

Catalog

| | |
|-----------------------------------------------------------------------------------------------------------|----|
| 1-2023-01-26 Az önkormányzat és intézményei alkalmazásában álló dolgozók anyagi elismeréséről megalkotása | 1 |
| 1.) A tárgyalandó témakör tárgyilagos és tényszerű bemutatása | 1 |
| 2.) Előzmények, különösen a témában hozott korábbi testületi döntések, azok végrehajtása | 1 |
| 3.) Jogszabályi háttér | 2 |
| 4.) Rendelet-tervezet | 2 |
| 1-2023-01-26 közszolgálati elismerés rendelet | 3 |
| 1-2023-01-26 Webmesteri feladatok ellátása | 6 |
| 1.) A tárgyalandó témakör tárgyilagos és tényszerű bemutatása | 6 |
| 2.) Előzmények, különösen a témában hozott korábbi testületi döntések, azok végrehajtása | 7 |
| 3.) Jogszabályi háttér | 7 |
| 4.) Határozati javaslat | 7 |
| 1-Város 2023 évi kv ZS | 8 |
| 1-Város 2023 évi kv ZS-2 | 12 |
| 1-Város 2023 évi kv ZS-3 | 25 |
| 1-Város 2023 évi kv ZS-4 | 27 |
| 1-Város 2023 évi kv ZS-5 | 29 |
| 1-Város 2023 évi kv ZS-6 | 30 |
| 1-Város 2023 évi kv ZS-7 | 31 |
| 1-Város 2023 évi kv ZS-8 | 32 |
| 1-Város 2023 évi kv ZS-9 | 33 |
| 1-Város 2023 évi kv ZS-10 | 34 |
| 1-Város 2023 évi kv ZS-11 | 35 |
| 1-Város 2023 évi kv ZS-12 | 36 |
| 1-Város 2023 évi kv ZS-13 | 37 |
| 2-2021-10-21 szociális rendelet módosítása egységes szerkezetben | 38 |
| 2-2023-01-26 A szociális ellátások rendjéről szóló 4-2021-X-22- önkormányzati rendelet módosítása | 50 |
| 1.) A tárgyalandó témakör tárgyilagos és tényszerű bemutatása | 50 |
| 2.) Előzmények, különösen a témában hozott korábbi testületi döntések, azok végrehajtása | 50 |
| 3.) Jogszabályi háttér | 50 |
| 4.) "Előterjesztéshez csatolva a rendelet-tervezet | 50 |
| 2-2023-01-26 rezsirendelet2022_Adatvédelmi tájékoztató | 51 |
| 2-2023-01-26 rezsirendelet2022_támogatási kérelem | 52 |
| 2-2023-01-26 szoc rendelet módosítása - rendelet | 57 |
| 3-2023-01-26 TELEPÜLÉSRENDEZÉSI ÉS TELEPÜLÉSTERVEZÉSI SZERZŐDÉS JÓVÁHAGYÁSA | 59 |
| 1.) A tárgyalandó témakör tárgyilagos és tényszerű bemutatása | 59 |
| 2.) Előzmények, különösen a témában hozott korábbi testületi döntések, azok végrehajtása | 59 |
| 3.) Jogszabályi háttér | 59 |
| 4.) Határozati javaslat | 60 |
| 3-2023-01-26 TELEPÜLÉSRENDEZÉSI ÉS TELEPÜLÉSTERVEZÉSI SZERZŐDÉS | 62 |
| IV. Az Önkormányzat/Megrendelő kötelezettségei: | 65 |
| VI. A Költségviselő kötelezettségei: | 66 |
| 4-2023-01-26 2023 évi költségvetés összeállítását megalapozó döntések | 76 |
| 1.) A tárgyalandó témakör tárgyilagos és tényszerű bemutatása | 76 |
| 2.) Előzmények, különösen a témában hozott korábbi testületi döntések, azok végrehajtása | 81 |
| 3.) Jogszabályi háttér: 2022. évi XXV. törvény. Magyarország 2023. évi központi költségvetéséről | 81 |
| 4.) Határozati javaslatok | 81 |
| 5-2023-01-26 Közbeszerzési előkészítő és bíráló bizottság tagjainak megválasztása iskolai étkezde | 83 |
| 1.) A tárgyalandó témakör tárgyilagos és tényszerű bemutatása | 83 |
| 2.) Előzmények, különösen a témában hozott korábbi testületi döntések, azok végrehajtása | 84 |
| 3.) Jogszabályi háttér | 84 |
| 4.) Határozati javaslatok | 84 |
| 6-2023-01-26 Ajánlat-MP iskola | 85 |
| 6-2023-01-26 Árajánlat Laczkó Csaba | 86 |
| 6-2023-01-26 Árajánlat Rétság iskola ajánlat Quadrát | 87 |
| 6-2023-01-26 Iskolai étkezde közbeszerzési szakértő kiadható | 88 |
| 1. A tárgyalandó témakör tárgyilagos és tényszerű bemutatása | 88 |
| 2. Előzmények, különösen a témában hozott korábbi testületi döntések, azok végrehajtása | 88 |
| 3. Jogszabályi háttér | 89 |

| | |
|-------------------------------------------------------------------------------------------------------------------------------------------------------------------------------------------------------------------------------------------------------------------|-----|
| 4. Határozati javaslat | 88 |
| 7-2023-01-26 Kivonat Kalapos Attilának | 90 |
| 7-2023-01-26 Közétkeztetés közbeszerzés dok | 91 |
| 7-2023-01-26 Közétkeztetési szolgáltatás Rétságon tárgyú közbeszerzési eljárás dokumentumainak jóváhagyása | 173 |
| 1.) A tárgyalandó témakör tárgyilagos és tényszerű bemutatása | 173 |
| 1.) Előzmények, különösen a témában hozott korábbi testületi döntések, azok végrehajtása | 173 |
| 2.) Jogszabályi háttér | 173 |
| 3.) Határozati javaslat | 174 |
| 7-2023-01-26 Összeférhetetlenségi nyilatkozatok | 175 |
| 8-2023 kivonat Palinak | 205 |
| 8-2023-01-26 230117_Orbitrex_SDM__Rétság_kivitelezés_szerzodestervezet | 206 |
| VÁLLALKOZÁSI SZERZŐDÉS | 206 |
| amely létrejött | 206 |
| egyrésről | 206 |
| Rétság Város Önkormányzata | 206 |
| (Cím: 2651 Rétság, Rákóczi út 20., adószám: 15735492-2-12, | 206 |
| képviselője: Mezőfi Zoltán János, polgármester) | 206 |
| mint Megrendelő | 206 |
| másrésről | 206 |
| az ORBITREX-SDM Korlátolt felelősségű társaság | 206 |
| (2083 Solymár, Béke utca 2., Cg. 13-09-186750, adószám: 25926901-1-13, | 206 |
| képviselője: Györi Kristóf ügyvezető) | 206 |
| mint Vállalkozó | 206 |
| (együttesen: Felek) | 206 |
| között az alulírott napon és helyen az alábbi feltételekkel: | 206 |
| 1. Megrendelő részt vett az Aktív Magyarországért Felelős Kormánybiztosi Iroda a Magyar Kerékpáros Turisztikai Szövetség (a továbbiakban : MAKETUSZ) bevonásával 2023 -ra kiírt az Aktív Magyarország Program részeként megvalósuló Országos Bringapark Progr... | 206 |
| 2. Vállalkozó vállalja, hogy a Program megvalósítása során az alábbi feladatokat teljesíti: | 206 |
| a) Program megvalósítás: | 206 |
| a. Kiviteli tervezés | 206 |
| b. Kivitelezés | 206 |
| i. Terület előkészítés | 206 |
| ii. Vázépítés | 206 |
| iii. Burkolat alap készítés | 206 |
| iv. Aszfaltburkolat terítése | 206 |
| v. Kiegészítő eszközök, berendezések, parkbútorok telepítése | 206 |
| vi. Parkosítás | 206 |
| 3. Vállalkozó kijelenti, hogy a 2. pontban meghatározott feladat részletes tartalmáról, a feladat ellátásához szükséges alapadatokról a Megrendelőtől a szükséges információkat megkapta, a feladatcsoport tartalmát ismeri és tudomásul veszi, hogy annak ... | 206 |
| 4. A megbízás teljesítése során a Vállalkozó közreműködő, külső szakértő igénybevételére jogosult. Vállalkozó a közreműködő, külső szakértő tevékenységéért felelősséget vállal, azok jogszerű és szakmailag kifogástalan tevékenységéért szavatol. | 206 |
| 5. Vállalkozó köteles a teljesítések során a tudomására jutó információkat és adatokat - a jelen szerződés teljesítéséhez szükséges felhasználás kivételével - teljes titoktartással kezelni, mely titoktartási kötelezettség kiterjed a közreműködőkre, kü... | 206 |
| 6. Vállalkozó jelen szerződés aláírásával hozzájárul, hogy a szerződésben közölt adatait a Megrendelő a jogszabályokban meghatározott ideig és módon kezelje, tárolja, illetőleg adatait a Megrendelő a tevékenységhez szükséges mértékben harmadik személy... | 207 |
| 7. Vállalkozó kijelenti, hogy tevékenysége során legjobb szakmai tudása, a Program kivitelezésére vonatkozó szakmai szabályok betartásával, a Program sikeres lebonyolítása céljának figyelembevételével jár el. Kijelenti továbbá, hogy a tevékenységéért ... | 207 |
| 8. Vállalkozó a beépített anyagokért, az építési-szerelési munkák hibátlan elvégzéséért jótállást vállal. A jótállási idő mértéke az eredményes műszaki átadás-átvételi eljárás befejezésétől számított 60 hónap. | 207 |
| 9. Jótállási és szavatossági kötelezettségeket a Felek a Polgári Törvénykönyv és az egyéb hatályos jogszabályok figyelembevételével kezelik. | 207 |

| | |
|------------------------------------------------------------------------------------------------------------------------------------------------------------------------------------------------------------------------------------------------------------------|-----|
| 10. Megrendelő köteles a megbízás teljesíthetősége érdekében a Vállalkozóval folyamatosan együttműködni, részére minden szükséges információt, adatot, dokumentumot a lehető legrövidebb határidőn belül átadni, a szükséges eseményeken történő részvétel ... | 206 |
| 11. A megbízás szerződészerű teljesítéséért a Vállalkozót díjazás illeti meg, összesen 38.517.300, azaz harmincnymillióöttszáztizenhétézerháromszáz forint + a törvényes előírásoknak megfelelő ÁFA összegben. A megbízási díj a Megrendelő részére kiál... | 207 |
| 1. részlet: 30% - Jelen szerződés aláírását követően, a kivitelezés megkezdése előtt, Vállalkozó előlegbekérője alapján. | 207 |
| 2. részlet: 20% - A kivitelezés 50%-os készültségekor - Aszfaltburkolat bedolgozását megelőzően. | 207 |
| 3. részlet: 25% - A kivitelezési 75%-os készültségekor - parkbútorok telepítését követően - a teljesítés-igazolás szerint a Vállalkozó által 8 napos fizetési határidővel kiállított részszámla alapján a vállalkozói díj további 25%-a. | 207 |
| 4. részlet: 25% - a teljesítést követően a teljesítés-igazolás szerint a Vállalkozó által 8 napos fizetési határidővel kiállított számla alapján. | 207 |
| Vállalkozó ezen megbízási díjon túl további díjra és költségterítésre - közös megegyezéssel történő szerződésmódosítás esetét kivéve - nem tarthat igényt. | 207 |
| 5. Felek megállapítják, hogy a fenti díjazás magában foglalja a Vállalkozó által vagy közreműködésével létrehozott, szellemi alkotás vagy egyéb szerzői jogi oltalom alá tartozó alkotás felhasználási jogának ellenértékét is, a Vállalkozó és a nevében e... | 207 |
| 6. Jelen szerződést Felek közös megegyezéssel írásban módosíthatják. | 207 |
| 7. Jelen szerződés az aláírás napjától a műszaki átadás-átvételig, de legkésőbb 2023. december 31. napjáig szól. Jelen szerződést bármelyik fél a másik fél súlyos szerződésszegése esetén rendkívüli felmondással felmondhatja, ha a másik fél írásbeli fe... | 207 |
| Felek kinyilvánítják azon szándékukat, hogy - szerződésszegés esetét kivéve - jelen szerződést a Program társadalmi jelentőségére és időponthoz kötöttségére tekintettel nem mondják fel. | 208 |
| 8. Amennyiben a felek bármelyike tőle független, számára fel nem róható rendkívüli és elháríthatatlan vis maior okozta körülmények (például természeti katasztrófa, háború, blokád, érdekszférán kívüli sztrájk, világjárvány) miatt a jelen szerződésből e... | 208 |
| 9. A jelen szerződés teljesítése során a Megrendelő nevében kapcsolattartásra jogosult xxxxxxxxxxxxxxxxxxxxxx, tel.: xxxxxxxxxxxx. vagy az általa kijelölt személy. Vállalkozó részéről kapcsolattartó személy Győri Kristóf ügyvezető, 06703310805, kristof.... | 208 |
| 10. Felek kölcsönösen kötelesek egymást haladéktalanul tájékoztatni, amennyiben bármelyik fél elnevezésében, székhelyében, képviselőjében vagy más nyilvántartási adatában változás következik be, továbbá, amennyiben ellene csődeljárás, felszámolási elj... | 208 |
| 11. Felek kölcsönösen tájékoztatják egymást, hogy a GDPR rendelet alapján a jelen szerződésben és a teljesítés során készülő dokumentációkban Megrendelő és Vállalkozó részéről feltüntetett személyes adatokat a szerződés teljesítése céljából kezelik. | 208 |
| 12. Felek jelen szerződésből folyó jogvitáikat elsődlegesen megkísérik egymással tárgyalás útján, megállapodással rendezni, kizárólag abban az esetben fordulnak az illetékes bírósághoz, amennyiben az egyeztetés nem vezet eredményre. | 208 |
| 13. A jelen szerződésben nem szabályozott kérdésekben a Polgári Törvénykönyv rendelkezéseit, továbbá a Felek tevékenységére irányadó hatályos jogszabályokat kell alkalmazni. | 208 |
| Felek jelen szerződést, mely három oldalon tizenkettő számozott pontot tartalmaz, és két eredeti példányban készült, mint akaratukkal mindenben megegyezőt, jóváhagyólag írják alá. | 208 |
| Rétság, 2023. | 208 |
| 8-2023-01-26 ajánlat_12_2022_OrbitrexSDM Kft_ Retsag Varos Onkormanyzata | 209 |
| 8-2023-01-26 Előterjesztés Aktív Magyarország pumpapálya kivitelezés elvi hozzájárulás kérése | 212 |
| A tárgyalandó témakör tárgyilagos és tényszerű bemutatása | 212 |
| Előzmények, különösen a témában hozott korábbi testületi döntések, azok végrehajtása | 213 |
| Jogszabályi háttér | 213 |
| Határozati javaslatok | 213 |
| 8-2023-01-26 Előterjesztés Aktív Magyarország pumpapálya tervezés_projektmenedzsment | 214 |
| A tárgyalandó témakör tárgyilagos és tényszerű bemutatása | 214 |
| Előzmények, különösen a témában hozott korábbi testületi döntések, azok végrehajtása | 215 |
| Jogszabályi háttér | 215 |
| Határozati javaslatok | 215 |
| 8-2023-01-26 Országos-Bringapark-Program-1.-sz.-melleklet_Tamogathato-atrakciok-es-azok-muszaki-kovetelmenyei | 216 |
| 8-2023-01-26 OX-Retsag_Pumpapalya_Muszaki-leiras_2023-01-12 | 229 |
| 9-2023-01-26 Árajánlat elbírálása a Városi Piac használatbavételi eljárásának lebonyolítására | 233 |

| | |
|------------------------------------------------------------------------------------------------------------|-----|
| 1.) A tárgyalandó témakör tárgyilagos és tényszerű bemutatása | 232 |
| 2.) Előzmények, különösen a témában hozott korábbi testületi döntések, azok végrehajtása | 234 |
| 3.) Jogsabályi háttér | 234 |
| 4.) Határozati javaslat | 234 |
| 10-2023-01-26 ELŐTERJESZTÉS A 2023. évben a közterületen tervezett felújítási és karbantartási feladatokra | 235 |
| 10-2023-01-26 KARBANRARTÁSI FEA 2022. TAKARÉK ÚT | 239 |
| 16 MUNKA V3-Elrendezés1 | 248 |
| 16 MUNKA V3-Elrendezés1 | 249 |
| 11-2023-01-26 2023-4 Mentő Állomás Confecto | 414 |
| Árajánlat nyílászáró szerkezetekre | 414 |
| 11-2023-01-26 Mentőállomás Minimál Építőipari Kft. Árajánlat | 416 |
| 11-2023-01-26 Mentőállomás Nyílászárók korszerűsítése | 419 |
| 1.) A tárgyalandó témakör tárgyilagos és tényszerű bemutatása | 419 |
| 2.) Előzmények, különösen a témában hozott korábbi testületi döntések, azok végrehajtása | 419 |
| 3.) Jogsabályi háttér | 419 |
| 4.) Határozati javaslatok | 420 |
| 11-2023-01-26 Mentőállomás VÁLLALKOZÁSI SZERZŐDÉS Nyílászár | 421 |
| 11-2023-01-26 MentőállomásWEB_22_0808291Szerkezet lista | 425 |
| 11-2023-01-26 MentőállomástTóteri ablakok Bahu Nyílászáró Kft | 427 |
| 11-2023-01-26 Rétság Mentő Állomás 1 Bahu Nyílászáró Kft (1) | 430 |
| 12-2023-01-26 Tolmács kérelméhez | 432 |
| 12-2023-01-26 Tolmács Község Önkormányzatának tájékoztatása | 433 |
| 1.) A tárgyalandó témakör tárgyilagos és tényszerű bemutatása | 433 |
| 2.) Előzmények, különösen a témában hozott korábbi testületi döntések, azok végrehajtása | 434 |
| 3.) Jogsabályi háttér | 434 |
| 4.) Határozati javaslat | 435 |
| 13-2023-01-26 Green-Goes kft szerződésmódosítási kérelme | 436 |
| 1.) A tárgyalandó témakör tárgyilagos és tényszerű bemutatása | 436 |
| 2.) Előzmények, különösen a témában hozott korábbi testületi döntések, azok végrehajtása | 436 |
| 3.) Jogsabályi háttér | 437 |
| 4.) Határozati javaslat | 437 |
| 14-2023-01-26 megkeresés_Rétság ÖK_ZSKER_20230102 | 439 |
| 14-2023-01-26 Zsembéri kérelem mellékletei | 441 |
| 14-2023-01-26 ZSEMBER-I-KER Kft. bérleti szerződés módosítási kérelme | 449 |
| 1.) A tárgyalandó témakör tárgyilagos és tényszerű bemutatása | 449 |
| 2.) Előzmények, különösen a témában hozott korábbi testületi döntések, azok végrehajtása | 450 |
| 3.) Jogsabályi háttér | 450 |
| 4.) Határozati javaslat | 450 |
| 15-2023-01-26 Szerződésmódosítás jóváhagyása Marton Kft | 451 |
| 1.) A tárgyalandó témakör tárgyilagos és tényszerű bemutatása | 451 |
| 2.) Előzmények, különösen a témában hozott korábbi testületi döntések, azok végrehajtása | 451 |
| 3.) Jogsabályi háttér | 451 |
| 4.) Határozati javaslat | 451 |
| 16-2023-01-26 Megállapodások módosítása Rózsa Attila | 453 |
| 1.) A tárgyalandó témakör tárgyilagos és tényszerű bemutatása | 453 |
| 2.) Előzmények, különösen a témában hozott korábbi testületi döntések, azok végrehajtása | 454 |
| 3.) Jogsabályi háttér | 454 |
| 4.) Határozati javaslatok | 454 |
| 16-2023-01-26 Rózsa Attila szerződések | 455 |
| 17-2023-01-26 Ingatlancsere szerződésre vonatkozó határozat kiegészítése | 460 |
| 1. A tárgyalandó témakör tárgyilagos és tényszerű bemutatása | 460 |
| 2. Előzmények, különösen a témában hozott korábbi testületi döntések, azok végrehajtása | 461 |
| 3. Jogsabályi háttér | 461 |
| 4. Határozati javaslat | 461 |
| 18-2023-01-26 VMKK intézményvezető helyettesítés (003) | 462 |
| 1.) A tárgyalandó témakör tárgyilagos és tényszerű bemutatása | 462 |
| 2.) Előzmények, különösen a témában hozott korábbi testületi döntések, azok végrehajtása | 462 |
| 3.) Jogsabályi háttér | 462 |
| 4.) Határozati javaslat | 463 |
| 19-2023-01-26 Webmesteri feladatok ellátása (002) | 464 |

| | |
|----------------------------------------------------------------------------------------------------|-----|
| 1.) A tárgyalandó témakör tárgyilagos és tényszerű bemutatása | 463 |
| 2.) Előzmények, különösen a témában hozott korábbi testületi döntések, azok végrehajtása | 464 |
| 3.) Jogsabályi háttér | 464 |
| 4.) Határozati javaslat | 465 |
| 20-2023-01-26 Előterjesztés_IVK | 466 |
| 1.) A tárgyalandó témakör tárgyilagos és tényszerű bemutatása | 466 |
| 2.) Előzmények, különösen a témában hozott korábbi testületi döntések, azok végrehajtása | 466 |
| 3.) Jogsabályi háttér | 466 |
| 4.) Határozati javaslat | 467 |
| 20-2023-01-26 Rétság egyszeri IVK | 468 |
| 21-2023-01-26 Előterjesztés_KATI | 470 |
| 21-2023-01-26 Rétság egyszeri KATI | 472 |
| 22-2023-01-26 Menilán Complex Kft. szerződés módosítási kérelme | 474 |
| 1.) A tárgyalandó témakör tárgyilagos és tényszerű bemutatása | 474 |
| 2.) Előzmények, különösen a témában hozott korábbi testületi döntések, azok végrehajtása | 475 |
| 3.) Jogsabályi háttér | 475 |
| 4.) Határozati javaslat | 475 |
| 22-2023-01-26 Temetőgondnoki szerződés 1. számú módosítása | 476 |
| 23-2023-01-26 A Városüzemeltetési Csoport 2023. évi feladatterve jav | 477 |
| 23-2023-01-26 ELŐTERJESZTÉS - Város Üzemeltetési Csoport 2023. évi karbantartási feladataira | 484 |
| 1.) A tárgyalandó témakör tárgyilagos és tényszerű bemutatása | 484 |
| 2.) Előzmények, különösen a témában hozott korábbi testületi döntések, azok végrehajtása | 485 |
| 3.) Jogsabályi háttér | 485 |
| 4.) Határozati javaslatok | 485 |
| 24-2023-01-26 OD I. döntés végrehajtása | 486 |
| 24-2023-01-26 OD Invest Kft. tulajdonosi hozzájárulási kérelme | 489 |
| 1.) A tárgyalandó témakör tárgyilagos és tényszerű bemutatása | 489 |
| 2.) Előzmények, különösen a témában hozott korábbi testületi döntések, azok végrehajtása | 490 |
| 3.) Jogsabályi háttér | 490 |
| 4.) Határozati javaslat | 490 |
| 25-2023-01-26 B 26 Ingatlanhasznosító Kft területvásárlási kérelme (003) | 491 |
| 1. A tárgyalandó témakör tárgyilagos és tényszerű bemutatása | 491 |
| 2. Előzmények, különösen a témában hozott korábbi testületi döntések, azok végrehajtása: | 492 |
| 3. Jogsabályi háttér: | 492 |
| 4. Határozati javaslat: | 492 |
| 25-2023-01-26 Levél | 495 |
| 26-2023-01-26 Tulajdonosi hozzájárulás megadása Szerűskert u 1 szám alatti ingatlan gázbekötéséhez | 496 |
| 1.) A tárgyalandó témakör tárgyilagos és tényszerű bemutatása | 496 |
| 2.) Előzmények, különösen a témában hozott korábbi testületi döntések, azok végrehajtása | 496 |
| 3.) Jogsabályi háttér | 496 |
| 4.) Határozati javaslat | 497 |
| 26-2023-01-26 Tulajdonosi mellékletei gázbekötéshez | 498 |
| 27-2023-01-26 Polgármester szabija (002) | 514 |
| 1.) A tárgyalandó témakör tárgyilagos és tényszerű bemutatása | 514 |
| 2.) Előzmények, különösen a témában hozott korábbi testületi döntések, azok végrehajtása | 515 |
| 3.) Jogsabályi háttér | 515 |
| 4.) Határozati javaslat | 515 |
| 28-2023-01-26 Melléklet a lejárthoz | 517 |
| 28-2023-01-26 Tájékoztató a lejárt határidejű határozatok végrehajtásáról | 518 |
| 1 A tárgyalandó témakör tárgyilagos és tényszerű bemutatása | 518 |
| Tisztelt Képviselő-testület! | 518 |



RÉTSÁG VÁROS ÖNKORMÁNYZATÁNAK KÉPVISELŐ-TESTÜLETE

2651 Rétság, Rákóczi út 20. Telefon: 35/550-100

www.retsaq.hu Email: hivatal@retsaq.hu

Előterjesztést készítette és előterjesztő: Fodor Rita Mária jegyző

Az önkormányzat és intézményei alkalmazásában álló dolgozók anyagi elismeréséről szóló rendelet megalkotása

ELŐTERJESZTÉS

a Képviselő-testület 2023. január 26-i ülésére

Tárgyalja

- Szociális bizottság
 Pénzügyi és Városfejlesztési Bizottság
 Közbeszerzési Bizottság
 Képviselő-testület

Ülés

- Nyílt
 Zárt

Szavazás

- Nyílt szavazás
 Titkos szavazás
 Egyszerű többség
 Minősített többség

1.) A tárgyalandó témakör tárgyilagos és tényszerű bemutatása

Tisztelt Képviselő-testület!

A munkáltatók lehetősége mindazon dolgozók részére elismerést adni, akik munkájukat eredményesen és tartósan kiemelkedő színvonalon végzik.

Rétság Város Önkormányzat Képviselő-testülete 2000. évben döntött arról, hogy a megalapítja a Város Szolgálatáért díjat. A rendelet hatálya a közalkalmazottakra és a köztisztviselőkre terjedt ki. Az elmúlt évek alatt egyes közalkalmazotti jogviszonyok más jogviszonyra alakultak át.

A jogviszonyváltozások miatt több intézmény dolgozói már nem tartoznak a korábbi rendelet hatálya alá. Jelen rendelet ezt a diszkriminációt szünteti meg.

Több olyan intézmény is van, amely állami feladatellátás hatálya alá került. A helyi Általános Iskola 10 éve nem önkormányzati intézmény. Jelen rendeletnek nem célja a Város Szolgálatáért díjban részesülők kiterjesztése a teljes közszolgálati jogviszonyokra, ugyanakkor az önkormányzati fenntartás alatt működő intézményben eltöltött közalkalmazotti idő alatt tartósan, kimagasló teljesítményt nyújtó dolgozókat nem zárja ki.

A rendelettervezetet az előterjesztéshez csatolom.

Kérem a tisztelt Képviselő-testületet, hogy az előterjesztést megtárgyalni szíveskedjen.

Rétság, 2023.január 14.

Fodor Rita Mária
jegyző

2.) Előzmények, különösen a témában hozott korábbi testületi döntések, azok végrehajtása

12/2000.(V.29.) önkormányzati rendelet

3.) Jogszabályi háttér

Magyarország címerének és zászlajának használatáról, valamint állami kitüntetéseiről szóló 2011. évi CCII. törvény 24.§ (9) bekezdésében kapott felhatalmazás

4.) Rendelet-tervezet

Előterjesztéshez csatolva

Záradék:

A tájékoztatás szabályszerű, a határozati javaslat jogszabálysértést nem tartalmaz.

Fodor Rita Mária
jegyző

**Rétság Város Önkormányzat Képviselő-testületének
1/2023. (I.....) számú rendelete**

Az önkormányzat és intézményei alkalmazásában álló dolgozók anyagi elismeréséről

Rétság Város Önkormányzat Képviselő-testülete- az Alaptörvény 32. cikk (1) bekezdés i.) pontjában meghatározott eredeti jogalkotói hatáskörében, valamint a Magyarország címerének és zászlajának használatáról, valamint állami kitüntetéseiről szóló 2011. évi CCII. törvény 24.§ (9) bekezdésében kapott felhatalmazás alapján A VÁROS SZOLGÁLATÁÉRT díjat alapít, s ezen elismerés adományozásának feltételeit és az eljárás rendjét a következő rendeletben szabályozza.

1.§

A „Város Szolgálatáért” díj adományozható

- (1) Rétság Város Önkormányzatánál és intézményeinél,
- (2) Rétság Város Önkormányzat intézményénél állami feladatátvállalás miatt megszűnt jogviszonyú, de a feladatátadást megelőzően önkormányzati fenntartású intézményben legalább 25 év jogviszonnyal rendelkező

dolgozók részére, akik munkájukat eredményesen és tartósan kiemelkedő színvonalon végezték, illetve végzik.

2.§

Az elismeréssel oklevél és nettó 150.000 Ft jutalom jár. A névre szólóan kiállított oklevél az adományozás indokait, a kiállítás keltét, az oklevél számát tartalmazza, és azt a polgármester írja alá.

3.§

A „Város Szolgálatáért” díjból évente legfeljebb 3 adományozható. Az elismerés átadására a március 15-i ünnepségen, ünnepélyes keretek között kerül sor.

4.§

- (1) Az elismerés adományozására minden év február 15-ig írásban javaslatot tehet:
 - a.) nem vezető beosztású dolgozók esetében a polgármester és az intézmények vezetői,
 - b.) köztisztviselők esetében a jegyző,
 - c.) intézményvezetők esetében a polgármester.
- (2) Az elismerés adományozására vonatkozó javaslatot a Pénzügyi és Városfejlesztési Bizottság véleményezi és terjeszti a Képviselő-testület elé.

5.§

- (1) Az elismerés adományozásáról a Képviselő-testület minősített többséggel dönt.
- (2) Három éven belül ugyanannak a személynek elismerés nem adományozható.

6.§

A „Város Szolgálatáért” díjjal járó jutalom fedezetét az önkormányzat éves költségvetésében elkülönítetten kell biztosítani.

7.§

A díjazottak nevét a Hangadóban és a város hivatalos honlapján közzé kell tenni.

8.§

Az elismerésben részesített személyekről a Polgármesteri Hivatal nyilvántartást vezet.

9.§

Ez a rendelet a kihirdetést követő napon lép hatályba, ezzel egyidejűleg a 12/2000.(V..29.) számú önkormányzati rendelet hatályát veszti.

Mezőfi Zoltán
polgármester

Fodor Rita Mária
jegyző

A rendelet kihirdetésének napja:

2023.....

Fodor Rita Mária
jegyző

Indokolás

A munkáltatók lehetősége mindazon dolgozók részére elismerést adni, akik munkájukat eredményesen és tartósan kiemelkedő színvonalon végzik.

Rétság Város Önkormányzat Képviselő-testülete 2000. évben döntött arról, hogy a megalapítja a Város Szolgálatáért díjat. A rendelet hatálya a közalkalmazottakra és a köztisztviselőkre terjedt ki. Az elmúlt évek alatt egyes közalkalmazotti jogviszonyok más jogviszonnyá alakultak át.

A jogviszonyváltozások miatt több intézmény dolgozói már nem tartoznak a rendelet hatálya alá. Jelen rendelet ezt a diszkriminációt szünteti meg.

Több olyan intézmény is van, amely állami feladatellátás hatálya alá került. A helyi Általános Iskola 10 éve nem önkormányzati intézmény. Jelen rendeletnek nem célja a Város Szolgálatáért díjban részesülők kiterjesztése a teljes közszolgálati jogviszonyokra, ugyanakkor az önkormányzati fenntartás alatt működő intézményben eltöltött közalkalmazotti idő alatt tartósan, kimagasló teljesítményt nyújtó dolgozókat nem zárja ki.

Tájékoztató az előzetes hatásvizsgálat eredményéről a jogalkotásról szóló 2010. évi CXXX. törvény IV. fejezet 5. alcímében előírtaknak megfelelően

I. A jogszabály megalkotásának szükségessége

A közalkalmazottak és köztisztviselők anyagi elismeréséről szóló rendelet felülvizsgálatra szorul, a jogviszonyváltozások miatt diszkriminatív elemeket tartalmazott.

II. A rendelet társadalmi, gazdasági és költségvetési hatásai

- 1.) A rendelet megalkotásának társadalmi hatása: a helyi társadalom megbecsülését fejezi ki.
- 2.) Gazdasági, költségvetési hatása: maximum három kitüntetett személy részére nettó 150.000 Ft + járulék + SZOCHO terhek.
- 3.) A rendelet környezeti, és egészségi hatásai: a rendelet módosítása környezeti és egészségi hatással nem jár.
- 4.) A rendelet alkalmazásához szükséges személyi, szervezeti, tárgyi és pénzügyi feltételek: a személyi, szervezeti feltételek rendelkezésre állnak.
- 5.) A rendelet adminisztratív terheit befolyásoló hatásai: a rendelet minimális adminisztratív terheket okoz.
- 6.) A jogalkotás elmaradásának várható következményei: diszkrimináció a különböző jogviszonyban állók esetében.



RÉTSÁG VÁROS ÖNKORMÁNYZATÁNAK KÉPVISELŐ-TESTÜLETE

2651 Rétság, Rákóczi út 20. Telefon: 35/550-100

www.retsag.hu Email: hivatal@retsag.hu

Előterjesztést készítette Fodor Rita Mária

Előterjesztő: Mezőfi Zoltán polgármester

Webmesteri feladatok ellátása

ELŐTERJESZTÉS

a Képviselő-testület 2023. január 26-i ülésére

| Tárgyalja | Ülés | Szavazás |
|----------------------------------------------------------------------------|-------------------------------------------|--------------------------------------------------------|
| <input type="checkbox"/> Szociális bizottság | <input checked="" type="checkbox"/> Nyílt | <input checked="" type="checkbox"/> Nyílt szavazás |
| <input checked="" type="checkbox"/> Pénzügyi és Városfejlesztési Bizottság | <input type="checkbox"/> Zárt | <input type="checkbox"/> Titkos szavazás |
| <input type="checkbox"/> Közbeszerzési Bizottság | | <input type="checkbox"/> Egyszerű többség |
| <input checked="" type="checkbox"/> Képviselő-testület | | <input checked="" type="checkbox"/> Minősített többség |

1.) A tárgyalandó témakör tárgyilagos és tényszerű bemutatása

Tisztelt Képviselő-testület!

Pályázatot írtunk ki a hivatalos honlap webmesteri feladatainak ellátására. Két érdeklőből egy, Baráth Tamás nyújtott be árajánlatot. Baráth Tamás az átmeneti időszakban az adatfeltöltésekért nem kér pénzt. Alaposan körbejárta a jelenlegi honlap módosításának, folytatásának lehetőségét. Tájékoztatója során több további kérdés, akadály (manuális áttöltés) felmerült.

Az új oldal kialakítására tett ajánlata 2,2 millió forint.

Javasolom, kérjünk szerződéstervezetet, továbbá a szerződés részleteinek, előrehaladásának pontos egyeztetését. Szükség esetén kérjük a testülettel történő egyeztetést, a testületi tagok véleményezésének lehetőségét.

A honlap a Városi Művelődési Központ és Könyvtár intézmény gondozásában áll.

Kérem a tisztelt Képviselő-testületet, hogy az előterjesztést megtárgyalni szíveskedjen.

Rétság, 2023.január 18.

Mezőfi Zoltán
polgármester

2.) Előzmények, különösen a témában hozott korábbi testületi döntések, azok végrehajtása

3.) Jogszabályi háttér

4.) Határozati javaslat

**RÉTSÁG VÁROS ÖNKORMÁNYZAT KÉPVISELŐ-TESTÜLETÉNEK
/2023.(I. 26.) KT. HATÁROZATA**

Rétság Város Önkormányzat Képviselő-testülete megtárgyalta a webmesteri feladatok ellátására érkezett árajánlatról készített előterjesztést.

A Képviselő-testület szerződéstervezetet kér Baráth Tamástól. A szerződéstervezetnek tartalmaznia kell a pontos feladatvállalást, az új honlap kialakításának ütemtervét, továbbá azt a feltételt, hogy vállalkozó vállalja a folyamatos egyeztetést a Képviselő-testület tagjaival, valamint a honlapot üzemeltető intézmény munkatársaival.

Határidő: 2023. február 05.

Felelős: Mezőfi Zoltán polgármester

Záradék:

A tájékoztatás szabályszerű, a határozati javaslat jogszabálysértést nem tartalmaz.

Fodor Rita Mária
jegyző

Város 2021. évi tételes költségvetési bevételei

| Megnevezés | | | Bevétel | Szoró | Bev. Össz. Ft | össz. Ft | Rovat-cso- össz. Ft |
|----------------------------------------------------|-------|------------------------------------------|------------|-------|---------------|------------|------------------------|
| 013320 Köztemető fenntartása, működésének | | | | | | | |
| 09 | 4021 | Sírhely, ravatalozó, urnahely | 17 000 | 10 | 170 000 | 170 000 | 170 000 |
| 09 | 4061 | áfa | 170 000 | 0,27 | 45 900 | 45 900 | 45 900 |
| 09 | | Kormányzati fnkcio összesen | | | 215 900 | 215 900 | 215 900 |
| 013350 Az önkorm. vagyonnal való gazdálkod. | | | | | | | |
| | | Ingatlan értékesítések | | 1 | 0 | | |
| | | 200 hrsz | 5 900 000 | 1 | 5 900 000 | | |
| | | | | | 0 | | |
| | | Parancsnoki - volt laktanya | 13 400 000 | 1 | 13 400 000 | | |
| | | Szőlő utcai telkek | 8 711 024 | 1 | 8 711 024 | | |
| | | Áfa bevétel | 2 351 976 | 27% | 635 034 | | |
| | | Felhalmozási bevétel | | | | 28 646 057 | 28 646 057 |
| 09 | 40211 | Garázs bérleti díj nyilvántartás alapján | | | | | |
| 09 | 40211 | Rákóczi út 34 HMI | 6 937 | 12 | 83 244 | | |
| | | Dr.SZE | 5 441 | 12 | 65 292 | | |
| | | dr.KG | 5 441 | 12 | 65 292 | | |
| 09 | 40211 | József A u. SZK | 5 441 | 12 | 65 292 | | |
| | | FMM | 6 937 | 12 | 83 244 | | |
| | | KÉ | 6 937 | 12 | 83 244 | | |
| | | SZA. | 5 441 | 12 | 65 292 | | |
| 09 | 40211 | Templom u. garázs HZS | 5 441 | 12 | 65 292 | | |
| 09 | 40211 | Fejlesztőpedagógus | 0 | 6 | 0 | | |
| 09 | 40211 | Jógaoktatás | 7 155 | 12 | 85 860 | | |
| 09 | 40211 | Havas Gergely | 3 000 | 12 | 36 000 | | |
| 09 | 40211 | Nógrád Volán | 59 355 | 12 | 712 260 | | |
| 09 | 40211 | Laktanya bérlő bérleti díja | | | | | |
| 09 | 40211 | DM C. | 111 078 | 12 | 1 332 936 | | |
| 09 | 40211 | Alenyin Olivér | 2 933 | 12 | 35 200 | | |
| 09 | 40211 | Extrém Légisport Egyesület | 64 944 | 7 | 454 608 | | |
| | | Prae Medic Kft | 24 310 | 12 | 291 720 | | |
| | | VDG | 19 240 | 12 | 230 880 | | |
| 09 | 40211 | EBM Trade Kft | 52 700 | 12 | 632 400 | | |
| 09 | 40211 | Rákóczi út-Mező út közötti közter. | 0 | 12 | 0 | | |
| 09 | 40211 | Iacoboviczi Zsuzsanna Rákóczi út 34 | 25 000 | 12 | 300 000 | | |
| 09 | 40211 | Rehab-Pont Rákóczi út 34. | 30 000 | 12 | 360 000 | | |
| 09 | 40211 | Főkefe (becsült adat) | 93 196 | 12 | 1 118 352 | | |
| 09 | 40211 | Misik -telephely terület | 15 128 | 12 | 181 536 | | |
| 09 | 40211 | Majoros Edit rekreációs terület | 10 164 | 1 | 10 164 | | |
| 09 | 40211 | Szikora Szabolcs | 8 096 | 12 | 97 152 | | |
| 09 | 40211 | Szunyogh Pálné | 3 480 | 1 | 3 480 | | |
| 09 | 40211 | Szabó Miklós | 7 350 | 12 | 88 200 | | |
| 09 | 40211 | Hesz Henriette | 23 853 | 1 | 23 853 | | |
| | 40211 | | | | | | |
| 09 | 40211 | | | | | | |
| | 40211 | | | | | | |
| 09 | 40211 | Közterület használat | 361 800 | 1 | 361 800 | | |
| | | Kisparkoló, Nagyparkoló, Flamingó, eseti | | | | | |
| 09 | 40211 | Hirdetőtábla 260 egység | 208 000 | 1 | 208 000 | | |
| 09 | 40211 | Összesen: | | | | 7 140 593 | 7 140 593 |

Város 2021. évi tételes költségvetési bevételei

| | | | | | | | |
|----|---------|----------------------------------------------------------------------------------------------|-------------|-----|--------------------|--------------------|--------------------|
| 09 | 40311 | ÁH. Belülre továbbszáml.: | | | | | |
| 09 | 40311 | OMSZ (170e), középiskola (2.300 e), CSGYK (350e) | 2 820 000 | 1 | 2 820 000 | | |
| | | összesen | | | | 2 820 000 | |
| 09 | 40321 | Államháztartáson kívül továbbszáml.szolg. | | | | | |
| 09 | 40321 | Főkefe (1.200e), Rét-Mediped (103 e), PraeMedic Kft(100 e), Lakások(661 e) EBM Trade (1.911) | 3 875 100 | 1 | 3 875 100 | 3 875 100 | |
| 09 | | összesen | | | | | 6 695 100 |
| 09 | 4061 | áfa (garázsok, hirdetőablak után) | 421 828 | 27% | 113 894 | 113 894 | 113 894 |
| | | 91 összesen | | | | | |
| | | Lakóingatlanok | | | | | |
| 09 | 40211 | Dr.KG - jogcím nélküli bérlő | 38 320 | 12 | 459 840 | | |
| 09 | 40211 | Nyárfa u. VJ | 56 000 | 12 | 672 000 | | |
| 09 | 40211 | Kossuth u. 22 T.Gyné | 4 970 | 12 | 59 640 | | |
| 09 | 40211 | Kossuth u. 22. licit | 6 645 | 12 | 79 740 | | |
| 09 | 40211 | Rákóczi út 34. Dr.BGY | 40 590 | 12 | 487 080 | | |
| 09 | 40321 | Rákóczi út 34. Simon K. | 15 582 | 12 | 186 984 | | |
| | | összesen | | | | 1 945 284 | 1 945 284 |
| | | Kormányzati fnkcio összesen | | | 44 540 928 | 44 540 928 | 44 540 928 |
| | | 900020 Önkormányzati funkcióra nem sorolhat bevételek | | | | | |
| 09 | 3411 | Építményadó | 33 000 000 | 1 | 33 000 000 | | |
| 09 | 3431 | Kommunális adó | 0 | 1 | 0 | | |
| 09 | 35111 | Iparüzési adó | 350 000 000 | 1 | 350 000 000 | | |
| | | Iparüzési adó túlfizetés visszautalása | 0 | 1 | 0 | | |
| 09 | 3601 | Pótlék | | 1 | 0 | | |
| 09 | 36161 | Egyéb közhatalmi bevételek (talajterh.díj, pótlék) | 200 000 | 1 | 200 000 | | |
| 09 | | Helyi adó összesen | | | | 383 200 000 | 383 200 000 |
| 09 | | Átengedett adó összesen | | | | 0 | 0 |
| 09 | | Adók összesen | | | | | 0 |
| | | Kormányzati fnkcio összesen | | | 383 200 000 | 383 200 000 | 383 200 000 |
| | | 018010 Önkormányzatok elszámolása központi költségvetéssel | | | | | |
| 09 | 8141 | Államháztartáson belüli megelőlegezések | 2 500 000 | 12 | 30 000 000 | 30 000 000 | 30 000 000 |
| | | Kormányzati junkció összesen | | | 30 000 000 | 30 000 000 | 30 000 000 |
| | | 018020 Önkormányzati funkcióra nem sorolh.bevételek | | | | | |
| 09 | | Normatív áll.hj.5 sz.melléklet | | | | | |
| 09 | 1111 | Önkormányzatok működésének ált. támogatása | 124 833 606 | 1 | 124 833 606 | | |
| 09 | 1121 | Köznevelési feladatok támogatása | 83 585 230 | 1 | 83 585 230 | | |
| 09 | 1131 | Szociális és gyermekjóléti feladatok támogatása | 28 971 482 | 1 | 28 971 482 | | |
| | | Gyermekékeztetési feladatok támogatása | 26 038 806 | 1 | 26 038 806 | | |
| 09 | 1141 | Kulturális feladatok támogatása | 6 028 212 | 1 | 6 028 212 | | |
| 09 | | Állami támogatás összesen | | | | 269 457 336 | 269 457 336 |
| | | Kormányzati fnkcio összesen | | | 269 457 336 | 269 457 336 | 269 457 336 |
| | | 018030 Pénzmaradvány | | | | | |
| 09 | 0981311 | 2021. évi számlamaradványok | 907 261 342 | 1 | 907 261 342 | 907 261 342 | 907 261 342 |
| | | Kormányzati fnkcio összesen | | | 907 261 342 | 907 261 342 | 907 261 342 |
| | | 041233 Hosszabb időtartamú közfoglalkoztatás | | | | | |
| 09 | 161 | 10 fő x 100000 Ft x 11 hó x 70% | 11 000 000 | 70% | 7 700 000 | | |

Város 2021. évi tételes költségvetési bevételei

| | | | | | | | |
|-----------------------------------------------------|-------|------------------------------------------------------|------------|--------|----------------------|----------------------|----------------------|
| | | 7 fő x 81.530 Ft x 1 hó 700% | 570 710 | 70% | 399 497 | | |
| | | | | 70% | 0 | | |
| | | Becsült létszám járulékára - december | 570 710 | 15,50% | 88 460 | | |
| | | 11 óra | 11 000 000 | 13% | 1 430 000 | | |
| | | | | 1 | 0 | 0 | 0 |
| | | Kormányzati funkció összesen | | | 9 617 957 | 9 617 957 | 9 617 957 |
| 052020 Szennyvíz gyűjtése, tiszt.elhelyezése | | | | | | | |
| 09 | | Érdekeltségi hozzájárulás (lakossági) | 200 000 | 1 | 200 000 | 200 000 | 200 000 |
| 09 | 40211 | Csatorna bérleti díj (becsült, karbantartás alapján) | 654 272 | 12 | 7 851 264 | 7 851 264 | |
| 09 | 4061 | Áfa bevétel | 7 851 264 | 27% | 2 119 841 | 2 119 849 | 9 971 113 |
| | | Kormányzati funkció összesen | | | 10 171 105 | 10 171 113 | 10 171 113 |
| 061030 Lakáshoz jutást segítő támogatások | | | | | | | |
| 09 | 721 | 2022. évi visszatérülések | 50 000 | 1 | 50 000 | 50 000 | 50 000 |
| | | Kormányzati funkció összesen | | | 50 000 | 50 000 | 50 000 |
| 063020 Víztermelés és kezelés | | | | | | | |
| 09 | 4021 | Közkutak vízdíja | 2 000 | 12 | 24 000 | | |
| 09 | 4061 | Áfa bevétel | 24 000 | 27% | 6 480 | 30 480 | |
| | | Kormányzati funkció összesen | | | 30 480 | 30 480 | 30 480 |
| Településüzemeltetési feladatok összesen | | | | | 1 654 545 048 | 1 654 545 056 | 1 654 545 056 |

EGÉSZSÉGÜGYVEL KAPCSOLATOS FELADATOK

| | | | | | | | |
|--------------------------------------------------|-----|--------------------------------------------------|-----------|----|-------------------|-------------------|-------------------|
| 072111 Házi orvosi szolgálat 2,25 fő | | | | | | | |
| 09 | 161 | Alapellátás díja | 145 400 | 12 | 4 217 000 | | |
| | | Fixdíj | 500 000 | 12 | 4 217 000 | | |
| 09 | 161 | Teljesítménya. finansz./COVID átlagfinanszírozás | 197 000 | 12 | 1 784 000 | | |
| 09 | 161 | Jogviszony ellenőrzés díja | 0 | 12 | 65 000 | | |
| 09 | 161 | Rezsitámogatás | 520 000 | 12 | 6 240 000 | | |
| 09 | 161 | Eseti díjak | 40 000 | 12 | 480 000 | | |
| 09 | 161 | OEP finanszírozás összesen | | | | | |
| 09 | 161 | Igényelt bértámogatás | | 12 | 0 | | |
| | | Kormányzati funkció összesen | | | 17 003 000 | 17 003 000 | 17 003 000 |
| 072390 Fogorvosi szolgálat 2,5 fő | | | | | | | |
| 09 | 161 | Alapellátás díja | 443 800 | 12 | 4 217 000 | | |
| 09 | 161 | Teljesítménya. finansz./COVID átlagfinanszírozás | 353 900 | 12 | 1 784 000 | | |
| 09 | 161 | Jogviszony ellenőrzés díja | 0 | 12 | 65 000 | | |
| 09 | 161 | Rezsitámogatás | 380 000 | 12 | 4 560 000 | | |
| 09 | 161 | Kiegészítő díj korr. | 100 000 | 12 | 1 200 000 | | |
| 09 | 161 | OEP finanszírozás összesen | | | | 11 826 000 | 11 826 000 |
| 09 | 161 | Igényelt bértámogatás | 1 666 395 | 12 | 19 996 740 | 19 996 740 | 19 996 740 |
| | | Kormányzati funkció összesen | | | 31 822 740 | 31 822 740 | 31 822 740 |
| 074031 Család és nővédelmi eü.-i gondozás | | | | | | | |
| 09 | 161 | Fejkvóta szerinti díj | 647 | 12 | 7 765 | | |
| 09 | 161 | Fixdíj | 230 000 | 12 | 2 760 000 | | |
| 09 | 161 | Kiegészítő pótlék | 40 000 | 12 | 480 000 | | |
| 09 | 161 | Védőnői kieg. Pótlék | 66 000 | 12 | 792 000 | | |
| 09 | 161 | Bértámogatás | 526 572 | 12 | 6 318 864 | 10 358 629 | 10 358 629 |
| | | Kormányzati funkció összesen | | | 10 358 629 | 10 358 629 | 10 358 629 |
| 074032 Ifjúság eü.-i gondozás 0,4 +0,1 fő | | | | | | | |

Város 2021. évi tételes költségvetési bevételei

| | | | | | | | |
|---------------------------|------|---------------------------------------------------------|------------|------|----------------------|----------------------|----------------------|
| 09 | 161 | Eü finanszírozás fix díj | | | 0 | | |
| 09 | 161 | Kiegészítő pótlék | | | 0 | | |
| 09 | 161 | Fejkvóta szerinti díj | | | 0 | 0 | 0 |
| | | Kormányzati fnkcio összesen | | | 0 | 0 | 0 |
| | | Egészségüggyel kapcsolatos feladatok össz.: | | | 59 184 369 | 59 184 369 | 59 184 369 |
| | | Szabadidő, sport | | | | | |
| | | 086090 Mindenféle egyéb szabadidős szolgáltatás | | | | | |
| 09 | 161 | Szabadságkoncet támogatása | 0 | 1 | 0 | | |
| 09 | 161 | TOP kulturális pályázat | 0 | 1 | 0 | | |
| | | Kormányzati funkció összesen | | | 0 | 0 | 0 |
| Oktatási feladatok | | | | | | | |
| | | 096015 Gyermekeképzetés köznevelési intézményben | | | | | |
| 09 | 4051 | Ellátottak étkezési térítési díja | | | | | |
| | | Óvoda nem kedvezményes 10 fő | 4 570 | 220 | 1 005 400 | | |
| | | Óvoda 50 % kedvezmény 0 fő | | 220 | 0 | | |
| | | Óvoda 100 % kedvezmény 40 fő | 18 280 | 220 | 4 021 600 | | |
| | | Menzás nem kedvezményes 38 fő | 13 870 | 185 | 2 565 950 | | |
| | | Menzás 50 % kedvezmény 18 fő | 3 285 | 185 | 607 725 | | |
| | | Menzás 100 % kedvezmény 0 fő | | 185 | 0 | | |
| | | Napközis nem kedvezményes 30 fő | 16 230 | 185 | 3 002 550 | | |
| | | Napközis 50 %-os kedvezmény 22 fő | 5 951 | 185 | 1 100 935 | | |
| | | Napközis 100 %-os kedvezmény 7 fő | 3 787 | 185 | 700 595 | | |
| | | Működési bevétel összesen | | | | 13 004 755 | 13 004 755 |
| | | Áfa bevétel | 13 004 755 | 27% | 3 511 284 | | 0 |
| 09 | 4061 | Áfa visszaigénylés | 44 588 810 | 27% | 12 038 979 | | 0 |
| | | áfa összesen | | | | 15 550 264 | 15 550 264 |
| | | Kormányzati fnkcio összesen | | | 28 555 018 | 28 555 019 | 28 555 019 |
| | | Oktatási fekadatok összesen | | | 28 555 018 | 28 555 019 | 28 555 019 |
| Szociális védelem | | | | | | | |
| | | 107060 Egyéb szociális pénzbeni ellátások, tám. | | | | | |
| 09 | 161 | Rendkívüli gyermekvédelmi támogatás | 600 000 | 100% | 600 000 | 600 000 | 600 000 |
| | | Kormányzati fnkcio összesen | | | 600 000 | 600 000 | 600 000 |
| | | 107051 Szociális étkeztetés | | | | | |
| 09 | 4051 | Ellátottak térítési díja 20 fő x 424+72 Ft | 9 920 | 230 | 2 281 600 | 2 281 600 | 2 281 600 |
| 09 | 4061 | Áfa | 2 281 600 | 27% | 616 032 | | |
| 09 | 4071 | Áfa visszaigénylés | 4 528 040 | 27% | 1 222 571 | 1 838 603 | 1 838 603 |
| | | Kormányzati fnkcio összesen | | | 4 120 203 | 4 120 203 | 4 120 203 |
| | | Szociális feladatok összesen | | | 4 720 203 | 4 720 203 | 4 720 203 |
| | | Kormányzati funkciók összesen | | | 1 747 004 639 | 1 747 004 647 | 1 747 004 647 |
| | | Bevétel mindösszesen | | | 1 747 004 639 | 1 747 004 647 | 1 747 004 647 |

1-Város 2022 évi kv kiadásai

| Rovat | Megnevezés | összeg | szorzó | Kiadás | kiad.nem | szla csop. |
|--------------|----------------------------------------------------------------------------|------------|--------|-------------------|-------------------|-------------------|
| | | | | forintban | | forintban |
| #HIV! | Általános igazgatás (Önkormányzati jogalkotás része) | | | | | |
| 051211 | Decemberi nettó bér+jutalom | 2 269 004 | 0 | 0 | | |
| | Decemberi bruttó bér és tiszteletdíj | 1 687 700 | 1 | 1 687 700 | | |
| | Decemberi bruttó jutalom polgm. + képviselők | 1 325 400 | 1 | 1 325 400 | | |
| | | | | | 3 013 100 | |
| | Polgármester bére | 780 000 | 11 | 8 580 000 | | |
| | Polgármester költségátalánya | 82 300 | 1 | 82 300 | | |
| 051107 1 | Polgármester költségátalánya | 117 000 | 11 | 1 287 000 | | |
| | 51 összesen | | | | 9 949 300 | |
| 051211 | Képviselők tiszteletdíja | | | | | |
| 051211 | 3 fő bizottsági elnök 110000 Ft/fő | 330 000 | 11,0 | 3 630 000 | | |
| 051211 | 2 fő képviselő 100000 Ft/fő | 200 000 | 11,0 | 2 200 000 | | |
| 051211 1 | alpolgármester tisztelet díja | 246 900 | 1,0 | 246 900 | | |
| | alpolgármester költségétérítése | 37 000 | 1,0 | 37 000 | | |
| | alpolgármester tisztelet díja | 351 000 | 11,0 | 3 861 000 | | |
| | alpolgármester költségétérítése | 52 650 | 11,0 | 579 150 | | |
| | Képviselők tiszteletdíja | | | | 10 554 050 | |
| | Cafetéria | 400 000 | 1,0 | 400 000 | | |
| | | | | | 400 000 | |
| 0512361 | Reprezentáció (150.000 Ft) | 150 000 | 1 | 150 000 | 150 000 | |
| | Személyi juttatás összesen | | | | 24 066 450 | 24 066 450 |
| 052 1 | | | | | | |
| | Szociális hozzájárulási adó dec. bruttó bér+jutalom után | 3 013 100 | 15,5% | 467 031 | | |
| | Szociális hozzájárulási adó | 19 097 050 | 13,0% | 2 482 617 | | |
| 052 1 | Cafetéria SZJA 15 % | 400 000 | 15% | 60 000 | | |
| | Cafetéria szocho | 400 000 | 13% | 52 000 | | |
| 521 | Reprezentáció szja 150000 x 1,18 | 177 000 | 15% | 26 550 | | |
| 052 1 | Reprezentáció szoc.hj | 177 000 | 13,0% | 23 010 | | |
| | 53 Összesen: | | | | 3 111 207 | 3 111 207 |
| | Fénymásolópapír, borítékok | 12 000 | 12 | 144 000 | 144 000 | |
| 05337 1 | Egyéb szolgáltatások jkv. Kötés kb 30 kötet x 8.000 Ft + posta 8.000 Ft/hó | 240 000 | 1 | 240 000 | | |
| | 55 összesen: | | 0 | | 240 000 | |
| 053511 1 | Áfa | 240 000 | 27% | 64 800 | 64 800 | |
| 05341 1 | | | | | | |
| | Dologi kiadás összesen | | | | 448 800 | 448 800 |
| | Jogalkotás összesen | | | 27 626 457 | 27 626 457 | 27 626 457 |
| | | | | | | |
| | | | | | | |
| | 013320 Köztemető fenntartása, működésének | | | | | |
| 621 | Urnfal építés pályázati forrásból | | 1 | 0 | | |
| 671 | áfa | 0 | 27% | 0 | | |
| | Beruházás összesen | | | | | 0 |
| 05 110111 | Temetőleltár megbízási díj 2 hó - pénzmaradvány terhére | 438 000 | 2 | 876 000 | | |
| | Törvény szerinti illetmények | 0 | 0 | 0 | 876 000 | |
| | Személyi juttatások | | | | 876 000 | 876 000 |
| 05 211 | Szociális hozzájárulási adó decemberi bér | | | 0 | | 0 |
| | Szociális hozzájárulási adó | 876 000 | 13,0% | 113 880 | | |
| | Fizetendő járulékok | | | | 113 880 | 113 880 |
| 05 31231 | Fűnyíráshoz üzemanyag | 0 | 1 | 0 | | 0 |
| 05 31261 | eszköz pótlások (kuka tetők, kannák stb.) | 100 000 | 1 | 100 000 | | 0 |
| | | | 1 | 0 | | |
| 05 31261 | Hirdetőszekrények kialakítása | 200 000 | 2 | 400 000 | | 0 |

1-Város 2022 évi kv kiadásai

| Rovat | Megnevezés | összeg | szorzó | Kiadás | kiad.nem | szla csop. |
|-------|-------------------------------------------------------|---------|----------|------------------|------------------|------------------|
| | | | | forintban | | forintban |
| 05 | 31261 Ravatalozó és lépcső közötti részhez járdalapok | 150 000 | 1 | 150 000 | | 0 |
| | Készletbeszerzés összesen | | | | 650 000 | |
| 05 | 33111 Villamosenergia | 0 | 0 | | | 0 |
| 05 | 33131 Vízdíj | 5 000 | 12 | 60 000 | | 0 |
| 05 | 3341 karbantartás, kisjavítás | 100 000 | 1 | 100 000 | | 0 |
| 05 | 33791 Temetőgondnok vállalkozói díj | 400 000 | 12 | 4 800 000 | | 0 |
| | Konténerekből hulladékelszállítás (3 db) | 64 314 | 12 | 771 768 | | |
| | Szolgáltatás összesen | | 1 | 0 | 5 731 768 | |
| 05 | 3511 Áfa 27 % | 650 000 | 0 | 175 500 | 175 500 | |
| 05 | 3521 Áfa befizetés bevétel után | 170 000 | 0,27 | 45 900 | 45 900 | |
| | Dologi kiadások összesen | | | | | 6 603 168 |
| | Kormányzati funkció összesen: | | | 7 593 048 | 7 593 048 | 7 593 048 |

| 013350 Az önkormányzati vagyonnal való gazdálkodással kapcsolatos feladatok | | | | | | |
|------------------------------------------------------------------------------------|------------|------------------------------------------------------------------------------------------------------------|------------|------------|------------------|-------------------|
| 05 | 621 | Iskolai étkezde tervek | 8 840 000 | 1 | 8 840 000 | |
| | 711 | 2022. évi karbantartási terv áthúzódó része Fűtészorsz.AAM | 470 708 | 1 | 470 708 | |
| 05 | 671 | áfa | 8 840 000 | 27% | 2 386 800 | |
| | | Felhalmozás összesen | | | | 11 697 508 |
| | | Laktanya | | | | 11 697 508 |
| 05 | 33111 | Laktanya áramdíj | 140 000 | 12 | 1 680 000 | |
| | | | 0 | 1 | 0 | 1 680 000 |
| 05 | 3511 | Áfa | 1 680 000 | 27% | 453 600 | 453 600 |
| 05 | | Rákóczi út 34. | | | | 2 133 600 |
| 05 | 33121 | Gázenergia | 40 000 | 12 | 480 000 | |
| 05 | 33111 | Villamosenergia | 15 000 | 12 | 180 000 | |
| 05 | 33131 | Víz-és csatornadíjak | 3 750 | 12 | 45 000 | |
| 05 | 3341 | Karbantartási szolg. | 150 000 | 1 | 150 000 | 855 000 |
| 05 | 33511 | Továbbszámlázás ÁHT-n belül (CSGYK+mentő) | 62 620 | 12 | 751 440 | 751 440 |
| 05 | 33521 | Továbbszámlázott ÁHT-n kívül (lakások) | 42 094 | 12 | 505 131 | |
| 05 | 3511 | Áfa | 855 000 | 27% | 230 850 | 735 981 |
| 05 | | Rákóczi út 32. | | | | |
| 05 | 33131 | Víz-és csatornadíjak 80.000 Ft | 80 000 | 0,18 | 14 400 | |
| 05 | 33111 | Áramdíj 425000 | 425 000 | 0,18 | 76 500 | |
| 05 | 33121 | Gázenergia | 3 651 176 | 0,18 | 657 212 | 748 112 |
| 05 | 3341 | Karbantartási szolg. | 20 000 | 1 | 20 000 | |
| 05 | 33511 | továbbszámlázott szolgáltatás ÁHT-n belül | 291 586 | 12,00 | 3 499 027 | |
| | | továbbszámlázott ÁHT-n kívül | | 0,00 | 0 | |
| 05 | | Szolgáltatás összesen | | | | 3 519 027 |
| 05 | 3511 | Áfa | 4 267 139 | 27% | 1 152 127 | 1 152 127 |
| 05 | | Város egyéb épületek és bérlemények stb. | | | | |
| 05 | 31261 | Egyéb anyagbeszerzés | 300 000 | 1 | 300 000 | 300 000 |
| 05 | 33111 | Jelzőlámpa áram | 3 500 | 1 | 3 500 | |
| 05 | 33511 | ÁHT-n belül tovább számlázott szolg. (mentőáll, CSGYK, Középisk.) | 2 820 000 | 1 | 2 820 000 | |
| 05 | 33521 | ÁHT-n kívül tovább számlázott szolgáltatás | | 1 | 0 | |
| 05 | | Főkefe. Rét-Mediped, Praemedic, EBM Trade, lakások | 3 875 100 | 1 | 3 875 100 | |
| | | Eseti javítások | 100 000 | 1 | 100 000 | |
| | | 4 db kazán felülvizsgálat és javítás (Főkefe, Rákóczi út 32., Rákóczi út 34 (javítás is) PH felülvizsgálat | 400 000 | 1 | 400 000 | |
| | | Laktanya értébecslések | 1 120 000 | 1 | 1 120 000 | |
| | | 2 db TOI-TOI | 60 000 | 12 | 720 000 | |
| 05 | | 55 összesen | | | | 9 038 600 |
| 05 | 3511 | Áfa | 9 338 600 | 27% | 2 521 422 | 2 521 422 |
| 05 | 3521 | Áfa befizetés garázs bérleti díj után + telekértékesítés | 13 821 828 | 27% | 3 731 894 | 3 731 894 |

1-Város 2022 évi kv kiadásai

| Rovat | Megnevezés | összeg | szorzó | Kiadás | kiad.nem | szla csop. |
|-------|------------------------------------------------------------------------|-----------|--------|------------|------------|------------|
| | | | | forintban | | forintban |
| | | | | | 0 | 15 591 916 |
| 05 | Városüzemeltetési csoport | | | | | |
| 05 | 11011 2,00 fő december havi nettó bér+jutalom | 867 568 | 0 | 0 | | |
| | Decemneri bruttó bér | 639 481 | 1 | 639 481 | | |
| | Decemberi bruttó jutalom | 602 478 | 1 | 602 478 | | |
| | | | | | 1 241 959 | |
| 05 | 11011 2,00 fő december havi bére | 535 478 | 11 | 5 890 258 | | |
| | Garantál és minimálbér emelés | 73 600 | 11 | 809 600 | | |
| | 11011 Centrum szerződésben lévő fűtői feladatok | 20 000 | 12 | 240 000 | | |
| 05 | 11011 Munkába járás | 7 000 | 12 | 84 000 | | |
| 05 | Törvény szerinti bér összesen | | | | 7 023 858 | |
| | 110711 Cafetéria | 400 000 | 2 | 800 000 | 800 000 | |
| | Személyi jellegű kiadás | | | | | 9 065 817 |
| 05 | 211 | | | | | |
| | Szociális hozzájárulási adó dec. havi bruttó bér+jutalom | 1 241 959 | 15,5% | 192 504 | | |
| | Szociális hj. | 6 939 858 | 13,0% | 902 182 | | |
| 05 | 211 Cafetéria szoc.hj | 800 000 | 13,0% | 104 000 | | |
| 05 | 271 Cafetéria szja | 800 000 | 15% | 120 000 | | |
| 05 | Járulékok összesen | | | | 1 318 685 | 1 318 685 |
| 05 | 31231 Hajtó és kenőanyag Opel szgk. | 100 000 | 1 | 100 000 | | |
| 05 | 31261 Szerszámok pótlása (szakmunkások) | 400 000 | 1 | 400 000 | | |
| | Szerszámok pótlása egyéb | 200 000 | 1 | 200 000 | | |
| 05 | 31241 Védőruha, munkavédelmi eszközök 2fő | 50 000 | 2 | 100 000 | | |
| 05 | 31261 Toyota karbantartási anyag | 0 | 1 | 0 | | |
| 05 | 31261 Egyéb anyag (intézmények között meg nem osztható) | 300 000 | 1 | 300 000 | | |
| 05 | 21261 Játszóterek karbantartása, javítása, egyéb javítás, karbantartás | 1 500 000 | 1 | 1 500 000 | | |
| | Játszótér kiskapu hálók cseréje | 200 000 | 1 | 200 000 | | |
| | Készlet beszerzés összesen | | | | 2 800 000 | |
| 05 | 3341 Gépek, berendezések felülvizsg. Karbantartása | 450 000 | 1 | 450 000 | | |
| | Rákóczi út 20. sz. alatti épület felúj. előkész. dok. | 0 | 1 | 0 | | |
| | Habbetűk alapozsi munkái AAM | 283 906 | 1 | 283 906 | | |
| 05 | 3321 Védőital | 0 | 7 | 0 | | |
| 05 | 31211 Védőital, cukor | 32 000 | 7 | 224 000 | | |
| 05 | 31261 Tisztítószer | 10 000 | 12 | 120 000 | | |
| | 31261 | | 1 | 0 | | |
| 05 | | | | 0 | 1 077 906 | |
| 05 | 3361 Foglalkozás eü. 4 fő | 5 600 | 4 | 22 400 | | |
| 05 | 3511 áfa | 3 877 906 | 27% | 1 047 035 | | |
| 05 | 33791 Számlavezetési költség OTP, MÁK | 750 000 | 4 | 3 000 000 | | |
| 05 | 33791 Munkavédelmi költségek | 50 000 | 12 | 600 000 | | |
| 05 | 3531 Eseti kamatok stb | 400 000 | 1 | 400 000 | | |
| 05 | 33721 Önkormányzati vagyon biztosítási díja | 1 010 866 | 1 | 1 010 866 | | |
| | Dolgi kiadások | | | | | |
| 05 | Egyéb kiadások összesen | | | | 6 080 301 | |
| | Dologi kiadások | | | | | 9 958 207 |
| | Kormányzati funkció összesen | | | 57 527 419 | 57 527 419 | 57 527 419 |
| | O18010 Önkormányzatok elszámolása központi kv-el | | | | | |
| 05 | 9141 2019 évi norm. visszafiz CSGYK betöltetlen létsz. és Óvoda | | 1 | 0 | | |
| | 9141 2021 évi norm. visszafiz köt étkezés elsz | 311 865 | 1 | 311 865 | | |
| | Havi finanszírozás miatti technikai tétel | 2 500 000 | 12 | 30 000 000 | | |
| | 9141 | | 1 | 0 | 30 311 865 | 30 311 865 |
| | Kamatkiadás - becslült | 200 000 | 1 | 200 000 | 200 000 | 200 000 |
| | Téli rezsicsökkentés tám visszafizetés | | 1 | 0 | 0 | 0 |

1-Város 2022 évi kv kiadásai

| Rovat | Megnevezés | összeg | szorzó | Kiadás | kiad.nem | szla csop. |
|-------|---------------------------------------|-----------|--------|-------------------|-------------------|-------------------|
| | | | | forintban | | forintban |
| | 2020. évi megelőlegezés visszafizetés | 9 785 795 | 1 | 9 785 795 | 9 785 795 | 9 785 795 |
| | Kiadás összesen | | | 40 297 660 | 40 297 660 | 40 297 660 |

| | | | | | | |
|---------|----------------------------------------------------------|-------------|---|--------------------|--------------------|--------------------|
| 18020 | Központi költségvetési befizetési kötelezettségek | | | | | |
| 05 5021 | Szolidaritási adó | 130 718 456 | 1 | 130 718 456 | 130 718 456 | 130 718 456 |
| | Kiadás összesen | | | 130 718 456 | 130 718 456 | 130 718 456 |

| 018030 Támogatási célú finanszírozási műveletek | | | | | | |
|-------------------------------------------------|----------------------------------------|--------------------|----|--------------------|--------------------|--------------------|
| 05 9151 | Igazgatási tevékenység finanszírozása | 127 225 437 | 1 | 127 225 437 | 127 225 437 | |
| 05 9151 | Óvoda finanszírozása | 107 201 662 | 1 | 107 201 662 | 107 201 662 | |
| 05 9151 | Művelődési tevékenység finanszírozása | 83 123 070 | 1 | 83 123 070 | 83 123 070 | |
| 05 9151 | CSGYK intézményfinanszírozás | 58 910 038 | 1 | 58 910 038 | 58 910 038 | |
| | HSG támogatás | 60 000 | 12 | 720 000 | 720 000 | |
| | Intézményfinanszírozás összesen | 376 460 207 | | 377 180 207 | 377 180 207 | 377 180 207 |

Védelem közrend, közbiztonsági feladatok

031030 Közterület rendjének fenntartása

| | | | | | | |
|---------|-----------------------------------------------------------|---------|---|----------------|----------------|----------------|
| | Fejlesztésre átadott pénz (Buszfrduló 2 db kamera) | | 1 | | 0 | |
| 05 5111 | Működésre átadott pénz | 600 000 | 1 | 600 000 | | |
| | Kamerarendszer fenntartása | | | | 600 000 | 600 000 |
| | Kormányzati funkció összesen | | | 600 000 | 600 000 | 600 000 |

Gazdasági ügyek

| 041233 Hosszabb időtartamú közfoglalkoztatás | | | | | | |
|----------------------------------------------|-----------------------------------------------|-------------------|--------------|-------------------|-------------------|-------------------|
| 05 1101141 | 2021. dec. havi nettó bér+jutalom | 687 203 | 0 | 0 | | |
| | Decemberi bruttó bér | 539 935 | 1 | 539 935 | | |
| | Decemberi bruttó jutalom | 472 739 | 1 | 472 739 | 1 012 674 | |
| | Közfoglalkoztatás 3 fő tanfolyamon részt vevő | | 0 | 0 | | |
| | 2022. évi bér | 1 000 000 | 11 | 11 000 000 | | |
| | 2022 dec. havi bér | 66 500 | 10 | 665 000 | | |
| 05 | személyi juttatás összesen | | | | 11 665 000 | 12 677 674 |
| 211 | Szociális hozzájárulási adó (kedvezményes) | | | | 0 | |
| | decemberi bruttó bér és jutalom szoc.hj | 1 012 674 | 15,50% | 156 964 | | |
| 05 211 | Szociális hozzájárulási adó | 11 665 000 | 13,0% | 1 516 450 | 1 673 414 | 1 673 414 |
| | Eszközbeszerzés becsült érték | 842 654 | 2 | 1 685 308 | 1 685 308 | |
| 05 33621 | Orvosi vizsgálat, munkavédelmi oktatás | 15 000 | 15 | 225 000 | | |
| | | | 1 | 0 | | |
| 05 3321 | Védőital 150 Ft x 90 nap | 13 500 | 10 | 135 000 | 360 000 | |
| 05 3511 | Áfa kiadás | 1 685 308 | 27% | 455 033 | 455 033 | |
| | Dologi kiadás összesen | | | | | 2 500 341 |
| | Kormányzati funkció összesen | | | 16 851 430 | 16 851 430 | 16 851 430 |

042180 Állat egészségügy

| | | | | | | |
|----------|-------------------------------------|---|---|----------|----------|----------|
| 05 33791 | Egyéb szolgáltatás | 0 | 1 | 0 | 0 | 0 |
| 05 3511 | Áfa | 0 | 0 | 0 | 0 | 0 |
| | Kormányzati funkció összesen | | | 0 | 0 | 0 |

045160 Közutak üzemeltetése

| | | | | | | |
|--------|--------------------------------------------------|------------|---|------------|--|--|
| 05 711 | Közutak felújítása - 2021 évi karbantartási terv | 36 048 209 | 1 | 36 048 209 | | |
|--------|--------------------------------------------------|------------|---|------------|--|--|

1-Város 2022 évi kv kiadásai

| Rovat | | Megnevezés | összeg | szorzó | Kiadás | kiad.nem | szla csop. |
|-----------|-------|-------------------------------------------|------------|--------|-------------------|-------------------|-------------------|
| | | | | | forintban | | forintban |
| 05 | 741 | Áfa | 36 048 209 | 27,0% | 9 733 016 | | |
| 05 | 711 | | 0 | 1 | 0 | | |
| 05 | 741 | Áfa kiadás | 0 | 0 | 0 | | |
| 05 | | Felhalmozási kiadás összesen | | | | 45 781 225 | 45 781 225 |
| 05 | 31261 | Útszóró só | 1 200 000 | 3 | 3 600 000 | | |
| 05 | 31261 | Kátyúzás, táblák, egyéb fenntartási anyag | 2 200 000 | 1 | 2 200 000 | | |
| | | Espár Zsolt felmérési dokumentáció | 1 500 000 | 1 | 1 500 000 | | |
| | 31261 | közlekedési táblacserék | 500 000 | 1 | 500 000 | | |
| | 31261 | Műszaki ellenőrzés | 1 500 000 | 1 | 1 500 000 | | |
| | | | | | | 9 300 000 | 9 300 000 |
| 05 | 3511 | Áfa | 7 800 000 | 27% | 2 106 000 | 2 106 000 | 2 106 000 |
| | | Kormányzati funkció összesen | | | 57 187 225 | 57 187 225 | 57 187 225 |

Környezetvédelmi feladatok

| 052020 Szennyvíz gyűjtése, tiszt.elhelyezése | | | | | | | |
|------------------------------------------------|-------|------------------------------------------|-----------|-----|-------------------|-------------------|-------------------|
| 05 | 891 | Szenyvíz beruházáshoz önrész átadása | | 1 | 0 | 0 | 0 |
| 05 | 3341 | Rekonstrukciós munkák - becsült adat | 700 000 | 12 | 8 400 000 | | |
| 05 | 3341 | Egyéb szolgáltatások (dugulás elhárítás) | 200 000 | 1 | 200 000 | 8 600 000 | 8 600 000 |
| 05 | 3511 | Áfa | 8 600 000 | 27% | 2 322 000 | | |
| 05 | 3521 | Áfa befizetés bérleti díj után | 8 400 000 | 27% | 2 268 000 | | |
| | | áfa összesen | 0 | | | 4 590 000 | 4 590 000 |
| | | Kormányzati funkció összesen | | | 13 190 000 | 13 190 000 | 13 190 000 |
| 051030 Nem veszélyes települési hull. gyűjtése | | | | | | | |
| 05 | 51111 | Regionális hulladékleradó társ. Tagdíj | 300 000 | 1 | 300 000 | 300 000 | 300 000 |
| | | Kormányzati funkció összesen | | | 300 000 | 300 000 | 300 000 |

Kommunális létesítmények üzemeltetése

| 061030 Lakáshoz juttatást segítő támogatások | | | | | | | |
|----------------------------------------------|--|-----------------------------|---------|---|----------------|----------------|----------------|
| | | Hitelkezelési költség | 120 000 | 1 | 120 000 | 120 000 | 120 000 |
| | | Szakfeladat összesen | | | 120 000 | 120 000 | 120 000 |

| 063020 Víztermelés és kezelés | | | | | | | |
|-------------------------------|-------|-------------------------------------|---------|---|----------------|----------------|----------------|
| 05 | 33131 | Közkutak vízdíja | 100 000 | 1 | 100 000 | 100 000 | 100 000 |
| | | Csőtörés miatti vízdíj | 0 | 1 | 0 | 0 | |
| 05 | 3521 | Áfa befizetés bevételek után | 24 000 | 0 | 6 480 | | |
| 05 | 3511 | áfa | 100 000 | 0 | 27 000 | | |
| | | áfa kiadás összesen | | | | 33 480 | 33 480 |
| | | Kormányzati funkció összesen | | | 133 480 | 133 480 | 133 480 |

| 062020 Településfejlesztési projektek és tám. | | | | | | | |
|-----------------------------------------------|------|--------------------------------------------------|-------------|-----|-------------|--------------------|--------------------|
| 05 | 3371 | Zöld város szolgáltatások | 11 460 630 | 1 | 11 460 630 | | |
| 05 | 3371 | Zöldváros műszaki ellenőri díj 2018. évi összege | | 1 | 0 | | |
| 05 | 351 | Szolgáltatások áfája | 11 460 630 | 27% | 3 094 370 | | |
| | | Dologi kiadások | | | | 14 555 000 | 14 555 000 |
| 05 | 621 | Beruházás | 148 989 477 | 1 | 148 989 477 | | |
| 05 | 711 | Felújítások | | 1 | 0 | | |
| 05 | 611 | | 0 | 1 | 0 | | |
| 05 | 621 | Ingatlan vásárlás | 0 | 1 | 0 | | |
| 05 | 671 | Felhalmozások áfája | 148 989 477 | 27% | 40 227 159 | | |
| | | Felhalmozási kiadások | | | | 189 216 636 | 189 216 636 |

1-Város 2022 évi kv kiadásai

| Rovat | Megnevezés | összeg | szorzó | Kiadás | kiad.nem | szla csop. |
|---------|-----------------------------------------------------------|-------------|--------|--------------------|--------------------|--------------------|
| | | | | forintban | | forintban |
| | Bölcsőde pályázat | | | | | |
| 621 | Beruházás | 136 518 124 | 1 | 136 518 124 | | |
| 671 | Beruházás áfa | 136 518 124 | 27% | 36 859 893 | | |
| | Felhalmozás összesen | | | | 173 378 017 | 173 378 017 |
| 05 3371 | Szolgáltatások | 1 717 245 | 1 | 1 717 245 | | |
| 3371 | Közműbekötések, földhivatali költségek stb (becsült adat) | 5 000 000 | 1 | 5 000 000 | | |
| 351 | Szolg. Áfa | 6 717 245 | 27% | 1 813 656 | | |
| 31261 | Eszközbeszerzés - elavult költségek | 20 000 000 | 1 | 20 000 000 | | |
| | Bölcsőde pályázat szolgáltatások áfa | | 1 | 0 | | |
| 05 3 | Dologi kiadások | | 1 | | 28 530 901 | 28 530 901 |
| | | | | | | |
| | | | | | | |
| | Kormányzati funkció összesen | | | 405 680 555 | 405 680 555 | 405 680 555 |

| 066010 Zöldterület kezelés | | | | | | |
|----------------------------|---------------------------------------------------------------------------|------------|--------|-----------|------------|------------|
| 05 110111 | 3 fő MT-s dolgozó decemberi nettó bér és jutalom | 1 231 718 | 0 | 0 | | |
| | Decemberi bruttó bér | 898 080 | 1 | 898 080 | | |
| | Decemberi bruttó jutalom | 888 095 | 1 | 888 095 | | |
| | | | | | 1 786 175 | |
| 05 110111 | December havi bér 3 fő | 796 080 | 11 | 8 756 880 | | |
| | Gar,bér és minimálbér emelés | 123 000 | 11 | 1 353 000 | | |
| | | | | 0 | | |
| | Túlóra és pótlék (becsült adat) | 400 000 | 1 | 400 000 | | |
| | | | | | 10 509 880 | |
| | Törvény szerinti illetmény összesen | | | | | |
| 05 11071 | Cafetéria juttatás | 400 000 | 3 | 1 200 000 | 1 200 000 | |
| | Munkaruha, védőruha | 50 000 | 3 | 150 000 | 150 000 | |
| | Személyi juttatás összesen | | | | | 13 646 055 |
| 05 211 | Szociális hozzájárulási adó dec. bruttó bér+jutalom | 1 786 175 | 15,50% | 276 857 | | |
| | Szociális hozzájárulási adó | 10 509 880 | 13,0% | 1 366 284 | | |
| | Táppénz hozzájárulás | | 12 | 0 | | |
| | Cafetéria szja | 1 200 000 | 15% | 180 000 | | |
| 05 241 | Cafetéria szoc.hj. | 1 200 000 | 13% | 156 000 | | |
| | | | | | | |
| | Járulék összesen | | | | 1 979 142 | 1 979 142 |
| 05 31231 | Üzemanyag fűnyírókba | 600 000 | 1 | 600 000 | | |
| 05 31231 | Üzemanyag kommunális gépbe | | | | | |
| 05 | Téli időszak 170 óra | 650 000 | 1 | 650 000 | | |
| 05 | Egyéb időszak 750 óra | 700 000 | 1 | 700 000 | | |
| 05 31261 | Kisértékű tárgyi eszköz | 300 000 | 1 | 300 000 | | |
| 05 31261 | Karbantartási anyag közterület | 350 000 | 1 | 350 000 | | |
| | Kisgépek | | | | | |
| 05 31231 | 1 db béka | | 1 | 0 | | |
| 05 31231 | Hidraulika olaj | | 1 | 0 | | |
| | Fűnyíró asztal | | 2 | 0 | | |
| | Kerék | | 4 | 0 | | |
| | Kommunális gép (MTZ) | | | | | |
| | Olaj és szűrő csere 2 db, gumicserek, akkumulátor csere, kisebb javítások | 800 000 | 1 | 800 000 | | |
| | Tolólapok gumik cseréje | 300 000 | 1 | 300 000 | | |
| | Akkumulátor csere | | 2 | 0 | | |
| | Kompresszor | | 1 | 0 | | |
| | egyéb anyag (zsír, csavar, jégoldó) | | 1 | 0 | | |

1-Város 2022 évi kv kiadásai

| Rovat | Megnevezés | összeg | szorzó | Kiadás | kiad.nem | szla csop. |
|----------------------------|-------------------------------------|------------------------------------------------------------------|--------|------------|------------|------------|
| | | | | forintban | | forintban |
| | Sószóró - alkatrész csere | | 1 | 0 | | |
| | Hótoló lap gumi csere | | 1 | 0 | | |
| | Munkahengerek cseréje | | 1 | 0 | | |
| | Fűnyíró kések cseréje | | 1 | 0 | | |
| | John Deere | | | | | |
| | Karbantartás | 500 000 | 1 | 500 000 | | |
| | Kis fűnyírók karbantartás | 500 000 | 1 | 500 000 | | |
| | kézi szerszámok cseréje, pótlása | 300 000 | 1 | 300 000 | | |
| | Villáskulcs készlet | | 1 | 0 | | |
| | Zsírozó | | 1 | 0 | | |
| | egyéb anyag (zsír, csavar, jégoldó) | | 1 | 0 | | |
| 05 | 31261 | Egyéb anyag | 1 | 400 000 | | |
| 05 | 31261 | Közterületekre virág | 1 | 800 000 | | |
| | | Virágföld, permetezőszer, gyomirtó | 1 | 500 000 | | |
| | | Készletbeszerzés összesen | | 0 | 6 700 000 | |
| 05 | 33721 | Kommunális + pótkocsi gép biztosítása | 2 | 29 328 | | |
| | | Patakfödém javítás | 1 | 0 | | |
| | | Rágcsálóirtás a város területén | 1 | 1 400 000 | | |
| | | Közterületeken befogott kóbor állatok elszállítása | 1 | 300 000 | | |
| | | Kresz parka helyreállítási munkák | 1 | 0 | | |
| | | Játszóterek felülvizsgálata, javítások költsége (becsült összeg) | 1 | 2 362 205 | | |
| | | Fakivágás szakértői díja - becsült (50.000 Ft/db) | 20 | 800 000 | | |
| | | Fakivágások vállalkozó bevonásával | 1 | 2 060 000 | | |
| | | Fapótlások v | 40 | 200 000 | 7 151 533 | |
| 05 | 3511 | áfa | 0 | 3 658 914 | 3 658 914 | |
| 05 | 3521 | áfa befizetés kiszámlázott szolgáltatás miatt | 0,27 | 0 | 0 | |
| 05 | | Dologi kiadások összesen | 2 | 0 | | 17 510 447 |
| | | Kormányzati funkció összesen | | 33 135 643 | 33 135 643 | 33 135 643 |
| 064010 Közvilágítás | | | | | | |
| 05 | 33111 | Közvilágítás díja | 12 | 7 800 000 | 7 800 000 | |
| | | Karácsonyi díszkivilágítás | 1 | 120 000 | 120 000 | |
| 05 | 3511 | ÁFA 27 % | 0 | 2 106 000 | 2 106 000 | |
| | | Dologi kiadások összesen | | | | 10 026 000 |
| | | Kormányzati funkció összesen | | 10 026 000 | 10 026 000 | 10 026 000 |

| 066020 Város-és községgazdálkodási egyéb feladatok | | | | | | |
|----------------------------------------------------|------|-----------------------------------------------|------|-------------|-------------|-------------|
| 05 | 5121 | | 1 | 0 | 0 | 0 |
| | | 2016-2017. évi kötelezettségvállalások | | | | |
| 05 | 5611 | Településrendezési eszközök felülvizsgálata | 1 | 8 700 000 | | |
| 05 | 5611 | | 1 | 0 | 8 700 000 | 8 700 000 |
| 05 | 671 | Áfa | 0,27 | 2 349 000 | 2 349 000 | 2 349 000 |
| 05 | 5121 | Tartalékok | 1 | 299 001 219 | 299 001 219 | 299 001 219 |
| | | Kormányzati funkció összesen | | 310 050 219 | 310 050 219 | 310 050 219 |

| | | | | | | |
|-----------------------------------------------------|--|--|--|---------------|---------------|---------------|
| Településüzemeltetési feladatok mindösszesen | | | | 1 460 591 343 | 1 460 591 343 | 1 460 591 343 |
|-----------------------------------------------------|--|--|--|---------------|---------------|---------------|

Egészségügy

| 072111 Háziorvosi szolgálat 1 fő | | | | | | |
|----------------------------------|--|-----------------------------|--|---------|---|---------|
| | | decemberi nettó bér | | 216 883 | 0 | |
| | | decemberi bruttó bér | | 322 110 | 1 | 322 110 |
| | | | | | | 322 110 |

1-Város 2022 évi kv kiadásai

| Rovat | | Megnevezés | összeg | szorzó | Kiadás | kiad.nem | szla csop. |
|-------|--------|--------------------------------------------------|------------|--------|-------------------|-------------------|-------------------|
| | | | | | forintban | | forintban |
| 05 | 110111 | 1 fő december havi bére | 371 554 | 11 | 4 087 094 | | |
| | | 2022. évi bérnövekmény (jogsz.követés) | 78 027 | 11 | 858 297 | | |
| | | 2021. december havi bruttó-nettó bér | 105 227 | 1 | 105 227 | | |
| | | Rendszeres bér | | | | 5 050 618 | |
| | | Cafetéria | 400 000 | 1 | 400 000 | 400 000 | |
| | | Mosás költségtérítés | 8 000 | 12 | 96 000 | 96 000 | |
| | | Személyi jellegű kiadás összesen | | | | | 5 868 728 |
| 05 | 211 | SzOCHO | 5 146 618 | 13% | 669 060 | | |
| | | Decemberi bér szoc.ho | 322 110 | 15,50% | 49 927 | | |
| | | Cafetéria szolcho | 400 000 | 13% | 52 000 | | |
| | | Cafetéria szja | 400 000 | 15% | 60 000 | | |
| | | Járulékok összesen | | | | 830 987 | 830 987 |
| 05 | 3111 | Szakmai anyagok beszerzése | 450 000 | 1 | 450 000 | | |
| 05 | 3121 | Üzemeltetési anyagok beszerzése | 800 000 | 1 | 800 000 | | |
| 05 | 3211 | Informatikai rendszerek, szolgáltatások | 800 000 | 1 | 800 000 | | |
| 05 | 3331 | Bérleti díj I. kör, II. kör, gyermek | 294 000 | 12 | 3 528 000 | | |
| 05 | 3361 | Szakmai szolgáltatás | 700 000 | 12 | 8 400 000 | | |
| 05 | 3371 | Egyéb szolgáltatások | 800 000 | 1 | 800 000 | | |
| 05 | 3511 | Áfa kiadások | 2 850 000 | 0,27 | 769 500 | | |
| | | Dologi kiadások összesen | | | 0 | 15 547 500 | 15 547 500 |
| | | Kormányzati funkció összesen | | | 22 247 215 | 22 247 215 | 22 247 215 |
| | | 072112 Házi orvosi ügyeleti ellátás | | | | | |
| 05 | 33621 | Vásárolt szolgáltatás Rétság ügyelet 2885 x60 Ft | 200 000 | 12 | 2 400 000 | 2 400 000 | 2 400 000 |
| | | Kormányzati funkció összesen | | | 2 400 000 | 2 400 000 | 2 400 000 |
| | | 072210 Járó betegek gyógyító szakellátása | | | | | |
| 5 | 3371 | Bördaganat szűrés | 60 000 | 12 | 720 000 | 720 000 | 720 000 |
| 5 | 512021 | Pénzeszköz átadás őrzési feladatokra | 5 937 500 | 1 | 5 937 500 | | |
| | | | 0 | 1 | 0 | 5 937 500 | 5 937 500 |
| | | Kormányzati funkció összesen | | | 6 657 500 | 6 657 500 | 6 657 500 |
| | | 072311 Fogorvosi szolgálat 2,5 fő | | | | | |
| | | Fogászati szék felújítás | 1 155 300 | 1 | 1 155 300 | | |
| | | Felújítás áfa | 1 155 300 | 27% | 311 931 | 1 467 231 | 1 467 231 |
| | | 2021. dec. havi nettó bér | 1 052 974 | 0 | 0 | | |
| | | 2021. évi decemberi bruttó illetmény 2,5 fő | 1 560 757 | 1 | 1 560 757 | | |
| 05 | 110111 | 2,0 decembri fő bére | 1 450 557 | 11 | 15 956 127 | | |
| | | 2022. évi bérnövekedés | 398 057 | 11 | 4 378 627 | | |
| 05 | 110111 | Részfoglalkozású bére 1 fő (takarítás) decemberi | 90 200 | 11 | 992 200 | | |
| | | Részfoglalkozású bére kiegészítés min.bérre | 16 300 | 11 | 179 300 | | |
| 05 | 110111 | Védőruha mosás átalány 2 x 8000+1x 4000 | 20 000 | 11 | 220 000 | | |
| 05 | 110111 | 1 fő 25 éves jubileumi jutalom 2 havi bruttó | 291 600 | 2 | 583 200 | | |
| | 11091 | Belföldi kiküldetés | 0 | 1 | 0 | | |
| 05 | | Törvény szerinti illetmények | | | | 23 870 211 | |
| 05 | 11071 | Cafetéria | 400 000 | 2,0 | 800 000 | 800 000 | |
| | | Személyi jellegű kifizetések | | | | | 24 670 211 |
| | | Decemberi btuzzó bér szoc.hj. | 1 560 757 | 15,50% | 241 917 | | |
| 05 | 211 | Szociális hozzájárulási adó | 22 089 454 | 13,0% | 2 871 629 | | |
| 05 | 241 | Cafetéria szoc.hj. | 800 000 | 13,0% | 104 000 | | |

1-Város 2022 évi kv kiadásai

| Rovat | Megnevezés | összeg | szorzó | Kiadás | kiad.nem | szla csop. |
|-------|----------------------------------------------------------|------------|--------|-------------------|-------------------|-------------------|
| | | | | forintban | | forintban |
| 05 | 35541 Cafetéria szja | 800 000 | 15,0% | 120 000 | | 0 |
| 05 | Járadékok összesen | | | | 3 337 546 | 3 337 546 |
| 05 | 311111 Gyógyszer, vegyszer | 350 000 | 1 | 350 000 | | |
| 05 | 311111 Szakmai anyag | 750 000 | 1 | 750 000 | | |
| 05 | 31221 Irodaszer, nyomtatvány | 60 000 | 1 | 60 000 | | |
| 05 | 31121 Könyv, folyóirat | 50 000 | 1 | 50 000 | | |
| 05 | 31241 Védőruha | 50 000 | 2,5 | 125 000 | | |
| 05 | 31261 Tisztítószer, mosószer | 14 000 | 12 | 168 000 | | |
| 05 | Készletbeszerzés összesen | | | | 1 503 000 | |
| 05 | 32211 Telefon | 6 000 | 12 | 72 000 | | |
| 05 | 32111 Számítástechn.-i rendszer műk.-i kiadásai,Internet | 19 000 | 12 | 228 000 | | |
| 05 | 33121 Gázenergia szolgáltatás díja | 57 000 | 7 | 399 000 | | |
| 05 | 33111 Villamosenergia | 20 000 | 12 | 240 000 | | |
| 05 | 33131 Víz- és csatorna díjak | 6 000 | 12 | 72 000 | | |
| 05 | 3341 Gépek karbantart. | 1 200 000 | 1 | 1 200 000 | | |
| 05 | 33621 Szakmai szolgáltatás vásárlása | 0 | 12 | 0 | | |
| 05 | 33791 Szemétszállítás, kéményseprés, tűzoltókész | 10 000 | 12 | 120 000 | | |
| 05 | 33711 Posta | 3 500 | 12 | 42 000 | | |
| 05 | 33791 Vásárolt szolgáltatás | 90 000 | 1 | 90 000 | | |
| 05 | Szolgáltatás összesen | | | | 2 463 000 | |
| 05 | 3511 ÁFA 5 % | 628 000 | 0 | 31 400 | | |
| 05 | 3511 ÁFA 27% | 3 296 000 | 0 | 889 920 | | |
| 05 | 34111 Belföldi kiküldetés | 5 000 | 12 | 60 000 | | |
| 05 | 33721 Biztosítási díj | 19 440 | 4 | 77 760 | | |
| | Egyéb kiadások | | | | 1 059 080 | |
| | Dologi kiadások | | | | | 5 025 080 |
| | Kormányzati funkció összesen | | | 34 500 068 | 34 500 068 | 34 500 068 |
| | 074031 Család és nővédelmi eü.-i gondozás | | | | | |
| 05 | 110111 2021. december havi nettó bér és jutalom | 1 509 098 | 0 | 0 | | |
| | 2021. decemberi bruttó bér | 936 754 | 1 | 936 754 | | |
| | 2021. évi bruttó jutalom | 519 350 | 1 | 519 350 | | |
| | | | | | 1 456 104 | |
| | 2021. decemberi illetmények | 779 025 | 11 | 8 569 275 | | |
| | 2022 évi jogszab.vált béremelés | 187 477 | 11 | 2 062 247 | | |
| 05 | 110111 Kiegészítés garantált bér növekedés miatt | | | | | |
| | M.ruha mosás költségterítés 1,5 fő 8.000 x 2 | 12 000 | 12 | 144 000 | | |
| | Munkába járás | 40 000 | 12 | 480 000 | | |
| | Belföldi kiküldetés | 0 | 1 | 0 | | |
| 05 | Törvény szerinti 2022. évi bérek | | | | 11 255 522 | |
| 05 | 110711 Cafetéria juttatás 2 fő | 400 000 | 2,0 | 800 000 | 800 000 | |
| 05 | 11091 Bérletterítés | 0 | 12 | 0 | 0 | |
| | Személyi jellegű kiadások | | | | | 13 511 626 |
| 05 | 211 2021. dec. havi bér közterhei | 1 456 104 | 15,50% | 225 696 | | |
| | Szociális hozzájárulási adó | 10 631 522 | 13,0% | 1 382 098 | | |
| 05 | 241 Cafetéria EHO | 800 000 | 13% | 104 000 | | |
| 05 | 35541 Cafetéria szja | 800 000 | 0,15 | 120 000 | | |
| 05 | Járadékok összesen | | | | 1 831 794 | 1 831 794 |
| 05 | 31111 Gyógyszer, vegyszer | 30 000 | 1 | 30 000 | | |
| 05 | 31111 Szakmai anyag. | 30 000 | 1 | 30 000 | | |
| 05 | 31221 Irodaszer, nyomtatvány | 45 000 | 1 | 45 000 | | |
| 05 | 31121 Könyv, folyóirat | 60 000 | 1 | 60 000 | | |
| | 31121 Egészségügyi Közlöny | 230 000 | 1 | 230 000 | | |

1-Város 2022 évi kv kiadásai

| Rovat | Megnevezés | összeg | szorzó | Kiadás | kiad.nem | szla csop. |
|-------|------------|-------------------------------------------------|-----------|-----------|-------------------|-------------------|
| | | | | forintban | | forintban |
| 05 | 31261 | Kisértékű tárgyeszköz | 100 000 | 1 | 100 000 | |
| 05 | 31241 | Védőruha, munkaruha 1 fő | 50 000 | 1,0 | 50 000 | |
| | 31241 | Védőruha, munkaruha 0,4 fő | 50 000 | 0,0 | 0 | |
| 05 | 31261 | Tisztítószer,mosószer | 130 000 | 1 | 130 000 | |
| 05 | | Áruk beszerzése összesen | | | | 675 000 |
| 05 | 32211 | Telefon | 15 000 | 12 | 180 000 | |
| 05 | 32141 | Számítástechn. rendszer műk. kiadása | 60 000 | 12 | 720 000 | |
| 05 | 33311 | Bérleti díj | 98 000 | 12 | 1 176 000 | |
| 05 | 33711 | Posta | 30 000 | 1 | 30 000 | |
| 05 | 33621 | Vásárolt szolgáltatás, továbbképzés | 60 000 | 1 | 60 000 | |
| 05 | | Szolgáltatás összesen | | | | 2 166 000 |
| 05 | 3511 | ÁFA 5 % | 90 000 | 0 | 4 500 | |
| 05 | 3511 | ÁFA 27% | 1 575 000 | 0 | 425 250 | |
| 05 | 34111 | Belföldi kiküldetés | 0 | 1 | 0 | |
| 05 | 33721 | Biztosítási díj | 4 500 | 2 | 9 000 | |
| | | Egyéb kiadások összesen | | | | 438 750 |
| | | Dologi kiadások összesen | | | | 3 279 750 |
| | | Kormányzati funkció összesen | | | 18 623 170 | 18 623 170 |
| | | 074032 Ifjúság eu.-i gondozás | | | | |
| | | december havi nettó bér és jutalom részfogl. | 5 938 | 0 | 0 | |
| | | december havi bruttó bér | 120 875 | 1 | 120 875 | |
| | | Részfoglalozású dolg. 0,625 fő | 120 875 | 11 | 1 329 625 | |
| | | Kiegészítés garantált illetményre | 17 125 | 11 | 188 375 | |
| 05 | | | | | | |
| | | Mosási költségtérítés | 5 000 | 12 | 60 000 | |
| | | | 0 | 12 | 0 | |
| 05 | 110711 | Cafetéria juttatás 0,625 fő x | 400 000 | 0,625 | 250 000 | |
| 05 | | Törvény szerinti bér | | | | 1 948 875 |
| 05 | 11091 | Bérletterítés | 0 | 12 | 0 | 0 |
| 05 | 110711 | C | | | 0 | |
| | | Személyi jellegű juttatás összesen | | | | 1 948 875 |
| | 212 | Szociális hozzájárulási adó | 1 518 000 | 13,0% | 197 340 | |
| | | 2021. december hav szochj. | 120 875 | 15,50% | 18 736 | |
| 05 | 241 | Cafetériaszoc.hj | 250 000 | 13,0% | 32 500 | |
| 05 | 35541 | Cafetéria szja | 250 000 | 15,0% | 37 500 | |
| 05 | | Járadékok összesen | | | 0 | 286 076 |
| 05 | 31241 | Védőruha, munkaruha 0,625 fő | 31 250 | 2 | 62 500 | |
| | 31241 | Védőruha, munkaruha 0,4 fő | | 1 | 0 | |
| 05 | 31261 | Tisztítószer,mosószer | | 1 | 0 | |
| 05 | | Készlet beszerzés összesen | | | | 62 500 |
| 05 | 3511 | ÁFA 27% | 62 500 | 0 | 16 875 | |
| 05 | 34111 | Egyéb kiadások összesen | 0 | 1 | 0 | 16 875 |
| 05 | | Dologi kiadások | | 1 | 0 | 79 375 |
| 05 | | Kormányzati funkció összesen | | | 2 314 326 | 2 314 326 |
| | | 074040 Fertőző megbetegedések megelőzése | | | | |
| 05 | 31 | Maszkok, fertőtlenítők beszerzése | 944 882 | 1 | 944 882 | 944 882 |
| 05 | 3511 | Áfa | 944 882 | 27% | 255 118 | 1 200 000 |
| | | Kormányzati funkció összesen | | | 1 200 000 | 1 200 000 |
| | | Egészségügy összesen | | | 87 942 279 | 87 942 279 |

Szabadidő, sport, kultúra

1-Város 2022 évi kv kiadásai

| Rovat | | Megnevezés | összeg | szorzó | Kiadás | kiad.nem | szla csop. |
|--------------------------------------------------------|-------|------------------------------------------------|-----------|--------|-------------------|-------------------|-------------------|
| | | | | | forintban | | forintban |
| 084031 Civil szervezetek működésének támogatása | | | | | | | |
| 05 | 5111 | ÖTE támogatásra | 1 300 000 | 1 | 1 300 000 | 1 300 000 | |
| 05 | 5111 | Nyugdíjas klubok támogatása | 500 000 | 2 | 1 000 000 | 1 000 000 | |
| | | ÁHT-n kívül átadott pe. Összesen | | 1 | | 0 | 2 300 000 |
| | | | | 1 | 0 | 0 | 0 |
| | | Kormányzati funkció összesen | | | 2 300 000 | 2 300 000 | 2 300 000 |
| 084032 Civil szervezetek programtámogatása | | | | | | | |
| 05 | 51111 | Civil szervezetek programtámogatása | 600 000 | 1 | 600 000 | 600 000 | 600 000 |
| | | Kormányzati funkció összesen | | | 600 000 | 600 000 | 600 000 |
| 081045 Szabadidősport tevékenység támogatása | | | | | | | |
| 05 | 51111 | Sportegyesületek támogatása pályázat alapján | 4 500 000 | 1 | 4 500 000 | 4 500 000 | 4 500 000 |
| | | | | 1 | 0 | 0 | 0 |
| | | Kormányzati funkció összesen | | | 4 500 000 | 4 500 000 | 4 500 000 |
| 086090 Mindenféle egyéb szabadidős szolgáltatás | | | | | | | |
| | | Rendezvények reprezentációja | | | | | |
| | | Kitüntetések | 4 000 000 | 2 | 8 000 000 | 8 000 000 | |
| | | Kifizetői szocho | 8 000 000 | 13% | 1 040 000 | | |
| | | Kifizetői adó | 8 000 000 | 15% | 1 200 000 | 2 240 000 | |
| | | Őszi tárlat nyeremény | 40 000 | | 40 000 | 40 000 | |
| | | Szocho | 47 200 | 13,0% | 6 136 | | |
| | | Szja | 47 200 | 15% | 7 080 | 13 216 | |
| 05 | 31261 | Elismerések, plakettek, koszorúk | 150 000 | 1 | 150 000 | 150 000 | 150 000 |
| 05 | 31261 | Május 1. rendezvény étkezés | 400 000 | 1 | 400 000 | | |
| 05 | 31261 | Mindenki karácsonya étkezés | 400 000 | 1 | 400 000 | | |
| 05 | 31261 | Mindszenty nap költségei | 300 000 | 1 | 300 000 | | |
| | | Rendezvények költségei (pénzmaradvány terhére) | 1 000 000 | 1 | 1 000 000 | 2 100 000 | |
| | | Társadalmi Kapcsolatok kerete | 3 000 000 | 1 | 3 000 000 | | |
| | | Iskola - karácsonyi ajándék | 5 000 | 249 | 1 245 000 | | |
| | | Óvoda - karácsonyi ajándék | 5 000 | 104 | 520 000 | | |
| | | Átadott pénzeszköz (ÁHT-n kívül) | | | 0 | 4 765 000 | |
| 05 | 3511 | áfa | 1 250 000 | 0,27 | 337 500 | 337 500 | |
| | | Dologi kiadások összesen | 0 | 1 | 0 | | |
| | | Kormányzati funkció összesen | | | 17 645 716 | 17 645 716 | 17 645 716 |
| 084040 Egyházak támogatása | | | | | | | |
| 05 | 89 | Evangélikus egyház - fejlesztésre átadott pe. | 311 933 | 1 | 311 933 | | |
| | | Kormányzati funkció összesen | | | 311 933 | 311 933 | 311 933 |
| Szabadidő, sport, kultúra összesen | | | | | 25 357 649 | 25 357 649 | 25 357 649 |

Oktatás

| | | | | | | | |
|-------------------------------------|-------|-------------------------------------|---------|----|------------------|------------------|------------------|
| 094260 Szociális ösztöndíjak | | | | | | | |
| 05 | 33711 | Ellátás banki feladásának díja | 10 000 | 1 | 10 000 | 10 000 | 10 000 |
| 05 | 5471 | Bursa Hungarica ösztöndíj | 113 000 | 10 | 1 130 000 | 1 130 000 | 1 130 000 |
| | | Kormányzati funkció összesen | | | 1 140 000 | 1 140 000 | 1 140 000 |

| | | | | | | | |
|---------------------------------------------------------|------|------------------------------|-------|-----|-----------|--|--|
| 096015 Gyermekeképzetés köznevelési intézményben | | | | | | | |
| 05 | 3321 | Vásárolt élelmiszerek | | | | | |
| | | Óvoda nem kedvezményes 10 fő | 9 720 | 220 | 2 138 400 | | |
| | | Óvoda 50 % kedvezmény 0 fő | | 220 | 0 | | |

1-Város 2022 évi kv kiadásai

| Rovat | Megnevezés | összeg | szorzó | Kiadás | kiad.nem | szla csop. | |
|-------|-------------------------------------|---------------------------------|--------|------------|-------------------|------------|-------------------|
| | | | | forintban | | forintban | |
| | Óvoda 100 % kedvezmény 40 fő | 38 880 | 220 | 8 553 600 | | | |
| | Menzás nem kedvezményes 38 fő | 29 450 | 185 | 5 448 250 | | | |
| | Menzás 50 % kedvezmény 18 fő | 13 950 | 185 | 2 580 750 | | | |
| | Menzás 100 % kedvezmény 0 fő | | 185 | 0 | | | |
| | Napközi nem kedvezményes 30 fő | 34 380 | 185 | 6 360 300 | | | |
| | Napközi 50 % kedvezmény 22 fő | 25 212 | 185 | 4 664 220 | | | |
| | Napközi 100 % kedvezmény 7 fő | 80 234 | 185 | 14 843 290 | 44 588 810 | | |
| | Áfa 27 % | 44 588 810 | 27% | 12 038 979 | 12 038 979 | | |
| 05 | 3521 | Áfa befizetés térítési díj után | | 13 004 755 | 27% | 3 511 284 | 3 511 284 |
| | Dologi kiadások | | | | | | 60 139 073 |
| | Kormányzati funkció összesen | | | | | | 60 139 073 |
| | Oktatás mindösszesen | | | | | | 61 279 073 |

Szociális védelem

| Rovat | Megnevezés | összeg | szorzó | Kiadás | kiad.nem | szla csop. | |
|-------|-----------------------------------------------------------|-------------------------------------|--------|-----------|----------|------------|------------------|
| | 104051 Gyermekvédelmi pénzbeni és természetb. ell. | | | | | | |
| 05 | 33711 | Postaköltség | | 10 500 | 12 | 126 000 | 126 000 |
| 05 | 4821 | Óvodáztatási támogatás | | 0 | 1 | 0 | |
| 05 | 4821 | Rendkívüli gyermekvédelmi támogatás | | 850 000 | 1 | 850 000 | 850 000 |
| 05 | 4831 | Gyermek születési támogatás | | 100 000 | 30 | 3 000 000 | |
| 05 | 4831 | Beiskolázási segély 300 x 10000 Ft | | 3 000 000 | 1 | 3 000 000 | 6 000 000 |
| | Kormányzati funkció összesen | | | | | | 6 976 000 |

| Rovat | Megnevezés | összeg | szorzó | Kiadás | kiad.nem | szla csop. | |
|-------|--------------------------------------------------------|--------------------------------------------------|--------|------------|----------|------------|-------------------|
| | 107060 Egyéb szociális pénzbeni ellátások, tám. | | | | | | |
| 05 | 33711 | Ellátás banki feladásának díja | | 30 000 | 12 | 360 000 | 360 000 |
| | | Szociális tűzifa szállítás, (2021. évi pályázat) | | 853 400 | 1 | 853 400 | |
| | | Szociális tűzifa szállítás, áfa | | 853 400 | 27% | 230 418 | 1 083 818 |
| | 4831 | Szociális tűzifa támogatás PM terhére | | 0 | 1 | 0 | |
| | | pénzbeni temetési támogatás | | 100 000 | 30 | 3 000 000 | |
| 05 | 4831 | Rendkívüli szociális támogatás | | 1 500 000 | 1 | 1 500 000 | |
| | 4411 | Ápolási díj méltányossági alapon 0 fő | | 0 | 12 | 0 | |
| 05 | 4831 | 65 év feletti karácsonyi támogatása | | 553 | 10 000 | 5 530 000 | |
| 05 | 4831 | Szemétszállítás támogatása 2019. II. félévi | | 0 | 1 066 | 0 | |
| 05 | 4831 | Szemétszállítás támogatása 2016 II-IV. negyedév | | 0 | 1 066 | 0 | |
| | | Szemétszállítási díj 2021. IV. negyedév | | 6 600 000 | 1 | 6 600 000 | |
| | | Szemétszállítás támogatás 2022. | | 6 600 000 | 3 | 19 800 000 | |
| | 4831 | Téli rezsicsökk. Kiadása (12.000 Ft-ok) | | | 1 | 0 | |
| 05 | 4831 | Köztetetés | | 250 000 | 1 | 250 000 | 36 680 000 |
| | | Tartalék | | 30 000 000 | 1 | 30 000 000 | 30 000 000 |
| | Kormányzati funkció összesen | | | | | | 68 123 818 |

| Rovat | Megnevezés | összeg | szorzó | Kiadás | kiad.nem | szla csop. | |
|-------|-------------------------------------|------------------------------------------------|--------|-----------|----------|------------|------------------|
| | 107051 Szociális étkeztetés | | | | | | |
| 5 | 3311 | Vásárolt ételmezés kiszállítva 20 fő810 +92 Ft | | 18 040 | 251 | 4 528 040 | 4 528 040 |
| | | Áfa kiadás | | 4 528 040 | 27% | 952 846,0 | |
| 05 | 3521 | Áfa befizetés térítési díjak után | | 2 281 600 | 27% | 616 032 | 1 568 878 |
| | Kormányzati funkció összesen | | | | | | 6 096 918 |

| | | | | | | | |
|--|-----------------------------------------------------|--|--|--|--|--|-------------------|
| | Szociális védelem közvetlen kiadása összesen | | | | | | 81 196 736 |
| | Közvetett költség | | | | | | 0 |
| | Szociális védelem mindösszesen | | | | | | 81 196 736 |

| | | | | | | | |
|--|--------------------------------------------------------|--|--|--|--|--|----------------------|
| | Kormányzati funkciók közvetlen kiadása összesen | | | | | | 1 743 993 536 |
| | Közvetett költség | | | | | | 0 |

1-Város 2022 évi kv kiadásai

| Rovat | Megnevezés | összeg | szorzó | Kiadás | kiad.nem | szla csop. |
|-------|------------------------------------------|--------|--------|----------------------|----------------------|----------------------|
| | | | | forintban | | forintban |
| | Kormányzati funkciók mindösszesen | | | 1 743 993 536 | 1 743 993 536 | 1 743 993 536 |

I./1. számú melléklet a/2022. (.....) költségvetési rendelethez
 Önkormányzati feladatok 2021. évi bevételeinek és kiadásainak mérlege Ft

| Bevételek | | | | Vált. % |
|-----------------|-------------------------------------------------|----------------------|----------------------|----------------|
| Sor- szám | Megnevezés | 2021 évi ei. | 2022. évi terv | 2022/2021 |
| I.1. | Közhatalmi bevételek | | | |
| I.2. | Kamat bevételek | | | |
| I.3. | Egyéb működési bevételek | 59 379 212 | 58 787 584 | 99,00% |
| I. | Önkormányzat működési bevétele | 59 379 212 | 58 787 584 | 99,00% |
| II.11 | Iparűzési adó | 260 000 000 | 350 000 000 | 134,62% |
| II.12 | Építményadó | 33 000 000 | 33 000 000 | 100,00% |
| II.13 | Magánszemélyek kommunális adója | 0 | 0 | |
| | Talajterhelési díj, pótlék | 200 000 | 200 000 | 100,00% |
| II. | Helyi adók összesen | 293 200 000 | 383 200 000 | 130,70% |
| II.21 | Gépjármű adó | 0 | 0 | |
| II.22 | Talajterhelési díj | 0 | 0 | |
| II. | Átengedett adó összesen | 0 | 0 | |
| | Egyéb különféle bevételek | 0 | | |
| III.1. | Támogatás értékű működési bevételek | 42 692 435 | 69 402 326 | 162,56% |
| III.2. | Működési célú pénzeszköz átvétel ÁHT-n kívülről | 0 | | |
| III. | Átvett pénzeszközök összesen | 42 692 435 | 69 402 326 | 162,56% |
| IV.11 | Állami támogatás | 232 182 772 | 269 457 336 | 116,05% |
| IV.12. | Önkormányzati támogatás | | | |
| IV.13 | Előző évi pénzmaradvány igénybevétele | | | |
| IV.1. | Működési bevételek | 627 454 419 | 780 847 247 | 124,45% |
| V. | Önkormányzati támogatás | | | |
| I.1 | Felhalmozási bevételek | | | |
| A | Működési bevételek | 627 454 419 | 780 847 247 | 124,45% |
| I.1 | Felhalmozási bevételek | 7 897 900 | 28 646 058 | |
| I.2 | Központi költségvetésből kapott támogatás | | | |
| I.3. | Támogatásértékű fejlesztési bevételek | 0 | | |
| I.4 | Államháztartáson kívülről átvett pénzeszközök | 200 000 | 200 000 | 100,00% |
| I.5. | Önkormányzati lakásért. Részletei | | | |
| B | Felhalmozási költségvetés bevételei | 8 097 900 | 28 846 058 | 356,22% |
| I. | Lakástámogatás visszatérülés | 150 000 | 50 000 | 33,33% |
| II. | Visszatérülések | 0 | | |
| C | Kölcsönök összesen | 150 000 | 50 000 | 33,33% |
| | | | | |
| | Kölségvetési bevételek összesen (A+B+C) | 635 702 319 | 809 743 305 | 127,38% |
| I | Betétek visszavonása | | | |
| II. | Kvi hiány belső finanszírozásra szolgáló pénzm. | 1 146 932 177 | 907 261 342 | 79,10% |
| III | Kvi hiány külső finanszírozására szolg. bev. | | | |
| | Finanszírozási célú pénzügyi műveletek | 30 000 000 | 30 000 000 | |
| | fejlesztési hiány | | | |
| D | Finanszírozási célú pénzügyi műveletek | 1 176 932 177 | 937 261 342 | 79,64% |
| | BEVÉTELEK MINDÖSSZESEN | 1 812 634 496 | 1 747 004 647 | 96,38% |
| Kiadások | | | | |

| Sor- szám | Megnevezés | 2021 évi ei. | 2022. évi terv | 2022/2021 |
|--------------|--------------------------------------------------|----------------------|----------------------|----------------|
| | | | | |
| A | Működési célú kiadások | | | |
| II | Személyi jellegű kiadások | 88 111 150 | 108 502 708 | 123,14% |
| III | Munkaadót terhelő járulékok | 14 607 982 | 15 904 880 | 108,88% |
| IV | Dologi és egyéb kiadások | 176 834 736 | 245 486 856 | 138,82% |
| V | Szociális ellátások | 58 837 100 | 43 530 000 | 73,98% |
| VI | Támogatásértékű működési kiadások | 1 820 000 | 1 850 000 | 101,65% |
| | Intézmények finanszírozása | 288 038 651 | 376 460 207 | 130,70% |
| VII | Pénzeszköz átadás ÁHT-n kívülre | 15 850 000 | 19 340 000 | 122,02% |
| A | Működési célú kiadások összesen | 644 099 619 | 811 074 651 | 125,92% |
| II. | Fejlesztési célú kiadások | | | |
| 1 | Beruházások | 543 608 822 | 384 870 453 | 70,80% |
| 2 | Felújítások | 27 223 199 | 47 719 164 | 175,29% |
| 3. | Fejlesztési célú pénzeszköz átadás | 0 | 311 933 | |
| B | Felhalmozási kiadás összesen | 570 832 021 | 432 901 550 | 75,84% |
| C | Kölcsönök | | | |
| I | Tartalék | 434 410 182 | 329 001 219 | 75,74% |
| II. | Céltartalék | | | |
| D | Tartalékok | 434 410 182 | 329 001 219 | 75,74% |
| | Befektetések | 0 | | |
| | Költségvetési kiadások összesen (A+B+C+D) | 1 649 341 822 | 1 572 977 420 | 95,37% |
| I | Befektetés | | | |
| II | Érékpapírok vásárlása | | | |
| III | Hitelek törlesztése és kötvénybev. Kiadásai | | | |
| | Finanszírozási kiadás | 163 292 664 | 171 016 116 | |
| | fejlesztési hitel | | | |
| E | Finanszírozási célú kiadások összesen | 163 292 664 | 171 016 116 | |
| | KIADÁSOK MINDÖSSZESEN (A+...E) | 1 812 634 486 | 1 743 993 536 | 96,21% |

I./2. számú melléklet a/2022. (.....) költségvetési rendelethez
Rétság Város Önkormányzat 2022. évi bevételei

| Megnevezés | Működési b. | Átvev. pe. ÁHT-n | | Helyi adó | Központi támog. | Műk. Bev. Össz. | Fejl. bev | felj.átv. (ÁHT-nk) | Vissza-térülés | Fejl. bev | Finansz.műveletek | |
|------------------------------------------------------------|-------------------|-------------------|----------|--------------------|--------------------|--------------------|-------------------|--------------------|----------------|-------------------|--------------------|-------------------|
| | | belülről | kívülről | | | | | | | | Pénzmarad-vány | Megelőlegezés ek |
| 013320 Köztemető fenntartása, működésének | 215 900 | | | | | 215 900 | | | | | | |
| 013350 Az önkorm. vagyonnal való gazdálkod. | 15 894 870 | | | | | 15 894 870 | 28 646 058 | | | 28 646 058 | | |
| 018010 Önkormányzatok elszámolása központi költségvetéssel | | | | | | 0 | | | | | | 30 000 000 |
| 900020 Önkormányzati funkcióra nem sorolh.bevételek | | | | 383 200 000 | | 383 200 000 | | | | | | |
| 018020 Önkormányzati funkcióra nem sorolható bevételek | | | | | 266 446 225 | 266 446 225 | | | | | | |
| 018030 Pénzmaradvány | | | | | | | | | | | 907 261 342 | |
| 041233 Hosszabb időtartamú közfoglalkoztatás | | 9 617 957 | | | | 9 617 957 | | | | | | |
| 052020 Szennyvíz gyűjtése, tiszt.elhelyezése | 9 971 113 | | | | | 9 971 113 | | 200 000 | | 200 000 | | |
| 061030 Lakáshoz jutást segítő támogatások | | | | | | 0 | | | 50 000 | 50 000 | | |
| 063020 Víztermelés és kezelés | 30 480 | | | | | 30 480 | | | | | | |
| 066010 Zöldterület kezelés | 0 | | | | | 0 | | | | | | |
| 062020 Településfejlesztési projektek és támogatásuk | | | | | | 0 | 0 | | | | | |
| Településüzemeltetési feladatok | 36 112 363 | 9 617 957 | 0 | 383 200 000 | 266 446 225 | 685 376 545 | 28 646 058 | 200 000 | 50 000 | 28 896 058 | 907 261 342 | 30 000 000 |
| 072111 Háziorvosi szolgálat 2,25 fő | | 17 003 000 | | | | 17 003 000 | | | | | | |
| 072390 Fogorvosi szolgálat 2,5 fő | | 31 822 740 | | | | 31 822 740 | | | | | | |
| 074031 Család és nővédelmi eü.-i gondozás 1,6 fő + 0,4 fő | | 10 358 629 | | | | 10 358 629 | | | | | | |
| 074032 Ifjúság eü.-i gondozás 0,4 +0,1 fő | | | | | | | | | | | | |
| Egészségüggyel kapcsolatos feladatok össz.: | 0 | 59 184 369 | 0 | 0 | 0 | 59 184 369 | 0 | 0 | 0 | 0 | 0 | 0 |
| Gyermekétkeztetés köznevelési intézményben | 28 555 018 | | | | | 28 555 018 | | | | | | |
| Oktatási feladatok összesen | 28 555 018 | 0 | 0 | 0 | 0 | 28 555 018 | 0 | 0 | 0 | 0 | 0 | 0 |
| Szabadidő, Sport | | | | | | | | | | | | |
| 086090 Mindenféle egyéb szabadidős szolgáltatás | | 0 | | | | 0 | | | | | | |
| Szabadidő, sport összesen | 0 | 0 | 0 | 0 | 0 | 0 | 0 | 0 | 0 | 0 | 0 | 0 |
| 107060 Egyéb szociális pénzbeni ellátások, tám. | | 600 000 | | | | 600 000 | | | | | | |
| 107051 Szociális étkeztetés | 4 120 203 | | | | | 4 120 203 | | | | | | |
| Szociális védelem | 4 120 203 | 600 000 | 0 | 0 | 0 | 4 720 203 | 0 | 0 | 0 | 0 | 0 | 0 |
| Önkormányzat bevételei összesenösszesen | 58 787 584 | 69 402 326 | 0 | 383 200 000 | 266 446 225 | 777 836 136 | 28 646 058 | 200 000 | 50 000 | 28 896 058 | 907 261 342 | 30 000 000 |

Ft-ban

| Bevétel |
|---------------|
| mindössz. |
| 215 900 |
| 44 540 928 |
| 30 000 000 |
| 383 200 000 |
| 266 446 225 |
| 907 261 342 |
| 9 617 957 |
| 10 171 113 |
| 50 000 |
| 30 480 |
| 0 |
| 0 |
| 1 651 533 946 |
| 17 003 000 |
| 31 822 740 |
| 10 358 629 |
| |
| 59 134 369 |
| 28 555 018 |
| 28 555 018 |
| |
| 0 |
| 0 |
| 600 000 |
| 4 120 203 |
| 4 720 203 |
| 1 743 993 536 |

I/5. számú melléklet a/2023. (.....) költségvetési rendelethez

Rétság Város Önkormányzat 2023. évi központi támogatása (forintban)

| Cím | Megnevezés | Létszám/mutatósza m | Támogatás évi mértéke | Normatív támogatás |
|------------|-------------------------------------------------------------------------|------------------------|--------------------------|-----------------------|
| 1 1 | Igazgatási feladatok: egységes támogatás Költségvetési tv. I.1.a | | | |
| | Önkormányzati hivatal támogatása (Ft/köztisztviselő) | 14,70 | 5 537 000 | 81 393 900 |
| | Igazgatási feladatok | | | 81 393 900 |
| 1 2 | Zöldterület kezelés | 256,800 | 26 000 | 6 676 800 |
| | Közutak fenntartása (településkategória átlag)* | | | 3 416 525 |
| | Közüvilágítás támogatása (településkategória átlag)* | | | 7 336 500 |
| | Közüvilágítás kiegészítő támogatás | | | 11 380 000 |
| | Köztetető fenntartás (településkategória átlag)* | | | 3 458 820 |
| | Egyéb önkormányzati feladatok | 2 794 | 2 700 | 7 543 200 |
| | Polgármesteri illetményhez és költségterítéshez nyújtott tám. | 1 | 1 | 3 610 011 |
| | Lakott külterülettel kapcsolatos támogatás (fő) | 7 | 2 550 | 17 850 |
| 1 2 | Település üzemeltetés összesen Költségvetési tv. I.1.b | | | 43 439 706 |
| | Igazgatás és település üzemeltetés összesen | | | 124 833 606 |
| 1 3 | Szociálpolitikai támogatás | | | |
| | Pénzbeni és természetbeni szoc. Ellátás | 2 724 | 0 | 0 |
| | Család- és gyermekjóléti központ támogatása | 6 | 4 843 970 | 27 126 232 |
| | Óvodai és iskolai szociális segítő tevékenység támogatása | | | |
| | Szociális étkeztetés | 25 | 73 810 | 1 845 250 |
| | Szociális feladatok támogatása | | | 28 971 482 |
| | Gyermekétkeztetés | | | |
| | Dolgozói bértámogatás | 6,07 | 2 700 300 | 16 390 821 |
| | Nyesanyagköltség üzemeltetési támogatás | | | 9 577 875 |
| | Szünidei étkeztetés támogatása | 285 | 246 | 70 110 |
| 13 | Szociálpolitikai ellátás támogatás összesen | | | 26 038 806 |
| | Óvodai ellátás | | | |
| 2 1 | Pedagógus bérek támogatása | 8,40 | 5 262 900 | 44 208 360 |
| | Pedagógus II-be sorolt óvodapedagógusok kiegészítő támogatása | 1,00 | 467 690 | 467 690 |
| | Mesterpedagógus kiegészítő támogatás | 1,00 | 1 970 180 | 1 970 180 |
| | Segítők bére | 5,00 | 3 878 000 | 19 390 000 |
| | Segítők bére 4 óra | | | |
| | Bértámogatás összesen: | | | 66 036 230 |
| | Működési támogatása | 90,30 | 130 000 | 11 739 000 |
| | Működési támogatása | | | 5 810 000 |
| | Dolgozói támogatás összesen | | | 17 549 000 |
| | Köznevelési feladatok támogatása | | | 83 585 230 |
| | Költségvetési törvény 2. sz. melléklet I+II+III össz. | | | 263 429 124 |
| | Könyvtári, közművelődési feladatok támogatása (várható) | | | 5 961 822 |
| | Közművelődés támogatás összesen | | | 5 961 822 |
| | Központi támogatás összesen | | | 269 390 946 |
| | Szolidaritási hozzájárulása | | | 139 865 241 |
| | Nettó állami támogatás | | | 129 525 705 |

I/6. számú melléklet a/2022. (.....) költségvetési rendelethez
Rétság Város Önkormányzat 2022. évi fejlesztési kiadásai (forintban)

Ft-ban

| Megnevezés | Eredeti előirányzat |
|-------------------------------------------------------------|---------------------|
| I. Beruházások | |
| Iskolai étkeзде tervek | 11 226 800 |
| Zöld város pályázat | 189 216 636 |
| Bölcsőde pályázat | 173 378 017 |
| Településfejlesztési projek összesen | 373 821 453 |
| Település rendezési eszközök felülvizsgálata | 11 049 000 |
| Beruházás összesen | 384 870 453 |
| II. Felújítások | |
| 2021. évi karbantartási terv befejezése | 45 781 225 |
| Főkefénél fűtéskorszerűsítés - mardványösszeg | 470 708 |
| Fogászati szék felújítása (2021. évi pénzmaradvány terhére) | 1 467 231 |
| Felújítás összesen | 47 719 164 |
| Beruházás és felújítás összesen | 432 589 617 |
| | |
| Evangélikus egyház részére fejlesztésre pe. Átadás | 311 933 |
| | |
| Önkormányzat fejlesztési célú kiadás összesen | 432 901 550 |

I./7.sz. melléklet a/2022. (.....) költségvetési rendelethez
 Önkormányzati feladatok 2022. évi támogatásértékű bevételek

Ft-ban

| BEVÉTELEK JOGCÍMEI | Önkormányzat |
|-----------------------------------------------|-------------------|
| Egészségügy OEP támogatása | 59 184 369 |
| Közfoglalkozttás támogatása | 9 617 957 |
| Év közbeni támogatás visszaigénylések | 600 000 |
| Szabadságkoncert | 0 |
| TOP kulturális pályázat | 0 |
| IV. Támogatásértékű bevételek összesen | 69 402 326 |

Államháztartáson kívülről átvett pénzeszközök

Ft-ban

| BEVÉTELEK JOGCÍMEI | Önkormányzat |
|----------------------------------------------------------------------|----------------|
| Szennyvíz gyűjtése, tiszt.elhelyezése | 200 000 |
| Városközpnt rehab pályázat elszámolása | 0 |
| Fejlesztésre átvett összesen | 200 000 |
| Polgárórség visszatétendő támogatás megtérülése | |
| Működésre átvett összesen | |
| V. Államházt.-on kívülről fejlesztésre átvett pénzeszk. össz. | 200 000 |

Támogatásértékű kiadások

Ft-ban

| KIADÁSOK JOGCÍMEI | Önkormányzat |
|----------------------------------------------|--------------------|
| Néptáncoktató béréhez hozzájárulás | 0 |
| Hsg-re átadott | 720 000 |
| Intézményfinanszírozások | 376 460 207 |
| Bursa ösztöndíj | 1 130 000 |
| IV. Támogatásértékű kiadások összesen | 378 310 207 |

Államháztartáson kívülre átadott pénzeszközök

Ft-ban

| KIADÁSOK JOGCÍMEI | Önkormányzat |
|---------------------------------------------------------|--------------------|
| Polgárórség támogatás (kötelező) | 600 000 |
| Civilszervezetek támogatása | 2 300 000 |
| Civil szervezetek program támogatása | 600000 |
| Járóbeteg őrzés | 5 937 500 |
| Sporttámogatás | 4 500 000 |
| Szociális ösztöndíjak | 0 |
| Hulladékgazdálkodási társulás tagdíj | 300 000 |
| V. Államházt.-on kívülre átadott pénzeszk. össz. | 19 340 000 |
| Polgárórségnek fejlesztésre átadott | |
| Átadott pénzeszköz összesen | 397 650 207 |

I/8. számú melléklet a/ (II.....) költségvetési rendelethez

Városi Önkormányzat 2022. évi előirányzat felhasználási terv

1000 Ft-ban

| Megnevezés | I. | II. | III. | IV. | V. | VI. | VII. | VIII. | IX. | X. | XI. | XII. | Össz. |
|-------------------------------------|--------------------|-------------------|--------------------|--------------------|-------------------|-------------------|--------------------|--------------------|--------------------|-------------------|-------------------|--------------------|----------------------|
| Bevételek | | | | | | | | | | | | | |
| Működési bevételek | 4 898 965 | 4 898 965 | 4 898 965 | 4 898 965 | 4 898 965 | 4 898 965 | 4 898 965 | 4 898 965 | 4 898 965 | 4 898 965 | 4 898 965 | 4 898 965 | 58 787 584 |
| helyi adó | | | 172 250 000 | | 3 000 000 | | | | 120 250 000 | | | 87 700 000 | 383 200 000 |
| átengedett adó | | | | | | | | | | | | | |
| átvett pénzeszk. Belülről | 5 783 527 | 5 783 527 | 5 783 527 | 5 783 527 | 5 783 527 | 5 783 527 | 5 783 527 | 5 783 527 | 5 783 527 | 5 783 527 | 5 783 527 | 5 783 527 | 69 402 326 |
| átvett pénzeszk. Kívülről | | | | | | | | | | | | | |
| Központi támogatás | 22 203 852 | 22 203 852 | 22 203 852 | 22 203 852 | 22 203 852 | 22 203 852 | 22 203 852 | 22 203 852 | 22 203 852 | 22 203 852 | 22 203 852 | 22 203 852 | 266 446 225 |
| Működési célú bevétel | 32 886 345 | 32 886 345 | 205 136 345 | 32 886 345 | 35 886 345 | 32 886 345 | 32 886 345 | 32 886 345 | 153 136 345 | 32 886 345 | 32 886 345 | 120 586 345 | 777 836 136 |
| Fejlesztési bevéte | | | 15 000 000 | | | | 13 646 058 | | | | | | 28 646 058 |
| Fejl. Vissztérülés | | | | | | | | 50 000 | | | | | 50 000 |
| Fejlesztésre átvett | | | 50 000 | | | 50 000 | | | 50 000 | | | 50 000 | 200 000 |
| Fejlesztési célú bevétel | 0 | 0 | 15 050 000 | 0 | 0 | 50 000 | 13 646 058 | 50 000 | 50 000 | 0 | 0 | 50 000 | 28 896 058 |
| előző évi számlamaradv. | 907 261 342 | | | | | | | | | | | | 907 261 342 |
| Pénzügyi műveletek | 2 500 000 | 2 500 000 | 2 500 000 | 2 500 000 | 2 500 000 | 2 500 000 | 2 500 000 | 2 500 000 | 2 500 000 | 2 500 000 | 2 500 000 | 2 500 000 | 30 000 000 |
| Bevételek összesen | 942 647 687 | 35 386 345 | 222 686 345 | 35 386 345 | 38 386 345 | 35 436 345 | 49 032 403 | 35 436 345 | 155 686 345 | 35 386 345 | 35 386 345 | 123 136 345 | 1 743 993 536 |
| előző havi számla egyenleg | | 869 845 763 | 835 188 315 | 780 497 853 | 647 749 743 | 601 158 646 | 557 758 196 | 448 666 434 | 293 011 359 | 368 648 873 | 327 019 245 | 285 088 001 | |
| Kiadások | | | | | | | | | | | | | |
| Személyi jellegű kiadás | 8 308 172 | 8 308 778 | 7 805 000 | 27 153 555 | 7 805 000 | 7 805 000 | 7 805 000 | 7 805 000 | 7 805 000 | 5 924 000 | 5 924 000 | 6 054 203 | 108 502 708 |
| Munkaadót terhelő járulék | 1 080 062 | 1 080 141 | 1 014 650 | 3 529 962 | 2 814 178 | 1 014 650 | 1 014 650 | 1 014 650 | 1 014 650 | 770 120 | 770 120 | 787 046 | 15 904 880 |
| Dologi és egyéb kiadás | 20 453 089 | 20 461 726 | 20 453 089 | 20 453 089 | 20 453 089 | 20 454 924 | 20 475 276 | 20 472 130 | 20 452 130 | 20 452 130 | 20 453 089 | 20 453 091 | 245 486 856 |
| Szociális ellátás | 3 624 918 | 3 636 911 | 3 624 918 | 3 632 913 | 3 624 918 | 3 624 918 | 3 624 918 | 3 627 918 | 3 632 913 | 3 624 918 | 3 624 918 | 3 624 918 | 43 530 000 |
| Átadott pénzeszk.belültre | 151 600 | 151 600 | 151 600 | 151 600 | 151 600 | 151 600 | 151 600 | 151 600 | 151 600 | 151 600 | 151 600 | 182 400 | 1 850 000 |
| Átadott pénzeszk.kívültre | | 400 000 | 400 000 | 8 500 000 | 1 100 000 | 1 100 000 | 1 200 000 | 1 200 000 | 1 200 000 | 300 000 | 250 000 | 3 690 000 | 19 340 000 |
| Phivatal finanszírozás | 15 657 744 | 11 277 249 | 10 977 379 | 16 077 379 | 10 977 379 | 9 457 543 | 8 957 218 | 8 945 393 | 8 957 218 | 8 957 543 | 9 307 518 | 7 675 875 | 127 225 437 |
| Óvoda finanszírozás | 4 611 167 | 8 360 609 | 8 726 953 | 15 529 071 | 10 274 992 | 8 753 449 | 8 551 345 | 8 726 953 | 8 360 609 | 8 360 950 | 8 360 950 | 8 584 540 | 107 201 662 |
| Műv.Központ finanszírozás | 2 766 411 | -3 422 275 | 7 497 638 | 7 848 538 | 8 299 162 | 6 997 638 | 7 898 332 | 9 550 226 | 8 997 638 | 8 997 638 | 8 998 270 | 8 693 854 | 83 123 070 |
| CSGYK finanstírozás | 1 426 708 | 5 225 780 | 5 225 780 | 5 225 780 | 5 225 780 | 5 225 730 | 5 225 730 | 5 225 730 | 5 225 730 | 5 225 730 | 5 225 780 | 5 225 780 | 58 910 038 |
| Intézmény fin.összesen | 24 462 030 | 21 441 363 | 32 427 750 | 44 680 768 | 34 777 313 | 30 434 360 | 30 632 625 | 32 448 302 | 31 541 195 | 31 541 861 | 31 892 518 | 30 180 049 | 376 460 207 |
| Működési célú kiadás összese | 58 079 872 | 55 480 519 | 65 877 007 | 108 101 887 | 70 726 098 | 64 585 452 | 64 904 069 | 66 719 600 | 65 797 488 | 62 764 629 | 63 066 245 | 64 971 708 | 811 074 651 |
| Beruházás | | | 150 000 000 | 45 781 225 | | | 78 968 752 | 110 120 476 | | | | | 384 870 453 |
| Felújítás | 470 708 | | 47 248 456 | | | | | | | | | | 47 719 164 |
| Egyéb fejlesztési jellegű kiadás | | | | | | | | | | | | | 0 |
| Fejlesztési célú átadás | | 311 932 | | | | | | | | | | | 311 932 |
| Fejlesztési célú kiadás összesen | 470 708 | 311 932 | 197 248 456 | 45 781 225 | 0 | 0 | 78 968 752 | 110 120 476 | 0 | 0 | 0 | 0 | 432 901 549 |
| Tartalék | | | | | | | | | | | | 329 001 219 | 329 001 219 |
| Finanszírozási kiadás | 14 251 343 | 14 251 343 | 14 251 343 | 14 251 343 | 14 251 343 | 14 251 343 | 14 251 343 | 14 251 343 | 14 251 343 | 14 251 343 | 14 251 343 | 14 251 343 | 171 016 116 |
| Kiadás összesen | 72 801 923 | 70 043 794 | 277 376 806 | 168 134 455 | 84 977 441 | 78 836 795 | 158 124 164 | 191 091 419 | 80 048 831 | 77 015 972 | 77 317 588 | 408 224 270 | 1 743 993 536 |

I/9. számú melléklet a /2022. (.....) költségvetési rendelethez

Rétság Város Önkormányzat 2022. évi közvetett támogatásai

forintban

| Sor- sz. | A támogatás kedvezményezettje (csoportonként) | Működési bevétel mentesség | | | | Adómentesség | | | Támogatás |
|----------|--------------------------------------------------|----------------------------|---------|--------|-----------|--------------|-----------|---------|-----------|
| | | jogcíme | | Ft/óra | összege | jogcíme | mértéke % | összege | összesen |
| | | | Mértéke | | | | | | |
| 1 | Főkefe Kft. - csökkent munkakép.alk. | mentesség | 12 hó | | 3 600 000 | | | | |
| | | | | | | | | | |
| | Összesen: | | | | 3 600 000 | | | | 0 |

I/10. számú melléklet a/2022. (.....) költségvetési rendelethez

Rétság Város Önkormányzat 2022. évi tartalékai

Ezer Ft-ban

| Megnevezés | Előirányzat összege |
|-----------------------------|---------------------|
| Általános tartalék | 329 001 219 |
| Zárolások miatt | |
| Általános tartalék | |
| Polgári védelem tartaléka | |
| Általános tartalék összesen | 329 001 219 |

I/11. számú melléklet a/2022. (.....) költségvetési rendelethez

Európai Unió forrásból finanszírozott támogatással megvalósuló programok, projektek bevételei és kiadásai

Ft

| Bevételek | | 2 022 | 2 023 | 2 024 | 2 025 | Összesen |
|----------------------------------------|--|--------------|--------------|--------------|--------------|-----------------|
| Saját erő | | | | | | |
| <i>Saját erőből központi támogatás</i> | | | | | | |
| EU-s forrás | | | | | | |
| Előzőből: előleg | | | | | | |
| Elszámolás | | | | | | |
| Társfinanszírozás | | | | | | |
| Hitel | | | | | | |
| Egyéb forrás | | | | | | |
| Bevételek összesen | | 0 | 0 | 0 | 0 | 0 |

| Kiadások | | 2 022 | 2 023 | 2 024 | 2 025 | Összesen |
|--------------------------------|--|--------------------|--------------|--------------|--------------|--------------------|
| Zöld város beruházás | | 189 216 636 | | | | 189 216 636 |
| Bölcsőde | | 173 378 017 | 0 | 0 | | 173 378 017 |
| Beruházás és kapcsolódó kiad.* | | | | | | 0 |
| Kiadások összesen | | 362 594 653 | 0 | 0 | 0 | 362 594 653 |

Kötelezettségvállalások

| Kötelezettségvállalások | | | | |
|-----------------------------------------------------------------------|----------------------------------------------------------------|--------------------|-------------------|------------------------|
| Megelőző évek kötelezettségvállalásai | | | | |
| Vállalkozás neve | kötelezettség megnevezése | Nettó Ft | Áfa | Fennálló kötelezettség |
| 2016.06.30. KOVATERV Kft. | Településrendezési eszközök fv. | 4 100 000 | 1 107 000 | 5 207 000 |
| 2016.06.30. Kenyeres Constulling Bt. Főépítész | Településrendezési eszközök fv. | 600 000 | 162 000 | 762 000 |
| 2017. december Zöld város pályázat | Folyamatban lévő szerződések értéke | 160 450 107 | 43 321 529 | 203 771 636 |
| | Előzőből | | | |
| | Műszaki ellenőr | 2 900 000 | 783 000 | 3 683 000 |
| | SOFT elemek | 7 350 000 | 1 984 500 | 9 334 500 |
| | Nyilvánosság | 585 000 | | 585 000 |
| | Beruházás - kivitelezés | 148 989 477 | 40 227 159 | 189 216 636 |
| | Tervezői költségvetés átdolgozás miatt | 750 000 | 202 500 | 952 500 |
| Lakossági személyszállítási díj átvállalás (2016) | II., III, IV. negyedév | 11 992 500 | | 11 992 500 |
| Összesen: | Korábbi évek kötelezettségvállalásai | 165 150 107 | 44 590 529 | 209 740 636 |
| 2021. évi kötelezettségvállalások | | | | |
| | Folyamatban lévő szerződések fennmaradt kötelezettségei | 141 153 088 | 37 647 678 | 178 800 766 |
| Bölcsőde pályázat | Előzőből | | | |
| | Műszaki ellenőr | 1 200 000 | | 1 200 000 |
| | Projektmenedzser | 2 917 719 | 787 784 | 3 705 503 |
| | Nyilvánosság | 217 245 | | 217 245 |
| | Beruházás - kivitelezés | 120 770 093 | 32 607 925 | 153 378 018 |
| | Bölcsődék egyesülete | 300 000 | | 300 000 |
| | Eszközbeszerzés | 15 748 031 | 4 251 969 | 20 000 000 |
| | Eszközbeszerzés | na | na | na |
| Városkarbantartás | Szerződés szerinti fennmaradt köt. | 37 229 312 | 10 051 914 | 47 281 226 |
| | Előzőből | | | |
| | Műszaki ellenőr | 1 500 000 | | 1 500 000 |
| | Kivitelezés | 36 048 209 | 9 733 017 | 45 781 226 |
| Közművelődési pályázat | Kordon + rendezvény | 1 000 000 | | 1 000 000 |
| 160/2021.(XII.21.) | Globdent Kft - fogászati szék karbantartás | 1 155 300 | 311 931 | 1 467 231 |
| 151/2021.(XII.14.) | Misik Kft. Szoc. Tűzifa házhozszáll. | 853 400 | 230 418 | 1 083 818 |
| 159/2021.(XII.14.) | DR. Gáspár Z. Pritamin Kft-vel kacsp ügy | na | na | na |
| 96/2021.(XI.30.) | HÉSZ felülvizsgálat - kisebb részek | 4 000 000 | 1 080 000 | 5 080 000 |
| 102/2021.(XI.11.) | Habbetűk alap készítés | 283 906 | | 283 906 |
| | Templom u. 8 fűtőkorsz. - | 470 708 | | 470 708 |
| 2021. évi kötelezettségvállalás összesen: | | 186 145 714 | 49 321 941 | 235 467 655 |
| Átmeneti gazdálkodás során keletkezett kötelezettségvállalások | | | | |
| Döntés száma | Tárgy | Nettó Ft | Áfa/járuék | Bruttó |
| 1/2022.(I.01.) | KGKZ Kft. Iskolai étkezde tervezés | 8 840 000 | 2 386 800 | 11 226 800 |
| 6/2022.(I.17.) | FFP2-es maszkok, fertőtlenítő | 944 882 | 255 118 | 1 200 000 |
| 29/2022.(II.03.) | Komposztáló támogatás (nincs még adat) | | | |
| 29/2022.(II.03.) | Evangélikus egyház támogatás | 311 933 | | 311 933 |
| | Összesen | 10 096 815 | 2 641 918 | 12 738 733 |
| Mindösszesen | | 361 392 636 | 96 554 388 | 457 947 024 |

| Bér | Diósiné | eszter | Összesen | 80% | 20% | Takarítás | 80% | 20% |
|--------------------------------|------------------|------------------|-------------------|------------------|------------------|------------------|----------------|----------------|
| alap | 466 794 | 360 794 | 827 588 | 441 294 | 165 518 | 80 500 | 64 400 | 16 100 |
| mh.pótlék | 5 000 | 5 000 | 10 000 | 5 000 | 5 000 | 0 | 0 | 0 |
| pótlék | 15 750 | 15 750 | 31 500 | 15 750 | 15 750 | 0 | 0 | 0 |
| önkorm ke | 20 000 | 20 000 | 40 000 | 33 000 | 7 000 | 13 000 | 7 000 | 6 000 |
| ill lieg | | 0 | 0 | 0 | 0 | 0 | 0 | 0 |
| telj. A. bér. | 61 000 | 71 000 | 132 000 | 105 600 | 26 400 | 0 | | 0 |
| havi bér ös | 568 544 | 472 544 | 1 041 088 | 600 644 | 440 444 | 93 500 | 71 400 | 22 100 |
| 12 hó | 6 822 528 | 5 670 528 | 12 493 056 | 7 207 728 | 5 285 328 | 1 122 000 | 856 800 | 265 200 |
| Béremelés | 11 800 | 11 800 | 23 600 | 18 880 | 4 720 | 3 200 | 2 560 | 640 |
| Béremelés | 129 800 | 129 800 | 259 600 | 207 680 | 51 920 | | 0 | 0 |
| Minimálbér emelés 10 hó | | | 0 | 0 | 0 | 32 000 | 25 600 | 6 400 |
| Bér összes | 6 952 328 | 5 800 328 | 12 752 656 | 7 415 408 | 5 337 248 | 1 122 000 | 856 800 | 265 200 |

Rétság Város Önkormányzat Képviselő-testületének

/2021 (.....) önkormányzati rendelete

A szociális ellátások rendjéről

Rétság Város Önkormányzat Képviselő-testülete az Alaptörvény 32. cikk (2) bekezdésében meghatározott eredeti jogalkotói hatáskörében, valamint a szociális igazgatásról és szociális ellátásokról szóló többször módosított 1993. évi III. törvény (a továbbiakban: Szt.) 25. § (3) bekezdés b) pontjában, 26.§ - ában és 132. § (4) bekezdés g) pontjában, valamint a 92.§ (1) bekezdésében kapott felhatalmazás alapján az alábbi rendeletet alkotja:

I. Cím

ÁLTALÁNOS RENDELKEZÉSEK

1. A rendelet célja

1.§

A rendelet célja, hogy a szociális törvény helyi végrehajtásaként, a helyi sajátosságoknak megfelelően, a város költségvetésének és teherbíró képességének figyelembevételével meghatározza az önkormányzat által biztosított egyes szociális ellátások formáit, szervezeti kereteit, jogosultsági feltételeit, azok érvényesítésének garanciáját.

2. A rendelet hatálya

2.§

(1) A rendelet hatálya kiterjed:

a) Rétság Város Önkormányzat közigazgatási területén élő, bejelentett lakóhellyel vagy tartózkodási hellyel rendelkező:

- magyar állampolgárokra,
- bevándoroltakra és letelepedettekre,
- hontalanokra,
- a magyar hatóság által menekültként vagy oltalmazottként elismert személyekre;

b) az Szt. által meghatározott egyes ellátások esetében az önkormányzat közigazgatási területén tartózkodó hajléktalan személyekre.

(2) A rendelet hatálya az Szt. 7. § (1) bekezdésében meghatározott ellátások tekintetében a rendelet (1) bekezdésében foglaltakon túlmenően kiterjed az Európai Szociális Kartát megerősítő országoknak a külföldiek beutazásáról és tartózkodásáról szóló 2001. évi XXIX. törvény rendelkezései szerint jogszerűen Magyarországon tartózkodó állampolgáira is.

(3) A szabad mozgás és tartózkodás jogával rendelkező személyek beutazásáról és tartózkodásáról szóló 2007. évi I. törvény (továbbiakban: Szmvtv.) szerint a szabad mozgás és tartózkodás jogával rendelkező személyre, amennyiben az ellátás igénylésének időpontjában az Szmvtv.-ben meghatározottak szerint a szabad mozgás és a 3 hónapot meghaladó tartózkodási jogát Magyarország területén gyakorolja és a polgárok személyi adatainak és lakcímének nyilvántartásáról szóló törvény szerint bejelentett lakóhellyel rendelkeznek.

(4) A személyes gondoskodást nyújtó ellátások tekintetében az önkormányzat által

szervezett és nyújtott ellátásokra.

3. Hatáskörök

3.§

- (1) A Képviselő-testület e rendeletben, a Szt.-ben meghatározott szociális hatáskörök gyakorlását a Szociális Bizottságra ruházza át.
- (2) A Szociális Bizottság az átruházott jogkörben hozott döntéseiről a Képviselő-testületet a soron következő ülésén tájékoztatni köteles.

4. Eljárási szabályok

4.§

- (1) A jelen rendeletben meghatározott szociális ellátás megállapítására irányuló eljárás az igénylő vagy annak törvényes képviselője kérelmére vagy hivatalból indulhat.
- (2) A kérelmet formanyomtatványon, a Polgármesteri Hivatalhoz kell benyújtani.
- (3) A szociális ellátásra való jogosultság elbírálásához a kérelmező köteles a maga és a vele azonos lakásban élő, ott bejelentett lakóhellyel, vagy tartózkodási hellyel rendelkező közeli hozzátartozói személyi adataira, vagyoni és jövedelmi viszonyaira vonatkozó nyilatkozatot becsatolni. Köteles továbbá a rendeletben előírt tartalmú igazolásokat, illetve ezek hivatalból történő beszerzéséhez szükséges hozzájárulásokat mellékelni.
- (4) A jövedelem számításánál irányadó időszak és az igazolások módja:
 - a) a havi rendszerességgel járó - nem vállalkozásból, illetve őstermelői tevékenységből származó - jövedelem esetén a kérelem benyújtását megelőző hónap jövedelme,
 - b) a nem havi rendszerességgel szerzett, illetve vállalkozásból származó jövedelem esetén a kérelem benyújtásának hónapját közvetlenül megelőző tizenkét hónap alatt szerzett jövedelem egyhavi átlaga,
 - c) alkalmi munkából származó jövedelem esetén személyes nyilatkozat a havi nettó átlagos jövedelemről,
 - d) munkanélküli járadékban részesülőknél a megállapító határozat másolatának és az utolsó 3 havi csekkszelvény becsatolásával az előző háromhavi átlag alapján számított nettó jövedelem,
 - e) nyugdíjak, egyéb járadékok esetében a folyósító szerv igazolása a teljes havi összegről, az eredeti nyugdíjösszesítő becsatolásával,
 - f) vállalkozók esetében a NAV igazolása az előző évi személyi jövedelemadó alapjáról és személyes nyilatkozat - a vállalkozási forma megjelölésével - az előző 3 hónap nettó jövedelem átlagáról,
 - g) egyéb rendszeres (ingatlan bérbeadásából származó stb.) jövedelmek esetén az előző 3 hónap nettó bevételének átlagáról szóló igazolás,
 - h) tartásdíj esetében a szülők közötti egyezség jóváhagyásáról, illetve a tartásdíj megállapításáról szóló jogerős bírói ítélet, vagy mindkét szülő és két tanú által aláírt teljes bizonyító erejű magánokirat bemutatása mellett a ténylegesen fizetett tartásdíj utolsó három havi átvételi elismervénye vagy postai feladóvevénye,
 - i) egyéb, nem rendszeres jövedelmek esetében a kérelem benyújtását megelőző tizenkét hónap egy havi átlaga,
 - j) ösztöndíj esetében a kérelem benyújtását megelőző 12 hónap alatt kapott ösztöndíj 1/12-ed része.
- (5) A jövedelem számításánál figyelmen kívül kell hagyni:
 - a) a kérelem benyújtását megelőzően megszűnt havi rendszeres jövedelmet,

- b) a vállalkozásból származó jövedelmet, ha a vállalkozási tevékenység megszűnt,
 - c) a közfoglalkoztatásból származó havi jövedelemnek a foglalkoztatást helyettesítő támogatás összegét meghaladó részét.
- (6) Hiányosan benyújtott kérelem esetén a kérelmezőt fel kell hívni a hiányzó adatok 15 napon belüli pótlására. A határidő elmulasztása jogvesztő.
- (7) Az e rendeletben szabályozott támogatást igénylők szociális, vagyoni körülményei megismerése érdekében szükség szerint környezettanulmányt kell készíteni, kivéve a rendkívüli települési támogatást igénylő kérelmezők és a (8) bekezdésében felsoroltak esetén.
- (8) Nem kell környezettanulmányt készíteni a születési, temetési települési támogatás és ösztöndíj támogatás megállapításához, valamint a természetben nyújtott szociális ellátások igénybevételéhez.
- (9) A szociális ellátásban részesülő a jogosultság feltételeit érintő lényeges tények, körülmények — különösen a vagyoni és jövedelmi viszonyok — megváltozásáról 15 napon belül köteles értesíteni az ellátást megállapító szervet.
- (10) A települési támogatás iránti kérelem a 13. § alapján haláleset napjától számított a 14. § alapján a gyermek megszületéséről számított kilencven napon belül nyújtható be. A kérelem benyújtásának az elmulasztása esetén a határidő jogvesztő.
- (11) Az önkormányzat által nyújtott méltányossági ápolási díjat a kérelem benyújtásától kell megállapítani, és a folyósítás a kérelem benyújtásának hónapjában napi összegekkel esedékes. A nem teljes hónapra járó támogatást az ellátás havi összege harmincad részének és az ellátási napok szorzata alapján kell megállapítani.
- (12) A méltányossági ápolási díjat utólag kell folyósítani a tárgyhót követő hónap 5. napjáig.
- (13) Az időszakos támogatásként megállapított létfenntartási és rendkívüli települési támogatás havi összegét tárgyhó 5. napjáig kell kifizetni.

5.§

- (1) A jelen rendelet alapján megállapított rendszeres szociális ellátásokat évente felül kell vizsgálni.
- (2) A létfenntartási települési támogatást kérelmező munkanélküli személy köteles a közmunkaprogramokban együttműködni az önkormányzattal.

6.§

- (1) A jogosulatlanul és rosszhiszeműen igénybevett szociális juttatások folyósítását meg kell szüntetni és a Szt. 17.§-a alapján a visszafizetést el kell rendelni.
- (2) A Szt. 7.§-a alapján az arra rászoruló személynek megállapított települési támogatást, és a Szt. 48.§-a alapján végzett köztemetés költségét a Polgármesteri Hivatal Pénzügyi és Szolgáltatási Csoportja köteles visszaigényelni a hatáskörrel rendelkező illetékes önkormányzattól.

7.§

Az adatfelvétel és adatkezelés során be kell tartani a Szt. 18-24. §-ában foglaltakat,

valamint az információs önrendelkezési jogról és az információszabadságról szóló 2011. évi CXII. törvény előírásait.

II. Cím

PÉNZBELI SZOCIÁLIS ELLÁTÁSOK

8.§

Az önkormányzat szociális rászorultság esetén a jogosult számára a Szt.. és a jelen rendeletben meghatározott feltételek szerint, ápolási díjat, létfenntartási települési támogatást, rendkívüli települési támogatást, temetési települési támogatást, születési támogatást, valamint ösztöndíj támogatást állapít meg.

Méltányossági ápolási díj

9.§

- (1) Méltányossági alapon ápolási díj állapítható meg annak a hozzátartozónak, aki a fokozott ápolást igénylő súlyosan fogyatékos személy gondozását, ápolását végzi és egészségi és mentális állapota alapján alkalmas a 18. életévét betöltött tartós beteg hozzátartozója ápolására, amennyiben családjában az egy főre jutó havi nettó jövedelem nem éri el az öregségi nyugdíj mindenkori legkisebb összegének 110 %-át, egyedülálló esetén annak 160 %-át.
- (2) Az (1) bekezdés szerint megállapított ápolási díj havi összege az éves központi költségvetési törvényben meghatározott alapösszeg 80 %-a.
- (3) Az (1) bekezdés szerinti ápolási díj megállapításánál, folyósításánál, megszüntetésénél értelemszerűen alkalmazni kell a Szt. 42.§, 43.§ és 44. § rendelkezéseit.

Létfenntartási települési támogatás

10.§

- (1) Létfenntartási települési támogatásban részesíthető, aki létfenntartását veszélyeztető élethelyzetbe került, valamint időszakosan vagy tartósan létfenntartási gondokkal küzd.
- (2) Létfenntartási önkormányzati támogatásban részesíthető az a személy, aki:
 - a) tartósan beteg és ebből eredően jövedelem kiesése keletkezik,
 - b) betegsége miatti eseti gyógyszerköltségek megfizetése megélhetését veszélyezteti,
 - c) baleset, vagy bűncselekmény sértettje és anyagi segísége szorul,
 - d) közüzemi díjhátralékát önhibáján kívül kiegyenlíteni nem tudja,
 - e) nagyobb összegű, előre nem látható vagy tervezhető jelentős többletkiadások merülnek fel, melyet önhibáján kívül teljesíteni képtelen,
 - f) egyéb, különös méltánylást érdemlő, nem szabályozható helyzetbe kerül.
- (3) Létfenntartási települési támogatásban részesíthető a gyermeket gondozó család amennyiben időszakos létfenntartási gondokkal küzd, vagy létfenntartást veszélyeztető élethelyzetbe került.
- (4) Létfenntartási települési támogatás a (2)-(3) bekezdésben meghatározott feltételek fennállása esetén akkor állapítható meg, ha a kérelmező, illetve családjában az egy főre jutó havi jövedelem nem haladja meg:
 - a) családok esetében a nettó minimálbér 110 %-át,
 - b) egyedülálló, illetve gyermekét (gyermekét) egyedül nevelő szülők esetében a nettó minimálbér 130 %-át.

11. §

Létfenntartási települési támogatás egyszeri alkalommal és időszakos támogatásként is megállapítható. Az időszakos támogatásként megállapított létfenntartási települési támogatás negyed és félévre szólhat és havonta fizetendő.

11/A. §

Lakásfenntartási települési támogatás

- (1) Lakásfenntartási támogatás az elektromos áram, a gáz és tűzifa támogatásra igényelhető minden év október 15. és április 15. közötti időszakban (fűtési időszak).
- (2) Lakásfenntartási települési támogatásra jogosult az ingatlan tulajdonosa vagy használója közül az a személy, aki nevére a (1) bekezdésben határozott termékről vagy szolgáltatásról szóló számla szól.
- (3) A lakásfenntartási támogatás abban az együttes feltételek teljesítése esetében állapítható meg,
 - a) amennyiben az elismert lakásnagyság a lakásban élőkhez viszonyítottan az alábbi négyzetméter nagyságot nem halja meg:
 - aa) egyedül élők esetében 90 m²/fő,
 - ab) két fő esetében 50 m²/fő,
 - ac) három fő esetében 40 m²/fő,
 - ad) négy és több fő esetében 35 m²/fő,
 - b) a kérelmező, illetve háztartásában az egy főre jutó havi jövedelem nem haladja meg:
 - ba) családok esetében a nettó minimálbér 110 %-át,
 - bb) egyedülálló, illetve gyermekét (gyermekeit) egyedül nevelő szülők esetében a nettó minimálbér 150 %-át.
- (4) A lakásfenntartási támogatás összege
 - a) áramdíj esetében legfeljebb havi 5.000 Ft/hó,
 - b) gázfogyasztás esetében legfeljebb 20.000 Ft/hó,
 - c) tűzifabeszerzésre legfeljebb 60.000 Ft/fűtési időszak.
- (5) A lakásfenntartási támogatás megállapításához csatolandó
 - a) áramdíj és gázfogyasztás támogatás megállapításához az utolsó elszámoló számla valamint az kérelem benyújtásának hónapjára szóló havi számla,
 - b) tűzifa vásárlás támogatás megállapításához az adott fűtési időszak alatt kiállított, a kérelmező nevére szóló számla.
- (6) A lakásfenntartási támogatást igénylő munkanélküli ellátásban részesülő személy köteles a közmunkaprogramban együttműködni az önkormányzattal.
- (7) A jogosulatlanul igénybevett lakásfenntartási támogatás folyósítását meg kell szüntetni és el kell rendelni a visszafizetését.

Rendkívüli települési támogatás

12.§

- (1) Rendkívüli települési támogatást azon szociálisan rászorult személy részére kell megállapítani, aki előre nem tervezhető, nagyobb anyagi kihatással járó váratlan létfenntartást veszélyeztető élethelyzetbe (krízishelyzet) került, különösen:
 - a) önhibáján kívül tartósan munkanélküli és semmilyen egyéb ellátásban nem részesül, jövedelemmel nem rendelkezik,
 - b) betegségéből eredő jelentős jövedelem kiesés miatt anyagi nehézségbe kerül,
 - c) elemi kár érte,
 - d) családjában létfenntartást veszélyeztető haláleset történt,
 - e) válsághelyzetben lévő várandós anya gyermekének megtartása érdekében,
- (2) A támogatás egyszeri alkalommal és időszakos támogatásként is megállapítható. Az időszakos támogatásként megállapított rendkívüli települési támogatás maximum egy évre szólhat és havonta fizetendő.

Temetési települési támogatás

13.§

- (1) Az a személy, aki a meghalt személy eltemettetéséről gondoskodott és a temetési költségek viselése a saját, illetve családja létfenntartását veszélyezteti, temetési települési támogatást igényelhet.
- (2) Temetési települési támogatás annak állapítható meg, akinek családjában az egy főre jutó havi nettó jövedelem nem haladja meg az a nettó minimálbér 200 %-át
- (3) A temetési települési támogatás iránti kérelemhez mellékelni kell a temetési költségekről kiállított számlák eredeti példányát. A temetési számlákat a kérelmezőnek vissza kell adni, melyre rá kell vezetni a megállapított támogatás összegét.
- (4) Nem jogosult temetési támogatásra az, aki hozzátartozóját köztemetéssel temeti el. Nem jogosult temetési települési támogatásra az a hozzátartozó sem, aki a hadigondozásról szóló törvény alapján temetési hozzájárulásban részesül.
- (5) A temetési települési támogatás összege a temetési számla 60 %-a, legfeljebb 100.000 Ft.

Születési települési támogatás

14.§

- (1) Születési települési támogatásra jogosult az az újszülött gyermek, akinek szülője vagy gondviselője rétsági állandó bejelentett lakóhellyel rendelkezik, valamint legalább egy éve életvitelszerűen Rétságon lakik, és a családjában az egy főre jutó nettó jövedelem nem éri el a nettó minimálbér 130 %-át.
- (2) A születési települési támogatás összege 100.000 Ft.
- (3) A támogatást kérelemre, az édesanya részére kell megállapítani. A kérelemhez csatolni kell a gyermek születési anyakönyvi kivonatának, valamint a gyermek és a

szülő lakcímkártyájának másolatát.

- (4) Újszülött elhelyezése esetén a szülői felügyeleti jogot gyakorló gyám részére kell a támogatást kifizetni.

Ösztöndíj támogatás

15. §

- (1) A Képviselő-testület pénzügyi lehetősége függvényében csatlakozik az Oktatási Minisztérium kezdeményezésére létrejött Bursa Hungarica Felsőoktatási Ösztöndíjpályázathoz.
- (2) A Képviselő-testület elfogadja a mindenkori Bursa Hungarica Felsőoktatási ösztöndíj pályázati kiírást.
- (3) Ösztöndíjban részesíthető az a Rétság városban állandó lakóhellyel rendelkező pályázó, aki
- a) államilag támogatott teljes idejű (nappali tagozatos) alapképzésben, mesterképzésben, egységes, osztatlan képzésben vagy felsőfokú szakképzésben folytatja tanulmányait (A-típusú pályázat), vagy középfokú nappali tagozatos iskola utolsó éves hallgatója (B-típusú pályázat),
 - b) a családban az egy főre jutó jövedelem nem haladja meg a nettó minimálbér 130 %-át
- (4) A kérelmek rangsorolásakor és elbírálásakor, előnyben kell részesíteni azt a szociálisan hátrányos helyzetű pályázót,
- a) aki árva, félárva,
 - b) akinek családjában az eltartottak száma 3 vagy több fő,
 - c) akinek családjában tartósan beteg hozzátartozó van,
 - d) aki kollégiumi ellátásban nem részesül.
- (5) A (2) bekezdésben foglaltak figyelembevételével pályázónként eltérő ösztöndíj állapítható meg, melynek havi összege 3.000 Ft-tól 15.000 Ft-ig terjedhet.

III. Cím

TERMÉSZETBEN NYÚJTOTT SZOCIÁLIS ELLÁTÁSOK

16.§

- (1) Az egyes szociális rászorultságtól függő pénzbeli ellátások egészben vagy részben természetbeni szociális ellátás formájában is nyújthatók. Természetbeni szociális ellátásként nyújtható a létfenntartási települési támogatás.
- (2)** Természetbeni ellátások különösen a köztemetés és a tűzifátámogatás.

(3) Köztemetés

17.§

- (1) Köztemetéssel kell eltemetni azt a személyt, akinek
- a) nincs vagy nem lehet fel eltemetésére kötelezhető hozzátartozója,
 - b) eltemettetésre kötelezhető hozzátartozója nem gondoskodik temetéséről.

- (2) Ha az eltemettetésre köteles személyt a Szociális Bizottság a köztemetés költségeinek megtérítésére kötelezi – kérelemre - részletfizetést engedélyezhet, amelyet a köztemetést követő második hónaptól kell megkezdeni és minden hónap 5. napjáig kell befizetni.
- (3) Részletfizetés esetén a havi törlesztő részletek összegét a kérelmező vagyoni - jövedelmi viszonyai és egyéb szociális körülményeinek figyelembe vételével kell meghatározni.
- (4) Amennyiben a részletfizetésre kötelezett kettő havi törlesztő részlet megfizetését elmulasztja, a megtérítés egy összegben válik esedékessé, és a behajtásáról intézkedni kell.
- (5) A Szociális Bizottság kérelemre, az eltemettetésre köteles személyt a köztemetés költségeinek megtérítési kötelezettsége alól
 - a) részben mentesíti, ha a kérelmező családjában az egy főre jutó jövedelem nem éri el a nettó minimálbér 90 %-át, egyedül élő esetén a 100 %-át,
 - b) egészben mentesíti, ha a kérelmező családjában az egy főre jutó jövedelem nem éri el a nettó minimálbér 70 %-át, egyedül élő esetén a 80 %-át és az érintett személy vagyonnal nem rendelkezik.

Tűzifa támogatás

18.§

- (1) A Képviselő-testület a települési önkormányzatok szociális célú tüzelőanyag vásárláshoz pályázatban foglaltak alapján természetbeni juttatásként egyszeri alkalommal, a Rétság Város Önkormányzata számára megállapított támogatás és az önkormányzat által biztosított saját forrás terhére, kérelem benyújtásával, egyedi elbírálás alapján, szociális célú tűzifa támogatást nyújt a szociálisan rászorultak részére.
- (2) Az a személy részesíthető szociális célú tűzifa támogatásban:
 - a) akinek a háztartásában az egy főre számított havi jövedelem nem haladja meg a nettó minimálbér 120 %-át, egyedül élő esetén annak 130 %-át, és
 - b) fatüzelésre alkalmas fűtőberendezéssel rendelkezik, és erről nyilatkozatot tesz, és
 - c) igénylését az adott tárgyév szeptember 1. és október 31. között nyújtja be.
- (3) A természetben nyújtott szociális célú tűzifa támogatás mennyisége háztartásonként az egy főre eső jövedelemtől függően 0,5 m³ és 5 m³ között állapítható meg.
- (4) Az elbírálás során előnyt élvez az, aki
 - a) aktív korúak ellátására, vagy
 - b) időskorúak járadékára jogosult, vagy

c) a gyermekek védelméről és a gyámügyi igazgatásról szóló 1997. évi XXXI. törvényben szabályozott halmozottan hátrányos helyzetű gyermeket nevelő család.

(5) A támogatást kérőnek a (4) bekezdésben foglalt okok fennállását igazolnia kell.

(6) A kérelmet a Polgármesteri Hivatalhoz lehet benyújtani az erre rendszeresített formanyomtatványon.

IV. Cím

SZEMÉLYES GONDOSKODÁST NYÚJTÓ ELLÁTÁSOK

19.§

A személyes gondoskodás keretébe tartozó alapellátási formák közül az önkormányzat:

- a) óvodás gyermekek napközbeni ellátását,
- b) gyermekjóléti szolgáltatást,
- c) a szociálisan rászorulóknak részére szociális étkeztetést és házi segítségnyújtást biztosít.

Gyermekjóléti szolgálat

20.§

(1) A gyermekjóléti szolgáltatás az 1997. évi XXXI. törvény 39 - 40. §-ában meghatározott feladatainak ellátását a Képviselő-testület — a társult önkormányzatok által létrehozott - Nagyoroszi székhelyű Nyugat-Nógrád Gyermekjóléti és Családsegítő Szolgálattal biztosítja.

(2) A gyermekjóléti szolgálat szervezési, szolgáltatási és gondozási feladatokat végez, együttműködik az oktatási intézmények gyermekvédelmi felelőseivel és a védőnőkkel.

Gyermekétkeztetés

21.§

(1) A gyermekétkeztetés megszervezéséről az önkormányzat a rendelkezésre álló (vállalkozásban működtetett) konyhai kapacitás felhasználásával gondoskodik.

(2) A gyermekétkeztetésért a szülő (gyám, gondviselő) külön önkormányzati rendeletben meghatározott térítési díjat köteles az önkormányzat részére havonta megfizetni. A térítési díjat az óvodai étkeztetés esetén a Napköziotthonos Óvoda, iskolai étkeztetés esetén a Polgármesteri Hivatal pénztárába kell befizetni tárgyhó 15-ig.

Szociális étkeztetés

22.§

(1) Az önkormányzat étkeztetést biztosít azoknak a szociálisan rászorult személyeknek, akik a napi egyszeri meleg étkeztetést önmaguknak, illetve önmaguk és eltartottaik részére tartósan, vagy átmeneti jelleggel nem képesek biztosítani.

- (2) Étkezésben kell részesíteni azt az igénylőt, illetve általa eltartottat is, aki 65 év fölötti kora miatt nem képes étkezéséről más módon gondoskodni.
- (3) Étkezésben kell részesíteni azt az igénylőt, illetve általa eltartottat is, aki egészségi állapota, fogyatékosága, pszichiátriai betegsége, szenvedélybetegsége vagy hajléktalansága miatt nem képes az (1) bekezdés szerinti étkezésről más módon gondoskodni. Az egészségi állapotról szakorvosi, ennek hiányában háziorvosi igazolást kell a kérelemhez csatolni.
- (4) A térítési díjat a Polgármesteri Hivatal pénztárába kell befizetni tárgyhót követő 15. napig.

Házi segítségnyújtás

23.§

- (1) Házi segítségnyújtás keretében kell gondoskodni a Szt. 63.§-ában meghatározottak szerint azokról a személyekről, akik otthonukban önmaguk ellátására saját erőből nem képesek, és róluk nem gondoskodnak.
- (2) A házi segítségnyújtást az önkormányzat a Nagyoroszi Közös Szociális Szolgáltató Társulás tagjaként látja el.

V. Cím

SZOCIÁLPOLITIKAI KERESZTAL

24. §

- (1) A Képviselő-testület az Szt. 58/B.§ (2) bekezdése alapján helyi Szociálpolitikai kerekasztalt hoz létre a szociális szolgáltatás-tervezési koncepcióban meghatározott feladatok megvalósulásának folyamatos figyelemmel kísérése érdekében.
- (2) A Szociálpolitikai kerekasztal tagjai:
- a Szociális Bizottság tagjai,
 - óvodavezető,
 - a Polgármesteri Hivatal szociális ügyintézője,
 - Gyermekjóléti Szolgálat munkatársa,
 - házi gondozók.
- (3) A Szociálpolitikai kerekasztal évente legalább 1 alkalommal tart ülést.

VI. Cím

25.§

Ételmező rendelkezések

E rendelet alkalmazásában:

Nettó minimálbér: a tárgyévi bruttó minimálbér járulékkal és személyi jövedelemadóval csökkentett összege;

Egyedülélő: az a személy, aki egyszemélyes háztartásban lakik

Háztartás: az egy lakásban együtt lakó, ott bejelentett lakóhellyel vagy tartózkodási hellyel rendelkező személyek közössége;

Család: egy lakásban, vagy személyes gondoskodást nyújtó bentlakásos szociális, gyermekvédelmi intézményben együtt lakó, ott bejelentett lakóhellyel vagy tartózkodási hellyel rendelkező közeli hozzátartozók közössége;

Jövedelem:

a) a személyi jövedelemadóról szóló 1995. évi CXVII. törvény (a továbbiakban: Szjtv.) szerint meghatározott, belföldről vagy külföldről származó - megszerzett - vagyoni érték (bevétel), ideértve a Szjtv. 1. számú melléklete szerinti adómentes bevételt, és

b) azon bevétel, amely után az egyszerűsített vállalkozói adóról szóló törvény, a kisadózó vállalkozások tételes adójáról és a kisvállalati adóról szóló törvény vagy az egyszerűsített közteherviselési hozzájárulásról szóló törvény szerint adót, illetve hozzájárulást kell fizetni;

Temetési költség: temetkezési vállalkozó számlája szerinti költség, hamvasztás költsége, egyházi vagy polgári szertartás költsége, 1 db kegyeleti koszorú.

ZÁRÓ RENDELKEZÉSEK**26.§**

- (1) Az e rendeletben nem szabályozott kérdésekben a Szt. valamint az egyéb vonatkozó jogszabályok rendelkezéseit megfelelően kell alkalmazni.
- (2) E rendelet kihirdetését követő napon lép hatályba. E rendelet rendelkezéseit a folyamatban lévő kérelmek esetén is alkalmazni kell.
- (3) E rendelet hatályba lépésével a szociális ellátások rendjéről szóló 6/2019. (IV.02.) önkormányzati rendelet hatályát veszti.

Mezőfi Zoltán
polgármester

Jámbor Lajos
jegyző

Kihirdetési záradék:

A rendelet 2021.napon kihirdetésre került.

Jámbor Lajos
jegyző

Tájékoztató az előzetes hatásvizsgálat eredményéről a jogalkotásról szóló 2010. évi CXXX. törvény IV. fejezet 5. alcímében előírtaknak megfelelően

I. A jogszabály megalkotásának szükségessége

A szociális igazgatásról és szociális ellátásokról szóló 1993. évi III. törvény jelentős változásokat tartalmaz. A szociális ellátások terén hatáskör módosításokat tartalmaz, továbbá a képviselő-testületek hatáskörébe utalja, hogy milyen szociális ellátásokat alkalmaz, milyen feltételekkel.

II. A rendelet társadalmi, gazdasági és költségvetési hatásai

- 1.) **A rendelet megalkotásának társadalmi hatása:** az állam által nyújtott szociális ellátásokon felül biztosítja a lakosság részére a szociális hálót. Az átmenetileg, önhibájukon kívül nehéz anyagi helyzetbe került lakosoknak nyújt segítséget.
- 2.) **Gazdasági, költségvetési hatása jelentős.** 2015. évtől állami támogatást szociális feladathoz nem kap az önkormányzat. Saját forrásból — elsődlegesen a helyi iparüzési adóbevételekből — kell biztosítani a szociális kiadások fedezetét. A 2021. évi költségvetésben nagyvonalúan került tervezésre szociális feladatokra. Az önkormányzat szociális kiadásait közmunkaprogramokban történő aktív részvétellel kívánja enyhíteni.
- 3.) A rendelet környezeti, és egészségi hatásai: A rendelet módosítása környezeti és egészségi hatással nem jár.
- 4.) A rendelet alkalmazásához szükséges személyi, szervezeti, tárgyi és pénzügyi feltételek: A személyi, szervezeti feltételek rendelkezésre állnak.
- 5.) A rendelet adminisztratív terheit befolyásoló hatásai: A rendelet az adminisztratív terheket nem okoz.
- 6.) A jogalkotás elmaradásának várható következményei: Bizonytalan gazdálkodás, intézmények működésének akadozása, esetleg túlköltekezés.

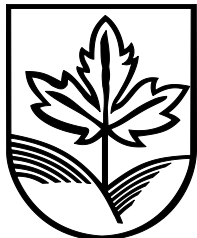

RÉTSÁG VÁROS ÖNKORMÁNYZATÁNAK KÉPVISELŐ-TESTÜLETE

2651 Rétság, Rákóczi út 20. Telefon: 35/550-100

www.retsag.hu Email: hivatal@retsag.hu

Előterjesztést készítette és előterjesztő: Fodor Rita Mária jegyző

A szociális ellátások rendjéről szóló 4/2021.(X.22.) önkormányzati rendelet módosítása

ELŐTERJESZTÉS

a képviselő-testület 2023. január 26-i ülésére

| Tárgyalja | Ülés | Szavazás |
|----------------------------------------------------------------------------|-------------------------------------------|--------------------------------------------------------|
| <input type="checkbox"/> Szociális bizottság | <input checked="" type="checkbox"/> Nyílt | <input checked="" type="checkbox"/> Nyílt szavazás |
| <input checked="" type="checkbox"/> Pénzügyi és Városfejlesztési Bizottság | <input type="checkbox"/> Zárt | <input type="checkbox"/> Titkos szavazás |
| <input type="checkbox"/> Közbeszerzési Bizottság | | <input type="checkbox"/> Egyszerű többség |
| <input checked="" type="checkbox"/> Képviselő-testület | | <input checked="" type="checkbox"/> Minősített többség |

1.) A tárgyalandó témakör tárgyilagos és tényszerű bemutatása

Tisztelt Képviselő-testület!

Bakó Mónika képviselő kezdeményezte a veszélyhelyzeti lakásfenntartási támogatásról szóló rendelet megalkotását.

A lakásfenntartási támogatás, mint új támogatási formával a már hatályos szociális ellátás rendeltünk – a párhuzamos jogalkotás elkerülése miatt – kiegészíthető.

Kérem Tisztelt Képviselő-testületet, hogy az előterjesztést megtárgyalni szíveskedjen.

Rétság, 2023.január 20.

Fodor Rita Mária
jegyző

2.) Előzmények, különösen a témában hozott korábbi testületi döntések, azok végrehajtása

3.) Jogszabályi háttér

4.) "Előterjesztéshez csatolva a rendelet-tervezet

Záradék:

A tájékoztatás szabályszerű, a határozati javaslat jogszabálysértést nem tartalmaz.

Fodor Rita Mária
jegyző

ADATVÉDELMI TÁJÉKOZTATÓ

Rétság Város Önkormányzat Képviselő-testületének/2022. (....) számú önkormányzati rendelete
A veszélyhelyzet ideje alatti lakásfenntartást, lakhatást segítő települési támogatási programról
függeléke

A tájékoztató célja az adatvédelmi szabályok betartása, a vonatkozó jogok érvényesítésének és kötelezettségek teljesítésének elősegítése.

Jelen adatvédelmi tájékoztató Rétság Város Önkormányzat Képviselő-testületének/2022. (....) számú, a Veszélyhelyzet ideje alatti lakásfenntartást, lakhatást segítő Települési Támogatási Programról szóló önkormányzati rendeletének 2. számú melléklete, amely a Rétsági Polgármesteri Hivatal (2651 Rétság, Rákóczi út 20., a továbbiakban: Adatkezelő) előtt a rendeletben meghatározott Kérelmező által kezdeményezett támogatás iránt benyújtott kérelem elbírálásához szükséges eljárás során megszerzett és kezelt adatokra vonatkozik.

Jelen Adatvédelmi tájékoztatót az Adatkezelő a hivatalos honlapján, a www.retsag.hu oldalon teszi közzé.

Az Adatkezelő a Kérelmező, valamint a kérelemben szereplők személyes adatait kizárólag a kérelemmel összefüggő feladatok ellátása, kapcsolattartás és adminisztráció, valamint az ügyfelek értesítése céljából használja fel, azokat a Kérelmező előzetes tájékoztatása és írásbeli engedélye nélkül harmadik személy részére nem adja át, ide nem értve a jogszabályokban meghatározott eseteket.

A személyes adatok kezelésének jogalapját az általános közigazgatási rendtartásról szóló 2016. évi CL. törvény 27. §-a, valamint a Rétság Város Önkormányzata Képviselő-testületének/..... (.....) számú önkormányzati rendelete.

Az adatokat az Adatkezelő a támogatási kérelemben szereplő adatokat a támogatói döntés meghozataláig kezeli, majd irattárban a jogszabályi előírásoknak megfelelően tárolja.

A Kérelmezőt az alábbi jogok illetik meg:

- A tájékoztatásához való jog
- A zároláshoz való jog és az adatkezelés korlátozásához való jog
- A tiltakozáshoz való jog
- A törléshez és az „elfeledtetéshez” való jog
- A helyesbítéshez való jog

A Kérelmező írásban kérheti, hogy az Adatkezelő módosítsa valamely személyes adatát. Az adatmódosítási igény benyújtható az Adatkezelő részére a kérelemben foglaltak alapján legfeljebb 30 napon belül, amennyiben a Kérelmező adatai megváltoztak, vagy azok helyesbítése szükséges.

Amennyiben a beállt változásokat a Kérelmező nem jelenti be a támogatási összeget vissza kell vonni. A változás bejelentése személyesen intézhető a Polgármesteri Hivatalban (2651 Rétság, Rákóczi út 20.) vagy elektronikus úton a szocugy@retsag.hu e-mai címen.

A Kérelmező az információs önrendelkezési jogról és az információszabadságról szóló 2011. évi CXII. törvény alapján jogorvoslati kérelemmel fordulhat a Nemzeti Adatvédelmi és Információszabadság Hatósághoz (1055 Budapest, Falk Miksa utca 9-11., a továbbiakban: Hatóság) amennyiben úgy ítéli meg, hogy az Adatkezelő intézkedése nem jogszerű.

A Kérelmezőt a bírósági jogorvoslatihoz való jog is megilleti, amennyiben megítélése szerint az Adatkezelő a személyes adatait a személyes adatok kezelésére vonatkozó, jogszabályban vagy az Európai Unió kötelező jogi irányelveiben meghatározott előírások megsértésével kezeli. A Kérelmező ebben az esetben az Adatkezelő ellen a lakóhelye vagy tartózkodási helye szerint illetékes törvényszékhez fordulhat.

Az adatkezeléssel kapcsolatban tájékoztatás kérhető személyesen a Rétsági Polgármesteri Hivatalban (2651 Rétság, Rákóczi út 20.), vagy elektronikus úton közvetlenül az adatvédelmi tisztviselőtől a(z) szocugy@retsag.hu e-mail címen.

Az Adatkezelő a felmerült kérdések megválaszolására legfeljebb 30 napon belüli válaszadási kötelezettséget határoz meg.

TÁMOGATÁSI KÉRELEM

Rétság Város Önkormányzat Képviselő-testületének/2022. (....) számú önkormányzati rendelete
a veszélyhelyzet ideje alatti lakásfenntartást, lakhatást segítő települési támogatási programról
1. számú melléklet

1. Kérelmező adatai:

| | | | |
|----------------------------------------------------------------------------|------------------------------------------|---------------------------------------------------------|------------------------------------------|
| Név | | | |
| Születési név | | | |
| Anyja neve | | | |
| Születési hely | | | |
| Születési idő | | | |
| Lakcím | | | |
| Tartózkodási hely | | | |
| Telefonszám | | | |
| E-mail cím | | | |
| Bankszámlaszám | | | |
| Taj szám | | | |
| A kérelmező | <input type="checkbox"/> egyedülálló | <input type="checkbox"/> gyermekét egyedül nevelő | <input type="checkbox"/> családban él |
| Felelősségem teljes tudatában kijelentem, hogy életvitelszerűen a | <input type="checkbox"/> lakóhelyemen | <input type="checkbox"/> tartózkodási helyemen | élek. |

A támogatás összegét

személyesen, a Polgármesteri Hivatal pénztárában kívánom átvenni.

bankszámlára történő átutalással kérem. Bankszámlaszámom:

2. A kérelmezővel egy háztartásban² élő személyek adatai:

| | név | születési hely és idő | anyja neve | TAJ száma | lakóhely |
|-----------------------|-----|--------------------------|------------|-----------|----------|
| házasfél/ élettárs | | | | | |
| gyermek | | | | | |
| gyermek | | | | | |
| gyermek | | | | | |
| gyermek | | | | | |
| gyermek | | | | | |

¹Háztartás: az egy lakásban együtt lakó, ott bejelentett lakóhellyel vagy tartózkodási hellyel rendelkező személyek.

TÁMOGATÁSI KÉRELEM

Rétság Város Önkormányzat Képviselő-testületének/2022. (....) számú önkormányzati rendelete
a veszélyhelyzet ideje alatti lakásfenntartást, lakhatást segítő települési támogatási programról
1. számú melléklet

3. Jövedelmi adatok:

| A jövedelmek típusai | A kérelmező jövedelme | A kérelmezővel közös háztartásban élő házastárs (élettárs) jövedelme | A kérelmezővel közös háztartásban élő egyéb rokon jövedelme | | | Összesen |
|-------------------------------------------------------------------------------------------------------------------------------------------------------|-----------------------|----------------------------------------------------------------------|-------------------------------------------------------------|--|--|----------|
| | | | | | | |
| 1. Munkaviszonyból, munkavégzésre/foglalkoztatásra irányuló egyéb jogviszonyból származó jövedelem és táppénz | | | | | | |
| 2. Társas és egyéni vállalkozásból, őstermelői, illetve szellemi és más önálló tevékenységből származó jövedelem | | | | | | |
| 3. Nyugellátás, megváltozott munkaképességű személyek ellátásai (pl.: rokkantsági ellátás, rehabilitációs ellátás), egyéb nyugdíjszerű ellátások | | | | | | |
| 4. A gyermek ellátásához és gondozásához kapcsolódó támogatások (különösen: GYED, GYES, GYET, családi pótlék, gyermektartásdíj, árvaellátás) | | | | | | |
| 5. Önkormányzat, járási hivatal és az állami foglalkoztatási szerv által folyósított rendszeres pénzbeli ellátások (pl.: FHT, EGYT, ápolási díj stb.) | | | | | | |
| 6. Egyéb jövedelem (pl. kapott tartás-, ösztöndíj, kis összegű kifizetések stb.) | | | | | | |
| 7. A család összes nettó jövedelme | | | | | | |

Egy főre jutó havi családi nettó jövedelem (ügyintéző tölti ki!): _____ Ft/hó.

4. Lakásra vonatkozó területi adat (kérelmező tölti ki): m²

Büntetőjogi felelősségem tudatában kijelentem, hogy a fenti adatok a valóságnak megfelelnek.

Tudomásul veszem, hogy a kérelemben közölt jövedelmi adatok valódiságát a szociális igazgatásról és szociális ellátásokról szóló 1993. évi III. törvény (Szoc. törvény) 10.§-ának (7) bekezdése alapján a szociális hatáskört gyakorló szerv – a NAV hatáskörrel és illetékességgel rendelkező igazgatósága útján – ellenőrizheti.

Jóváhagyó határozat esetén fellebbezési jogomról lemondok.

Kijelentem, hogy személyes adataim kezeléséről tájékoztatásban részesültem, Rétság Város Önkormányzat Képviselő-testületének a veszélyhelyzet ideje alatti lakásfenntartást, lakhatást segítő települési támogatási

TÁMOGATÁSI KÉRELEM

Rétság Város Önkormányzat Képviselő-testületének/2022. (....) számú önkormányzati rendelete a veszélyhelyzet ideje alatti lakásfenntartást, lakhatást segítő települési támogatási programról
1. számú melléklet

programról szóló/2022. (....) számú önkormányzati rendeletének 2. számú mellékletét képező Adatkezelési tájékoztatót megismertem és megértettem, annak tartalmát elfogadom.

Hozzájárulok a kérelemben szereplő adatoknak a jelen kérelemmel indított eljárással kapcsolatban történő felhasználásához.

Rétság, _____

aláírás

Kérelemhez kötelezően csatolandó dokumentumok:

- a havi rendszerességgel járó - nem vállalkozásból, illetve őstermelői tevékenységből származó - jövedelem esetén a kérelem benyújtását megelőző hónap jövedelme,
- a nem havi rendszerességgel szerzett, illetve vállalkozásból származó jövedelem esetén a kérelem benyújtásának hónapját közvetlenül megelőző tizenkét hónap alatt szerzett jövedelem egyhavi átlaga,
- alkalmi munkából származó jövedelem esetén személyes nyilatkozat a havi nettó átlagos jövedelemről,
- munkanélküli járadékban részesülőknél a megállapító határozat másolatának és az utolsó 3 havi csekkszelvény becsatolásával az előző háromhavi átlag alapján számított nettó jövedelem,
- nyugdíjak, egyéb járadékok esetében a folyósító szerv igazolása a teljes havi összegről, az eredeti nyugdíjösszesítő becsatolásával,
- vállalkozók esetében a NAV igazolása az előző évi személyi jövedelemadó alapjáról és személyes nyilatkozat - a vállalkozási forma megjelölésével - az előző 3 hónap nettó jövedelem átlagáról,
- egyéb rendszeres (ingatlan bérbeadásából származó stb.) jövedelmek esetén az előző 3 hónap nettó bevételének átlagáról szóló igazolás,
- tartásdíj esetében a szülők közötti egyezség jóváhagyásáról, illetve a tartásdíj megállapításáról szóló jogerős bírói ítélet, vagy mindkét szülő és két tanú által aláírt teljes bizonyító erejű magánokirat bemutatása mellett a ténylegesen fizetett tartásdíj utolsó három havi átvételi elismervénye vagy postai feladóvevénye,
- egyéb, nem rendszeres jövedelmek esetében a kérelem benyújtását megelőző tizenkét hónap egy havi átlaga,
- ösztöndíj esetében a kérelem benyújtását megelőző 12 hónap alatt kapott ösztöndíj 1/12-ed része,
- jövedelem hiányában az állami foglalkoztatási szervvel elhelyezkedése érdekében történő jelenlegi együttműködésről szóló hatósági bizonyítvány,
- jövedelmet terhelő letiltás esetén a letiltás jogcímének és a jövedelmet terhelő letiltás nettó

TÁMOGATÁSI KÉRELEM

Rétság Város Önkormányzat Képviselő-testületének/2022. (....) számú önkormányzati rendelete a veszélyhelyzet ideje alatti lakásfenntartást, lakhatást segítő települési támogatási programról

1. számú melléklet

összegének igazolását,

- árvaság, félárvaság esetén az árvaellátást megállapító határozatot, valamint igazolást az ellátás összegéről,
- a gyermek elhelyezése, ideiglenes hatályú elhelyezése, valamint a gyámrendelés tárgyában hozott bírósági, illetve gyámhatósági döntést, továbbá a gyámhatóságokról, valamint a gyermekvédelmi és gyámügyi eljárásról szóló kormányrendelet szerinti, a gyámhatóság által felvett jegyzőkönyvet a gyermek szülői felügyeleti jogának gyakorlásáról,
- a 16. életévét betöltött gyermek esetében a köznevelési, illetve felsőoktatási intézmény igazolását a nappali oktatás munkarendje szerint fennálló tanulói vagy hallgatói jogviszonyról,
- az egyetemes villamosenergia-szolgáltató kérelmező nevére szóló hivatalos dokumentumát a villamosenergia lakossági piaci áron történő vételezésének tényéről, valamint a villamosenergia lakossági piaci áron történő igénybevételének összegéről,
- az egyetemes földgázszolgáltató kérelmező nevére szóló hivatalos dokumentumát a földgáz versenypiaci költségeket tükröző áron történő vételezésének tényéről, valamint a földgáz versenypiaci költségeket tükröző áron történő igénybevételének összegéről,
- kérelmező nevére szóló hivatalos fizetési számlát a tűzifa megvásárlásának tényéről, valamint a kifizetett összegéről.
- A jövedelem számításánál figyelmen kívül kell hagyni:
- a kérelem benyújtását megelőzően megszűnt havi rendszeres jövedelmet,
- a) a vállalkozásból származó jövedelmet, ha a vállalkozási tevékenység megszűnt,
- a) a közfoglalkoztatásból származó havi jövedelemnek a foglalkoztatást helyettesítő támogatás összegét meghaladó részét.

TÁMOGATÁSI KÉRELEM

Rétság Város Önkormányzat Képviselő-testületének/2022. (... ..) számú önkormányzati rendelete
a veszélyhelyzet ideje alatti lakásfenntartást, lakhatást segítő települési támogatási programról
1. számú melléklet

Rétság Város Önkormányzat Képviselő-testületének

/2023. (.....) önkormányzati rendelete

A szociális ellátások rendjéről szóló 4/2021.(X.22.) önkormányzati rendelet módosításáról

Rétság Város Önkormányzat Képviselő-testülete az Alaptörvény 32. cikk (2) bekezdésében meghatározott eredeti jogalkotói hatáskörében, valamint a szociális igazgatásról és szociális ellátásokról szóló többször módosított 1993. évi III. törvény (a továbbiakban: Szt.) 25. § (3) bekezdés b) pontjában, 26.§ - ában és 132. § (4) bekezdés g) pontjában, valamint a 92.§ (1) bekezdésében kapott felhatalmazás alapján a 4/2021.(X.22.) önkormányzati rendeletét (R) az alábbi rendelkezéssel módosítja:

1.§

A R. kiegészül a 11/A. § szakasszal.

11/A. §

Lakásfenntartási települési támogatás

(1) Lakásfenntartási támogatás az elektromos áram, a gáz és a tűzifa támogatásra igényelhető évente egy alkalommal, minden év október 15. és április 15. közötti időszakban (fűtési időszak).

(2) Lakásfenntartási települési támogatásra jogosult az ingatlan tulajdonosa vagy használója közül az a személy, akinek a nevére a (1) bekezdésben meghatározott termékről vagy szolgáltatásról kiállított számla szól.

(3) A lakásfenntartási támogatás az alábbi együttes feltételek teljesítése esetében állapítható meg:

a) amennyiben az elismert lakásnagyság a lakásban élőkhez viszonyítottan az alábbi négyzetméter nagyságot nem haladja meg:

aa) egyedül élők esetében 90 m²/fő,

ab) két fő esetében 50 m²/fő,

ac) három fő esetében 40 m²/fő,

ad) négy és több fő esetében 35 m²/fő.

b) a kérelmező, illetve háztartásában az egy főre jutó havi jövedelem nem haladja meg:

ba) családok esetében a nettó minimálbér 110 %-át,

bb) egyedülálló, illetve gyermekét (gyermekeit) egyedül nevelő szülők esetében a nettó minimálbér 150 %-át.

(4) A lakásfenntartási támogatás összege:

a) áramdíj esetén legfeljebb 5.000 Ft,

b) gázdíj esetén legfeljebb 20.000 Ft,

c) tűzifa beszerzése esetén legfeljebb 60.000 Ft.

(5) A lakásfenntartási támogatás megállapításához csatolandók:

a) áramdíj és gázdíj támogatás megállapításához az utolsó elszámoló számla, valamint a kérelem benyújtásának hónapjára szóló havi számla,

b) tűzifa vásárlás támogatás megállapításához az adott fűtési időszak alatt kiállított, a kérelmező nevére szóló számla.

(6) A lakásfenntartási támogatást igénylő munkanélküli ellátásban részesülő személy köteles a közmunkaprogramban együttműködni az önkormányzattal.

(7) A jogosulatlanul igénybe vett lakásfenntartási támogatás folyósítását meg kell szüntetni és el kell rendelni a visszafizetését.

2.§

Jelen rendelet a kihirdetését követő napon lép hatályba.

Mezőfi Zoltán
polgármester

Fodor Rita Mária
jegyző

Kihirdetési záradék:

A rendelet 2023.napon kihirdetésre került.

Fodor Rita Mária
jegyző

Tájékoztatás az előzetes hatásvizsgálat eredményéről a jogalkotásról szóló 2010. évi CXXX. törvény IV. fejezet 5. alcímében előírtaknak megfelelően

I. A jogszabály megalkotásának szükségessége

A rezsiválság miatt indokolt a hatályos szociális ellátásról szóló rendelet kiegészítése a lakásfenntartási támogatással.

II. A rendelet társadalmi, gazdasági és költségvetési hatásai

- 1.) A rendelet megalkotásának társadalmi hatása:** az állam által nyújtott szociális ellátásokon felül biztosítja a lakosság részére a szociális hálót. Az átmenetileg, önhibájukon kívül nehéz anyagi helyzetbe került lakosoknak nyújt segítséget.
- 2.) Gazdasági, költségvetési hatása jelentős:** 2015. évtől állami támogatást szociális feladataihoz nem kap az önkormányzat. Saját forrásból — elsődlegesen a helyi iparüzési adóbevételekből — kell biztosítani a szociális kiadások fedezetét. A 2023. évi költségvetésben nagyvonalúan került tervezésre szociális feladatokra. Az önkormányzat szociális kiadásait közmunkaprogramokban történő aktív részvétellel kívánja enyhíteni.
- 3.) A rendelet környezeti és egészségi hatásai:** a rendelet módosítása környezeti és egészségi hatással nem jár.
- 4.) A rendelet alkalmazásához szükséges személyi, szervezeti, tárgyi és pénzügyi feltételek:** a személyi, szervezeti feltételek rendelkezésre állnak.
- 5.) A rendelet adminisztratív terheket befolyásoló hatása:** a rendelet adminisztratív terheket nem okoz.
- 6.) A jogalkotás elmaradásának várható következményei:** mélyszegénység növekedése, egészségkárosodás lehetőségét növeli.



RÉTSÁG VÁROS ÖNKORMÁNYZATÁNAK KÉPVISELŐ-TESTÜLETE

2651 Rétság, Rákóczi út 20. Telefon: 35/550-100

www.retsag.hu Email: hivatal@retsag.hu

Előterjesztést készítette Fodor Rita Mária

Előterjesztő: Mezőfi Zoltán polgármester

TELEPÜLÉSRENDEZÉSI ÉS TELEPÜLÉSTERVEZÉSI SZERZŐDÉS JÓVÁHAGYÁSA

ELŐTERJESZTÉS

a Képviselő-testület 2023. január 26-i ülésére

| Tárgyalja | Ülés | Szavazás |
|----------------------------------------------------------------------------|-------------------------------------------|--------------------------------------------------------|
| <input type="checkbox"/> Szociális bizottság | <input checked="" type="checkbox"/> Nyílt | <input checked="" type="checkbox"/> Nyílt szavazás |
| <input checked="" type="checkbox"/> Pénzügyi és Városfejlesztési Bizottság | <input type="checkbox"/> Zárt | <input type="checkbox"/> Titkos szavazás |
| <input type="checkbox"/> Közbeszerzési Bizottság | | <input type="checkbox"/> Egyszerű többség |
| <input checked="" type="checkbox"/> Képviselő-testület | | <input checked="" type="checkbox"/> Minősített többség |

1.) A tárgyalandó témakör tárgyilagos és tényszerű bemutatása

Tisztelt Képviselő-testület!

A FŐMTERV Mérnöki Tervező Zrt. nevében Mihálffy Krisztina projektvezetőtől az alábbi megkeresést kaptuk:

„Mellékelten küldöm a Településrendezési terv M2 gyorsforgalmi út miatt szükségessé vált módosításához a négyoldalú szerződéstervezetet.

Kérem, hogy az Önökre vonatkozó adatokat nézzék át, a hiányzó adatokkal egészítsék ki és küldjék vissza számomra.

Mivel elég sok szereplős, visszaérkezés után megkezdjük az aláírást.

A rendezési terv módosításának költségeit a Főmterv Zrt. viseli, kérdés esetén állunk rendelkezésre. „

Részünkről a hiányzó adatokkal kiegészítettük a szerződést, melynek a jóváhagyását kérem.

Kérem a tisztelt Képviselő-testületet, hogy az előterjesztést megtárgyalni szíveskedjen.

Rétság, 2023.január 19.

Mezőfi Zoltán
polgármester

2.) Előzmények, különösen a témában hozott korábbi testületi döntések, azok végrehajtása

3.) Jogszabályi háttér

4.) Határozati javaslat

I.

RÉTSÁG VÁROS ÖNKORMÁNYZAT KÉPVISELŐ-TESTÜLETÉNEK /2023.(I. 26.) KT. HATÁROZATA

1. Rétság **Város** Önkormányzatának Képviselő-testülete a „**M2 gyorsforgalmi út Vác-észak és Hont-Parassapuszta, országhatár közötti szakasz megvalósítása, I. ütem Rétság elkerülő**” megnevezésű projekt (PST kód: A 002.12, A002.02.13, A002.02.15) tervezési feladatait és a **Város** területét érintő, bemutatott tervi nyomvonalát megismerte és elfogadja/támogatja.
2. A megvalósítás *a kormány nemzetgazdasági szempontból kiemelt jelentőségű programja*, így a rendezési tervek tárgyi projekt vonatkozásában szükséges módosítás tervezésének költségeit a Tervező, a **FŐMTERV Zrt.** finanszírozza, a **FŐMTERV Zrt.** és a Képviselő-testület megállapodása szerint a **TT1 Tanácsadó és Tervező Kft.** készíti.
3. A település **az M2 gyorsforgalmi út Vác-észak és Hont-Parassapuszta, országhatár közötti szakasz melletti területeire** vonatkozó Településszerkezeti tervének, Helyi építési szabályzatának és Szabályozási tervének módosítását, az útépítés terveinek beillesztésre (fedvénytervek) – elindítja a **419/2021. (VII.15.) Korm. rendelet** szerint.
4. A Képviselő-testület felkéri a polgármestert, hogy tegye meg a szükséges jogi lépéseket és folytassa le a „**egyszerűsített eljárás**” előkészítését.

Határidő: azonnal

Felelős:..... polgármester

.....
polgármester

.....
jegyző

II.

RÉTSÁG VÁROS ÖNKORMÁNYZAT KÉPVISELŐ-TESTÜLETÉNEK /2023.(I. 26.) KT. HATÁROZATA

Rétság Város Önkormányzat Képviselő-testülete megtárgyalta az M2 gyorsforgalmi út Rétságot elkerülő szakaszának tervezése, rendezési tervünk módosítása érdekében a Településrendezési és Településtervezési szerződés jóváhagyásáról készített előterjesztést.

A Képviselő-testület a határozat mellékletét képező szerződést jóváhagyja. Felhatalmazza Mezőfi Zoltán polgármestert a szerződés aláírására.

Határidő: 2023. január 31.

Felelős: Mezőfi Zoltán polgármester

Záradék:

A tájékoztatás szabályszerű, a határozati javaslat jogszabálysértést nem tartalmaz.

Fodor Rita Mária
jegyző

TELEPÜLÉSRENDEZÉSI ÉS TELEPÜLÉSTERVEZÉSI SZERZŐDÉS

amely létrejött

Rétság Város Önkormányzata

székhely: 2651, Rétság Rákóczi út 20.
levelezési cím: 2651 Rétság, Rákóczi út 20.
Államháztartási azonosító: 745059
törzssz.: 735496
statisztikai számjel: 15735492-8411-321-12
adószám: 15735492-2-12
képviselő: Mezőfi Zoltán János
(továbbiakban: **Megrendelő vagy Önkormányzat**)

NIF Nemzeti Infrastruktúra Fejlesztő zártkörűen működő Részvénytársaság (rövidített elnevezése: NIF Zrt.)

székhely: 1134 Budapest Váci út 45.
levelezési cím: 1439 Budapest Pf. 695.
cégjegyzékszám: Cg:01-10-044180
adószám: 11906522-2-41
képviselő: Pántya József helyettes államtitkár és
projektiroda-vezető együttes aláírási jogosultsággal
számlaszám: 10300002-20609931-00003285
(továbbiakban: **Cél megvalósítója**)

A Cél megvalósítója 2023. január 1. napjától az Építési és Közlekedési Minisztérium, tulajdonosi joggyakorlása alá tartozó, 100%-os állami tulajdonban lévő gazdasági társaságok által ellátott feladatok központi költségvetési szerv általi átvételéről és a társaságok megszüntetéséről, az ezzel kapcsolatos eljárási kérdések rendezéséről szóló 362/2022. (IX. 19.) Korm. rendelet 1. § (2) bekezdése alapján.

Építési és Közlekedési Minisztérium

Székhely: 1054 Budapest, Alkotmány u. 5.
KSH statisztikai számjel: 15847397-8411-311-01
Adószáma: 15847397-2-41
(a továbbiakban: Cél megvalósítója)

FŐMTERV Mérnöki Tervező Zrt. (Költségviselő)

székhelye: 1024 Budapest, Lövéház u. 37.
számlaszáma: HU77 10102103-59048100-01000002 (IBAN)
adószáma: 13842217-2-41
cégjegyzékszám: 01-10-045561
képviseli: dr. Fekete András – az igazgatóság tagja (önálló cégjegyzésre jogosult)

Tervező:

TT1 Tanácsadó és Tervező Kft.

cím: 1121 Budapest, Kakukkhegyi út 9.
adószám: 12880627243
cégjegyzékszám: 01-09-708028
képviselő: Nemesánszky Ildikó
számlaszám: ...
(továbbiakban: **Tervező**)

(együttesen: **Felek**)

között alulírott napon és feltételek mellett:

Preambulum

1. Felek a jelen okirat III/1. pontjában rögzített célok megvalósítása érdekében az épített környezet alakításáról és védelméről szóló 1997. évi LXXVIII. törvény (továbbiakban: Étv.) 30/A. §-ában foglalt rendelkezések szerint településrendezési és településtervezési szerződést kötnek egymással az alábbi tartalommal:

2. A Cél megvalósítója, mint építető közreműködésével valósul meg az **„M2 gyorsforgalmi út Vác-észak és Hont-Parassapuszta, országhatár közötti szakasz megvalósítása, I. ütem Rétság elkerülő”** (a továbbiakban: **Projekt**), mely érinti Rétság Város Önkormányzat közigazgatási területét. A Cél megvalósítója közbeszerzési eljárással kiválasztotta a Vállalkozó UTIBER Kft-t, a FŐMTERV Mérnöki Tervező Zrt-t és a UNITEF'83 Zrt.-t, mint közös ajánlattevőket, akik a Szerződés Költségviselői. A Cél megvalósítója 2021.12.06. napján vállalkozási szerződést kötött a Költségviselővel, amelyhez kapcsolódik a szükséges településrendezési eszközök módosításának finanszírozása is.

3. Felek tudomásul bírják arról, hogy a Projekt megvalósítása, az egyes közlekedésfejlesztési projektekkel összefüggő közigazgatási hatósági ügyek nemzetgazdasági szempontból kiemelt jelentőségű üggyé nyilvánításáról és az eljáró hatóságok kijelöléséről szóló 345/2012. (XII. 6.) Kormányrendelet alapján nemzetgazdasági szempontból kiemelt jelentőségű beruházás.

4. Felek előtt ismert, hogy az Építési és Közlekedési Minisztérium tulajdonosi joggyakorlása alá tartozó, 100%-os állami tulajdonban lévő gazdasági társaságok által ellátott feladatok központi költségvetési szerv általi átvételéről és a társaságok megszüntetéséről, az ezzel kapcsolatos eljárási kérdések rendezéséről szóló 362/2022. (IX. 19.) Korm. rendelet szerint a NIF Nemzeti Infrastruktúra Fejlesztő zártkörűen működő Részvénytársaság 2023. január 1-jével megszűnt és feladatait jogutódként az Építési és Közlekedési Minisztérium (1054 Budapest, Alkotmány u.5.) vette át.

I. A Szerződés tárgya:

1. A szerződés alapját és szakmai tartalmát a Cél megvalósítója által készített/készíttetett telepítési tanulmányterv képezi (Bírálati engedélyezési tervdokumentáció. A szerződés mellékletét képezik az alábbi dokumentumok:

- telepítési tanulmányterv
- térképmelléklet a kisajátítandó ingatlanok megjelölésével

II. A Szerződés célja:

1. A telepítési tanulmánytervben lehatárolt területre, a településrendezési eszközöknek a Preambulum szerinti beruházást lehetővé tevő módosítása és az ehhez szükséges tervdokumentáció elkészítése. A településrendezési eszközök módosítása az alábbiakra terjed ki:

a.) Településszerkezet tervlap és leírás módosítása

b.) Helyi Építési Szabályzat módosítása

c.) Szabályozási terv módosítása

III. Nyilatkozatok

1. Megrendelő kijelenti, hogy a Szerződésben kikötött és vállalt kötelezettségek, valamint a megvalósuló településrendezési cél között közvetlen összefüggés van, továbbá

kötelezettséget vállal arra, hogy a Preambulumban megjelölt tárgyú beruházás tervszerű és határidőben történő megvalósítása, valamint a beruházáshoz kapcsolódó kisajátítási eljárások határidőben történő megvalósítása érdekében az ahhoz szükséges településrendezési eljárást lefolytatja.

2. Megrendelő kijelenti, hogy a településrendezési eszközök egyeztetési eljárását a településfejlesztési koncepcióról, az integrált településfejlesztési stratégiáról és a településrendezési eszközökről, valamint egyes településrendezési sajátos jogintézményekről szóló 314/2012. (XI. 8.) Korm. rendelet (a továbbiakban: **Trk.**) 32. § (1) bekezdése szerinti **tárgyalásos** eljárás keretében folytatja le.

3. Megrendelő kijelenti, hogy a településrendezési eszközök véleményezési eljárása során a jogszabályi előírásoknak megfelelően gondoskodik a településrendezési eszközökön végrehajtandó változások átvezetéséről. A véleményezők részéről felmerülő, jogszabály által alátámasztott észrevétel folytán az indokolt intézkedéseket megteszi, a változás miatt esetlegesen megismétlendő véleményezési eljárást lefolytatja.

4. Megrendelő teljes felelősséggel nyilatkozik arról, hogy a Költségviselő által folyósításra kerülő költségvetési forrás felhasználására való tekintettel a Közbiztosítási törvény, az önkormányzat vagyongazdálkodásról szóló vonatkozó rendelet, valamint az egyéb pénzügyi szabályzatokban foglalt előírások betartása mellett került sor a Tervező kiválasztására. Megrendelő a Szerződés megkötésére a számára mindenkor kötelező közbiztosítási értékhatárok és a saját egybeszámítási kötelezettsége betartásával vállal kötelezettséget.

5. FŐMTERV Zrt. kijelenti, hogy a Szerződés tárgya szerinti tervezési munka költségeit Költségviselőként vállalja és viseli a Cél megvalósítóval kötött Vállalkozási szerződésben foglaltaknak megfelelően.

6. A Tervező teljes felelősséggel nyilatkozik arról, hogy a munka elvégzéséhez szükséges tervezési jogosultságokkal rendelkezik (Az építésügyi és az építésüggyel összefüggő szakmagyakorlási tevékenységekről szóló 266/2013. (VII.11.) Korm. rendelet alapján).

IV. A Tervező feladatai és kötelezettségei

A Trk. 3. §-a alapján, annak érdekében, hogy a tárgyi beruházással érintett terület fejlesztését lehetővé tevő szabályok (előírások, követelmények) az érintett település településszerkezeti terve, helyi építési szabályzata és szabályozási terve módosításába beépítésre kerülhessenek, a Tervezőnek feladata a fejlesztéshez kapcsolódó szükséges valamennyi településrendezési eszköz módosításának az elkészítése a településrendezési eljárásban való részvétele, az eljárás során való együttműködés az államigazgatási-, önkormányzati-, társadalmi- és egyéb érintett szervekkel, szervezetekkel és személyekkel.

2. Tervező elvállalja az III./1 pontban foglalt tervezési munka elvégzését

A Tervező feladatát képezi a

- adatbekérés tervezés előkészítéséhez
- egybeszerkesztett településszerkezeti tervlap és leírás
- egybeszerkesztett szabályozási tervlap a szerkeszthető állomány átadásával a módosítás jóváhagyását követően
- helyi építési szabályzat módosítása
- Trk. 1. melléklete szerinti megalapozó vizsgálat és a
- 3. melléklet szerinti alátámasztó javaslat szerinti munkarészek teljes értékű elkészítése, a 7. és 8 fejezetek kivételével.

3. Tervező vállalja, hogy az eljárás során a jogszabályok szerinti, valamennyi a Szerződésben meghatározott feladat által indokolt egyeztetésen, döntéshozatali és egyéb fórumokon részvétel (közgyűlés, bizottságok, tervtanács, lakossági fórumok, egyeztető tárgyalás, stb.) részt vesz.

4. Tervező biztosítja, hogy a tervet készítő felelős településtervezője a jogszabályok és a Szerződés szerint a településrendezési eljárásban részt vegyen.

5. Tervező vállalja, hogy a tervdokumentációt az Önkormányzat és a Cél megvalósítója összehangolt szakmai elképzeléseinek, instrukcióinak megfelelően készíti el.

6. Tervező tudomásul veszi továbbá, hogy a véleményezők részéről felmerülő, jogszabály által alátámasztott észrevételek következtében esetlegesen szükségessé váló, a településrendezési eszközön végrehajtandó változtatási kötelezettségek a Trk. szerinti ismételt véleményeztetési eljárás lefolytatását vonhatják maguk után.

7. Tervezőnek képviselnie kell az Önkormányzat érdekeit harmadik féllel (önkormányzatok, hatóságok, szakhatóságok, tulajdonosok, kezelők, üzemeltetők, stb.) folytatott egyeztetései során az indokolatlan követelések és többletköltségek elkerülésének biztosításával.

8. Az elkészített településrendezési eszköznek meg kell felelnie valamennyi jogi, műszaki előírásnak és szabályozásnak, engedélyekben előírtaknak, megrendelői és kezelői elvárásoknak a tervezés során érintett minden egyéb területre és létesítményre vonatkozóan.

9. Tervező köteles az elvállalt tervezési munkát Megrendelő utasításai szerint és a Preambulumban meghatározott cél érdekében, a Szerződés aláírásakor érvényes építésügyi jogszabályok, és szakmai szabályok, szabványok, kötelező műszaki-, illetve hatósági előírások, országos és helyi építési szabályzatok betartása mellett teljesíteni. A teljesítés érdekében a Felek a szerződésszerű teljesítéssel kapcsolatban kölcsönös tájékoztatási kötelezettséggel tartoznak egymásnak, az esetleges akadályok, károk, elhárítása érdekében együttműködnek. A Tervező utasítást csak a szerződést aláíró Megrendelőtől/Költségviselőtől és/vagy azok hivatalos megbízottjától fogadhat el.

10. Amennyiben a terv készítése során a tervezési terület határán kívüli problémákra kell megoldást adni (infrastruktúra, felszíni vízelvezetés, környezeti állapot, talajmechanika), úgy azokat külön szerződés keretén belül kell rendezni.

11. Tervező jogosult a tervezési munkához alvállalkozó(ka)t igénybe venni, de az általa (általuk) végzett szolgáltatásokért úgy felel, mintha a munkát maga végezte volna.

IV. Az Önkormányzat/Megrendelő kötelezettségei:

1. Az Önkormányzat vállalja, hogy a Szerződés, felek által történő aláírását követő 15 napon belül elindítja a településrendezési eljárást.

2. Az Önkormányzat köteles a Szerződés hatályba lépését követő 15 napon belül a Szerződés 1. mellékletében felsorolt dokumentumokat a Tervezőnek átadni. Amennyiben a tervdokumentáció elkészítéséhez a szerződésben foglaltak szerinti adatszolgáltatáson túlmenően további adat(ok)ra van szükség, a Tervező ez irányú kérelmére azokat az Önkormányzat 15 napon belül a Tervező rendelkezésére bocsátja.

3. Az Önkormányzat vállalja, hogy a pozitív főépítési záróvélemény esetén a Településszerkezeti Terv, Helyi Építési Szabályzat és a Szabályozási Terv tervezetét a főépítési záróvélemény alapján készült jóváhagyási dokumentáció kézhezvételét követő 15 napon belül döntésre a képviselőtestület elé terjeszti.

VI. A Költségviselő kötelezettségei:

1. A Költségviselő kötelezettséget vállal arra, hogy a településrendezési eszközök módosításának a Szerződés által meghatározottaknak megfelelő, képviselőtestületi/közgyűlési előterjesztésre alkalmas formában történő kidolgozását saját költségére finanszírozza a Felek által egyeztetett program és szakmai tartalom alapján.

2. A Költségviselő kötelezettséget vállal arra, hogy a Településszerkezeti Terv, Szabályozási Terv és Helyi Építési Szabályzat módosítását szakmailag megalapozó tervdokumentáció elkészítésének érdekében az Étv. 16. § szerinti településrendezési jogosultságú munkatárssal rendelkező tervező céget, a Szerződésben megjelölt Tervezőt veszi igénybe. Vállalja, hogy a Tervezővel a Szerződéshez kapcsolódó tervezői feladatok elvégzésére irányuló megállapodásában (vagy egyéb jogviszonyában) a tervezői kötelezettségeket és feladatokat a Szerződéssel összhangban határozza meg.

VII. A településrendezési eljárás során a Felek jogai és kötelezettségei:

1. Felek vállalják, hogy a településrendezési eljárás során – figyelemmel a preambulumban rögzített cél társadalmi hasznosságára - fokozottan együttműködnek, a tervezés során folyamatosan egyeztetnek

2. Megrendelő a településrendezési eljárást lefolytatása során a Tvr-ben előírt határidők betartására fokozott figyelmet fordít. Az eljárás során szükséges azon intézkedéseket, melyekre jogszabály vagy a Szerződés konkrét határidőt nem állapít meg (pl. egyeztető tárgyalás összehívása, határozat ill. rendelettervezetek közgyűlés/bizottságok elé terjesztése stb.) a Megrendelő ésszerű határidőn belül, de legkésőbb 30 napon belül megteszi.

3. Tervező gondoskodik az eljáráshoz kapcsolódó településrendezési- és a társszakági feladatokat ellátó, megfelelő tervezői jogosultsággal rendelkező személyekről. Az Önkormányzat és a Költségviselő vagy annak megbízottjai a tervezést figyelemmel kísérik, a továbbtervezés szempontjából lényeges kérdésekben állást foglal, vagy annak a tárgyban döntéshozatalra jogosult önkormányzati szervhez való előterjesztéséről gondoskodik. A költségviselő biztosítja a Tervező folyamatos munkavégzésének feltételeit.

4. Felek kötelesek egymást minden olyan körülményről tájékoztatni, amely a Szerződés teljesítését befolyásolná, vagy veszélyeztetné.

5. Az együttműködés alapvető, de nem kizárólagos formája Felek képviselői útján valósul meg. Felek joghatályos írásbeli közlésnek fogadják el a szerződés teljesítésével kapcsolatos észrevételeik egymás részére írásban, faxon, telefonon, illetve e-mail útján történő közlését. A telefonon történő közlést a közlő félnek haladéktalanul írásban is meg kell küldenie a másik fél részére. A fax vagy e-mail útján történő közlést a kézhezvételt követően a másik félnek haladéktalanul írásban (faxon vagy e-mailben) is vissza kell igazolnia.

6. Felek tudomásul veszik, hogy a településrendezési eljárás során – annak bármely szakaszában a véleményezésre jogosultak részéről felmerülő, jogszabállyal alátámasztott észrevétel esetén, a településrendezési tervdokumentációt annak megfelelően módosítani kell. Egyéb a településfejlesztési szempontból releváns körülményt, vagy a nyilvánossági szakaszban az érintettek részéről érkező bármely észrevételt, kifogást az Önkormányzat megbízottja megvizsgál és amennyiben lehetséges, a tervbe beépíti. Amennyiben jelen pont szerinti bármely okból a településrendezési eszközök változtatására lenne szükség, illetve ennek okán ismételt véleményeztetési kötelezettség állna fenn, azt a Szerződés keretében kell elvégezni.

7. Felek rögzítik, hogy a településrendezési eszközök módosítása a Szerződésben foglaltak alapján a Képviselő-testületi/Közgyűlési előterjesztésre alkalmas formában történő kidolgozásának minden díját és költségét, valamint az ehhez szükséges felmerülő valamennyi járulékos költséget a Költségviselő finanszírozza és egyúttal kijelenti, hogy Önkormányzattal szemben díj- illetve költségigényt a Szerződés vonatkozásában nem támaszt.

8. Tekintettel arra, hogy a településrendezési eszközök módosítása nem a település egészére vonatkozik, így Költségviselő csak a Projekttel összefüggő módosításokat finanszírozzák a Trk. 16. § (6) bekezdésére tekintettel. Az esetlegesen nem átvezetett, a Szerződés tárgyát nem érintő időközi módosításokat és a nem megfelelően szabályozott területek rendezését Költségviselő nem finanszírozza.

VIII. A teljesítés ütemezése

1. Tervszállítási határidő: A szerződéses határidőket a Szerződés 2. melléklete a „Tervszállítási és Számlázási ütemterv” tartalmazza. Felek megállapítják, hogy az III.1. pontban megjelölt dokumentáció osztható szolgáltatásnak minősül, ennek alapján részteljesítésben állapodnak meg. A Tervező előteljesítésre is jogosult, ez esetben a Megrendelő a korábban elkészített terveket köteles átvenni.

2. A Tervező által szolgáltatandó dokumentáció, amely tárgyi szerződésen kívüli – külön szerződés alapján készített munkarészeket is tartalmazhat – példányszáma:

- a) a 314/2012.Kr. szerinti tárgyalásos eljáráshoz 3 db nyomtatott és 3 db digitális példány a Megrendelő, illetve 1 példány a Költségviselő részére, mely tartalmazza a módosított településrendezési eszközök tervezetét (pdf (AcrobatReader) formátumban).
- b) a 314/2012. Kr szerinti végső szakmai véleményezési eljáráshoz 2 db nyomtatott és 2 db digitális példány a Megrendelő, illetve 1 példány a Költségviselő részére, mely tartalmazza a véleményezési szakaszban elfogadott észrevételek alapján javított módosított településrendezési eszközök tervezetét (pdf (AcrobatReader) formátumban).
- c) végleges dokumentáció: 5 példány papíralapú dokumentáció + 5 digitális példány (pdf és dwg formátum) Megrendelő részére, továbbá 1 példány papíralapú dokumentáció + 1 digitális példány (pdf és dwg formátum) Költségviselő részére.

3. Amennyiben a Megrendelő a (2) pontban foglalt példányszámon felül vagy a módosítással egységbe szerkesztett papíralapú dokumentációt is igényel, úgy azokat a Tervező a Megrendelő általi külön térítés ellenében részére rendelkezésre bocsátja. A további tervpéldányok áráról Megrendelő és Tervező külön állapodnak meg. A Tervező a további példányszámokat az igénybejelentéstől számított 5 munkanapon belül köteles a Megrendelő részére rendelkezésre bocsátani.

4. A (rész) teljesítés módja: Tervező az elkészített terveket a 2. pontban meghatározott példányszámban a Megrendelő székhelyén személyesen vagy postai úton, átvételi elismervénnyel átadja, majd az átvételi elismervény egy másolati példányát eljuttatja a Cél megvalósítója képviselőjéhez. Az átadás-átvételtől a Tervező és a Megrendelő átadás-átvételi igazolást állít ki, amelyben rögzíteni kell, hogy a dokumentáció hiánytalanul átadásra került. Megrendelő a hiányos dokumentáció átvételét megtagadhatja.

5. A Tervező (rész) teljesítését a Megrendelő igazolja a Cél megvalósítója és a Költségviselő előzetes műszaki írásbeli jóváhagyását követően. Tervező a (rész)teljesítéséről a (rész)átadás-átvételt követően, a terv jóváhagyásról és az esetleges hibák, hiányosságok pótlásának, javításának elfogadásáról szóló megrendelői tájékoztatás kézhezvételét követő 3 napon belül köteles a Szerződés 3. mellékletét képező, kitöltött teljesítésigazolási formanyomtatványt Megrendelő részére benyújtani. Megrendelő – amennyiben annak a szerződéses feltételei fennállnak – a megkeresés kézhezvételét követő 15 napon belül állítja ki a teljesítésigazolást.

6. Tervező (rész) számláját az aláírt teljesítésigazolás kézhezvételét követően állíthatja ki.

IX. Tervezői díj, részteljesítés, pénzügyi ütemezés

1. A Tervezőt megillető tervezési díj: 1.500.000 Ft + Áfa

Az ÁFA mértékének meghatározása, bevallása és megfizetése az adófizetési kötelezettség keletkezésének napján hatályos adójogszabályok szerint történik.

2. Részteljesítésekhez, teljesítéshez kapcsolódó tervezési díj fizetés pénzügyi ütemezését a Szerződés 2. melléklete a „Tervszállítási és Számlázási ütemterv” tartalmazza.

3. A pénzügyi ütemezés szerinti számlát a Költségviselő (Vállalkozó FŐMTERV Zrt.) nevére és székhelyének címére kell kiállítani, és eljuttatni. A számlakibocsátó minden esetben a Tervező. A számla keltétől számított 7 napon túl beérkező számlát a Költségviselő igazolás nélkül visszaküldi a számlakibocsátónak, ebben az esetben a Költségviselő fizetési késedelme kizárt.

A tervezői díjat a Költségviselő 100%-ban egyenlíti ki.

4. Tervező a számláját csak a Megrendelő és a Költségviselő által aláírt teljesítésigazolás birtokában állíthatja ki.

Fizetési határidő:

Költségviselő a tervezési díjat a (rész)-számla kézhezvételétől számított 30 napon belül fizeti ki a Tervezőnek.

X. Adatszolgáltatás, együttműködés az adatszolgáltatás során

1. A Megrendelő, illetve a Költségviselő az III/1. pontban foglalt tervezési feladat elvégzéséhez adatszolgáltatásként a Tervezőnek átadja az 1. mellékletében felsoroltakat, a Szerződés aláírásával egyidejűleg, melyek átvételét a Tervező aláírásával elismeri.

2. Amennyiben Tervező részéről olyan további adatszolgáltatás igénye merül fel, mely a terv elkészítéséhez a Megrendelő/Költségviselő álláspontja alapján is szükséges és a Szerződés megkötésekor még nem ismert, úgy Megrendelő/Költségviselő Tervező ez irányú felhívásának kézhezvételétől számított 5 munkanapon belül köteles az adatokat szolgáltatni. Ha a kiegészítő adatszolgáltatáshoz ennél hosszabb idő szükséges, úgy a felek eltérő határidőben is megállapodhatnak, ideértve a Szerződés 2. mellékletébe foglalt teljesítési határidők ezzel összefüggésben felmerülő, esetlegesen szükséges módosítását is.

3. Költségviselő a Megrendelő, vagy a Tervező által írásban, elektronikus úton feltett - a Költségviselő által eldöntendő - kérdéseivel kapcsolatban 5 munkanapon belül köteles állást foglalni, és elektronikus úton válaszolni. Ha a válaszadásra ennél hosszabb idő szükséges, úgy a felek eltérő határidőben is megállapodhatnak, ideértve a Szerződés 2. mellékletében („Tervszállítási és Számlázási ütemterv”) foglalt teljesítési határidők ezzel összefüggésben felmerülő, esetlegesen szükséges módosítását is.

4. A szerződés nem tartalmazza a közigazgatási szervek és az érintett véleményezők által esetlegesen előírt állapotfeltáró vizsgálatok, hatástanulmányok, valamint az egyes funkciókhoz előírt munkarészek kidolgozásának költségeit.

XI. A szerződés időtartama

A szerződés annak mindhárom fél általi aláírását követően, az utolsóként aláíró fél aláírásának napján lép hatályba és a III/1. pont szerinti településrendezési eszközök módosításának hatályba lépésével szűnik meg.

A szerződés teljesítése során kapcsolattartásra jogosult személyek

Megrendelő részéről:
Mezőfi Zoltán János
Telefon: +36 30 540 5042
E-mail: polgarmester@retsag.hu

Költségviselő részéről:
Mihálffy Krisztina
Telefon: +3670 977 3940
E-mail: mihalfy.krisztina@fomterv.hu

Tervező részéről:
Nemesánszky Ildikó
Telefon: +3620 244 8492
E-mail: ildiko@tt1.hu

XII. Szerzői jogi kikötések

1. Cél megvalósítója, Költségviselő és Megrendelő a rendelkezési jogát kiköti, ezért a szerződéssel kapcsolatban a Tervező által rendelkezésre bocsátott, jogi oltalomban részesíthető bármely szellemi alkotás tekintetében azzal a továbbiakban szabadon rendelkezik, az adott munkarész ellenértékének Tervező felé történő megfizetését követően.

2. Tervező kifejezetten hozzájárul ahhoz, hogy a Cél megvalósítója, a Költségviselő és a Megrendelő a szellemi alkotást nem csak saját belső tevékenységéhez, illetve nem csak saját üzemi tevékenysége körében használhatja fel, hanem nyilvánosságra hozhatja, harmadik személlyel közölheti, harmadik személynek át, illetőleg tovább adhatja, a mű (mű részlet), mint előzmény terv az egymásra épülő tervfázisokban szabadon felhasználható.

3. Tervező kifejezetten kijelenti, hogy a szerzői jogról szóló 1999. évi LXXVI. törvény 9. § (6) bekezdése és V. fejezete alapján a Cél megvalósítója, a Költségviselő és Megrendelő a szerződés teljesítése során keletkezett, szerzői jogi védelem alá eső valamennyi alkotással kapcsolatban határozatlan idejű, korlátlan és kizárólagos felhasználási jogot szerez valamennyi átruházható szerzői jog vonatkozásában, továbbá a Tervező kifejezett engedélyt ad arra, hogy Költségviselő és Megrendelő a mű felhasználására harmadik személynek további engedélyt adjon.

4. Tervező kifejezetten kijelenti, hogy a felhasználási engedély kiterjed különösen:
a) a mű átdolgozására, és az átdolgozhatóság jogának harmadik személyre történő átruházhatóságára (átdolgoztatás),
b) a mű többszörözésére, amely magában foglalja a mű kép- vagy hangfelvételen rögzítését, illetve számítógéppel vagy elektronikus adathordozóra való másolását is, valamint az előzőekben felsorolt jogosítványokat is magában foglaló többszörözés jogának harmadik személy részére történő átengedésére.

5. Tervező kifejezetten kijelenti, hogy az átdolgozás, illetőleg átdolgoztatás joga magában foglalja különösen a mű (mű részlet) bármilyen módosítását, megváltoztatását, át, illetve tovább tervezését, új tervdokumentációba való beépítését, beszerkesztését, betervezését.

6. Tervező csak a Cél megvalósítója, a Költségviselő és Megrendelő előzetes írásbeli hozzájárulásával adhatja tovább a dokumentációt bármely munkarészét harmadik félnek vagy adhat nyilatkozatot a szerződés alapján nyújtott szolgáltatásról. A felhasználási jog átruházásának díját a Tervezési díj tartalmazza.

7. Felek kijelentik, hogy a szerzői jogok ellenértékét- beleértve a felhasználási jogok díját is - a tervezési díj tartalmazza.

8. Cél megvalósítója, a Költségviselő és Megrendelő tudomásul veszi, hogy a tervek szellemi tulajdona Tervezőt illeti meg.

9. Tervező tudomásul veszi, hogy a rendezési terv módosításnak az Önkormányzati képviselőtestület által történő elfogadása pillanatától az általa elkészített tervek a szerzői jogi védelem nem terjed ki.

XIII. Tervezői szerződésszegés következményei

1. Késedelmes (rész)teljesítés esetén Tervező a késedelem minden napjára a késedelemmel érintett részteljesítés nettó tervezői díja alapján számított napi 0,5 % kötbért köteles fizetni. Az egyes késedelmes részteljesítések esetén számított késedelmi kötbér összege külön-külön azonban nem lehet több, mint az adott részteljesítés nettó tervezői díjának 10%-a.

2. Ha a Tervező késedelme az első kötbérterhes részhatáridő – kötbérterhes részhatáridők (részteljesítések) hiányában - a teljesítési határidő – vonatkozásában a 30 napot meghaladja, úgy a Megrendelő a szerződéstől elállhat, és a nettó szerződéses ár 20%-nak megfelelő összegű meghiúsulási kötbért követelhet Tervezőtől, valamint a szerződésszegésre vonatkozó szabályok szerint a megállapított kötbéren felül kárait és költségeit is érvényesítheti. Meghiúsulási kötbér esetén Megrendelő késedelmi kötbért nem érvényesíthet, ez azonban nem érinti azt az esetet, amikor a Tervező a szolgáltatás késedelmére tekintettel póthatáridőt vállalt. Amennyiben a késedelmi kötbér már korábban esedékessé vált, az azt követő meghiúsulás esetén külön meghiúsulási kötbér érvényesítése nem kizárt.

3. Amennyiben a Tervező késedelme az első kötbérterhes részhatáridőt követő bármely további kötbérterhes részhatáridő vonatkozásában a 30 napot meghaladja, úgy a Megrendelő – mérlegelése szerint – a szerződéstől elállhat vagy azt azonnali hatállyal felmondhatja, s a szerződésszegésre vonatkozó szabályok szerint a megállapított XII.1) és XII.2.) pontokban meghatározott mértékű késedelmi, illetve meghiúsulási kötbéren felüli kárait és költségeit is követelheti.

4. A késedelmes teljesítés elfogadásától és a késedelmi kötbér megfizetésétől függetlenül a Megrendelő nem mond le az őt erre az esetre megillető jogok érvényesítéséről.

5. Tervező hibásan teljesít, ha az általa szolgáltatott tervek a teljesítés időpontjában nem felelnek meg a szerződésben vagy a jogszabályban foglaltaknak (Ptk. 6:157. §). Hibás teljesítés esetén a Megrendelő a hibajegyzék megküldésével egyidejűleg felszólítja a Tervezőt a hibák kijavítására, hiányosságok pótlására a kijavítás elvégzéséhez szükséges határidő tűzésével, amely nem lehet több, mint 20 nap.

6. A hibajegyzék alapján kijavított munkarészeket a Megrendelő további legfeljebb 15 napon belül megvizsgálja és dönt a teljesítés-igazolás kiadásáról.

7. A Ptk. 6:180. § (2) bekezdés értelmében, ha a teljesítés olyan okból vált lehetetlenné, amelyért a Tervező felelős, a Megrendelő a teljesítés elmaradása miatt Megrendelőt a nettó szerződéses ár 20%-nak megfelelő összegű meghiúsulási kötbér illeti meg.

8. Megrendelő a megíusulási kötbér összegén felül felmerülő kárainak megtérítésére is igényt tarthat.

9. A Tervező által a teljesítés jogos ok nélküli megtagadása (amely a teljesítés státuszától függően elállásra vagy azonnali hatályú felmondásra jogosítja a Megrendelőt) és a Tervező miatt bekövetkezett egyéb szerződészegés esetén a Megrendelő által jogszerűen gyakorolt elállás, felmondás (megíusulás) esetén a Megrendelőt szintén nettó szerződéses ár 20%-nak megfelelő összegű megíusulási kötbér illeti meg.

10. A jelen pontban foglaltakkal összhangban Felek rögzítik, hogy a Tervező a szerződészegés esetére kikötött kötbér(ek) megfizetésén túl is köteles megtéríteni a kártérítés általános szabályai szerint mindazon károkat, amelyek a Tervezőnek felróható szerződészegésből származnak, így különösen azokat az igazolt károkat, amelyek a Megrendelőt a szerződés megíusulása, a teljesítés elmaradása folytán érik.

11. Tervező mentesül a szerződészegésért való felelősség alól, ha bizonyítja, hogy a szerződészegést ellenőrzési körén kívül eső, a szerződéskötés időpontjában előre nem látható körülmény okozta, és nem volt elvárható, hogy a körülményt elkerülje, vagy a kárt elhárítsa.

12. A kötbér fenti pontok szerinti bármelyik formájának érvényesítése esetén a Felek külön megállapodásban rögzítik a kötbér érvényesítésének módját, így különösen a kötbér fizetésére felszólítás kiküldésének szabályait, valamint a kötbér megfizetésének módját.

XIV. Tervező jótállási, szavatossági felelőssége

1. A Tervező a hibás teljesítésért kellékszavatossággal tartozik.

2. A Tervező az esetleges tervezési hibákért a Megrendelővel szemben akkor is felelős, ha a Megrendelő a terveket elfogadta. A Tervező jótállását, szavatosságát nem korlátozza és nem zárja ki az, hogy a feladat elvégzése során, illetőleg a tervek átadásakor a Megrendelő (illetve a Költségviselő) nem tesz kifogást a Tervező szerződéses kötelezettségeinek teljesítésével kapcsolatban.

3. A Tervező köteles részt venni a terv szolgáltatását követően a terv egyeztetési és jóváhagyási folyamatában amennyiben azt a Megrendelő igényli (lakossági fórumon, bizottsági üléseken, a Képviselő-testületi ülésen).

4. A Tervező 3 éves jótállást vállal az általa a Szerződés alapján elkészített termódosítás vonatkozásában.

XV. Üzleti titokra vonatkozó rendelkezések

1. Felek a Szerződésben foglaltakat, valamint a teljesítésük során az egymásnak átadott információkat bizalmasan kezelik. Ez értelemszerűen nem vonatkozik azokra az információkra, amelyek titokban tartását jogszabály nem teszi lehetővé.

2. Felek magukra nézve kötelezőnek tekintik, hogy az államháztartásról szóló 2011. évi CXCV. törvény 63. § vonatkozó rendelkezései, és a Kormányzati Ellenőrzési Hivatalról szóló 355/2011. (XII. 30.) Korm. rendelet alapján a Kormányzati Ellenőrzési Hivatal is jogosult ellenőrizni a rendelkezésükre bocsátott költségvetési pénzeszközök szerződésszerű felhasználását.

3. Felek tudomásul veszik, hogy az Állami Számvevőszékről szóló 2011. évi LXVI. törvény 5. § (5) bekezdésében foglaltak alapján az Állami Számvevőszék vizsgálhatja az államháztartás alrendszereiből finanszírozott beszerzéseket és az államháztartás

alrendszereinek vagyónát érintő szerződéseket a megrendelőnél, a megrendelő nevében vagy képviselőjében eljáró természetes személynél és jogi személynél, valamint azoknál a Feleknek, akik, illetve amelyek a szerződés teljesítéséért felelősek, továbbá a szerződés teljesítésében közreműködő valamennyi gazdálkodó szervezetnél.

4. Felek a Szerződés időtartama alatt, valamint azt követően is, kölcsönösen betartják a hatályos magyar és európai uniós adatvédelmi szabályokat, ideértve különösen, de nem kizárólagosan az információs önrendelkezési jogról és az információszabadságról szóló 2011. évi CXII. törvény (Infotv.), valamint a természetes személyeknek a személyes adatok kezelése tekintetében történő védelméről és az ilyen adatok szabad áramlásáról, valamint a 95/46/EK rendelet hatályon kívül helyezéséről szóló Európai Parlament és a Tanács (EU) 2016/679. számú rendelet (GDPR) rendelkezéseit.

5. Az adatkezelésre az Infotv. rendelkezéseit kell alkalmazni.

XVI. Vegyes és záró rendelkezések

1. A Szerződés az utolsóként aláíró Szerződő Fél aláírásának napján lép hatályba.

2. A Szerződés módosítása, kiegészítése kizárólag cégszerű aláírás mellett, írásban történhet.

3. A Szerződésre a magyar jog irányadó. A Szerződésben nem szabályozott kérdésekben a Ptk., továbbá az ide vonatkozó egyéb jogszabályok (építésügyi jogszabályok, különösen az épített környezet alakításáról és védelméről szóló 1997. évi LXXVIII. törvény, az országos településrendezési és építési követelményekről szóló 253/1997. (XII. 20.) Korm. rendelet (OTÉK) előírása, illetve a településfejlesztési koncepcióról, az integrált településfejlesztési stratégiáról és a településrendezési eszközökről, valamint egyes településrendezési sajátos jogintézményekről szóló 314/2012. (XI. 8.) Korm. rendelet hatályos előírásai) az irányadóak.

4. Tervező tudomásul veszi, hogy a Szerződés tárgyát képező munkáról a médiának, más harmadik félnek Megrendelő jóváhagyása nélkül nem nyilatkozhat.

Felek a Szerződést közösen értelmezték, megértették, és mint akaratukkal megegyezőt cégszerűen aláírták.

A Szerződés 4 eredeti példányban készült, melyből minden Felet 1 eredeti példány illet meg.

A Szerződés az utoljára aláíró szerződő fél aláírásának napjával lép hatályba, rendelkezései attól a naptól fogva kötelezően alkalmazandók.

| | | |
|--------------------------|---------------------------------|------------------------|
|, 2023..... | Budapest, 2023..... | Budapest, 2023..... |
| Megrendelő | Tervező | Költségviselő 2 |
| Rétság Város | TT1 Tanácsadó és Tervező | Főmterv Mérnöki |
| Önkormányzata | Kft. | Tervező Zrt |
| | | |
| | | dr Fekete András |
| polgármester | ügyvezető | igazgatósági tag |
|, 2023..... | Budapest, 2022..... | |
| Budapest, 2022..... | | |
| | | |
| Cél megvalósítója | | |
| NIF Zrt./ ÉKM | | |
| | | |
| helyettes államtitkár | projektiroda-vezető | |

1. MELLÉKLET

Megrendelő a Szerződés aláírásával egyidejűleg szolgáltatja az alábbi adatokat, iratokat, szakvéleményeket, előzmény-iratokat, dokumentációkat:

- A jelen tervezési szerződés megkötésekor hatályos településrendezési eszközök és valamennyi alátámasztó munkarésze (digitális formátumban is, amennyiben rendelkezésre áll).
- Betekintés az építési engedélyekbe, tervekbe, koncepciókba és vizsgálatokba, továbbá az Önkormányzati Bizottságok és a Képviselő-testület vonatkozó határozataiba.
- A Megrendelő által lényegesnek tartott további információk és fejlesztési szándékok.
- Az átadott adatok hitelességét Tervező nem vizsgálja.
- Az Önkormányzat Képviselő-testületének/Közyűlésének ... számú határozata
- telepítési tanulmányterv – partnerségi dokumentáció

Költségviselő a Szerződés aláírásával egyidejűleg szolgáltatja az alábbi adatokat, iratokat, szakvéleményeket, előzmény-iratokat, dokumentációkat:

- a területigénybevétel vonalát tartalmazó dokumentáció
- térképmelléklet a kisajátítandó ingatlanok megjelölésével
- a településrendezési eszközök módosításához szükséges tervdokumentációt, releváns tervi munkarészeket szerkeszthető és digitális formátumban (dwg, pdf) elérhetővé teszi.

2. MELLÉKLET

TERVSZÁLLÍTÁSI ÉS SZÁMLÁZÁSI ÜTEMTERV (MINTA)

| (Rész) teljesítés sorszám | Teljesítendő feladat | Szám- la meg- nevezése | Tervszállítási ütemezés (határidő) | Számlázható összeg a tervezési díj %-ában | Feltétel |
|---------------------------------|------------------------------------------------------------------------------------------------------------------------------------------------------------------------------------------------------------------------------|------------------------------|---------------------------------------------------------------------------------------------------------------------------------|----------------------------------------------------|-------------------------------------------------------------------------------------------------------------------------------------------------------------------------------------------------------------------------------------------------------------------------------------------------------------------------|
| 1. | Tervezési alapadatok beszerzése és a véleményezési dokumentáció összeállítása partnerségi egyeztetésre (Településszerkezeti Terv, Szabályozási Terv és Helyi Építési Szabályzat módosítása és kapcsolódó munkarészek) | 1. sz. részszámla- | A szerződés aláírását követő 30.nap | 30% | A Településrendezési Eszközök munkarészeinek módosítása, elkészítése, valamint átadása az Önkormányzatnak és ennek Költségviselő felé történő igazolása. (A Költségviselő részéről felmerülő, az egyeztetési dokumentációval kapcsolatos észrevételek átvezetését is el kell végezni.) |
| 2. | A partnerségi egyeztetés alapján javított, végső szakmai véleményezésre készített anyag összeállítása | 2. sz. részszámla- | A szerződés aláírását és Megrendelő és Költségviselői adatszolgáltatások átadását követő 3 hét. | 30% | A véleményezési szakaszban elfogadott észrevételek átvezetése a településrendezési eszközök tervezetére, valamint átadása az Önkormányzatnak és ennek Költségviselő felé történő igazolása. (Költségviselő részéről felmerülő, az egyeztetési dokumentációval kapcsolatos észrevételek átvezetését is el kell végezni.) |
| 3. | A 314/2012. (XI.8.) Korm. rendelet szerinti állami főépítési szakmai vélemény alapján az észrevételek átvezetése, véglegesítés és a jóváhagyási dokumentáció elkészítése | Vég számla | A 314/2012. (XI.8.) Korm. rendelet által meghatározott állami főépítési záró szakmai vélemény kézhezvételétől számított 10 nap. | 40% | A végleges, észrevételek/javítások elvégzését követően elkészített jóváhagyási dokumentáció elkészítése és átadása az Önkormányzatnak, valamint ennek Költségviselő felé történő igazolása. |

* 314/2012. (XI.8.) Korm. rendelet 9. § (4) (6) és 11. § (4) bekezdése alapján



RÉTSÁG VÁROS ÖNKORMÁNYZATÁNAK KÉPVISELŐ-TESTÜLETE

2651 Rétság, Rákóczi út 20. Telefon: 35/550-100

www.retsag.hu Email: hivatal@retsag.hu

Előterjesztést készítette: Fodor Rita Mária

Előterjesztő: Mezőfi Zoltán polgármester

A 2023. évi költségvetés előkészítése

ELŐTERJESZTÉS

a Képviselő-testület 2022. január 26-i ülésére

Tárgyalja

- Szociális bizottság
 Pénzügyi és Városüzemeltetési Bizottság
 Közbeszerzési Bizottság
 Képviselő-testület

Ülés

- Nyílt
 Zárt

Szavazás

- Nyílt szavazás
 Titkos szavazás
 Egyszerű többség
 Minősített többség

1.) A tárgyalandó témakör tárgyilag és tényszerű bemutatása

Tisztelt Képviselő-testület!

A 2023. évi költségvetés összeállításához rendelkezésünkre áll az állami támogatás eredeti előirányzata, valamint a tényleges számlamaradvány összege.

2023. évben is minden feladatra kapunk támogatást, és a havi nettó finanszírozás keretében kerül levonásra a szolidaritási hozzájárulás

Állami támogatás alakulása (forintban)

| Cím | Megnevezés | Létszám/ mutatószám | Támogatás évi mértéke | Normatív támogatás |
|------------|-------------------------------------------------------------------------|------------------------|--------------------------|-----------------------|
| 1 1 | Igazgatási feladatok: egységes támogatás Költségvetési tv. I.1.a | | | |
| | Önkormányzati hivatal támogatása (Ft/köztisztviselő) | 14,70 | 5 537 000 | 81 393 900 |
| | Igazgatási feladatok | | | 81 393 900 |
| 1 2 | Zöldterület kezelés | 256,800 | 26 000 | 6 676 800 |
| | Közutak fenntartása (településkategória átlag)* | | | 3 416 525 |
| | Közvilágítás támogatása (településkategória átlag)* | | | 7 336 500 |
| | Közvilágítás kiegészítő támogatás | | | 11 380 000 |
| | Köztemető fenntartás (településkategória átlag)* | | | 3 458 820 |
| | Egyéb önkormányzati feladatok | 2 794 | 2 700 | 7 543 200 |
| | Polgármesteri illetményhez és költségtérítéshez nyújtott tám. | 1 | 1 | 3 610 011 |
| | Lakott külterülettel kapcsolatos támogatás (fő) | 7 | 2 550 | 17 850 |
| 1 2 | Település üzemeltetés összesen Költségvetési tv. I.1.b | | | 43 439 706 |
| | Igazgatás és település üzemeltetés összesen | | | 124 833 606 |
| 1 3 | Szociálpolitikai támogatás | | | |

| | | | | |
|-----------|---------------------------------------------------------------|-------|-----------|--------------------|
| | Pénzbeni és természetbeni szoc. Ellátás | 2 724 | 0 | 0 |
| | Család- és gyermekjóléti központ támogatása | 6 | 4 843 970 | 27 126 232 |
| | Óvodai és iskolai szociális segítő tevékenység támogatása | | | |
| | Szociális étkeztetés | 25 | 73 810 | 1 845 250 |
| | Szociális feladatok támogatása | | | 28 971 482 |
| | Gyermekétkeztetés | | | |
| | Dolgozói bértámogatás | 6,07 | 2 700 300 | 16 390 821 |
| | Nyesanyagköltség üzemeltetési támogatás | | | 9 577 875 |
| | Szünidei étkeztetés támogatása | 285 | 246 | 70 110 |
| 13 | Szociálpolitikai ellátás támogatás összesen | | | 26 038 806 |
| | Óvodai ellátás | | | |
| 2 1 | Pedagógus bérek támogatása | 8,40 | 5 262 900 | 44 208 360 |
| | Pedagógus II-be sorolt óvodapedagógusok kiegészítő támogatása | 1,00 | 467 690 | 467 690 |
| | Mesterpedagógus kiegészítő támogatás | 1,00 | 1 970 180 | 1 970 180 |
| | Segítők bére | 5,00 | 3 878 000 | 19 390 000 |
| | Segítők bére 4 óra | | | |
| | Bértámogatás összesen: | | | 66 036 230 |
| | Működési támogatása | 90,30 | 130 000 | 11 739 000 |
| | Működési támogatása | | | 5 810 000 |
| | Dolgozó támogatás összesen | | | 17 549 000 |
| | Köznevelési feladatok támogatása | | | 83 585 230 |
| | Költségvetési törvény 2. sz. melléklet I+II+III össz. | | | 263 429 124 |
| | Könyvtári, közművelődési feladatok támogatása (várható) | | | 5 961 822 |
| | Közművelődés támogatás összesen | | | 5 961 822 |
| | Központi támogatás összesen | | | 269 390 946 |
| | Szolidaritási hozzájárulása | | | 139 865 241 |
| | Nettó állami támogatás | | | 129 525 705 |

Az állami támogatás tekintetében a normatívák összegében mérsékelt emelkedés tapasztalható. A Polgármesteri Hivatal esetében 41.500 Ft/hó az emelkedés mértéke, mely megközelítőleg a garantált bérminimum emelkedésére nyújt fedezetet.

A településüzemeltetési feladatokra két kivétellel a 2022. évi támogatással azonos szinten vagyunk jogosultak. Közvilágításra a korábbi 6 millió Ft helyett 11,38 millió forint támogatást kapunk. Beépület a központi támogatás eredetei előirányzatai közé a polgármesteri, alpolgármesteri bér és költségtérítés-növekedés támogatása is.

Az óvoda finanszírozásánál a gyermeklétszám csökkenése kihat a dologi finanszírozások és a pedagógusbérek finanszírozására is. 2023.évben ismételen nem vagyunk jogosultak az óvodatitkár után támogatásigénylésre. A normatívák növekedése mellett kb. 5.000.000 Ft támogatáskieséssel számolhatunk.

A pénzbeni és természetbeni szociális juttatások állami támogatása nem szűnt meg. Az éves támogatás megállapításánál azonban figyelembe veszik az adóerő-képességet. Adóerő-képességünk miatt támogatásra 2023. évben sem vagyunk jogosultak. Támogatást 2014. évben kaptunk utoljára e jogcí-

men, melynek összege 14.138 eFt volt, de már akkor is ez az összeg –szintén az adóerő-képességünk miatt – az egyébként járó összeg 50 %-a volt.

A Család és Gyermejjóléti Központ támogatása azonos a 2022. évi összeggel. Jelenleg négy nem ismert az óvodai és gyermekjóléti szociális segítők támogatása. Ennek 2022. évi összege 9.230.506 Ft volt. Amennyiben az előző évvel azonos támogatásra leszünk jogosultak, az tovább fogja javítani a 2023. évi kondícióinkat.

A szociális étkeztetés normatívája is növekedett 2022. évhez képest, 67. 810 Ft/fő/étkeztetési napról 73.810 Ft-ra emelkedett az összeg. Az elmúlt év utolsó hónapjaiban jelentősen megemelkedett a szociális étkezők száma. Ennek oka, hogy a környékben bezárt egy kifőzde. A mutatószámot (étkezők száma) ismét óvatosan terveztük, de így is az előző évi 20 fő helyett 25 főre emeltük a létszámmutatót.

A Városi Művelődési Központ és Könyvtár intézmény esetében az előző évi 6.028.212 Ft helyett 5.961.822 Ft támogatásra vagyunk jogosultak.

A központi támogatáson felül átengedett bevételek illetik meg az önkormányzatokat, melynek összege minimális.

Balla Mihály Facebook bejegyzéseiből értesültünk arról, hogy belterületi utak fejlesztésére a TOP PLUSZ – 1.2.2-21 pályázaton bruttó 61.888.751 Ft-ot nyertünk, valamint arról, hogy rezsitámogatásra 19.838.015 Ft támogatást kapunk. A két összegről a hivatalos értesítés, Támogatási Szerződés még nem érkezett. A projektmenedzser javaslatára az előkészítő munkákat megkezdtük, megnyitottuk a Magyar Államkincstárnál a projekt bankszámlaszámát.

Továbbra sem vagyunk jogosultak a gépjárműadó meghatározott százalékára.

Bankszámlaegyenlegeink:

| Bankszámla száma | Neve | 2022. dec.31. záró egyenleg |
|------------------------------|-------------------------|-----------------------------|
| 11741031-15451615 | Költségvetési számla | 961 691 526 |
| 11741031-15451615-08970000 | Gépjárműadó | 52464 |
| 11741031-15451615-06910000 | Egyéb elkülönített szla | 19 812 |
| 10037005-00343309-00000031 | Bölcsőde pályázat | 41 581 497 |
| Önkormányzat összesen | | 1 003 345 299 |
| 11741031-15735492 | Polgármesteri Hivatal | 2 357 207 |
| 11741031-16776368 | Napköziotthonos Óvoda | 1 656 804 |
| 11741031-15453260 | VMKK | 1 790 652 |
| 11741031-15836892 | CSGYK | 1 497 057 |
| Intézmények összesen | | 7 301 720 |
| Mindösszesen | | 1 010 647 019 |

A pénzmaradvány elszámolása a 2022. évi beszámolóban történik meg. A 2022. évi teljesítésű számlák beérkezése az előterjesztés készítésekor még folyamatos.

Jogsabályi feltételek, kiemelve a változások:

Bérek, járulékok:

- a köztisztviselői illetményalap (38.650 Ft), a klasszikus közalkalmazotti bértábla továbbra sem változott,
- a költségvetési törvény nettó 400.000 Ft/fő/év összegben maximalizálja a cafeteria éves összegét,
- a 2022. évi a minimálbér: 232.000 Ft/hó, a garantált bérminimum: 296.400 Ft/hó
- közfoglalkoztatási bér 116.000 Ft/hó
- öregségi nyugdíj legkisebb összege 28.500,- Ft/hó
- szociális hozzájárulási adó 13,0 %
- személyi jövedelemadó 15 %
- elismert infláció 5,2 %

Az egészségügyi terület változásai:

A védőnőkkel kapcsolatos rendelkezés már biztos:

2022. évi LXXIII. törvény

23. § (1) A települési önkormányzat által a védőnői ellátás biztosítása érdekében 2023. július 1-jét megelőzően kötött szerződés 2023. június 30-i zárónappal hatályát veszti.

(2) Az egészségügyi szolgálati jogviszonyban foglalkoztatott védőnő és a védőnői ellátás körében foglalkoztatott személy tekintetében a munkáltatói jogokat 2023. július 1-től az az irányító vármegyei intézmény gyakorolja, amely területileg illetékes az érintett védőnői körzet tekintetében. Az egészségügyi szolgálati jogviszonyban foglalkoztatott védőnő jogviszonyát a munkáltatói jogutódlás nem érinti, azt folyamatosnak kell tekinteni.

(3) A (2) bekezdés szerinti vármegyei intézmény 2023. július 1. napjával egészségügyi szolgálati jogviszonyt létesít azon védőnői feladatok ellátása érdekében, ahol 2023. július 1. napjától munkáltatói jogutódlás alapján a személyi feltételek nem biztosítottak. A jogviszony létesítésekor az adott körzetben 2023. június 30. napján a védőnői feladatokat nem egészségügyi szolgálati jogviszony keretében ellátó védőnőt előnyben kell részesíteni.

(4) A települési önkormányzat az általa 2023. június 30. napjáig biztosított védőnői ellátás finanszírozására jogosult.

(5) A települési önkormányzat 2023. július 1. napjával biztosítja az állam számára a 2023. június 30. napján a védőnői ellátásra szolgáló ingó és ingatlan vagyonnak az ingyenes használatát.

(6) A települési önkormányzat a 2022. december 31-én a védőnői ellátásra szolgáló ingatlan és ingó vagyont e feladattól nem vonhatja el."

A feladatellátás változás már biztos, de az időpont még pontosan nem ismert az orvosi ügyeleti ellátás tekintetében. A JUNIMED Kft. ügyvezetőjének tájékoztatása alapján az Országos Mentőszolgálat várhatóan augusztus -szeptember hónapoktól kezdődően veszi át a feladatellátást. Ez a gyakorlatban azt jelenti majd, hogy január 1-től: a házi orvosokat délután 4 és este 10 között a járési szakrendelőkhöz fogják felváltva beosztani ügyelni, az ő munkájukat fogja segíteni az OMSZ és a kiterjesztett hatáskörű ápolók. Hétfőn és munkaszüneti napokon ezentúl szintén felváltva, reggel 8 és délután 2 között ügyelnek majd a házi orvosok.

Teljes a bizonytalanság a házi orvosi ellátás átszervezésében. Az eredeti elképzelés szerint július 1. naptól valamennyi házi orvosi szolgálat működtetését átvénné (gyermekkorzet, felnőttkorzet, fogászat) az irányító vármegyei intézmény vagy az OKFŐ. Jelenleg az sem tisztázott, hogy az egészségügyi szolgálati jogviszonyban álló dolgozók esetében lenne változás, vagy valamennyi szolgálatra vonatkozna az elképzelés. Olvasva különböző nyilatkozatokat, a változás lényege az átirányíthatóság lenne olyan településekre, ahol igen nagy az orvoshiány. A megye szempontjából az átirányíthatóság kétségtelen előny, városunkra nézve ez lehet hátrány is.

Közbeszerzési értékhatárok a 2022. évi határokkal azonosan:

77. § (1) A közbeszerzésekről szóló 2015. évi CXLI. törvény 15. § (1) bekezdés b) pontja szerinti nemzeti közbeszerzési értékhatár - kivéve a közszolgáltatói szerződésekre vonatkozó értékhatárt - 2023. január 1-jétől 2023. december 31-éig

- a) árubeszerzés esetében 15,0 millió forint,
- b) építési beruházás esetében 50,0 millió forint,
- c) építési koncesszió esetében 100,0 millió forint,
- d) szolgáltatás megrendelése esetében 15,0 millió forint,
- e) szolgáltatási koncesszió esetében 30,0 millió forint.

(2) Az (1) bekezdéstől eltérően a közszolgáltatói szerződésekre vonatkozó nemzeti közbeszerzési értékhatár 2023. január 1-jétől 2023. december 31-éig

- a) árubeszerzés esetében 50,0 millió forint,
- b) építési beruházás esetében 100,0 millió forint,
- c) szolgáltatás megrendelése esetében 50,0 millió forint,
- d) építési koncesszió esetében 200,0 millió forint,

Hiány 2023. évben sem tervezhető.

Bérek változása

A minimálbér és a garantált bérminimum változását az előző bekezdésben bemutattuk.

Az idei bérnövekedések érintik szinte a teljes dolgozói állományt. A növekmény ebben az évben is változó.

Helyi iparűzési adó:

A 2022. évi szabályozások érvényesek

Fejlesztések:

2023. év kiemelt feladata lesz a Zöld város pályázat befejezése, a bölcsődepályázat befejezése, az iskolai étkezdé kialakítása. Mihamarabb dönteni kellene a 2023. évben kijelölt városkarbantartási feladatok végrehajtásának üteméről. A várható adóbevételek ismeretében javaslom a végleges döntést meghozni. A fejlesztések tekintetében a következő kiemelt feladatokat javaslom:

- a) A város közterületi útjainak, járda szakaszainak és a csapadékvíz elvezető rendszerek felülvizsgálata, a hibás szakaszokra éves karbantartás megvalósításának ütemezése,
- b) Zöld város pályázat befejezése,
- c) Bölcsőde pályázat végrehajtása,
- d) Iskolai étkezdé kialakítása,

2020. évben arról döntöttünk, hogy a lakosság szemétszállítási díját 100 % átvállalja a Képviselő-testület. Javaslomat kérek, a 2023. évi támogatás mértékére. Javaslom a támogatás megtartását.

Javaslom tovább folytatni a 2022. évben megkezdett lakosság komposztálásának támogatását is, ebben az évben kisebb telkek tulajdonosainak megszólításával.

Javaslom továbbá a cafetéria juttatás törvényi maximális nettó összegének biztosítását.

Kérem a Tisztelt Képviselő-testületet, hogy az előterjesztést megtárgyalni szíveskedjen.

Rétság, 2023. január 12.

Mezőfi Zoltán
polgármester

2.) Előzmények, különösen a témában hozott korábbi testületi döntések, azok végrehajtása

3.) **Jogsabályi háttér: 2022. évi XXV. törvény.** Magyarország 2023. évi központi költségvetéséről

4.) Határozati javaslatok

**RÉTSÁG VÁROS ÖNKORMÁNYZAT KÉPVISELŐ-TESTÜLETÉNEK
./2023.(I.26.) HATÁROZATA**

Rétság Város Önkormányzat Képviselő-testülete megtárgyalta a 2023. évi költségvetés összeállításának szempontjainak meghatározásáról készített előterjesztést.

- 1.) A Képviselő-testület felhívja az intézményvezetők figyelmét, hogy indokolatlanul sem bevétel, sem kiadás nem tervezhető.
- 2.) A működési bevételek tervezési alapjaként az előző évi ténylegesen befolyt összegeket, átvett pénzeszközként a már megkötött megállapodásokban, szerződésekben ütemezett tételeket lehet szerepeltetni.
- 3.) Valamennyi intézményvezető köteles követni a pályázati lehetőségeket. A pályázatok benyújtásáról a Képviselő-testület dönt.
- 4.) Az indokolt város- és intézményi karbantartási és beruházási feladatokat tételesen, külön mellékletben kell kimutatni.
- 5.) A 2023. évi cafetériát közalkalmazottak, az egészségügyi szolgálati jogviszonyban dolgozók, a Munka Törvénykönyve hatálya alá tartozó dolgozók (kivételesen a Munkaügyi Központ által kirendeltek) és a köztisztviselők vonatkozásában, egységesen nettó 400.000 Ft-ban állapítja meg.
- 6.) A munkaruha és védőruha juttatásokat, valamint egyéb munkavédelmi eszközök tervezését 2022. évben az intézmények szabályzataiban foglaltak alapján kell végrehajtani. Az önkormányzati dolgozók (ide értve a Városüzemeltetési csoport Polgármesteri Hivatal állományában lévő dolgozóit is) munkaruha, védőruha keretét a 60.000 Ft összegben határozza meg.
- 8.) A közszolgálati tisztviselők és közalkalmazottak részére a törvény, illetve a Képviselő-testület döntése szerint járó kötelező juttatásokat lehet tervezni.

- 9.) A Polgármesteri Hivatal köztisztviselőinek illetményalapját 2023. január 1. naptól a Képviselő-testület a törvényi minimumnak megfelelő összegben, 38.650 Ft-ban kívánja meghatározni.
- 10.) Jutalom a 2023. évi költségvetésekben (kivétel anyakönyvvezető) nem tervezhető. A felhalmozási kiadások a Képviselő-testület javaslata alapján építhetők be az eredeti előirányzatok közé.
- 11.) A 2016-2022. évi feladatmaradások költséghatását a pénzmaradvány terhére vissza kell tervezni.
- 12.) A korábbi évek kötelezettségvállalásait (Bursa ösztöndíj, stb.) a 2023. évi költségvetésben ütemezni kell.
- 13.) Folyamatosan követni kell az egészségüggyel kapcsolatos változásokat
- 14.) Azonnal meg kell kezdeni az intézményi költségvetések tervezését. Az intézményvezetőknek pontosan ki kell mutatni, hogy a tervezett költségek közül melyek a nem kötelező feladathoz tartozó kiadások.
- 15.) A végleges költségvetéseket papír alapon és elektronikusan 2023. február 2. napig kell eljuttatni a Pénzügyi és Szolgáltatási Csoporthoz.
- 16.) Kiemelt feladatként
 - a.) Az intézmények biztonságos működtetését,
 - b.) A város közterületi útjainak, járda szakaszainak és a csapadékvíz elvezető rendszerek felülvizsgálata, a hibás szakaszokra éves karbantartás megvalósításának ütemezése,
 - c.) Zöld város pályázat befejezése,
 - d.) Bölcsőde pályázat végrehajtása,
 - e.) Iskolai étkezdé kialakítása,
 - f.) Pályázati forrásból a Templom utca és a Szőlő utca-takarék út összekötő szakasz felújítását

javaslatot meghatározni.

A Képviselő-testület valamennyi költségvetést összeállító munkatárstól a jogszabályi előírásoknak megfelelő, fegyelmezett munkát kér.

Határidő: 2023. február 15.

Felelős: Mezőfi Zoltán polgármester és valamennyi intézményvezető

Mezőfi Zoltán
polgármester

Záradék:

A tájékoztató szabályszerű, a határozati javaslat jogszabálysértést nem tartalmaz.

Fodor Rita Mária
jegyző



RÉTSÁG VÁROS ÖNKORMÁNYZATÁNAK KÉPVISELŐ-TESTÜLETE

2651 Rétság, Rákóczi út 20. Telefon: 35/550-100

www.retsag.hu Email: hivatal@retsag.hu

Előterjesztést készítette és előterjesztő: Mezőfi Zoltán polgármester

Közbeszerzési előkészítő és bíráló bizottság tagjainak megválasztása a „Rétság, általános iskola épületének bővítése” tárgyú közbeszerzéséhez

ELŐTERJESZTÉS

a képviselő-testület 2023. január 26-i ülésére

| Tárgyalja | Ülés | Szavazás |
|----------------------------------------------------------------------------|-------------------------------------------|--------------------------------------------------------|
| <input type="checkbox"/> Szociális bizottság | <input checked="" type="checkbox"/> Nyílt | <input checked="" type="checkbox"/> Nyílt szavazás |
| <input checked="" type="checkbox"/> Pénzügyi és Városfejlesztési Bizottság | <input type="checkbox"/> Zárt | <input type="checkbox"/> Titkos szavazás |
| <input type="checkbox"/> Közbeszerzési Bizottság | | <input type="checkbox"/> Egyszerű többség |
| <input checked="" type="checkbox"/> Képviselő-testület | | <input checked="" type="checkbox"/> Minősített többség |

1.) A tárgyalandó témakör tárgyilagos és tényszerű bemutatása

Tisztelt Képviselő-testület!

A közbeszerzésekről szóló 2015. évi CXLI. törvény 27. §. (3) bekezdése alapján közbeszerzési bírálóbizottsággal kell rendelkezni. A bírálóbizottság tagjait, elnökét a hatályos közbeszerzési szabályzat alapján a Képviselő-testület bízza meg. A bizottság minimum három tagú, de biztosítani kell:

- a közbeszerzés tárgya szerinti szakmai,
- a közbeszerzési,
- a jogi és
- a pénzügyi szakértelmet.

A bizottság név szerinti összetételéről, elnökéről – tekintettel arra, hogy a közbeszerzés tárgya szerinti szakember személye beszerzésenként változik – közbeszerzésenként kell dönteni. A bizottsági külsős tagok változása, illetve a folyamatban lévő pályázat végrehajtása érdekében fontosnak tartom a bizottság újrválasztását.

A bíráló bizottságnak nem lehet tagja döntéshozó (Kbt. 27.§. (5)). Testületi döntéshozatal esetén a döntéshozó kizárólag tanácskozási joggal rendelkező személyt delegálhat a bírálóbizottságba.

Kérem a Tisztelt Testületet, hogy a „**Rétság, általános iskola épületének bővítése**” tárgyú közbeszerzési eljárás” tárgyában a közbeszerzési eljárásához a Bírálóbizottság tagjait és elnökét megválasztani szíveskedjen, az előterjesztést megtárgyalni szíveskedjen.

Javaslatom:

Kramlik Károly elnök

Kelemenné dr. Zagyvai Zsanett – jogi szakértelem

Bulejsza Jánosné – pénzügy

Ludányi Ákos – műszaki szakértelem

Márkus Pál – közbeszerzési szakértelem

Kérem Tisztelt Képviselő-testületet, hogy az előterjesztést megtárgyalni szíveskedjen.

Rétság, 2023. január 17.

Mezőfi Zoltán
polgármester

2.) Előzmények, különösen a témában hozott korábbi testületi döntések, azok végrehajtása
Közbeszerésenként megválasztott bizottságokról szóló előterjesztések

3.) Jogszabályi háttér

1. részben bemutatva

4.) Határozati javaslatok

**RÉTSÁG VÁROS ÖNKORMÁNYZAT KÉPVISELŐ-TESTÜLETÉNEK
./2023.(I.26.) KT. HATÁROZATA**

Rétság Város Önkormányzat Képviselő-testülete megtárgyalta a Közbeszerzési Előkészítő és Bíráló Bizottság tagjainak megválasztásáról készített előterjesztést.

A Képviselő-testület a „**Rétság, általános iskola épületének bővítése**” tárgyú közbeszerzésére az alábbi összetételű bizottságot választja meg:

- Kramlik Károly elnök
- Kelemenné dr. Zagyvai Zsanett – jogi szakértelem
- Bulejsza Jánosné – pénzügy
- Ludányi Ákos – műszaki szakértelem
- Márkus Pál – közbeszerzési szakértelem

Határidő: azonnal

Felelős: Mezőfi Zoltán polgármester

Záradék:

A tájékoztatás szabályszerű, a határozati javaslat jogszabálysértést nem tartalmaz.

Fodor Rita Mária
jegyző



Rétság Város Önkormányzata

2651 Rétság, Rákóczi út 20.

Mezőfi Zoltán János polgármester részére

Tisztelt Polgármester Úr!

Felkérésének eleget téve elkészítettük a **Rétság, általános iskola épületének bővítése tárgyú közbeszerzési eljárás lefolytatására** vonatkozó árajánlatunkat.

A tervezett beszerzések tárgya:

- Építési beruházás: **Általános iskola épületének bővítése**

Az előzetes becsült értékek figyelembe vétele mellett az uniós értékhatár alatti (nemzeti) rezsimben lefolytatható eljárás alkalmazható.

Ajánlati árunk a közbeszerzés szaktanácsadói feladatok ellátására és az eljárás lebonyolítására:

1.700.000.- Ft + ÁFA

Ajánlati árunk a rendszerhasználati és hirdetmény ellenőrzési díjak kivételével a közbeszerzési eljáráshoz kapcsolódó valamennyi közbeszerzés-szakmai és adminisztrációs feladat ellátását tartalmazza.

Ajánlati árunk kialakításánál a nemzeti eljárásrend szerint lefolytatandó **1 db** közbeszerzési eljárással számoltunk, ahol a műszaki leírást a Megrendelő biztosítja.

Köszönöm, hogy megtiszteltek munkánk iránti bizalmukkal!

Salgótarján, 2023. január 4.

Tisztelettel:

Márkus Pál ügyvezető

Rétság Város Önkormányzata
2651 Rétság, Rákóczi út 20.

Mezőfi Zoltán részére

Tisztelt Polgármester Úr!

Felkérésének megfelelően a Rétság általános iskola épületének bővítése tárgyában az építési beruházás közbeszerzési eljárásának komplett lebonyolítására az alábbi ajánlatot adjuk.

| | |
|-------------------|------------------------------------|
| Ajánlattevő neve: | ÚTKATASZTER BT |
| Székhelye: | 3100 Salgótarján, Hunyadi krt. 15. |
| Adószám: | 24018135-2-12 |
| Telefon: | 06 30 983 3447 |
| E-mail cím: | lacsab@gmail.com |

**Ajánlati ár: 2.200.000 Ft + ÁFA,
azaz kettőmillió-kettőszázezer forint + ÁFA**

Az ajánlati ár tartalmazza a közbeszerzési eljáráshoz kapcsolódó valamennyi díjat, kivétel a rendszerhasználati-, és hirdetményellenőrzési díjakat.

Ajánlatunk elfogadása esetén készek vagyunk a szerződés megkötésére.

Kelt: Salgótarján, 2023.01.05.

ÚTKATASZTER BT.
3100 Salgótarján, Hunyadi krt. 15.
Adószám: 24018135-2-12
Szlsz: 8203181-06008543-40010016

RÉTSÁG VÁROS ÖNKORMÁNYZATA

2651 RÉTSÁG, RÁKÓCZI ÚT 20.

AJÁNLAT

Tárgy: „Rétság általános iskola épületének bővítése” tárgyú közbeszerzési eljárás lebonyolítása

Felkérésének eleget téve, tárgyi eljáráshoz az alábbi ajánlatot nyújtom be.

Ajánlattevő megnevezése: QUADRÁT Építőipari és Kereskedelmi Kft
Székhelye: 1096 Budapest, Thaly Kálmán utca 32. 4. em. 6.
Adószám/Cégjegyzékszám: 10657720-2-43 / 01-09-911837
Telefon/fax: 32/511-714
E-mail cím: info@quadratkt.hu

A szerződés teljesítésében személyesen közreműködő Felelős Akkreditált Közbeszerzési Szaktanácsadó neve, regisztrációs száma (FAKSZ): Majorosné Kanyó Mária, 00183

Ajánlati ár: 1 950 000 Ft + ÁFA

Az ajánlati ár tartalmazza a közbeszerzési eljáráshoz kapcsolódó valamennyi díjat, kivéve az EKR használati és hirdetményellenőrzési díjait, melyek a Megrendelő költségei.

Az ajánlat érvényessége: 30 nap.

Salgótarján, 2023. január 4.

.....
ajánlattevő cégszerű aláírása

QUADRÁT
Építőipari és Kereskedelmi Kft.
1096 Budapest, Thaly Kálmán utca
Adószám: 10657720-2-43
Szsz.: 12031005-00124210-00100009



RÉTSÁG VÁROS ÖNKORMÁNYZATÁNAK KÉPVISELŐ-TESTÜLETE

2651 Rétság, Rákóczi út 20. Telefon: 35/550-100

www.retsag.hu Email: hivatal@retsag.hu

Előterjesztést készítette: Fodor Rita Mária Előterjesztő: Mezőfi Zoltán polgármester

Iskolai étkeзде építésre közbeszerzési szakértői munkára érkezett árajánlatok elbírálása, megbízási szerződés jóváhagyása

ELŐTERJESZTÉS a Képviselő-testület 2023. január 26-i ülésére

| Tárgyalja | Ülés | Szavazás |
|----------------------------------------------------------------------------|-------------------------------------------|--------------------------------------------------------|
| <input type="checkbox"/> Szociális bizottság | <input checked="" type="checkbox"/> Nyílt | <input checked="" type="checkbox"/> Nyílt szavazás |
| <input checked="" type="checkbox"/> Pénzügyi és Városfejlesztési Bizottság | <input type="checkbox"/> Zárt | <input type="checkbox"/> Titkos szavazás |
| <input type="checkbox"/> Közbeszerzési Bizottság | | <input type="checkbox"/> Egyszerű többség |
| <input checked="" type="checkbox"/> Képviselő-testület | | <input checked="" type="checkbox"/> Minősített többség |

1. A tárgyalandó témakör tárgyilagos és tényszerű bemutatása

Tisztelt Képviselő-testület!

Az iskolai étkeзде megvalósításának előkészítésére árajánlatot és szerződés-tervezetet kértünk közbeszerzési szakértői munkára. A megszólított három vállalkozás árajánlatát és szerződés-tervezetét megküldte:

- 1.) Qudrat Kft. árajánlata: 1.950.000 Ft + áfa
- 2.) Útkataszter Bt. árajánlata: 2.200.000 Ft + áfa
- 3.) Márkus Pál – Márkus Mérnöki Kft. árajánlata: 1.700.000 Ft + áfa.

Javaslom, hogy Márkus Pál szakértő vállalkozó árajánlatát fogadjuk el

Kérem a tisztelt Képviselő-testületet, hogy az előterjesztést megtárgyalni és elfogadni szíveskedjen.

Rétság, 2023. 01. 17.

Mezőfi Zoltán
polgármester

2. Előzmények, különösen a témában hozott korábbi testületi döntések, azok végrehajtása

Projekt előkészítése előterjesztés és döntés

3. Jogszabályi háttér

Hatályos átmeneti gazdálkodásról szabályairól szóló rendelet

4. Határozati javaslat

RÉTSÁG VÁROS ÖNKORMÁNYZAT POLGÁRMESTERÉNEK /2023.(I.26.) KT. HATÁROZATA

Rétság Város Önkormányzat Képviselő-testülete megtárgyalta a „Rétság Általános Iskola épületének bővítése” tárgyú közbeszerzési eljárás lebonyolítására érkezett árajánlatok elbírálásáról készített előterjesztést.

Az iskolai étkeзде megvalósításához a közbeszerzési szakértői tevékenységre a Márkus Mérnöki Kft. 1.700.000 Ft + áfa árajánlatát fogadja el.

A közbeszerzési szakértő díját a 2023. évi költségvetésben biztosítani szükséges

A Képviselő-testület a határozat mellékletét képező Megbízási szerződést jóváhagyja. Felhatalmazza Mezőfi Zoltán polgármestert a szerződés aláírására.

Határidő: 2023. február 05.

Felelős: Mezőfi Zoltán polgármester

Az előterjesztés jogszabálysértést nem tartalmaz.

Fodor Rita Mária
jegyző

KIVONAT

**Rétság Város Önkormányzat Képviselő-testületének
2023. január 26. napján megtartott képviselő-testületi üléséről**

RÉTSÁG VÁROS ÖNKORMÁNYZAT KÉPVISELŐ-TESTÜLETÉNEK 10/2023. (I. 26.) KT. HATÁROZATA

Tárgy: „Közétkeztetési szolgáltatás Rétságon” tárgyú közbeszerzési eljárás dokumentumainak jóváhagyása

Rétság Város Önkormányzat Képviselő-testülete megtárgyalta a „Közétkeztetési szolgáltatás Rétságon” tárgyú közbeszerzési közbeszerzési dokumentumainak jóváhagyásáról készített előterjesztést.

A Képviselő-testület a „Közétkeztetési szolgáltatás Rétságon” tárgyú, uniós nyílt közbeszerzési eljárás - jelen döntés mellékletét képező - ajánlati felhívását és közbeszerzési dokumentumait jóváhagyja. A jóváhagyott dokumentumok folyamatba épített ellenőrzés céljából történő megküldését kéri a közbeszerzési tanácsadótól az illetékes ellenőrzést végző szervek részére.

Határidő: 2023. január 20.

Felelős: közbeszerző értesítésére Mezőfi Zoltán polgármester

**Mezőfi Zoltán sk.
polgármester**

**Fodor Rita Mária sk.
jegyző**

A kiadmány hiteléül:



**Busainé Terman Viktória
jegyzőkönyvvezető**



Uniós, Nyílt eljárás - EKR001585362022

E10 - Előkészítés szakasz

Közbeszerzés **Közétkeztetési szolgáltatás Rétságon**
tárgya:

Ajánlatkérő **Rétság Város Önkormányzata**
neve:

Benyújtandó iratok jegyzéke

| Nyilatkozatok | Melyik szakaszhoz szükséges |
|-------------------------------------------------------------------------|--------------------------------------------|
| NYILATKOZAT a Kbt. 66. § (2) bekezdés szerint | Ajánlattételi szakasz |
| NYILATKOZAT Kbt. 62. § (1) bekezdés k) pont kb) alpontja tekintetében | Ajánlattételi szakasz, Bírálati szakasz |
| NYILATKOZAT a Kbt. 62. § (1) bekezdés k) pont kc) alpontja tekintetében | Ajánlattételi szakasz, Bírálati szakasz |
| NYILATKOZAT a Kbt. 67. § (4) bekezdés alapján | Ajánlattételi szakasz |
| NYILATKOZAT folyamatban levő változásbejegyzési eljárásról | Ajánlattételi szakasz |
| NYILATKOZAT Kbt. 66. § (6) bek. | |
| NYILATKOZAT Kbt. 65. § (7) bek. | Ajánlattételi szakasz, Bírálati szakasz |
| NYILATKOZAT üzleti titokról | Ajánlattételi szakasz, Bírálati szakasz |
| NYILATKOZAT bemutatott szakemberekről | Ajánlattételi szakasz |

Új iratok hozzáadása a kötelezően benyújtandó nyilatkozatokhoz

| Dokumentum típusa | Dokumentum neve | Fájl neve | Műveletek |
|-------------------|-----------------|-----------|-----------|
|-------------------|-----------------|-----------|-----------|

Kbt. 66. § (2) bek.

Nyilatkozat

Kbt. 66. § (2) bekezdés szerint

A nyilatkozatot be kívánom nyújtani.

Kijelentem, hogy az eljárást megindító felhívásban és a közbeszerzési dokumentumokban foglalt valamennyi formai és tartalmi követelmény, utasítás, kikötés és műszaki leírás gondos áttanulmányozását követően - a Kbt. 66. § (2) bekezdése alapján - az eljárást megindító felhívásban és a közbeszerzési dokumentumokban foglalt valamennyi feltételt megismertük, megértettük és azokat fenntartások és korlátozások nélkül jelen nyilatkozattal elfogadjuk.

Kijelentem, hogy amennyiben nyertes ajánlattevőként kiválasztásra kerülünk, a tárgyi közbeszerzési eljárás szerinti munkára vonatkozó szerződést megkötjük és a szerződést az eljárást megindító felhívásban és a közbeszerzési dokumentumokban foglaltaknak megfelelően, az ajánlatban megjelölt ellenszolgáltatásért teljesítjük.

Jelen nyilatkozatot a közös ajánlattevők nevében teszem.

Kbt. 62. § (1) bek. k) kb)

Nyilatkozat

Kbt. 62. § (1) bekezdés k) pont kb) alpontja tekintetében

A nyilatkozatot be kívánom nyújtani.

gazdasági szereplő nevében nyilatkozom, hogy

a szervezetnek a pénzmosás és terrorizmus finanszírozása megelőzéséről és megakadályozásáról szóló 2017. évi LIII. törvény (a továbbiakban: Pmt.) 3. § 38. pont a)-b) vagy d) alpontja szerint definiált valamennyi tényleges tulajdonosa a következő: (név, állandó lakóhely):

Tulajdonos neve:

Tulajdonos állandó lakóhelye:

a szervezetnél a Pmt. 3. § 38. pont a)-b) vagy d) alpontja szerinti tényleges tulajdonos nincs.

Kbt. 62. § (1) bek. k) kc)

Nyilatkozat

Kbt. 62. § (1) bekezdés k) pont kc) alpontja tekintetében

A nyilatkozatot be kívánom nyújtani.

gazdasági szereplő nevében nyilatkozom, hogy

a szervezet vonatkozásában az alábbi jogi személy(ek) vagy személyes joga szerint jogképes szervezet(ek) rendelkeznek közvetetten, vagy közvetlenül több, mint 25%-os tulajdoni résszel, vagy szavazati joggal:

Szervezet neve:

Szervezet székhelye:

nyilatkozom, hogy a fenti szervezet(ek) vonatkozásában a Kbt. 62. § (1) bekezdés k) pont kb) alpontjában meghatározott kizáró feltételek nem állnak fenn.

a szervezet vonatkozásában nincs olyan jogi személy vagy személyes joga szerint jogképes szervezet, amely közvetetten, vagy közvetlenül több, mint 25%-os tulajdoni résszel, vagy szavazati joggal rendelkezik.

Kbt. 67. § (4) bek.

Nyilatkozat

Kbt. 67. § (4) bekezdés alapján

A nyilatkozatot be kívánom nyújtani.

gazdasági szereplő nevében nyilatkozom, hogy

a szervezet a szerződés teljesítéséhez nem vesz igénybe az eljárást megindító felhívásban előírt, a Kbt. szerinti kizáró okok hatálya alá eső alvállalkozót.

Nyilatkozat folyamatban levő változásbejegyzési eljárásról

Nyilatkozat

folyamatban levő változásbejegyzési eljárásról

A nyilatkozatot be kívánom nyújtani.

Nyilatkozom, hogy szervezet vonatkozásában

a cégnyilvánosságról, a bírósági cégeljárásról és a végelszámolásról szóló 2006. évi V. tv. (Ct.) szerinti:

változásbejegyzési eljárás van folyamatban.

változásbejegyzési eljárás nincs folyamatban.

Kbt. 66. § (6) bek.

Nyilatkozat

a Kbt. 66. § (6) bekezdés a) és b) pontja vonatkozásában

A nyilatkozatot be kívánom nyújtani.

Nyilatkozom, hogy a szerződés teljesítéséhez a

gazdasági szereplő alvállalkozót kíván igénybe venni:

A Kbt. 66. § (6) bekezdés a) pontja alapján nyilatkozom, hogy a közbeszerzés tárgyának alábbiakban meghatározott részeivel (tevékenységeivel) összefüggésben kívánunk alvállalkozót igénybe venni:

A Kbt. 66. § (6) bekezdés b) pontja alapján nyilatkozom, hogy a szerződés teljesítéséhez a fentiekben meghatározott részek (tevékenységek) tekintetében az alábbi alvállalkozókat kívánjuk igénybe venni, feltüntetve az alvállalkozók mellett a közbeszerzés tárgyának azon részét (tevékenységeket) is, amelynek teljesítésében a megjelölt alvállalkozó közreműködik:

A közbeszerzés teljesítésekor igénybe venni kívánt alvállalkozó neve és címe (amennyiben az ajánlat/részvételi jelentkezés)
A közbeszerzés azon része (tevékenységei), amellyel összefüggésben alvállalkozót veszünk igénybe

benyújtásakor ismert)

Kbt. 65. § (7) bek.

Nyilatkozat

a Kbt. 65. § (7) bekezdése vonatkozásában

A nyilatkozatot be kívánom nyújtani.

Nyilatkozom, hogy a

gazdasági szereplő az alkalmasság igazolásához a Kbt. 65. § (7) bekezdése alapján kapacitást nyújtó szervezetre
vagy személyre kíván támaszkodni:

Szervezet/személy neve, székhelye/lakhelye

Eljárást megindító felhívás alkalmassági követelményt előíró pontja,
illetve az alkalmassági követelmény száma

Nyilatkozat üzleti titokról

Nyilatkozat üzleti titokról

A nyilatkozatot be kívánom nyújtani.

Nyilatkozom, hogy a benyújtott részvételi jelentkezés/ajánlat üzleti titkot tartalmaz:

Jelen nyilatkozatot a közös ajánlattevők nevében teszem.

Nyilatkozat bemutatott szakemberekről

Az eljárást megindító felhívásban előírt alkalmassági előírások vonatkozásában bemutatott szakemberek

A nyilatkozatot be kívánom nyújtani.

Nyilatkozom, hogy az eljárást megindító felhívásban előírt alkalmassági előírások vonatkozásában az alábbiakban felsorolt szakember(ek)e)t
kívánom bemutatni, valamint nyertességünk esetén bevonni a szerződés teljesítésébe:

Eljárást megindító felhívás alkalmassági követelményt előíró
pontja, illetve az alkalmassági követelmény megnevezése

A szakember neve

Szakemberrel jogviszonyban álló szervezet megnevezése

Szakember jelenlegi jogviszonya a megjelölt szervezettel



Jelen nyilatkozatot a közös ajánlattevők nevében teszem.

További közbeszerzési dokumentumok

Dokumentum típusa

Dokumentum neve

Fájl neve

Műveletek

Nyilatkozat összeállító

NYILATKOZAT ÖSSZEÁLLÍTÓ

Ajánlattételi forduló

| Mező címke | Mező típus | Kötelező | Ismétlődő |
|-----------------------------------------------------------------------------------------------------------------------------------------------------------------------------------------------------------------------------------------------------------------------------------------------------------------------------------------------------------------------------------------------------------------------------------------------------------------------------------------------------------------------------------------------------------------------------------------------------------------------------------------------------------------------------------------------------------------------------------------------------------------------------------------------------------------------------------------------------------------------------------------------------------------------------------------------------------------------------------------------------------------------------------------------------------------------------------------------------------------------------------------------------------------------------------------------------------------------------------------------------------------------------------------------------------------------------------------------------------------------------------------------------------------------------------------------------------------------------------------------------------------------------------------------------------------------------------------------------------------------------------------------------------------------------------------------------------------------------------------------------------------------------------------------------------------------------------------------|------------|----------|-----------|
| Nyilatkozom, hogy a rendelkezésünkre bocsátott közbeszerzési dokumentumokban foglalt információkat bizalmasan kezeltük. | Logikai | Igen | Nem |
| Nyilatkozom, hogy a Kbt. 25. § szerinti összeférhetlenségi követelmények ismeretében nyújtjuk be ajánlatunkat. Az ott meghatározott összeférhetlenségi feltételek Ajánlattevő vonatkozásában nem állnak fenn. | Logikai | Igen | Nem |
| Nyilatkozom, hogy Ajánlattevő rendelkezik az élelmiszerláncról és hatósági felügyeletéről szóló 2008. évi XLVI. törvény szerinti FELIR azonosítóval | Logikai | Igen | Nem |
| NYILATKOZAT AZ UKRAJNAI HELYZETET DESTABILIZÁLÓ OROSZ INTÉZKEDÉSEK MIATT HOZOTT KORLÁTOZÓ INTÉZKEDÉSEKRŐL SZÓLÓ 833/2014/EU TANÁCSI RENDELET 5K. CIKK (1) BEKEZDÉSE SZERINTI TILALOMRÓL | Cím | Nem | Nem |
| Nyilatkozom, hogy 1. Az ukrajnai helyzetet destabilizáló orosz intézkedések miatt hozott korlátozó intézkedésekről szóló 833/2014/EU tanácsi rendelet (a továbbiakban: rendelet) 5k. cikk (1) bekezdés a)-c) pontjában előírtakra figyelemmel az Ajánlattevő nem a) orosz állampolgár, vagy oroszországi lakóhelyű/székhelyű természetes vagy jogi személy, szervezet vagy szerv; b) olyan jogi személy, szervezet vagy szerv, amely tulajdonosi jogainak több mint 50 %-ával közvetlenül vagy közvetve az a) pontban említett valamely szervezet rendelkezik; vagy c) olyan természetes vagy jogi személy, szervezet vagy szerv, amely az a) vagy b) pontban említett valamely szervezet nevében vagy irányítása szerint jár el. 2. A rendelet 5k. cikk (1) bekezdés a)-c) pontjában előírtakra figyelemmel az ajánlatban a szerződés értékének 10 %-át meghaladó bármely alvállalkozóként, szállítóként, kapacitást biztosító szervezetként megjelölt szervezet nem a) orosz állampolgár, vagy oroszországi lakóhelyű/székhelyű természetes vagy jogi személy, szervezet vagy szerv; b) olyan jogi személy, szervezet vagy szerv, amely tulajdonosi jogainak több mint 50 %-ával közvetlenül vagy közvetve az a) pontban említett valamely szervezet rendelkezik; vagy c) olyan természetes vagy jogi személy, szervezet vagy szerv, amely az a) vagy b) pontban említett valamely szervezet nevében vagy irányítása szerint jár el. 3. Ajánlattevő a közbeszerzési eljárásban való nyertessége esetén a szerződés teljesítése során nem vesz igénybe olyan, a szerződéses érték 10 %-át meghaladó, alvállalkozóként, szállítóként, kapacitást biztosító szervezetként megjelölt szervezetet, mely vonatkozásában a rendelet 5k. cikk (1) bekezdés a)-c) pontjában előírt feltételek valamelyike teljesül. | Magyarázat | Nem | Nem |
| A 833/2014/EU rendelet szerinti nyilatkozatot megteszem. | Logikai | Igen | Nem |
| A közbeszerzési dokumentumok tartalmazzák a csatolandó file-ok listáját. | Magyarázat | Nem | Nem |

| Irányadó éves adagszámok | | | Nettó ajánlati egységár Ft/adag | Az étel elkészítéséhez felhasznált nyersanyag értéke (nettó Ft/adag) | Éves nettó ajánlat ár (Ft) | Az étel elkészítéséhez felhasznált nyersanyag összértéke (nettó Ft) |
|-----------------------------------------------------------------------------------------------------|---------|-------|---------------------------------|----------------------------------------------------------------------|----------------------------|---------------------------------------------------------------------|
| BÖLCSŐDE | Reggeli | 1932 | | | 0 | 0 |
| | Tízórai | 1932 | | | 0 | 0 |
| | Ebéd | 1932 | | | 0 | 0 |
| | Uzsonna | 1932 | | | 0 | 0 |
| ÓVODA | Tízórai | 11000 | | | 0 | 0 |
| | Ebéd | 11000 | | | 0 | 0 |
| | Uzsonna | 11000 | | | 0 | 0 |
| ISKOLA 7-10 éves korosztály | Tízórai | 5925 | | | 0 | 0 |
| | Ebéd | 8382 | | | 0 | 0 |
| | Uzsonna | 5925 | | | 0 | 0 |
| ISKOLA 11-14 éves korosztály | Tízórai | 3749 | | | 0 | 0 |
| | Ebéd | 7701 | | | 0 | 0 |
| | Uzsonna | 3749 | | | 0 | 0 |
| SZOCIÁLIS | Ebéd | 5020 | | | 0 | 0 |
| Éves teljes ajánlati ár (nettó Ft/év, ezen összeget szükséges a felolvasólapon feltüntetni): | | | | | 0 | 0 |
| Nyersanyaghányad (ezen értéket szükséges a felolvasólapon feltüntetni): | | | | | #ZÉRÓOSZTÓ! | |

| Irányadó éves adagszámok | | | Nettó ajánlati egységár Ft/adag | Az étel elkészítéséhez felhasznált nyersanyag értéke (nettó Ft/adag) | Éves nettó ajánlat ár (Ft) | Az étel elkészítéséhez felhasznált nyersanyag összértéke (nettó Ft) |
|-----------------------------------------------------------------------------------------------------|---------|-------|---------------------------------|----------------------------------------------------------------------|----------------------------|---------------------------------------------------------------------|
| BÖLCSŐDE | Reggeli | 1932 | | | 0 | 0 |
| | Tízórai | 1932 | | | 0 | 0 |
| | Ebéd | 1932 | | | 0 | 0 |
| | Uzsonna | 1932 | | | 0 | 0 |
| ÓVODA | Tízórai | 11000 | | | 0 | 0 |
| | Ebéd | 11000 | | | 0 | 0 |
| | Uzsonna | 11000 | | | 0 | 0 |
| ISKOLA 7-10 éves korosztály | Tízórai | 5925 | | | 0 | 0 |
| | Ebéd | 8382 | | | 0 | 0 |
| | Uzsonna | 5925 | | | 0 | 0 |
| ISKOLA 11-14 éves korosztály | Tízórai | 3749 | | | 0 | 0 |
| | Ebéd | 7701 | | | 0 | 0 |
| | Uzsonna | 3749 | | | 0 | 0 |
| SZOCIÁLIS | Ebéd | 5020 | | | 0 | 0 |
| Éves teljes ajánlati ár (nettó Ft/év, ezen összeget szükséges a felolvasólapon feltüntetni): | | | | | 0 | 0 |
| Nyersanyaghányad (ezen értéket szükséges a felolvasólapon feltüntetni): | | | | | #ZÉRÓOSZTÓ! | |

DOKUMENTUMOK KERESÉSE



ELJÁRÁS AZONOSÍTÓ ADATAI

Uniós, Nyílt eljárás - EKR001585362022

E10 - Előkészítés szakasz

Közbeszerzés tárgya: **Közétkeztetési szolgáltatás Rétságon**

Ajánlatkérő neve: **Rétság Város Önkormányzata**

| Dokumentum típusa | Dokumentum neve | Fájl neve | Fájl mérete | Feltöltés időpontja | Feltöltötte | Feltöltő szervezet | Publikálható |
|-------------------|-----------------|-----------|-------------|---------------------|-------------|--------------------|--------------|
|-------------------|-----------------|-----------|-------------|---------------------|-------------|--------------------|--------------|

Nincsenek megjeleníthető elemek!

Összesen: 0 sor (1 / 1)



Eljárás azonosító adatai

Uniós, Nyílt eljárás - EKR001585362022 E10 - Előkészítés szakasz

Közbeszerzés tárgya: Közétkeztetési szolgáltatás Rétságon

Ajánlatkérő neve: Rétság Város Önkormányzata

EEKD I. rész

I. rész: A közbeszerzési eljárásra és az ajánlatkérő szerve vagy a közszolgáltató ajánlatkérőre vonatkozó információk

Közzétételre vonatkozó információ

Olyan közbeszerzési eljárásoknál, amelyekben az eljárást megindító felhívást az Európai Unió Hivatalos Lapjában tették közzé az I. részben előírt információ automatikusan beolvasásra kerül, feltéve, hogy a fent említett elektronikus ESPD szolgáltatást használják az egységes európai közbeszerzési dokumentum kitöltéséhez.

Az Európai Unió Hivatalos lapjában közzétett vonatkozó hirdetmény hivatkozási adatai:

Hirdetmény száma

A hirdetmény száma a Hivatalos Lap S sorozatában

Amennyiben az Európai Unió Hivatalos lapjában nincs közzétéve a közbeszerzési eljárást megindító hirdetmény, az ajánlatkérő szervnek vagy a közszolgáltató ajánlatkérőnek meg kell adnia azokat az információkat, amelyek lehetővé teszik a közbeszerzési eljárás egyértelmű azonosítását (pl. a nemzeti szintű közzététel hivatkozási adatait)

A beszerző azonosítása

| | | | |
|---------------|----------------------------|--------|--------------|
| Hivatalos név | Rétság Város Önkormányzata | Ország | Magyarország |
|---------------|----------------------------|--------|--------------|

A közbeszerzési eljárásra vonatkozó információk

| | |
|-----------------------------------------------------------------------------------------------------------------|----------------------------------------------------------------|
| Ajánlatkérő | Rétság Város Önkormányzata |
| Rövid leírás | Közétkeztetési szolgáltatás Rétságon, Szolgáltatás megrendelés |
| Az ajánlatkérő szerv vagy a közszolgáltató ajánlatkérő által a fájlhoz rendelt hivatkozási szám (adott esetben) | EKR001585362022 |

EEKD III. rész

III. rész: Kizáró okok

A: Büntetőeljárásban hozott ítéletekkel kapcsolatos okok

A 2014/24/EU irányelv 57. cikkének (1) bekezdése a következő kizárási okokat határozza meg:

Bünszervezetben való részvétel

Jogerősen elítélték-e a gazdasági szereplőt vagy a gazdasági szereplő igazgató, vezető vagy felügyelő testületének tagját, illetve az e testületek képviselőit, az azokban való döntéshozatalra vagy azok kontrolljára vonatkozó jogkörrel rendelkező tagját a bünszervezetben való részvételért olyan ítéletben, amelyet nem több, mint öt évvel ezelőtt hoztak, vagy amelyben a közvetlenül meghatározott kizárás időtartama továbbra is alkalmazandó? A szervezett bűnözés elleni küzdelemről szóló, 2008. október 24-i 2008/841/IB tanácsi kerethatározat (HL L 300., 2008.11.11., 42. o.) 2. cikkében meghatározottak szerint.

Korrupció

Jogerősen elítélték-e a gazdasági szereplőt vagy a gazdasági szereplő igazgató, vezető vagy felügyelő testületének tagját, illetve az e testületek képviselőit, az azokban való döntéshozatalra vagy azok kontrolljára vonatkozó jogkörrel rendelkező tagját

korruptióért olyan ítéletben, amelyet nem több, mint öt évvel ezelőtt hoztak, vagy amelyben a közvetlenül meghatározott kizárás időtartama továbbra is alkalmazandó? Az Európai Közösségek tisztviselőit és az Európai Unió tagállamainak tisztviselőit érintő korruptió elleni küzdelemről szóló egyezmény (HL C 195., 1997.6.25., 1. o.) 3. cikkében és a Tanács 2003. július 22-i, a magánszektorban tapasztalható korruptió elleni küzdelemről szóló 2003/568/IB kerethatározatának (HL L 192., 2003.7.31., 54. o.) 2. cikke (1) bekezdésében meghatározottak szerint. Ez a kizárási ok magában foglalja az ajánlatkérő szerv (közzszolgáltató ajánlatkérő) vagy a gazdasági szereplő nemzeti jogában meghatározott korruptiót is.

Csalás

Jogerősen elítélték-e a gazdasági szereplőt vagy a gazdasági szereplő igazgató, vezető vagy felügyelő testületének tagját, illetve az e testületek képviselőit, az azokban való döntéshozatalra vagy azok kontrolljára vonatkozó jogkörrel rendelkező tagját csalásért olyan ítéletben, amelyet nem több, mint öt évvel ezelőtt hoztak, vagy amelyben a közvetlenül meghatározott kizárás időtartama továbbra is alkalmazandó? Az Európai Közösségek pénzügyi érdekeinek védelméről szóló egyezmény 1. cikke értelmében (HL C 316., 1995.11.27., 48. o.)

Terrorista bűncselekmény vagy terrorista csoporthoz kapcsolódó bűncselekmény

Jogerősen elítélték-e a gazdasági szereplőt vagy a gazdasági szereplő igazgató, vezető vagy felügyelő testületének tagját, illetve az e testületek képviselőit, az azokban való döntéshozatalra vagy azok kontrolljára vonatkozó jogkörrel rendelkező tagját terrorista bűncselekményért vagy terrorista tevékenységekkel összefüggő bűncselekményekért olyan ítéletben, amelyet nem több, mint öt évvel ezelőtt hoztak, vagy amelyben a közvetlenül meghatározott kizárás időtartama továbbra is alkalmazandó? A terrorizmus elleni küzdelemről szóló, 2002. június 13-i 2002/475/IB tanácsi kerethatározat (HL L 164., 2002.6.22., 3. o.) 1. és 3. cikkében meghatározottak szerint. Ez a kizárási ok magában foglalja az említett kerethatározat 4. cikke szerinti, bűncselekményre való felbujtást, bűnségeit vagy kísérletet.

Pénzmosás vagy terrorizmus finanszírozása

Jogerősen elítélték-e a gazdasági szereplőt vagy a gazdasági szereplő igazgató, vezető vagy felügyelő testületének tagját, illetve az e testületek képviselőit, az azokban való döntéshozatalra vagy azok kontrolljára vonatkozó jogkörrel rendelkező tagját pénzmosásért vagy terrorizmus finanszírozásáért olyan ítéletben, amelyet nem több, mint öt évvel ezelőtt hoztak, vagy amelyben a közvetlenül meghatározott kizárás időtartama továbbra is alkalmazandó? A pénzügyi rendszereknek a pénzmosás, valamint terrorizmus finanszírozása céljára való felhasználásának megelőzéséről szóló, 2005. október 26-i 2005/60/EK európai parlamenti és tanácsi irányelv (HL L 309., 2005.11.25., 15. o.) 1. cikkében meghatározottak szerint.

Gyermekmunka és az emberkereskedelem más formái

Jogerősen elítélték-e a gazdasági szereplőt vagy a gazdasági szereplő igazgató, vezető vagy felügyelő testületének tagját, illetve az e testületek képviselőit, az azokban való döntéshozatalra vagy azok kontrolljára vonatkozó jogkörrel rendelkező tagját gyermekmunkáért és az emberkereskedelem más formáiért olyan ítéletben, amelyet nem több, mint öt évvel ezelőtt hoztak, vagy amelyben a közvetlenül meghatározott kizárás időtartama továbbra is alkalmazandó? Az emberkereskedelem megelőzéséről, és az ellene folytatott küzdelemről, az áldozatok védelméről, valamint a 2002/629/IB tanácsi kerethatározat felváltásáról szóló, 2011. április 5-i 2011/36/EU európai parlamenti és tanácsi irányelv (HL L 101., 2011.4.15., 1. o.) 2. cikkében meghatározottak szerint.

B: Adófizetési vagy a társadalombiztosítási járulék fizetésére vonatkozó kötelezettség megszegésével kapcsolatos okok

A 2014/24/EU irányelv 57. cikkének (2) bekezdése a következő kizárási okokat határozza meg:

Adófizetés elmulasztása

Megszegte-e a gazdasági szereplő adófizetési kötelezettségét akár a székhely szerinti országban, akár az ajánlatkérő szerv vagy a közzszolgáltató ajánlatkérő tagállamában, ha az eltér a székhely szerinti országtól?

Társadalombiztosítási járulékfizetés elmulasztása

Megszegte-e a gazdasági szereplő a társadalombiztosítási járulékok megfizetésére irányuló kötelezettségét akár a székhely szerinti országban, akár az ajánlatkérő szerv vagy a közzszolgáltató ajánlatkérő tagállamában, ha az eltér a székhely szerinti országtól?

C: Fizetésképtelenséggel, összeférhetetlenséggel vagy szakmai kötelezettségzegéssel kapcsolatos okok

A 2014/24/EU irányelv 57. cikkének (4) bekezdése a következő kizárási okokat határozza meg:

Környezetvédelmi jogszabályokban foglalt kötelezettségek megszegése

A gazdasági szereplő tudomása szerint megszegte-e a kötelezettségeit a környezetvédelmi jog terén? E közbeszerzés alkalmazásában a nemzeti jogban, a vonatkozó hirdetményben vagy a közbeszerzési dokumentumokban vagy a 2014/24/EU irányelv 18. cikke (2) bekezdésében hivatkozottak szerint.

Szociális jogszabályokban foglalt kötelezettségek megszegése

A gazdasági szereplő tudomása szerint megszegte-e a kötelezettségeit a szociális jog terén? E közbeszerzés alkalmazásában a nemzeti jogban, a vonatkozó hirdetményben vagy a közbeszerzési dokumentumokban vagy a 2014/24/EU irányelv 18. cikke (2) bekezdésében hivatkozottak szerint.

Munkajogi jogszabályokban foglalt kötelezettségek megszegése

A gazdasági szereplő tudomása szerint megszegte-e a kötelezettségeit a munkajog jog terén? E közbeszerzés alkalmazásában a nemzeti jogban, a vonatkozó hirdetményben vagy a közbeszerzési dokumentumokban vagy a 2014/24/EU irányelv 18. cikke (2) bekezdésében hivatkozottak szerint.

Csőd eljárás

A gazdasági szereplő csőd eljárás alatt áll-e?

Fizetési képtelenség

A gazdasági szereplő fizetési képtelenségi eljárás vagy felszámolási eljárás alatt áll-e?

Csődegyezés a hitelezőkkel

A gazdasági szereplő a hitelezőkkel egyezséget kötött-e?

A nemzeti törvények értelmében a csődhöz hasonló helyzet

A gazdasági szereplő a nemzeti törvények és rendeletek szerinti hasonló eljárás következtében bármely, a csődhöz hasonló helyzetben van-e?

Felszámoló által kezelt vagyon

A gazdasági szereplő vagyonát felszámoló vagy bíróság kezeli-e?

Üzleti tevékenység felfüggesztése

A gazdasági szereplő felfüggesztette-e üzleti tevékenységét?

Súlyos szakmai kötelezettségszegés elkövetése

Elkövetett-e a gazdasági szereplő súlyos szakmai kötelezettségszegést? Adott esetben lásd a nemzeti jog, a vonatkozó hirdetmény vagy a közbeszerzési dokumentumok meghatározásait.

A verseny torzítását célzó megállapodás más gazdasági szereplőkkel

Kötött-e a gazdasági szereplő a verseny torzítását célzó megállapodást más gazdasági szereplőkkel?

A közbeszerzési eljárásban való részvételből fakadó összeférhetetlenség

Van-e tudomása a gazdasági szereplőnek bármilyen - a nemzeti jog, a vonatkozó hirdetmény vagy a közbeszerzési dokumentumok szerinti - összeférhetetlenségről a közbeszerzési eljárásban való részvételéből fakadóan?

Közvetlen vagy közvetett részvétel a közbeszerzési eljárás előkészítésében

Nyújtott-e a gazdasági szereplő vagy valamely hozzá kapcsolódó vállalkozás tanácsadást az ajánlatkérő szervnek vagy a közszolgáltató ajánlatkérőnek, vagy részt vett-e más módon a közbeszerzési eljárás előkészítésében?

Lejárat előtti megszüntetés, kártérítési követelés vagy egyéb hasonló szankciók

Tapasztalta-e a gazdasági szereplő valamely korábbi közbeszerzési szerződés vagy egy ajánlatkérő szervvel kötött korábbi szerződés vagy korábbi koncessziós szerződés lejárat előtti megszüntetését vagy az említett korábbi szerződéshez kapcsolódó kártérítési követelést vagy egyéb hasonló szankciókat?

Megtévesztés, információ visszatartása, képtelenség a szükséges iratok benyújtására, bizalmas információk megszerzése

Került-e a gazdasági szereplő a következő helyzetek valamelyikébe?

a) A kizárási okok fenn nem állásának, illetve a kiválasztási kritériumok teljesülésének ellenőrzéséhez szükséges információk szolgáltatása során hamis nyilatkozatot tett,

b) Visszatartott ilyen információt,

c) Nem tudta határidőre benyújtani az ajánlatkérő szerv vagy a közszolgáltató ajánlatkérő által megkívánt kiegészítő iratokat

d) Megkísérelte jogtalanul befolyásolni az ajánlatkérő szerv vagy a közszolgáltató ajánlatkérő döntéshozatali folyamatát, vagy olyan bizalmas információkat megszerezni, amelyek jogtalan előnyöket biztosítanának számára a közbeszerzési eljárásban, vagy gondatlanságból olyan félrevezető információkat szolgáltatni, amelyek érdemben befolyásolhatják a kizárási, a kiválasztási vagy az odaítélésre vonatkozó döntéseket.

D: Tisztán nemzeti kizárási okok

Vonatkoznak-e a gazdasági szereplőre azok a tisztán nemzeti kizárási okok, amelyeket a vonatkozó hirdetmény vagy a közbeszerzési dokumentumok meghatároznak?

Tisztán nemzeti kizárási okok

Egyéb, adott esetben az ajánlatkérő szerv vagy a közszolgáltató ajánlatkérő tagállamának nemzeti jogszabályaiban előírt kizárási okok. Vonatkoznak-e a gazdasági szereplőre azok a tisztán nemzeti kizárási okok, amelyeket a vonatkozó hirdetmény

EEKD IV. rész

IV. rész: Kiválasztási szempontok

α: Az összes kiválasztási szempont általános jellemzése

A kiválasztási szempontok tekintetében az ajánlatkérő szerv az alábbi feltétel teljesülésének kijelentését várja el a gazdasági szereplőtől:

Megfelel az előírt kiválasztási szempontoknak

A gazdasági szereplőnek csak ezt a mezőt kell kitöltenie abban az esetben, ha az ajánlatkérő szerv vagy a közszolgáltató ajánlatkérő a vonatkozó hirdetményben vagy a hirdetményben hivatkozott közbeszerzési dokumentumokban jelezte, hogy a gazdasági szereplő szorítkozhat a IV. rész α szakaszának kitöltésére anélkül, hogy a IV. rész bármely további szakaszát ki kellene töltenie:

A: Alkalmasság szakmai tevékenység végzésére

A 2014/24/EU irányelv 58. cikkének (2) bekezdése a következő kiválasztási szempontokat határozza meg:

Vonatkozó szakmai nyilvántartásba való bejegyzés

Be van jegyezve a letelepedés helye szerinti tagállamának a 2014/24/EU irányelv XI mellékletében említett, vonatkozó szakmai nyilvántartásába, egyes tagállamok gazdasági szereplőinek egyes esetekben az adott mellékletben meghatározott egyéb követelményeknek is meg kell felelniük.

Vonatkozó cégnyilvántartásba való bejegyzés

Be van jegyezve a letelepedés helye szerinti tagállamának a 2014/24/EU irányelv XI mellékletében említett, vonatkozó cégnyilvántartásába, egyes tagállamok gazdasági szereplőinek egyes esetekben az adott mellékletben meghatározott egyéb követelményeknek is meg kell felelniük.

Szolgáltatásnyújtásra irányuló szerződések esetében: meghatározott engedélyre van-e szükség?

Meghatározott engedély szükséges-e ahhoz, hogy a gazdasági szereplő a letelepedési helye szerinti országban az adott szolgáltatást nyújthassa?

Szolgáltatásnyújtásra irányuló szerződések esetében: meghatározott szervezet tagjának kell-e lenni?

A gazdasági szereplőnek meghatározott szervezet tagjának kell-e lennie ahhoz, hogy a letelepedési helye szerinti országban az adott szolgáltatást nyújthassa?

A gazdasági szereplőnek csak ezt a mezőt kell kitöltenie abban az esetben, ha az ajánlatkérő szerv vagy a közszolgáltató ajánlatkérő a vonatkozó hirdetményben vagy a hirdetményben hivatkozott közbeszerzési dokumentumokban jelezte, hogy a gazdasági szereplő szorítkozhat a IV. rész α szakaszának kitöltésére anélkül, hogy a IV. rész bármely további szakaszát ki kellene töltenie

B: Gazdasági és pénzügyi helyzet

A 2014/24/EU irányelv 58. cikkének (3) bekezdése a következő kiválasztási szempontokat határozza meg:

Általános éves árbevétel

A gazdasági szereplő általános éves árbevétele a vonatkozó hirdetményben, a közbeszerzési dokumentumokban vagy az ESPD-ben előírt számú pénzügyi évben a következő:

Átlagos éves árbevétel

A gazdasági szereplő átlagos éves árbevétele a vonatkozó hirdetményben, a közbeszerzési dokumentumokban vagy az ESPD-ben előírt számú évben a következő:

Éves specifikus árbevétel

A gazdasági szereplő éves specifikus árbevétele a szerződés által érintett üzleti területre vonatkozóan, a vonatkozó hirdetményben, a közbeszerzési dokumentumokban vagy az ESPD-ben előírt számú pénzügyi évben a következő:

Átlagos specifikus árbevétel

A gazdasági szereplő átlagos, éves specifikus árbevétele a szerződés által érintett üzleti területre vonatkozóan, a vonatkozó hirdetményben, a közbeszerzési dokumentumokban vagy az ESPD-ben előírt számú évben a következő:

A gazdasági szereplő létrejötte

Amennyiben az (általános vagy specifikus) árbevételre vonatkozó információ nem áll rendelkezésre a kért időszak egészére

vonatkozóan, kérjük, adja meg a gazdasági szereplő létrejöttének dátumát vagy azt az időpontot, amikor megkezdte üzleti tevékenységét:

Pénzügyi mutató

A vonatkozó hirdetményben, a közbeszerzési dokumentumokban vagy az ESPD-ben meghatározott pénzügyi mutatók (például az eszközök és a források aránya) tekintetében a gazdasági szereplő kijelenti, hogy az előírt mutatók tényleges értékei a következők:

Szakmai felelősségbiztosítás

Szakmai felelősségbiztosításának biztosítási összege a következő:

Egyéb gazdasági vagy pénzügyi követelmények

Az esetleges egyéb gazdasági vagy pénzügyi követelmények tekintetében, amelyeket a vonatkozó hirdetményben vagy a közbeszerzési dokumentumokban meghatároztak, a gazdasági szereplő kijelenti a következőket:

A gazdasági szereplőnek kizárólag abban az esetben kell információt megadnia, amennyiben az érintett kiválasztási szempontot az ajánlatkérő szerv vagy a közszolgáltató ajánlatkérő előírta a vonatkozó hirdetményben vagy a hirdetményben hivatkozott közbeszerzési dokumentumokban.

C: Technikai és szakmai alkalmasság

A 2014/24/EU irányelv 58. cikkének (4) bekezdése a következő kiválasztási szempontokat határozza meg:

Építési beruházásra irányuló szerződések esetében: a meghatározott típusú munkák végzése

Csak építési beruházásra vonatkozó közbeszerzési szerződések esetében: A referencia-időszak folyamán a gazdasági szereplő a meghatározott típusú munkákból a következőket végezte: Az ajánlatkérő szervek nem több, mint öt évet írhatnak elő, és elfogadhatnak öt évnél régebbi tapasztalatot.

Árubeszerzésre irányuló szerződések esetében: a meghatározott típusú szállítások végzése

Csak árubeszerzésre irányuló közbeszerzési szerződések esetében: A referencia-időszak folyamán a gazdasági szereplő a meghatározott típusokon belül a következő főbb szállításokat végezte. Az ajánlatkérő szervek nem több, mint három évet írhatnak elő, és elfogadhatnak három évnél régebbi tapasztalatot.

Szolgáltatásnyújtásra irányuló szerződések esetében: a meghatározott típusú szolgáltatások nyújtása

Csak szolgáltatásnyújtásra irányuló közbeszerzési szerződések esetében: A referencia-időszak folyamán a gazdasági szereplő a meghatározott típusokon belül a következő főbb szolgáltatásokat nyújtotta. Az ajánlatkérő szervek nem több, mint három évet írhatnak elő, és elfogadhatnak három évnél régebbi tapasztalatot.

Minőség-ellenőrzésért felelős szakemberek vagy műszaki szervezetek

A gazdasági szereplő a következő szakembereket vagy műszaki szervezeteket veheti igénybe, különös tekintettel a minőség-ellenőrzésért felelős szakemberekre vagy szervezetekre. Azon szakemberekre és műszaki szervezetekre vonatkozóan, akiket /amelyeket nem közvetlenül a gazdasági szereplő vállalkozása alkalmaz, ám akik/amelyek kapacitását a gazdasági szereplő igénybe veszi, a II. rész C. szakaszában meghatározottak szerint, külön-külön egységes európai közbeszerzési dokumentumot kell kitölteni.

Építési beruházásra irányuló szerződések esetében: a munka elvégzéséhez igénybe vehető szakemberek vagy műszaki szervezetek

Építési beruházásra vonatkozó közbeszerzési szerződések esetében a gazdasági szereplő a következő szakembereket vagy műszaki szervezeteket veheti igénybe a munka elvégzéséhez:

A minőség biztosítása érdekében igénybe vett műszaki háttér

A gazdasági szereplő a minőség biztosítása érdekében a következő műszaki háttérrel veszi igénybe, valamint tanulmányi és kutatási létesítményei a következők:

Tanulmányi és kutatási létesítmények

A gazdasági szereplő a következő tanulmányi és kutatási létesítményeket veszi igénybe:

Az ellátási lánc irányítása

A gazdasági szereplő a következő ellátásilánc-irányítási és ellenőrzési rendszereket tudja alkalmazni a szerződés teljesítése során:

Vizsgálatok lehetővé tétele

Összetett leszállítandó termékek vagy teljesítendő szolgáltatások, vagy - rendkívüli esetben - különleges célra szolgáló termékek vagy szolgáltatások esetében: A gazdasági szereplő lehetővé teszi termelési vagy műszaki kapacitásaira, és amennyiben szükséges, a rendelkezésére álló tanulmányi és kutatási eszközökre és minőség-ellenőrzési intézkedéseire vonatkozó vizsgálatok elvégzését. A vizsgálatot az ajánlatkérő szerv vagy - amennyiben az utóbbi ezt jóváhagyja - nevében a szállító/szolgáltató székhelye szerinti ország egy erre illetékes hivatalos szerve végezheti el.

Iskolai végzettség és szakképzettség

A szolgáltató vagy maga a vállalkozó, és/vagy (a vonatkozó hirdetményben vagy a közbeszerzési dokumentumokban foglalt követelményektől függően) annak vezetői személyzete a következő iskolai végzettséggel és szakképzettséggel rendelkezik:

Környezetgazdálkodási intézkedések

A gazdasági szereplő a következő környezetgazdálkodási intézkedéseket tudja alkalmazni a szerződés teljesítése során:

Vezetői létszám

A gazdasági szereplő vezetői létszáma az utolsó három évre vonatkozóan a következő volt:

Átlagos statisztikai állományi létszám

A gazdasági szereplő átlagos éves statisztikai állományi létszáma és vezetői létszáma az utolsó három évre vonatkozóan a következő volt:

Eszközök, berendezések vagy műszaki felszerelések

A következő eszközök, berendezések vagy műszaki felszerelések fognak a gazdasági szereplő rendelkezésére állni a szerződés teljesítéséhez:

Alvállalkozói arány

A gazdasági szereplő a szerződés következő részére (azaz százalékára) nézve kíván esetleg harmadik féllel szerződést kötni: Felhívjuk a figyelmet, hogy amennyiben a gazdasági szereplő úgy határozott, hogy a szerződés egy részére alvállalkozói szerződést köt, és az alvállalkozó kapacitásait igénybe veszi annak a résznek a teljesítéséhez, akkor kérjük, hogy mindegyik ilyen alvállalkozóra nézve külön egységes európai közbeszerzési dokumentumot töltsön ki, lásd a fenti II. rész C. szakaszát.

Árubeszerzésre irányuló szerződések esetében: hitelességi tanúsítvány nélküli minták, leírások vagy fényképek

Árubeszerzésre irányuló közbeszerzési szerződések esetében: A gazdasági szereplő szállítani fogja a leszállítandó termékekre vonatkozó mintákat, leírásokat vagy fényképeket, amelyeket nem kell hitelességi tanúsítványnak kísérnie.

Árubeszerzésre irányuló szerződések esetében: hitelességi tanúsítvánnyal rendelkező minták, leírások vagy fényképek

Árubeszerzésre irányuló közbeszerzési szerződések esetében: A gazdasági szereplő szállítani fogja a leszállítandó termékekre vonatkozó mintákat, leírásokat vagy fényképeket, és adott esetben rendelkezésre bocsátja a hitelességi tanúsítványokat.

Árubeszerzésre irányuló szerződések esetében: minőség-ellenőrző intézetek által kiállított bizonyítványok

Rendelkezésre tudja-e bocsátani a gazdasági szereplő a vonatkozó hirdetményben vagy a közbeszerzési dokumentumokban foglalt, a hatáskörrel rendelkezőként elismert hivatalos minőség-ellenőrző intézetek vagy hivatalok által kiállított bizonyítványokat, amelyek műszaki leírásokra vagy szabványokra való egyértelmű hivatkozással igazolják a termékek megfelelőségét?

A gazdasági szereplőnek kizárólag abban az esetben kell információt megadnia, amennyiben az érintett kiválasztási szempontot az ajánlatkérő szerv vagy a közszolgáltató ajánlatkérő előírta a vonatkozó hirdetményben vagy a hirdetményben hivatkozott közbeszerzési dokumentumokban.

D: Minőségbiztosítási rendszerek és környezetgazdálkodási szabványok

A 2014/24/EU irányelv 62. cikkének (2) bekezdése a következő kiválasztási szempontokat határozza meg:

Független testületek által kiállított igazolás a minőségbiztosítási szabványoknak való megfelelésről

Be tud-e nyújtani a gazdasági szereplő olyan, független testület által kiállított igazolást, amely tanúsítja, hogy a gazdasági szereplő egyes meghatározott minőségbiztosítási szabványoknak megfelel, ideértve a fogyatékossgal élők számára biztosított hozzáférésére vonatkozó szabványokat is?

Független testületek által kiállított igazolás a környezetvédelmi vezetési rendszereknek vagy szabványoknak való megfelelésről

Be tud-e nyújtani a gazdasági szereplő olyan, független testület által kiállított igazolást, amely tanúsítja, hogy a gazdasági szereplő az előírt környezetvédelmi vezetési rendszereknek vagy szabványoknak megfelel?

A gazdasági szereplőnek kizárólag abban az esetben kell információt megadnia, amennyiben az érintett kiválasztási szempontot az ajánlatkérő szerv vagy a közszolgáltató ajánlatkérő előírta a vonatkozó hirdetményben vagy a hirdetményben hivatkozott közbeszerzési dokumentumokban.

EEKD V. rész

V. rész: Az alkalmasnak minősített részvételre jelentkezők

számának csökkentése

A gazdasági szereplő a következő módon felel meg a részvételre jelentkezők számának csökkentésére alkalmazandó objektív és megkülönböztetésmentes szempontoknak vagy szabályoknak:

A gazdasági szereplőnek kizárólag abban az esetben kell információt megadnia, ha az ajánlatkérő szerv vagy a közszolgáltató ajánlatkérő meghatározta az ajánlattételre vagy a párbeszédben való részvételre felhívandó részvételre jelentkezők számának csökkentésére alkalmazandó objektív és megkülönböztetésmentes szempontokat vagy szabályokat. Ez az információ, amelyhez kapcsolódhatnak a tanúsítványokra és egyéb igazolásokra (és azok típusára) vonatkozó követelmények, ha vannak ilyenek, a vonatkozó hirdetményben vagy a hirdetményben hivatkozott közbeszerzési dokumentumokban található. Csak meghívásos eljárás, tárgyalásos eljárás, versenypárbeszéd és innovációs partnerség esetében:

A gazdasági szereplő kijelenti a következőket:

A gazdasági szereplő kijelenti a következőket: A Az Ön válasza:
következő módon felel meg a részvételre
jelentkezők számának csökkentésére alkalmazandó
objektív és megkülönböztetésmentes
szempontoknak vagy szabályoknak:

Amennyiben bizonyos tanúsítványok vagy egyéb igazolások szükségesek, kérjük, tüntesse fel mindegyikre nézve, hogy a gazdasági szereplő rendelkezik-e az előírt dokumentumokkal. Ha e tanúsítványok vagy egyéb igazolások valamelyike elektronikus formában rendelkezésre áll, kérjük, hogy mindegyikre nézve adja meg a következő információkat.

EEKD VI. rész

VI. rész: Záró nyilatkozat

Közzétételre vonatkozó információk

Alulírott(ak) a hamis nyilatkozat következményeinek teljes tudatában kijelenti(k), hogy a fenti II-V. részben megadott információk pontosak és helytállóak.

Alulírott(ak) kijelenti(k), hogy a hivatkozott tanúsítványokat és egyéb igazolásokat kérésre képes(ek) lesz(nek) késedelem nélkül rendelkezésre bocsátani, kivéve amennyiben:

a) Az ajánlatkérő szervnek vagy a közszolgáltató ajánlatkérőnek lehetősége van arra, hogy egy bármely tagállamban lévő, ingyenesen hozzáférhető nemzeti adatbázisba belépve közvetlenül hozzájusson a kiegészítő iratokhoz, vagy

Feltéve, hogy a gazdasági szereplő megadta a szükséges információt (internet cím, a kibocsátó hatóság vagy testület, a dokumentáció pontos hivatkozási adatai), amely ezt lehetővé teszi az ajánlatkérő szerv vagy a közszolgáltató ajánlatkérő számára. Amennyiben szükséges, ehhez csatolni kell a hozzáférésre vonatkozó jóváhagyást.

b) Legkésőbb 2018. október 18-án (a 2014/24/EU irányelv 59. cikke (5) bekezdése második albekezdésének nemzeti végrehajtásától függően) az ajánlatkérő szervnek vagy a közszolgáltató ajánlatkérőnek már birtokában van az érintett dokumentáció.

A 2014/24/EU irányelv 59. cikke (5) bekezdése második albekezdésének nemzeti végrehajtásától függően.

Alulírott(ak) hozzájárul(nak) ahhoz, hogy [az I. rész A. szakaszában megadott ajánlatkérő szerv vagy közszolgáltató ajánlatkérő] hozzáférjen a jelen egységes európai közbeszerzési dokumentum [a megfelelő rész/szakasz/pont azonosítása] alatt a [a közbeszerzési eljárás azonosítása: (rövid ismertetés, hivatkozás az Európai Unió Hivatalos Lapjában közzétett hirdetményre, hivatkozási szám)] céljára megadott információkat igazoló dokumentumokhoz.



Uniós, Nyílt eljárás - EKR001585362022

E10 - Előkészítés szakasz

Közbeszerzés tárgya: **Közétkeztetési szolgáltatás Rétságon**

Ajánlatkérő neve: **Rétság Város Önkormányzata**

Eljárás részei és értékelési módok

Amennyiben az automatikus értékelés kiválasztásra kerül, a felhívás és a felolvasólap az értékelési űrlapon megadott adatok alapján generálódik. A kiválasztott értékelési szempont alapján - a következő lépésekben - szükséges összeállítani az értékelési-, sorba rendezési- valamint a pontszámítási szempontokat.

Közbeszerzés tárgya:

Részekre vonatkozó információk

Részajánlat tételére lehetőség van: Nem

Felhívjuk a figyelmet, hogy a Kbt. rendelkezésével összhangban a részekre történő ajánlattétel kizárásának indokai a közbeszerzési eljárást megindító felhívás további információi pontba kerülnek beemelésre, tekintettel arra, hogy a hirdetménymintának nincs erre vonatkozó pontja.

A részajánlat tétel kizárásának indoka(i):
(maximum 2000 karakter)

Az eljárás automatikusan értékelendő? Igen

Értékelési mód Legjobb ár-érték arány

Keretmegállapodás

Keretmegállapodás

Keretmegállapodás megkötésére irányul

Nem

Ajánlatkérők

Ajánlatkérők

I.1) Név és címek (jelölje meg az eljárásért felelős összes ajánlatkérőt)

Hivatalos név: Rétság Város Önkormányzata

Nemzeti azonosítószám 15735492212

Postai cím: Rákóczi Út 20

| | | | | | | | |
|--------------------------------------|------------------|-----------|--------------|----------------------|--------------|---------|--------------|
| Város: | Rétság | NUTS-kód: | HU313 | Postai irányítószám: | 2651 | Ország: | Magyarország |
| Kapcsolattartó személy: | Fodor | | Rita | | | | |
| E-mail: | jegyzo@retsag.hu | Telefon: | +36 35350630 | Fax: | +36 35350712 | | |
| Internetcím(ek) | | | | | | | |
| Az ajánlatkérő általános címe: (URL) | www.retsag.hu | | | | | | |
| A felhasználói oldal címe: (URL) | | | | | | | |

Lebonyolító szerv(ek) adatai

| | | | | | | | |
|----------------------------------|-----------------------------------------------|-----------------------|---------------|----------------------|------|---------|--------------|
| Hivatalos név: | Perfekt-Tender Korlátolt Felelősségű Társaság | Nemzeti azonosítószám | 23581951213 | | | | |
| Postai cím: | Márai Sándor Utca 76. | | | | | | |
| Város: | Órbottyán | NUTS-kód: | HU | Postai irányítószám: | 2162 | Ország: | Magyarország |
| Kapcsolattartó személy: | Bajnóczi | | Gabriella | | | | |
| E-mail: | info@perfekt-tender.hu | Telefon: | +36 304427039 | Fax: | | | |
| Internetcím(ek) | | | | | | | |
| Lebonyolító címe: | www.retsag.hu | | | | | | |
| A felhasználói oldal címe: (URL) | | | | | | | |

I.2) Közös közbeszerzés

| | |
|--------------------------------------------------------|-----|
| A szerződés közös közbeszerzés formájában valósul meg: | Nem |
| A szerződést központi beszerző szerv ítéli oda: | Nem |

Feltételes közbeszerzés

Feltételes közbeszerzés

| | |
|----------------------------------------------------------------------------------------------------------------------------------------------------------------------------------------------------------------------------------------------------------------------------|----------------------------------------|
| Ajánlatkérő felhívja a gazdasági szereplők figyelmét, hogy az eljárást eredménytelenné nyilváníthatja, ha valamely meghatározott, ellenőrzési körén kívül eső, bizonytalan jövőbeli esemény az ajánlattételi, illetve részvételi határidő lejártát követően következik be. | Nem feltételes a közbeszerzési eljárás |
| Ajánlatkérő ellenőrzési körén kívül eső, bizonytalan jövőbeli esemény meghatározása: | |

Uniós, Nyílt eljárás - EKR001585362022

E10 - Előkészítés szakasz

Közbeszerzés tárgya: **Közétkeztetési szolgáltatás Rétságon**

Ajánlatkérő neve: **Rétság Város Önkormányzata**

Cselekmény ellenjegyzése

CSELEKMÉNY ELLENJEGYZÉSE

| Eljárási cselekmény neve  | Ellenjegyzés időpontja  | Ellenjegyzést végző FAKSZ | Megjegyzés |
|------------------------------------------------------------------------------------------------------------|----------------------------------------------------------------------------------------------------------|------------------------------|------------|
|------------------------------------------------------------------------------------------------------------|----------------------------------------------------------------------------------------------------------|------------------------------|------------|

Nincsenek megjeleníthető elemek!

Összesen: 0 sor (1 / 1)



ELJÁRÁS AZONOSÍTÓ ADATAI

Uniós, Nyílt eljárás - EKR001585362022

E10 - Előkészítés szakasz

Közbeszerzés tárgya: **Közétkeztetési szolgáltatás Rétságon**

Ajánlatkérő neve: **Rétság Város Önkormányzata**

Előkészítő iratok

| | | |
|-------------------------------------------------------------------------------|-------------------------------------------------------------|-----|
| Tárgyi eljárás becsült értéke (nettó értékben) | 78 708 544 | HUF |
| Becsült érték meghatározására alkalmazott módszer | A beszerzés tárgyára vonatkozó indikatív ajánlatok bekérése | |
| A becsült érték a Kbt. 19. § (3) bekezdése alapján egybeszámítással érintett? | Nem | |
| Rendelkezésre álló fedezet (nettó értékben) | 78 708 544 | HUF |
| A rendelkezésre álló fedezet a bontáskor közzendő | Igen | |
| A rendelkezésre álló fedezet forrása | | |
| Előzetes piaci konzultáció lefolytatására sor került | Igen | |
| Előzetes piaci konzultáció EKR azonosítója | EKR001391132022 | |
| Becsült érték | 78 708 544 | HUF |

Automatikus értékelési szempontok

Az itt megadott adatok csak ezen a felületen szerkeszthetőek, és automatikusan kitöltik a kiválasztott részre vonatkozó felhívás értékelési szempontok blokkját és a felolvasólapot.

Kiválasztott értékelési mód: Legjobb ár-érték arány

Pontszám határai

alsó határa 0 felső határa 10

Értékelési szempontok

| Megnevezés | Kategória | Típus | Súlyszám | Értékelési módszer | Kedvezőbb értékelés módszere | Legkedvezőbb érték | Legkedvezőtlenebb érték |
|---------------------------------------------------------------------------------------------------------------------------------------------------------------|-----------|--------------------|----------|-----------------------|------------------------------|--------------------|-------------------------|
| Összesített ajánlati ár (nettó Ft) | Ár | Szám, Tizedesek: 0 | 85 | Fordított arányosítás | | | |
| Ellenőrzött ökológiai gazdálkodásból származó termékek aránya a beszállított élelmiszerek között (0-50 %) | Minőségi | Szám, Tizedesek: 0 | 10 | Egyenes arányosítás | | 50 | |
| A táplálkozás-egészségügyi előírásokról szóló rendelet előírásaiban foglalt gyakoriságon felül szolgáltat teljes kiőrlésű gabona alapú élelmiszert (igen/nem) | Minőségi | Szöveg | 5 | Pontkiosztás | | | |

Uniós, Nyílt eljárás - EKR001585362022

E10 - Előkészítés szakasz

Közbeszerzés **Közétkeztetési szolgáltatás Rétságon**
tárgya:

Ajánlatkérő **Rétság Város Önkormányzata**
neve:

I.1) Név és címek

I. szakasz: Ajánlatkérő

I.1) Név és címek (jelölje meg az eljárásért felelős összes ajánlatkérőt)

| | | | | | | | |
|--------------------------------------|----------------------------|-----------------------|--------------|----------------------|--------------|---------|--------------|
| Hivatalos név: | Rétság Város Önkormányzata | Nemzeti azonosítószám | 15735492212 | | | | |
| Postai cím: | Rákóczi Út 20 | | | | | | |
| Város: | Rétság | NUTS-kód: | HU313 | Postai irányítószám: | 2651 | Ország: | Magyarország |
| Kapcsolattartó személy: | Fodor | | Rita | | | | |
| E-mail: | jegyzo@retsag.hu | Telefon: | +36 35350630 | Fax: | +36 35350712 | | |
| Internetcím(ek) | | | | | | | |
| Az ajánlatkérő általános címe: (URL) | www.retsag.hu | | | | | | |
| A felhasználói oldal címe: (URL) | | | | | | | |

Lebonyolító szerv(ek) adatai

| | | | | | | | |
|----------------------------------|-----------------------------------------------|-----------------------|---------------|----------------------|------|---------|--------------|
| Hivatalos név: | Perfekt-Tender Korlátolt Felelősségű Társaság | Nemzeti azonosítószám | 23581951213 | | | | |
| Postai cím: | Márai Sándor Utca 76. | | | | | | |
| Város: | Órbottyán | NUTS-kód: | HU | Postai irányítószám: | 2162 | Ország: | Magyarország |
| Kapcsolattartó személy: | Bajnóczi | | Gabriella | | | | |
| E-mail: | info@perfekt-tender.hu | Telefon: | +36 304427039 | Fax: | | | |
| Internetcím(ek) | | | | | | | |
| Lebonyolító címe: | www.retsag.hu | | | | | | |
| A felhasználói oldal címe: (URL) | | | | | | | |

I.2) Közös közbeszerzés

I.2) Közös közbeszerzés

A szerződés közös közbeszerzés formájában valósul meg:

Nem

A szerződést központi beszerző szerv ítéli oda:

Nem

I.3) Kommunikáció

I.3) Kommunikáció

A közbeszerzési dokumentáció korlátozás nélkül, teljes körűen, közvetlenül és díjmentesen elérhető a következő címen:

Igen

A közbeszerzési dokumentációhoz történő hozzáférés korlátozott:

Nem

További információ a következő helyről érhető el:

<https://ekr.gov.hu/portal/kozbeszerzes/eljarasok/EKR001585362022/reszletek>

További információ a következő címen szerezhető be

a fent említett cím:

Igen

másik cím: (adjon meg másik címet)

Nem

Az ajánlat vagy részvételi jelentkezés benyújtandó

elektronikusan:

Igen

<https://ekr.gov.hu/portal/kozbeszerzes/eljarasok/EKR001585362022/reszletek>

a fent említett címre:

Igen

a következő címre: (adjon meg másik címet)

Nem

Az elektronikus kommunikáció olyan eszközök és berendezések használatát igényli, amelyek nem általánosan hozzáférhetők:

Nem

I.4-5) Az ajánlatkérő típusa és fő tevékenysége

I.4) Az ajánlatkérő típusa

Ajánlatkérő típusa:

Regionális vagy helyi hatóság

I.5) Fő tevékenység

Fő tevékenység:

Általános közszolgáltatások

II.1) A beszerzés mennyisége

II. szakasz: Tárgy

II.1) A beszerzés mennyisége

II.1.1) Elnevezés:

Közétkeztetési szolgáltatás Rétszágon

EKR001585362022

EKR001585362022

Hivatkozási szám:

II.1.2) Fő CPV-kód(ok):

Fő CPV-kód(ok):

55523000-2

II.1.3) A szerződés típusa: Szolgáltatás megrendelés

II.1.4) Rövid meghatározás:

Közétkeztetési szolgáltatás biztosítása Rétság intézményei részére 24 hónapra a főzőkonyha bérlésével együtt

II.1.5) Becsült teljes érték vagy nagyságrend:

Érték ÁFA nélkül: Pénzmem:

(Keretmegállapodás esetében a szerződéseknek a keretmegállapodás teljes időtartamára vonatkozó becsült összértéke vagy volumene)

II.1.6) Részekre vonatkozó információk

A beszerzés részekből áll Nem

II.2) Meghatározás

II.2) Meghatározás

II.2.1) Elnevezés: Közétkeztetési szolgáltatás Rétságon

II.2.2) További CPV-kód(ok):

Fő CPV-kód(ok):

55523000-2

55524000-9

II.2.3) A teljesítés helye:

NUTS-kód(ok):

HU313 Nógrád

A teljesítés fő helyszíne: Rétság város közigazgatási területén belül, a dokumentációban meghatározott intézményekben

II.2.4) A közbeszerzés ismertetése:

Vállalkozási szerződés keretében Rétság Város Önkormányzatának közigazgatási területén működő köznevelési intézményekben (1 általános iskola, 1 óvoda, 1 bölcsőde) gyermek- és diákétkeztetés, továbbá a település határán belül a szociális étkeztetés biztosítása határozott időtartamra, a mindenkori egészségügyi előírásoknak, valamint az egyéb vonatkozó jogszabályoknak megfelelően, az önkormányzati főzőkonyha és étkezdé bérbevételeivel és üzemeltetésével a Dokumentációban meghatározott feltételek szerint.

Bölcsőde: a szállítás kezdete még nem ismert, a bölcsőde építése még folyamatban van, vállalkozó feladata a bölcsőde működésétől kezdve a jogszabályban előírt étkezés biztosítása. A bölcsőde 12 férőhelyes.

Tervezett éves darabszámok (Ajánlatkérő ezen darabszámok megrendelésére nem vállal kötelezettséget, azt csak az ajánlati árak összehasonlíthatósága érdekében adja meg):

BÖLCSÖDE

Reggeli 1 932

Tízórai 1 932

Ebéd 1 932

Uzsonna 1 932

Étkezési napok száma a bölcsődében: 230 nap/év.

ÓVÓDA

Tízórai 11 000
Ebéd 11 000
Uzsonna 11 000

Étkezési napok száma óvodában: 251 nap/év.

ISKOLA 7-10 éves korosztály

Tízórai 5 925
Ebéd 8 382
Uzsonna 5 925

ISKOLA 11-14 éves korosztály

Tízórai 3749
Ebéd 7701
Uzsonna 3749

Étkezési napok száma általános iskolában: 185 nap/év.

Szociális étkeztetés

Ebéd 5020

A megadott, normál étkezésre vonatkozó, várható mennyiségektől +/-15 % (összesen 30 %) mennyiségi eltérés lehetséges.

Az ellátott gyermekek közül speciális étrendet igénylő (diabetes, tejmentes, tojásmentes, gluténérzékeny) ellátottak részére (max. 5 %-os arányban) ugyanazon áron speciális étrend biztosítása igény szerint.

Nyertes ajánlattevő által ellátandó főbb feladatok:

- Alapanyag beszerzés,
- Étélkészítési és szállítási szolgáltatások (óvoda, szociális ellátottak),
- Tálalási feladatok ellátása (önkormányzati konyha és óvodai tálalókonyha)
- Mosogatás,
- Takarítás (Rétság, Templom u. 9. szám alatti épület helyiségeiben)
- Ételmaradék elszállítása,
- Rovar- és rágcsálóirtás,
- Minőségbiztosítás és élelmiszerbiztonság,
- Közüzemi díjak és bérleti díj megfizetése (Önkormányzat közvetített szolgáltatásként számlázza ki).

Az étkeztetési szolgáltatást (ételkészítés, tálalás) kizárólag az ajánlatkérő által rendelkezésre bocsátott, az ajánlattételi dokumentációban pontosan meghatározott helyiségekben kell biztosítani. Harmadik személy részére a bérleti és üzemeltetési jog nem ruházható át, nem adható el, nem adható albérletbe és nem terhelhető.

A szerződés keretében nyertes ajánlattevőnek a folyamatos szolgáltatás biztosításához a hatósági előírásokból fakadó fenntartási és beruházási kötelezettségét mindenkor teljesítenie kell.

A szerződésben foglalt étkeztetési szolgáltatáshoz szükséges valamennyi hatósági engedély beszerzése és folyamatos biztosítása a nyertes Ajánlattevő feladata.

Az ételek minőségének meg kell felelni a 37/2014. (IV.30.) EMMI rendeletben meghatározottaknak és a 68/2007. (VII.26.) FVM-EÜMSZMM rendeletben, valamint a 852/2004/EK rendelet az élelmiszerhigiénéről rendeletben foglaltaknak.

Nyertes Ajánlattevő a 676/2020. (XII. 28.) Korm. rendeletben foglaltak szerint köteles eljárni.

A diétás étkezést elsősorban az 1169/2011/EU (2011. X. 25.) Európai Parlamenti és Tanácsi Rendelet II. mellékletében felsorolt allergiát vagy intoleranciát okozó anyagok vonatkozásában szükséges alkalmazni. A diétás étkezésnél a Különleges táplálkozási célú élelmiszerekről szóló 36/2004. (IV. 26.) ESZCSM együttes rendeletben előírtak is irányadók.

Az ételek szállítását az Élelmiszerhigiénéről szóló 852 /2004 EK illetve az Állati eredetű élelmiszerek higiénijéről szóló 853/2004 EK rendeletekben meghatározottak szerint kell megoldani. Az ételek melegen tartása a Vendéglátóipari termékek előállításának és forgalomba hozatalának élelmiszer-biztonsági szabályairól szóló 62/2011. (VI.30.) rendelet 19. §-a szerint kell történnjen. Az ételszállítás adagszámainak igazolásaként szállítójegyzéket kell alkalmazni, amely tartalmazza a jogszabályi előírások szerinti adattartalmat.

Ajánlatkérő a szolgáltatás ellátásához a közbeszerzési dokumentumban szerepeltetett 1 db főzőkonyhát és 2 db tálalókonyhát, azok meglévő felszerelési eszközeivel (ingóságai) és kapcsolódó helyiségeivel együtt nyertes ajánlattevő rendelkezésére bocsátja bérleti jogviszony keretében. Bérleti díj: 40 000 Ft/hó (ÁFA mentes). Nyertes ajánlattevő köteles a rendelkezésére bocsátott a bérlet tárgyát képező helyiségeket használni, azokat a megkötött szerződésnek, a jogszabályi és hatósági előírásoknak megfelelően működtetni, üzemeltetni, a rezsit költséget megfizetni. Nyertes ajánlattevő a bérleti díj összegét, havonta előre, számla ellenében a számlán szereplő fizetési határidőben köteles megfizetni ajánlatkérőnek.

Ajánlatkérő az ételmezési ellátás minőségi követelményeknek való megfelelését bármikor szakértővel ellenőrizheti.

A szolgáltatást legkésőbb a szerződés mindkét fél általi aláírását követő 15 napon belül meg kell kezdeni előre egyeztetett módon és azt a szerződés hatálya alatt folyamatosan kell teljesíteni.

II.2.6) Becsült teljes érték vagy nagyságrend:

Érték áfa nélkül:

Pénznem:

(keretmegállapodások esetében - becsült maximális összérték teljes időtartamukra vonatkozóan)

II.2.7) A szerződés vagy a keretmegállapodás időtartama

Időtartam hónapban: 24

vagy Munkanapokban kifejezett időtartam:

vagy Kezdet dátuma - Befejezés dátuma:

II.2.13) Európai uniós alapokra vonatkozó információ

A beszerzés európai uniós alapokból finanszírozott projekttel és/vagy programmal kapcsolatos: Nem

II.2.14) További információ:

A szerződés a közétkeztetés tárgyú közbeszerzések tekintetében alkalmazandó eljárások sajátos szabályairól szóló 676/2020. (XII. 28.) Korm. rendelet 4. § (3) bekezdése szerint legfeljebb 24 hónappal meghosszabbítható. A meghosszabbítás idejére ugyanazok a szerződéses feltételek érvényesek, mint az eredeti szerződéses időszakra. Ajánlatkérő jogosult a szerződést a nyertes ajánlattevőnek címzett, legkésőbb a szerződés határozott időtartama megszűnését megelőző 30. napig közölt egyoldalú írásbeli jognyilatkozattal, legfeljebb további 24 hónappal meghosszabbítani.

III.1) Részvételi feltételek

III. szakasz: Jogi, gazdasági, pénzügyi és műszaki információk

III.1) Részvételi feltételek

III.1.4) A részvételre vonatkozó objektív szabályok és kritériumok

A szabályok és kritériumok felsorolása, rövid ismertetése:

KIZÁRÓ OKOK

Az eljárásban nem lehet ajánlattevő, alvállalkozó, és nem vehet részt az alkalmasság igazolásában olyan gazdasági szereplő, akivel szemben a Kbt. 62. § (1)-(2) bekezdéseiben meghatározott kizáró okok bármelyike fennáll. Az ajánlatkérő kizárja az eljárásból azt az Ajánlattevőt, alvállalkozót, illetve az alkalmasság igazolásában részt vevő szervezetet, akivel szemben valamely kizáró ok az eljárás során következett be. Ajánlattevő, az alkalmasság igazolásában részt vevő gazdasági szereplő a 321/2015. (X. 30.) Korm. rendelet 4. § (1) bekezdés alapján az Egységes Európai Közbeszerzési Dokumentum benyújtásával köteles előzetesen igazolni a Kbt. 62. § szerinti kizáró okok hiányát. A 321/2015. (X. 30.) Korm. rendelet 15. §-a alapján az ajánlattevő az alkalmasság igazolásában részt vevő Alvállalkozó vagy más szervezet vonatkozásában csak az Egységes Európai Közbeszerzési Dokumentumot köteles benyújtani az említett Kbt. 62. § szerinti kizáró okok hiányának igazolása érdekében. Az igazolások benyújtására felhívott gazdasági szereplőknek a 321/2015. (X. 30.) Korm. rendelet 1. § (8) bekezdés 1-8., 10., 12-14. § és 16. § szakasza szerint kell igazolnia, hogy nem tartozik a kizáró okok hatálya alá. Azon Alvállalkozók tekintetében, amelyek nem vesznek részt alkalmasság igazolásában az ajánlattevő a Kbt. 67. § (4) bekezdése szerinti nyilatkozatot köteles benyújtani. A 321/2015. (X. 30.) Korm. rendelet 1. § (4) bekezdése alapján a kormányrendelet III. fejezetben említett igazolási módok az V. fejezetnek megfelelően kiválthatók, ha az érintett gazdasági szereplő minősített ajánlattevői jegyzéken való szerepléssel bizonyítja, hogy megfelel a közbeszerzési eljárásban előírt követelményeknek. A kizáró okok igazolásának ellenőrzését ajánlatkérő két körben végzi. Első körben az EEKD dokumentum alapján, második körben a 321/2015. (X. 30.) Korm. r. szerinti igazolások és nyilatkozatok benyújtására a Kbt. 69. § (4) bek. bírálathoz kerül sor. Ajánlatkérő felhívja a Kbt. 64. § (1)-(2) bek. szerinti öntisztázás lehetőségére Ajánlattevők figyelmét. Az ajánlatban benyújtandó a 321/2015. (X. 30.) Korm. r. 1. § (9) bekezdés szerinti nyilatkozat.

ALKALMASSÁGI KÖVETELMÉNYEK

A KIVÁLASZTÁSI SZEMPONTOK FELSOROLÁSA ÉS RÖVID ISMERTETÉSE

M.1) REFERENCIA A Kbt. 65. § (1) bekezdés b) pontja, valamint a 321/2015. (X. 30.) Korm. rendelet 21. § (3) bekezdés a) pontja alapján az ajánlati felhívás feladásának napjától visszafelé számított 36 hónap legjelentősebb szolgáltatásainak ismertetése, amelyet a 321/2015. (X.30.) Korm. rendelet 22. § (1) bekezdése a) pontja alapján: a) ha a szerződést kötő másik fél a Kbt. 5. § (1) bekezdés a)-c) és e) pontja szerinti szervezet, illetve nem magyarországi szervezetek esetében olyan szervezet, amely a 2014/24/EU európai parlamenti és tanácsi irányelv alapján ajánlatkérőnek minősül, az általa kiadott vagy aláírt igazolással; b) ha a szerződést kötő másik fél az a) pontban foglalthoz képest egyéb szervezet, az általa adott igazolással vagy az ajánlattevő, a részvételre jelentkező, illetve az alkalmasság igazolásában részt vevő más szervezet nyilatkozatával.

A Kbt. 69. § (4) bekezdés szerint felhívásra referencianyilatkozat vagy igazolás csatolása szükséges legalább az alábbi tartalommal:

- a teljesítés idejének kezdő és befejező ideje (év, hónap, nap)
- a szerződést kötő másik fél megnevezése, székhelye,
- a szolgáltatás tárgya,
- az alkalmassági követelménynek való megfelelést alátámasztó adat,
- nyilatkozat arról, hogy a teljesítés az előírásoknak és a szerződésnek megfelelően történt.

M.2) SZAKEMBER (Valamennyi rész tekintetében) A Kbt. 65. § (1) bekezdés b) pontja, valamint a 321/2015. (X.30.) Korm. rendelet 21. § (3) bekezdés b) pontja szerint igazolható azoknak a szakembereknek (szervezeteknek) - különösen a minőség-ellenőrzésért felelősöknek - a megnevezésével, végzettségük, illetve képzettségük, szakmai tapasztalatuk ismertetésével, akiket be kíván vonni a teljesítésbe. Ajánlattevőnek az ajánlatban igazolnia kell azoknak a szakembereknek a megnevezésével, végzettségük illetve képzettségük ismertetésével, akiket be kíván vonni a teljesítésbe. Be kell nyújtani a vonatkozó EKR űrlapot megfelelően kitöltve a szakemberek vonatkozásában, valamint a végzettséget, illetve képzettséget igazoló okiratok másolatát, a szakmai tapasztalatot

bemutató önéletrajzot a rendelkezésre állási nyilatkozattal együtt.

Ajánlatkérő ezúton hívja fel ajánlattevők figyelmét a 321/2015. (X.30.) Korm. rendelet 24. § (1) bekezdésében foglaltakra.

SZ.1. A Kbt. 65. § (1) bekezdés c) pontjára tekintettel a 321/2015. (X. 30.) Korm. rend. 26. § (1) bekezdés b) pontja alapján csatolni szükséges a tevékenységre vonatkozó, az élelmiszerláncról és hatósági felügyeletéről szóló 2008. évi XLVI. törvény (a továbbiakban: Éltv.) szerinti FELIR azonosító meglétét.

Az eljárás során az ajánlatkérő ellenőrzi a FELIR azonosító meglétét a <https://portal.nebih.gov.hu/felir-keresooldal>on.

A Kbt. 65. § (10) bekezdése alapján ajánlatkérő előírja, hogy az SZ1. pontban előírt FELIR azonosító meglétére vonatkozóan az ajánlattevő nem támaszkodhat kapacitást nyújtó szervre, más szervezet kapacitására, és a teljesítés során e feladatokat nem végezheti alvállalkozó.

Amennyiben Ajánlattevő a Kbt. 69. § (4) bekezdés szerinti igazolásokat ajánlatával együtt benyújtja, Ajánlatkérő csak abban az esetben vonja azokat bírálatba, amennyiben az adott Ajánlattevőt kéri fel az igazolások benyújtására.

AZ ALKALMASSÁG MINIMUMKÖVETELMÉNYEI

M.1) REFERENCIA Alkalmos az AT amennyiben rendelkezik az ajánlati felhívás feladásának napjától visszafelé számított 36 hónapban legalább egy darab közétkeztetést bonyolító főzőkonyha legalább 12 hónapos üzemeltetésére vonatkozó szerződés szerűen teljesített referenciával.

Az alkalmassági követelmények vonatkozásában közös ajánlattevők közül elegendő, ha egy megfelel (Kbt. 65. § (6) bekezdés).

Ajánlatkérő a 321/2015. (X. 30.) Korm. rendelet 21. § (3a) bekezdés a) pontja alapján a vizsgált időszak alatt befejezett, de legfeljebb hat éven belül megkezdett szolgáltatásokat veszi figyelembe.

Ajánlatkérő a 321/2015. (X. 30.) Korm. rendelet 21/A. §-át megfelelően alkalmazza.

M.2) SZAKEMBER Alkalmos az AT, amennyiben rendelkezik legalább egy vendéglátóipari vagy élelmiszeripari vagy ezzel egyenértékű felsőfokú végzettségű, min. 5 év közétkeztetés terén szerzett élelmiszeripari szakirányú tapasztalattal rendelkező szakemberrel.

SZ1) Alkalmos az AT, amennyiben rendelkezik az Éltv. szerinti FELIR azonosítóval.

III.1.5) Fenntartott szerződésekre vonatkozó információk

A szerződés védett műhelyek és olyan gazdasági szereplők számára fenntartott, amelyek célja a fogyatékkal élő vagy hátrányos helyzetű személyek társadalmi és szakmai integrációja:

A szerződés teljesítése védett munkahely-teremtési programok keretében történik:

(Kizárólag a 2014/24/EU irányelv 77. cikke szerinti egyes egészségügyi, szociális és kulturális szolgáltatásokra vonatkozó szerződések esetében)

Az eljárásban csak közszolgálati feladatokat ellátó és a 2014/24/EU irányelv 77. cikkének (2) bekezdésében meghatározott feltételeknek megfelelő szervezetek vehetnek részt:

III.2) A szerződéssel kapcsolatos feltételek

III.2) A szerződéssel kapcsolatos feltételek

III.2.1) Meghatározott szakmára (képzettségre) vonatkozó információk

A szolgáltatás teljesítése egy meghatározott szakmához (képzettséghez) van kötve

A vonatkozó törvényi, rendeleti vagy közigazgatási rendelkezésre történő hivatkozás:

III.2.2) A szerződés teljesítésével kapcsolatos feltételek:

KÉSEDELMI, HIBÁS TELJESÍTÉSI KÖTBÉR

kötbér alapja a késedelmi és hibás teljesítési kötbér esetében az érintett mennyiség nettó értéke

késedelmi kötbér 5% (a szerződésben megadott szállítási, teljesítési határidő mulasztása esetén)

hibás teljesítési kötbér 10%

MEGHIÚSULÁSI KÖTBÉR

kötbér alapja a szerződés 12 hónapos időszakára számított teljes nettó értéke, mértéke 20%

FIZETÉSI FELTÉTELEK

Az ajánlattétel, a szerződés és a kifizetés pénzneme HUF. Ajánlatkérő előleget nem fizet. Nyertes ajánlattevő havonta egy számlát nyújthat be a ténylegesen megrendelt adagszámok alapján a teljesítésigazolás kézhezvételét követően.

A számlák kifizetése a Kbt. 135. § (1), (5), (6) bekezdés, a Ptk. 6:130. § (1)-(2) bekezdés szerint. Ajánlatkérő a Kbt. 27/A. § szerinti elektronikus számlát befogad.

Részletes feltételek a szerződéstervezetben.

III.2.3) A szerződés teljesítésében közreműködő személyekkel kapcsolatos információ

IV.1) Meghatározás

IV. szakasz: Eljárás

IV.1) Meghatározás

IV.1.1) Az eljárás fajtája

Nyílt eljárás

Igen

Meghívásos eljárás

Nem

Tárgyalásokat is magában foglaló eljárás

Nem

IV.1.3) Keretmegállapodásra vagy dinamikus beszerzési rendszerre vonatkozó információk

A hirdetmény keretmegállapodás megkötésére irányul

Nem

Keretmegállapodás esetében - a négy évet meghaladó időtartam indoklása:

IV.1.10) Az eljárásra alkalmazandó nemzeti jogszabályok meghatározása

A nemzeti eljárásokról a következő helyen található információ:

IV.1.11) Az odaítélési eljárás fő jellemzői:

Ajánlatkérő a Kbt. 81. § szerinti uniós, nyílt eljárást folytat le a 676/2020. (XII. 28.) Korm. rendeletben meghatározott szabályok alkalmazásával.

Értékelés a Kbt. 76. § (1) bekezdés c) pont szerinti legjobb ár-érték arány szempontrendszer alkalmazásával történik.

ÉRTÉKELÉSI SZEMPONTOK

- Összesített ajánlati ár (nettó Ft) - súlyszám 85
- Ellenőrzött ökológiai gazdálkodásból származó termékek aránya a beszállított élelmiszerek között (0-50 %) - súlyszám 10
- A táplálkozás-egészségügyi előírásokról szóló rendelet előírásaiban foglalt gyakoriságon felül szolgált teljes kiőrlésű gabona alapú élelmiszert (igen/nem) - súlyszám 5.

ÉRTÉKELÉS MÓDSZERTANA

Adható pontszám: 0-10

1. részszerpont fordított arányosítás, 2. részszerpont egyenes arányosítás, 3. részszerpont 0/10 pont

A módszerek részletes kifejtését a közbeszerzési dokumentumok tartalmazzák.

A felhívás III.1) pontjának folytatása:

Ajánlattevőknek nyilatkozatot kell csatolnia az ajánlatában a 321/2015. (X. 30.)Korm. rendelet 1. § (9) bekezdés alapján arról, hogy fennáll-e az ukrajnai helyzetet destabilizáló orosz intézkedések miatt hozott korlátozó intézkedésekről szóló, 2014. július 31-i 833/2014 /EU tanácsi rendelet 5k. cikk (1) bekezdésében meghatározott, a közbeszerzési vagy koncessziós szerződés odaítélésére vonatkozó tilalom Ajánlattevővel szemben.

IV.2) Adminisztratív információk

IV.2) Adminisztratív információk

IV.2.1) Az adott eljárásra vonatkozó korábbi közzététel

A hirdetmény száma a Hivatalos Lapban:

(Az alábbiak közül: Előzetes tájékoztató; Felhasználói oldalon közzétett hirdetmény)

IV.2.2) Ajánlatok vagy részvételi kérelmek benyújtásának határideje

A szándéknyilatkozatok benyújtásának határideje

Dátum, helyi idő:óra/perc

IV.2.4) Azok a nyelvek, amelyeken az ajánlatok vagy részvételi jelentkezések benyújthatók:

IV.2.5) A közbeszerzési eljárás tervezett kezdőnapja:

VI.2-3) Kiegészítő információk

VI. szakasz: Kiegészítő információk

VI.2) Információ az elektronikus munkafolyamatokról

A megrendelés elektronikus úton történik:

Nem

Elektronikusan benyújtott számlákat elfogadnak:

Igen

A fizetés elektronikus úton történik:

Igen

VI.3) További információk

1. Az ajánlatot az Elektronikus Közbeszerzési Rendszerben (EKR) kell benyújtani az ott található rendszer által generált, továbbá Ajánlatkérő által közzétett űrlapok használatával. A rendszer által generált űrlapok használata kötelező. Az Ajánlatkérő által word /excel formátumban rendelkezésre bocsátott űrlapok formailag módosíthatóak, azonban tartalmazniuk kell minden, az Ajánlatkérő által kért információt. Ezen űrlapokat kitöltve, cégszerűen aláírva pdf. formátumban kell az ajánlat részeként csatolni. A benyújtandó dokumentumok listáját a közbeszerzési dokumentumok tartalmazzák.
2. Ajánlattevő - a megfelelő ajánlattétel érdekében - a Kbt. 56. § alapján kiegészítő tájékoztatást kérhet az eljárást megindító felhívásban és a közbeszerzési dokumentumokban foglaltakkal kapcsolatban a Kiegészítő tájékoztatás kérése eljárási cselekményen keresztül.
3. Ajánlatkérő a Kbt. 73. § (4) bekezdésére tekintettel előírja, hogy az ajánlattevők tájékozódjanak a környezetvédelmi, szociális és munkajogi követelményekről, amelyeket a jogszabályok vagy kötelezően alkalmazandó kollektív szerződés, illetve a Kbt. 4. mellékletében felsorolt környezetvédelmi, szociális és munkajogi rendelkezések írnak elő. Az ajánlatkérő a közbeszerzési dokumentumokban tájékoztatásként közli azoknak a szervezeteknek a nevét, amelyektől az ajánlattevő tájékoztatást kaphat a Kbt. 73. § (4) bekezdés szerinti azon követelményekről, amelyeknek a teljesítés során meg kell felelni. Az ajánlatkérő az eljárás során ellenőrzi, hogy az ajánlatban feltüntetett információk nem mondanak-e ellent a Kbt. 73. § (4) bekezdés szerinti követelményeknek.
4. Ajánlatkérő a Kbt. 71. § szerint biztosítja a hiánypótlás lehetőségét, és felhívja a figyelmet a Kbt. 71.§ (3) és (8) bekezdésében foglalt, nem hiánypótlható tényezőkre. Ajánlatkérő a Kbt. 71. § (6) bekezdését megfelelően alkalmazza. Amennyiben Ajánlattevő a hiánypótlás során új gazdasági szereplőt von be, köteles az arra vonatkozó Kbt. szerinti, az eljárást megindító felhívásban és dokumentációban szereplő valamennyi releváns dokumentumot benyújtani. Ajánlatkérő a hiánypótlás során bevont gazdasági szereplőre vonatkozóan újabb hiánypótlást nem rendel el, az ajánlatot a rendelkezésre álló információk, dokumentumok alapján bírálja el. Ajánlatkérő hiánypótlás során bevont gazdasági szereplőnek tekinti azon gazdasági szereplőket, akikre vonatkozóan az ajánlat nem tartalmazott utalást, vagyis személyük nem volt megállapítható.
5. A felhívásban és a közbeszerzési dokumentumokban nem szabályozott kérdésekben a Kbt. rendelkezései az irányadóak.
6. Az alkalmassági feltételek és ezek előírt igazolási módja a minősített ajánlattevők hivatalos jegyzékébe történő felvétel feltételét képező minősítési szempontokhoz képest szigorúbb(ak).
7. Ajánlatkérő felhívja ajánlattevők figyelmét, hogy az ajánlatban benyújtott igazolások, nyilatkozatok tartalmát ajánlatkérő jogosult a Kbt. 69. § (13) és (14) bekezdésben leírtak szerint ellenőrizni.
8. A teljes eljárást megindító felhívásban és dokumentációban valamennyi órában megadott határidő az EKR rendszerideje szerint értendő.
9. Az ajánlati kötöttség az ajánlattételi határidőtől számított 30 nap.
10. FAKSZ: Kalapos Attila, 00032, Bajnóczi Gabriella, 00054, info@perfekt-tender.hu;
11. AK a Kbt. 81. § (4)-(5) bekezdését alkalmazza.
12. AT-nek legkésőbb a szerződéskötés időpontjában rendelkeznie kell a szerződésben előírt mértékű érvényes felelősségbiztosítással, melyet a szerződés teljes időtartama alatt köteles fenntartani a szerződéstervezetben rögzítettek szerint.
13. Ajánlatkérő a Kbt. 75. § (2) bekezdés e) pontját nem alkalmazza, mivel Előzetes Piaci Konzultáció került lefolytatásra. EKR001391132022
14. Ajánlatkérő figyelemmel a Kbt. 35. § (8) bekezdésben foglaltakra gazdálkodó szervezet létrehozását nem írja elő és nem teszi lehetővé.
15. Ajánlatkérő tárgyi közbeszerzési eljárása vonatkozásában nem teszi lehetővé részajánlatok tételét. A beszerzés részekre bontása ellentétes lenne a gazdasági és műszaki ésszerűséggel. A közbeszerzési dokumentumok vonatkozó, műszaki követelményeket tartalmazó rendelkezései alapján is megállapítható, hogy a feladatok sem műszakilag, sem gazdaságilag nem választhatóak külön, műszakilag különösen az ajánlatkérő által a teljesítéshez biztosított 1 db főzőkonyha nyertes által történő kötelező használatára tekintettel, amely több ajánlattevő között nem megosztható. A teljesítés azonos étkeztetéseket foglal magába, így azok szétbontása a

műszaki ésszerűséggel ellentétes, továbbá indokolatlanul megnövelné ajánlatkérő gazdasági-adminisztratív terheit is.
16. A felhívás IV.2.2. pontjában az ajánlattételi határidő került megadásra. Az ajánlatok bontására 2 órával később kerül sor. A bontás Kbt. 68.§ és EKR rendelet 15.§ szerint történik.

17. Ajánlatkérő a főzőkonyha megtekintésére helyszíni bejárást biztosít 2023. XX. XX XX órákor. Találkozás: XX.

A helyszíni bejáráson kérdéseket feltenni nem lehet, csak a helyszín tekinthető meg. Ajánlatkérő felhívja a figyelmet, hogy a bejárához szükséges védőruhát az ajánlattevőknek kell saját részükre biztosítaniuk. A helyszíni bejáráson résztvevő Ajánlattevő képviselőjének érvényes EÜ könyvvvel kell rendelkeznie.

18. Az ajánlatban csatolni kell szakmai ajánlatként a beárazott ártáblázatot (tételes ártábla) cégszerűen aláírt pdf és excel formátumban. A tételes ártáblában meg kell adni a nyersanyagnorma összegét is (nettó Ft/adag).

VI.4) Jogorvoslati eljárás

VI. szakasz: Kiegészítő információk

VI.4) Jogorvoslati eljárás

VI.4.1) A jogorvoslati eljárást lebonyolító szerv

Hivatalos név: Közbeszerzési Hatóság Közbeszerzési Döntőbizottság
Postai cím: Riadó u. 5
Város: Budapest Postai irányítószám: 1026 Ország Magyarország
E-mail: dontobizottsag@kt.hu Telefon: +36 18828592
Internetcím: (URL) www.kozbeszerzes.hu Fax: +36 18828593

VI.4.2) A békéltetési eljárást lebonyolító szerv

Hivatalos név:
Postai cím:
Város: Postai irányítószám: Ország
E-mail: Telefon:
Internetcím: (URL) Fax:

VI.4.3) Jogorvoslati kérelmek benyújtása

A jogorvoslati kérelmek benyújtásának határidejére vonatkozó pontos információ:

Kbt. 148. § szerint

VI.4.4) A jogorvoslati kérelmek benyújtására vonatkozó információ a következő szervtől szerezhető be

Hivatalos név: Közbeszerzési Hatóság Közbeszerzési Döntőbizottság
Postai cím: Riadó u. 5
Város: Budapest Postai irányítószám: 1026 Ország Magyarország
E-mail: dontobizottsag@kt.hu Telefon: +36 18828592
Internetcím: (URL) www.kozbeszerzes.hu Fax: +36 18828593

VI.5) E hirdetmény feladásának dátuma

VI.5) E hirdetmény feladásának dátuma:

(A rendszer automatikusan tölti)

Az európai uniós és más alkalmazandó jog előírásainak történő megfelelés

biztosítása az ajánlatkérő felelőssége.

Uniós, Nyílt eljárás - EKR001585362022

E10 - Előkészítés szakasz

Közbeszerzés **Közétkeztetési szolgáltatás Rétságon**
tárgya:

Ajánlatkérő **Rétság Város Önkormányzata**
neve:

I.1) Név és címek

I. szakasz: Ajánlatkérő

I.1) Név és címek (jelölje meg az eljárásért felelős összes ajánlatkérőt)

| | | | | | | | |
|--------------------------------------|----------------------------|-----------------------|--------------|----------------------|--------------|---------|--------------|
| Hivatalos név: | Rétság Város Önkormányzata | Nemzeti azonosítószám | 15735492212 | | | | |
| Postai cím: | Rákóczi Út 20 | | | | | | |
| Város: | Rétság | NUTS-kód: | HU313 | Postai irányítószám: | 2651 | Ország: | Magyarország |
| Kapcsolattartó személy: | Fodor | | Rita | | | | |
| E-mail: | jegyzo@retsag.hu | Telefon: | +36 35350630 | Fax: | +36 35350712 | | |
| Internetcím(ek) | | | | | | | |
| Az ajánlatkérő általános címe: (URL) | www.retsag.hu | | | | | | |
| A felhasználói oldal címe: (URL) | | | | | | | |

Lebonyolító szerv(ek) adatai

| | | | | | | | |
|----------------------------------|-----------------------------------------------|-----------------------|---------------|----------------------|------|---------|--------------|
| Hivatalos név: | Perfekt-Tender Korlátolt Felelősségű Társaság | Nemzeti azonosítószám | 23581951213 | | | | |
| Postai cím: | Márai Sándor Utca 76. | | | | | | |
| Város: | Órbottyán | NUTS-kód: | HU | Postai irányítószám: | 2162 | Ország: | Magyarország |
| Kapcsolattartó személy: | Bajnóczi | | Gabriella | | | | |
| E-mail: | info@perfekt-tender.hu | Telefon: | +36 304427039 | Fax: | | | |
| Internetcím(ek) | | | | | | | |
| Lebonyolító címe: | www.retsag.hu | | | | | | |
| A felhasználói oldal címe: (URL) | | | | | | | |

I.2) Közös közbeszerzés

I.2) Közös közbeszerzés

A szerződés közös közbeszerzés formájában valósul meg:

Nem

A szerződést központi beszerző szerv ítéli oda:

Nem

I.3) Kommunikáció

I.3) Kommunikáció

A közbeszerzési dokumentáció korlátozás nélkül, teljes körűen, közvetlenül és díjmentesen elérhető a következő címen:

Igen

A közbeszerzési dokumentációhoz történő hozzáférés korlátozott:

Nem

További információ a következő helyről érhető el:

<https://ekr.gov.hu/portal/kozbeszerzes/eljarasok/EKR001585362022/reszletek>

További információ a következő címen szerezhető be

a fent említett cím:

Igen

másik cím: (adjon meg másik címet)

Nem

Az ajánlat vagy részvételi jelentkezés benyújtandó

elektronikusan:

Igen

<https://ekr.gov.hu/portal/kozbeszerzes/eljarasok/EKR001585362022/reszletek>

a fent említett címre:

Igen

a következő címre: (adjon meg másik címet)

Nem

Az elektronikus kommunikáció olyan eszközök és berendezések használatát igényli, amelyek nem általánosan hozzáférhetők:

Nem

I.4-5) Az ajánlatkérő típusa és fő tevékenysége

I.4) Az ajánlatkérő típusa

Ajánlatkérő típusa:

Regionális vagy helyi hatóság

I.5) Fő tevékenység

Fő tevékenység:

Általános közszolgáltatások

II.1) A beszerzés mennyisége

II. szakasz: Tárgy

II.1) A beszerzés mennyisége

II.1.1) Elnevezés:

Közétkeztetési szolgáltatás Rétszágon

EKR001585362022

EKR001585362022

Hivatkozási szám:

II.1.2) Fő CPV-kód(ok):

Fő CPV-kód(ok):

55523000-2

II.1.3) A szerződés típusa: Szolgáltatás megrendelés

II.1.4) Rövid meghatározás:

Közétkeztetési szolgáltatás biztosítása Rétság intézményei részére 24 hónapra a főzőkonyha bérlésével együtt

II.1.5) Becsült teljes érték vagy nagyságrend:

Érték ÁFA nélkül: Pénz nem:

(Keretmegállapodás esetében a szerződéseknek a keretmegállapodás teljes időtartamára vonatkozó becsült összértéke vagy volumene)

II.1.6) Részekre vonatkozó információk

A beszerzés részekből áll Nem

II.2) Meghatározás

II.2) Meghatározás

II.2.1) Elnevezés: Közétkeztetési szolgáltatás Rétságon

II.2.2) További CPV-kód(ok):

Fő CPV-kód(ok):

55523000-2

55524000-9

II.2.3) A teljesítés helye:

NUTS-kód(ok):

HU313 Nógrád

A teljesítés fő helyszíne: Rétság város közigazgatási területén belül, a dokumentációban meghatározott intézményekben

II.2.4) A közbeszerzés ismertetése:

Vállalkozási szerződés keretében Rétság Város Önkormányzatának közigazgatási területén működő köznevelési intézményekben (1 általános iskola, 1 óvoda, 1 bölcsőde) gyermek- és diákétkeztetés, továbbá a település határán belül a szociális étkeztetés biztosítása határozott időtartamra, a mindenkori egészségügyi előírásoknak, valamint az egyéb vonatkozó jogszabályoknak megfelelően, az önkormányzati főzőkonyha és étkezdé bérbevételeivel és üzemeltetésével a Dokumentációban meghatározott feltételek szerint.

Bölcsőde: a szállítás kezdete még nem ismert, a bölcsőde építése még folyamatban van, vállalkozó feladata a bölcsőde működésétől kezdve a jogszabályban előírt étkezés biztosítása. A bölcsőde 12 férőhelyes.

Tervezett éves darabszámok (Ajánlatkérő ezen darabszámok megrendelésére nem vállal kötelezettséget, azt csak az ajánlati árak összehasonlíthatósága érdekében adja meg):

BÖLCSÖDE

Reggeli 1 932

Tízórai 1 932

Ebéd 1 932

Uzsonna 1 932

Étkezési napok száma a bölcsődében: 230 nap/év.

ÓVÓDA

Tízórai 11 000
Ebéd 11 000
Uzsonna 11 000

Étkezési napok száma óvodában: 251 nap/év.

ISKOLA 7-10 éves korosztály

Tízórai 5 925
Ebéd 8 382
Uzsonna 5 925

ISKOLA 11-14 éves korosztály

Tízórai 3749
Ebéd 7701
Uzsonna 3749

Étkezési napok száma általános iskolában: 185 nap/év.

Szociális étkeztetés

Ebéd 5020

A megadott, normál étkezésre vonatkozó, várható mennyiségektől +/-15 % (összesen 30 %) mennyiségi eltérés lehetséges.

Az ellátott gyermekek közül speciális étrendet igénylő (diabetes, tejmentes, tojásmentes, gluténérzékeny) ellátottak részére (max. 5 %-os arányban) ugyanazon áron speciális étrend biztosítása igény szerint.

Nyertes ajánlattevő által ellátandó főbb feladatok:

- Alapanyag beszerzés,
- Ét elkészítési és szállítási szolgáltatások (óvoda, szociális ellátottak),
- Tálalási feladatok ellátása (önkormányzati konyha és óvodai tálalókonyha)
- Mosogatás,
- Takarítás (Rétság, Templom u. 9. szám alatti épület helyiségeiben)
- Ételmaradék elszállítása,
- Rovar- és rágcsálóirtás,
- Minőségbiztosítás és élelmiszerbiztonság,
- Közüzemi díjak és bérleti díj megfizetése (Önkormányzat közvetített szolgáltatásként számlázza ki).

Az étkeztetési szolgáltatást (ételkészítés, tálalás) kizárólag az ajánlatkérő által rendelkezésre bocsátott, az ajánlattételi dokumentációban pontosan meghatározott helyiségekben kell biztosítani. Harmadik személy részére a bérleti és üzemeltetési jog nem ruházható át, nem adható el, nem adható albérletbe és nem terhelhető.

A szerződés keretében nyertes ajánlattevőnek a folyamatos szolgáltatás biztosításához a hatósági előírásokból fakadó fenntartási és beruházási kötelezettségét mindenkor teljesítenie kell.

A szerződésben foglalt étkeztetési szolgáltatáshoz szükséges valamennyi hatósági engedély beszerzése és folyamatos biztosítása a nyertes Ajánlattevő feladata.

Az ételek minőségének meg kell felelni a 37/2014. (IV.30.) EMMI rendeletben meghatározottaknak és a 68/2007. (VII.26.) FVM-EÜMSZMM rendeletben, valamint a 852/2004/EK rendelet az élelmiszerhigiénéről rendeletben foglaltaknak.

Nyertes Ajánlattevő a 676/2020. (XII. 28.) Korm. rendeletben foglaltak szerint köteles eljárni.

A diétás étkezést elsősorban az 1169/2011/EU (2011. X. 25.) Európai Parlamenti és Tanácsi Rendelet II. mellékletében felsorolt allergiát vagy intoleranciát okozó anyagok vonatkozásában szükséges alkalmazni. A diétás étkezésnél a Különleges táplálkozási célú élelmiszerekről szóló 36/2004. (IV. 26.) ESZCSM együttes rendeletben előírtak is irányadók.

Az ételek szállítását az Élelmiszerhigiénéről szóló 852 /2004 EK illetve az Állati eredetű élelmiszerek higiénijéről szóló 853/2004 EK rendeletekben meghatározottak szerint kell megoldani. Az ételek melegen tartása a Vendéglátóipari termékek előállításának és forgalomba hozatalának élelmiszer-biztonsági szabályairól szóló 62/2011. (VI.30.) rendelet 19. §-a szerint kell történnjen. Az ételszállítás adagszámainak igazolásaként szállítójegyzéket kell alkalmazni, amely tartalmazza a jogszabályi előírások szerinti adattartalmat.

Ajánlatkérő a szolgáltatás ellátásához a közbeszerzési dokumentumban szerepeltetett 1 db főzőkonyhát és 2 db tálalókonyhát, azok meglévő felszerelési eszközeivel (ingóságai) és kapcsolódó helyiségeivel együtt nyertes ajánlattevő rendelkezésére bocsátja bérleti jogviszony keretében. Bérleti díj: 40 000 Ft/hó (ÁFA mentes). Nyertes ajánlattevő köteles a rendelkezésére bocsátott a bérlet tárgyát képező helyiségeket használni, azokat a megkötött szerződésnek, a jogszabályi és hatósági előírásoknak megfelelően működtetni, üzemeltetni, a rezsit költséget megfizetni. Nyertes ajánlattevő a bérleti díj összegét, havonta előre, számla ellenében a számlán szereplő fizetési határidőben köteles megfizetni ajánlatkérőnek.

Ajánlatkérő az élelmezési ellátás minőségi követelményeknek való megfelelését bármikor szakértővel ellenőrizheti.

A szolgáltatást legkésőbb a szerződés mindkét fél általi aláírását követő 15 napon belül meg kell kezdeni előre egyeztetett módon és azt a szerződés hatálya alatt folyamatosan kell teljesíteni.

II.2.6) Becsült teljes érték vagy nagyságrend:

Érték áfa nélkül:

Pénznem:

(keretmegállapodások esetében - becsült maximális összérték teljes időtartamukra vonatkozóan)

II.2.7) A szerződés vagy a keretmegállapodás időtartama

Időtartam hónapban: 24

vagy Munkanapokban kifejezett időtartam:

vagy Kezdet dátuma - Befejezés dátuma:

II.2.13) Európai uniós alapokra vonatkozó információ

A beszerzés európai uniós alapokból finanszírozott projekttel és/vagy programmal kapcsolatos: Nem

II.2.14) További információ:

A szerződés a közétkeztetés tárgyú közbeszerzések tekintetében alkalmazandó eljárások sajátos szabályairól szóló 676/2020. (XII. 28.) Korm. rendelet 4. § (3) bekezdése szerint legfeljebb 24 hónappal meghosszabbítható. A meghosszabbítás idejére ugyanazok a szerződéses feltételek érvényesek, mint az eredeti szerződéses időszakra. Ajánlatkérő jogosult a szerződést a nyertes ajánlattevőnek címzett, legkésőbb a szerződés határozott időtartama megszűnését megelőző 30. napig közölt egyoldalú írásbeli jognyilatkozattal, legfeljebb további 24 hónappal meghosszabbítani.

III.1) Részvételi feltételek

III. szakasz: Jogi, gazdasági, pénzügyi és műszaki információk

III.1) Részvételi feltételek

III.1.4) A részvételre vonatkozó objektív szabályok és kritériumok

A szabályok és kritériumok felsorolása, rövid ismertetése:

KIZÁRÓ OKOK

Az eljárásban nem lehet ajánlattevő, alvállalkozó, és nem vehet részt az alkalmasság igazolásában olyan gazdasági szereplő, akivel szemben a Kbt. 62. § (1)-(2) bekezdéseiben meghatározott kizáró okok bármelyike fennáll. Az ajánlatkérő kizárja az eljárásból azt az Ajánlattevőt, alvállalkozót, illetve az alkalmasság igazolásában részt vevő szervezetet, akivel szemben valamely kizáró ok az eljárás során következett be. Ajánlattevő, az alkalmasság igazolásában részt vevő gazdasági szereplő a 321/2015. (X. 30.) Korm. rendelet 4. § (1) bekezdés alapján az Egységes Európai Közbeszerzési Dokumentum benyújtásával köteles előzetesen igazolni a Kbt. 62. § szerinti kizáró okok hiányát. A 321/2015. (X. 30.) Korm. rendelet 15. §-a alapján az ajánlattevő az alkalmasság igazolásában részt vevő Alvállalkozó vagy más szervezet vonatkozásában csak az Egységes Európai Közbeszerzési Dokumentumot köteles benyújtani az említett Kbt. 62. § szerinti kizáró okok hiányának igazolása érdekében. Az igazolások benyújtására felhívott gazdasági szereplőknek a 321/2015. (X. 30.) Korm. rendelet 1. § (8) bekezdés 1-8., 10., 12-14. § és 16. § szakasza szerint kell igazolnia, hogy nem tartozik a kizáró okok hatálya alá. Azon Alvállalkozók tekintetében, amelyek nem vesznek részt alkalmasság igazolásában az ajánlattevő a Kbt. 67. § (4) bekezdése szerinti nyilatkozatot köteles benyújtani. A 321/2015. (X. 30.) Korm. rendelet 1. § (4) bekezdése alapján a kormányrendelet III. fejezetben említett igazolási módok az V. fejezetnek megfelelően kiválthatók, ha az érintett gazdasági szereplő minősített ajánlattevői jegyzéken való szerepléssel bizonyítja, hogy megfelel a közbeszerzési eljárásban előírt követelményeknek. A kizáró okok igazolásának ellenőrzését ajánlatkérő két körben végzi. Első körben az EEKD dokumentum alapján, második körben a 321/2015. (X. 30.) Korm. r. szerinti igazolások és nyilatkozatok benyújtására a Kbt. 69. § (4) bek. bírálathoz kerül sor. Ajánlatkérő felhívja a Kbt. 64. § (1)-(2) bek. szerinti öntisztázás lehetőségére Ajánlattevők figyelmét. Az ajánlatban benyújtandó a 321/2015. (X. 30.) Korm. r. 1. § (9) bekezdés szerinti nyilatkozat.

ALKALMASSÁGI KÖVETELMÉNYEK

A KIVÁLASZTÁSI SZEMPONTOK FELSOROLÁSA ÉS RÖVID ISMERTETÉSE

M.1) REFERENCIA A Kbt. 65. § (1) bekezdés b) pontja, valamint a 321/2015. (X. 30.) Korm. rendelet 21. § (3) bekezdés a) pontja alapján az ajánlati felhívás feladásának napjától visszafelé számított 36 hónap legjelentősebb szolgáltatásainak ismertetése, amelyet a 321/2015. (X.30.) Korm. rendelet 22. § (1) bekezdése a) pontja alapján: a) ha a szerződést kötő másik fél a Kbt. 5. § (1) bekezdés a)-c) és e) pontja szerinti szervezet, illetve nem magyarországi szervezetek esetében olyan szervezet, amely a 2014/24/EU európai parlamenti és tanácsi irányelv alapján ajánlatkérőnek minősül, az általa kiadott vagy aláírt igazolással; b) ha a szerződést kötő másik fél az a) pontban foglalthoz képest egyéb szervezet, az általa adott igazolással vagy az ajánlattevő, a részvételre jelentkező, illetve az alkalmasság igazolásában részt vevő más szervezet nyilatkozatával. A Kbt. 69. § (4) bekezdés szerint felhívásra referencianyilatkozat vagy igazolás csatolása szükséges legalább az alábbi tartalommal:

- a teljesítés idejének kezdő és befejező ideje (év, hónap, nap)
- a szerződést kötő másik fél megnevezése, székhelye,
- a szolgáltatás tárgya,
- az alkalmassági követelménynek való megfelelést alátámasztó adat,
- nyilatkozat arról, hogy a teljesítés az előírásoknak és a szerződésnek megfelelően történt.

M.2) SZAKEMBER (Valamennyi rész tekintetében) A Kbt. 65. § (1) bekezdés b) pontja, valamint a 321/2015. (X.30.) Korm. rendelet 21. § (3) bekezdés b) pontja szerint igazolható azoknak a szakembereknek (szervezeteknek) - különösen a minőség-ellenőrzésért felelősöknek - a megnevezésével, végzettségük, illetve képzettségük, szakmai tapasztalatuk ismertetésével, akiket be kíván vonni a teljesítésbe. Ajánlattevőnek az ajánlatban igazolnia kell azoknak a szakembereknek a megnevezésével, végzettségük illetve képzettségük ismertetésével, akiket be kíván vonni a teljesítésbe. Be kell nyújtani a vonatkozó EKR űrlapot megfelelően kitöltve a szakemberek vonatkozásában, valamint a végzettséget, illetve képzettséget igazoló okiratok másolatát, a szakmai tapasztalatot

bemutató önéletrajzot a rendelkezésre állási nyilatkozattal együtt.

Ajánlatkérő ezúton hívja fel ajánlattevők figyelmét a 321/2015. (X.30.) Korm. rendelet 24. § (1) bekezdésében foglaltakra.

SZ.1. A Kbt. 65. § (1) bekezdés c) pontjára tekintettel a 321/2015. (X. 30.) Korm. rend. 26. § (1) bekezdés b) pontja alapján csatolni szükséges a tevékenységre vonatkozó, az élelmiszerláncról és hatósági felügyeletéről szóló 2008. évi XLVI. törvény (a továbbiakban: Éltv.) szerinti FELIR azonosító meglétét.

Az eljárás során az ajánlatkérő ellenőrzi a FELIR azonosító meglétét a <https://portal.nebih.gov.hu/felir-keresooldal>on.

A Kbt. 65. § (10) bekezdése alapján ajánlatkérő előírja, hogy az SZ1. pontban előírt FELIR azonosító meglétére vonatkozóan az ajánlattevő nem támaszkodhat kapacitást nyújtó szervre, más szervezet kapacitására, és a teljesítés során e feladatokat nem végezheti alvállalkozó.

Amennyiben Ajánlattevő a Kbt. 69. § (4) bekezdés szerinti igazolásokat ajánlatával együtt benyújtja, Ajánlatkérő csak abban az esetben vonja azokat bírálatba, amennyiben az adott Ajánlattevőt kéri fel az igazolások benyújtására.

AZ ALKALMASSÁG MINIMUMKÖVETELMÉNYEI

M.1) REFERENCIA Alkalmos az AT amennyiben rendelkezik az ajánlati felhívás feladásának napjától visszafelé számított 36 hónapban legalább egy darab közétkeztetést bonyolító főzőkonyha legalább 12 hónapos üzemeltetésére vonatkozó szerződés szerűen teljesített referenciával.

Az alkalmassági követelmények vonatkozásában közös ajánlattevők közül elegendő, ha egy megfelel (Kbt. 65. § (6) bekezdés).

Ajánlatkérő a 321/2015. (X. 30.) Korm. rendelet 21. § (3a) bekezdés a) pontja alapján a vizsgált időszak alatt befejezett, de legfeljebb hat éven belül megkezdett szolgáltatásokat veszi figyelembe.

Ajánlatkérő a 321/2015. (X. 30.) Korm. rendelet 21/A. §-át megfelelően alkalmazza.

M.2) SZAKEMBER Alkalmos az AT, amennyiben rendelkezik legalább egy vendéglátóipari vagy élelmiszeripari vagy ezzel egyenértékű felsőfokú végzettségű, min. 5 év közétkeztetés terén szerzett élelmiszervezetői szakirányú tapasztalattal rendelkező szakemberrel.

SZ1) Alkalmos az AT, amennyiben rendelkezik az Éltv. szerinti FELIR azonosítóval.

III.1.5) Fenntartott szerződésekre vonatkozó információk

A szerződés védett műhelyek és olyan gazdasági szereplők számára fenntartott, amelyek célja a fogyatékkal élő vagy hátrányos helyzetű személyek társadalmi és szakmai integrációja:

A szerződés teljesítése védett munkahely-teremtési programok keretében történik:

(Kizárólag a 2014/24/EU irányelv 77. cikke szerinti egyes egészségügyi, szociális és kulturális szolgáltatásokra vonatkozó szerződések esetében)

Az eljárásban csak közszolgálati feladatokat ellátó és a 2014/24/EU irányelv 77. cikkének (2) bekezdésében meghatározott feltételeknek megfelelő szervezetek vehetnek részt:

III.2) A szerződéssel kapcsolatos feltételek

III.2) A szerződéssel kapcsolatos feltételek

III.2.1) Meghatározott szakmára (képzettségre) vonatkozó információk

A szolgáltatás teljesítése egy meghatározott szakmához (képzettséghez) van kötve

A vonatkozó törvényi, rendeleti vagy közigazgatási rendelkezésre történő hivatkozás:

III.2.2) A szerződés teljesítésével kapcsolatos feltételek:

KÉSEDELMI, HIBÁS TELJESÍTÉSI KÖTBÉR

kötbér alapja a késedelmi és hibás teljesítési kötbér esetében az érintett mennyiség nettó értéke

késedelmi kötbér 5% (a szerződésben megadott szállítási, teljesítési határidő mulasztása esetén)

hibás teljesítési kötbér 10%

MEGHIÚSULÁSI KÖTBÉR

kötbér alapja a szerződés 12 hónapos időszakára számított teljes nettó értéke, mértéke 20%

FIZETÉSI FELTÉTELEK

Az ajánlattétel, a szerződés és a kifizetés pénzneme HUF. Ajánlatkérő előleget nem fizet. Nyertes ajánlattevő havonta egy számlát nyújthat be a ténylegesen megrendelt adagszámok alapján a teljesítésigazolás kézhezvételét követően.

A számlák kifizetése a Kbt. 135. § (1), (5), (6) bekezdés, a Ptk. 6:130. § (1)-(2) bekezdés szerint. Ajánlatkérő a Kbt. 27/A. § szerinti elektronikus számlát befogad.

Részletes feltételek a szerződéstervezetben.

III.2.3) A szerződés teljesítésében közreműködő személyekkel kapcsolatos információ

IV.1) Meghatározás

IV. szakasz: Eljárás

IV.1) Meghatározás

IV.1.1) Az eljárás fajtája

Nyílt eljárás

Igen

Meghívásos eljárás

Nem

Tárgyalásokat is magában foglaló eljárás

Nem

IV.1.3) Keretmegállapodásra vagy dinamikus beszerzési rendszerre vonatkozó információk

A hirdetmény keretmegállapodás megkötésére irányul

Nem

Keretmegállapodás esetében - a négy évet meghaladó időtartam indoklása:

IV.1.10) Az eljárásra alkalmazandó nemzeti jogszabályok meghatározása

A nemzeti eljárásokról a következő helyen található információ:

IV.1.11) Az odaítélési eljárás fő jellemzői:

Ajánlatkérő a Kbt. 81. § szerinti uniós, nyílt eljárást folytat le a 676/2020. (XII. 28.) Korm. rendeletben meghatározott szabályok alkalmazásával.

Értékelés a Kbt. 76. § (1) bekezdés c) pont szerinti legjobb ár-érték arány szempontrendszer alkalmazásával történik.

ÉRTÉKELÉSI SZEMPONTOK

1. Összesített ajánlati ár (nettó Ft) - súlyszám 85
2. Ellenőrzött ökológiai gazdálkodásból származó termékek aránya a beszállított élelmiszerek között (0-50 %) - súlyszám 10
3. A táplálkozás-egészségügyi előírásokról szóló rendelet előírásaiban foglalt gyakoriságon felül szolgáltatt teljes kiőrlésű gabona alapú élelmiszert (igen/nem) - súlyszám 5.

ÉRTÉKELÉS MÓDSZERTANA

Adható pontszám: 0-10

1. részszerpont fordított arányosítás, 2. részszerpont egyenes arányosítás, 3. részszerpont 0/10 pont

A módszerek részletes kifejtését a közbeszerzési dokumentumok tartalmazzák.

A felhívás III.1) pontjának folytatása:

Ajánlattevőknek nyilatkozatot kell csatolnia az ajánlatában a 321/2015. (X. 30.)Korm. rendelet 1. § (9) bekezdés alapján arról, hogy fennáll-e az ukrajnai helyzetet destabilizáló orosz intézkedések miatt hozott korlátozó intézkedésekről szóló, 2014. július 31-i 833/2014 /EU tanácsi rendelet 5k. cikk (1) bekezdésében meghatározott, a közbeszerzési vagy koncessziós szerződés odaítélésére vonatkozó tilalom Ajánlattevővel szemben.

IV.2) Adminisztratív információk

IV.2) Adminisztratív információk

IV.2.1) Az adott eljárásra vonatkozó korábbi közzététel

A hirdetmény száma a Hivatalos Lapban:

(Az alábbiak közül: Előzetes tájékoztató; Felhasználói oldalon közzétett hirdetmény)

IV.2.2) Ajánlatok vagy részvételi kérelmek benyújtásának határideje

A szándéknyilatkozatok benyújtásának határideje

Dátum, helyi idő:óra/perc

IV.2.4) Azok a nyelvek, amelyeken az ajánlatok vagy részvételi jelentkezések benyújthatók:

IV.2.5) A közbeszerzési eljárás tervezett kezdőnapja:

VI.2-3) Kiegészítő információk

VI. szakasz: Kiegészítő információk

VI.2) Információ az elektronikus munkafolyamatokról

A megrendelés elektronikus úton történik:

Nem

Elektronikusan benyújtott számlákat elfogadnak:

Igen

A fizetés elektronikus úton történik:

Igen

VI.3) További információk

1. Az ajánlatot az Elektronikus Közbeszerzési Rendszerben (EKR) kell benyújtani az ott található rendszer által generált, továbbá Ajánlatkérő által közzétett űrlapok használatával. A rendszer által generált űrlapok használata kötelező. Az Ajánlatkérő által word /excel formátumban rendelkezésre bocsátott űrlapok formailag módosíthatóak, azonban tartalmazniuk kell minden, az Ajánlatkérő által kért információt. Ezen űrlapokat kitöltve, cégszerűen aláírva pdf. formátumban kell az ajánlat részeként csatolni. A benyújtandó dokumentumok listáját a közbeszerzési dokumentumok tartalmazzák.
2. Ajánlattevő - a megfelelő ajánlattétel érdekében - a Kbt. 56. § alapján kiegészítő tájékoztatást kérhet az eljárást megindító felhívásban és a közbeszerzési dokumentumokban foglaltakkal kapcsolatban a Kiegészítő tájékoztatás kérése eljárási cselekményen keresztül.
3. Ajánlatkérő a Kbt. 73. § (4) bekezdésére tekintettel előírja, hogy az ajánlattevők tájékozódjanak a környezetvédelmi, szociális és munkajogi követelményekről, amelyeket a jogszabályok vagy kötelezően alkalmazandó kollektív szerződés, illetve a Kbt. 4. mellékletében felsorolt környezetvédelmi, szociális és munkajogi rendelkezések írnak elő. Az ajánlatkérő a közbeszerzési dokumentumokban tájékoztatásként közli azoknak a szervezeteknek a nevét, amelyektől az ajánlattevő tájékoztatást kaphat a Kbt. 73. § (4) bekezdés szerinti azon követelményekről, amelyeknek a teljesítés során meg kell felelni. Az ajánlatkérő az eljárás során ellenőrzi, hogy az ajánlatban feltüntetett információk nem mondanak-e ellent a Kbt. 73. § (4) bekezdés szerinti követelményeknek.
4. Ajánlatkérő a Kbt. 71. § szerint biztosítja a hiánypótlás lehetőségét, és felhívja a figyelmet a Kbt. 71.§ (3) és (8) bekezdésében foglalt, nem hiánypótlható tényezőkre. Ajánlatkérő a Kbt. 71. § (6) bekezdését megfelelően alkalmazza. Amennyiben Ajánlattevő a hiánypótlás során új gazdasági szereplőt von be, köteles az arra vonatkozó Kbt. szerinti, az eljárást megindító felhívásban és dokumentációban szereplő valamennyi releváns dokumentumot benyújtani. Ajánlatkérő a hiánypótlás során bevont gazdasági szereplőre vonatkozóan újabb hiánypótlást nem rendel el, az ajánlatot a rendelkezésre álló információk, dokumentumok alapján bírálja el. Ajánlatkérő hiánypótlás során bevont gazdasági szereplőnek tekinti azon gazdasági szereplőket, akikre vonatkozóan az ajánlat nem tartalmazott utalást, vagyis személyük nem volt megállapítható.
5. A felhívásban és a közbeszerzési dokumentumokban nem szabályozott kérdésekben a Kbt. rendelkezései az irányadóak.
6. Az alkalmassági feltételek és ezek előírt igazolási módja a minősített ajánlattevők hivatalos jegyzékébe történő felvétel feltételét képező minősítési szempontokhoz képest szigorúbb(ak).
7. Ajánlatkérő felhívja ajánlattevők figyelmét, hogy az ajánlatban benyújtott igazolások, nyilatkozatok tartalmát ajánlatkérő jogosult a Kbt. 69. § (13) és (14) bekezdésben leírtak szerint ellenőrizni.
8. A teljes eljárást megindító felhívásban és dokumentációban valamennyi órában megadott határidő az EKR rendszerideje szerint értendő.
9. Az ajánlati kötöttség az ajánlattételi határidőtől számított 30 nap.
10. FAKSZ: Kalapos Attila, 00032, Bajnóczi Gabriella, 00054, info@perfekt-tender.hu;
11. AK a Kbt. 81. § (4)-(5) bekezdését alkalmazza.
12. AT-nek legkésőbb a szerződéskötés időpontjában rendelkeznie kell a szerződésben előírt mértékű érvényes felelősségbiztosítással, melyet a szerződés teljes időtartama alatt köteles fenntartani a szerződéstervezetben rögzítettek szerint.
13. Ajánlatkérő a Kbt. 75. § (2) bekezdés e) pontját nem alkalmazza, mivel Előzetes Piaci Konzultáció került lefolytatásra. EKR001391132022
14. Ajánlatkérő figyelemmel a Kbt. 35. § (8) bekezdésben foglaltakra gazdálkodó szervezet létrehozását nem írja elő és nem teszi lehetővé.
15. Ajánlatkérő tárgyi közbeszerzési eljárása vonatkozásában nem teszi lehetővé részajánlatok tételét. A beszerzés részekre bontása ellentétes lenne a gazdasági és műszaki ésszerűséggel. A közbeszerzési dokumentumok vonatkozó, műszaki követelményeket tartalmazó rendelkezései alapján is megállapítható, hogy a feladatok sem műszakilag, sem gazdaságilag nem választhatóak külön, műszakilag különösen az ajánlatkérő által a teljesítéshez biztosított 1 db főzőkonyha nyertes által történő kötelező használatára tekintettel, amely több ajánlattevő között nem megosztható. A teljesítés azonos étkeztetéseket foglal magába, így azok szétbontása a

műszaki ésszerűséggel ellentétes, továbbá indokolatlanul megnövelné ajánlatkérő gazdasági-adminisztratív terheit is.
16. A felhívás IV.2.2. pontjában az ajánlattételi határidő került megadásra. Az ajánlatok bontására 2 órával később kerül sor. A bontás Kbt. 68.§ és EKR rendelet 15.§ szerint történik.

17. Ajánlatkérő a főzőkonyha megtekintésére helyszíni bejárást biztosít 2023. XX. XX XX órákor. Találkozás: XX.

A helyszíni bejáráson kérdéseket feltenni nem lehet, csak a helyszín tekinthető meg. Ajánlatkérő felhívja a figyelmet, hogy a bejárához szükséges védőruhát az ajánlattevőknek kell saját részükre biztosítaniuk. A helyszíni bejáráson résztvevő Ajánlattevő képviselőjének érvényes EÜ könyvvél kell rendelkeznie.

18. Az ajánlatban csatolni kell szakmai ajánlatként a beárazott ártáblázatot (tételes ártábla) cégszerűen aláírt pdf és excel formátumban. A tételes ártáblában meg kell adni a nyersanyagnorma összegét is (nettó Ft/adag).

VI.4) Jogorvoslati eljárás

VI. szakasz: Kiegészítő információk

VI.4) Jogorvoslati eljárás

VI.4.1) A jogorvoslati eljárást lebonyolító szerv

Hivatalos név: Közbeszerzési Hatóság Közbeszerzési Döntőbizottság
Postai cím: Riadó u. 5
Város: Budapest Postai irányítószám: 1026 Ország Magyarország
E-mail: dontobizottsag@kt.hu Telefon: +36 18828592
Internetcím: (URL) www.kozbeszerzes.hu Fax: +36 18828593

VI.4.2) A békéltetési eljárást lebonyolító szerv

Hivatalos név:
Postai cím:
Város: Postai irányítószám: Ország
E-mail: Telefon:
Internetcím: (URL) Fax:

VI.4.3) Jogorvoslati kérelmek benyújtása

A jogorvoslati kérelmek benyújtásának határidejére vonatkozó pontos információ:

Kbt. 148. § szerint

VI.4.4) A jogorvoslati kérelmek benyújtására vonatkozó információ a következő szervtől szerezhető be

Hivatalos név: Közbeszerzési Hatóság Közbeszerzési Döntőbizottság
Postai cím: Riadó u. 5
Város: Budapest Postai irányítószám: 1026 Ország Magyarország
E-mail: dontobizottsag@kt.hu Telefon: +36 18828592
Internetcím: (URL) www.kozbeszerzes.hu Fax: +36 18828593

VI.5) E hirdetmény feladásának dátuma

VI.5) E hirdetmény feladásának dátuma:

(A rendszer automatikusan tölti)

Az európai uniós és más alkalmazandó jog előírásainak történő megfelelés

biztosítása az ajánlatkérő felelőssége.



Uniós, Nyílt eljárás - EKR001585362022

E10 - Előkészítés szakasz

Közbeszerzés **Közétkeztetési szolgáltatás Rétságon**

tárgya:

Ajánlatkérő **Rétság Város Önkormányzata**

neve:

Benyújtandó iratok jegyzéke

| Nyilatkozatok | Melyik szakaszhoz szükséges |
|-------------------------------------------------------------------------|--------------------------------------------|
| NYILATKOZAT a Kbt. 66. § (2) bekezdés szerint | Ajánlattételi szakasz |
| NYILATKOZAT Kbt. 62. § (1) bekezdés k) pont kb) alpontja tekintetében | Ajánlattételi szakasz, Bírálati szakasz |
| NYILATKOZAT a Kbt. 62. § (1) bekezdés k) pont kc) alpontja tekintetében | Ajánlattételi szakasz, Bírálati szakasz |
| NYILATKOZAT a Kbt. 67. § (4) bekezdés alapján | Ajánlattételi szakasz |
| NYILATKOZAT folyamatban levő változásbejegyzési eljárásról | Ajánlattételi szakasz |
| NYILATKOZAT Kbt. 66. § (6) bek. | |
| NYILATKOZAT Kbt. 65. § (7) bek. | Ajánlattételi szakasz, Bírálati szakasz |
| NYILATKOZAT üzleti titokról | Ajánlattételi szakasz, Bírálati szakasz |
| NYILATKOZAT bemutatott szakemberekről | Ajánlattételi szakasz |

Új iratok hozzáadása a kötelezően benyújtandó nyilatkozatokhoz

| Dokumentum típusa | Dokumentum neve | Fájl neve | Műveletek |
|-------------------|-----------------|-----------|-----------|
|-------------------|-----------------|-----------|-----------|

Kbt. 66. § (2) bek.

Nyilatkozat

Kbt. 66. § (2) bekezdés szerint

 A nyilatkozatot be kívánom nyújtani.

Kijelentem, hogy az eljárást megindító felhívásban és a közbeszerzési dokumentumokban foglalt valamennyi formai és tartalmi követelmény, utasítás, kikötés és műszaki leírás gondos áttanulmányozását követően - a Kbt. 66. § (2) bekezdése alapján - az eljárást megindító felhívásban és a közbeszerzési dokumentumokban foglalt valamennyi feltételt megismertük, megértettük és azokat fenntartások és korlátozások nélkül jelen nyilatkozattal elfogadjuk.

Kijelentem, hogy amennyiben nyertes ajánlattevőként kiválasztásra kerülünk, a tárgyi közbeszerzési eljárás szerinti munkára vonatkozó szerződést megkötjük és a szerződést az eljárást megindító felhívásban és a közbeszerzési dokumentumokban foglaltaknak megfelelően, az ajánlatban megjelölt ellenszolgáltatásért teljesítjük.

Jelen nyilatkozatot a közös ajánlattevők nevében teszem.

Kbt. 62. § (1) bek. k) kb)

Nyilatkozat

Kbt. 62. § (1) bekezdés k) pont kb) alpontja tekintetében

A nyilatkozatot be kívánom nyújtani.

gazdasági szereplő nevében nyilatkozom, hogy

a szervezetnek a pénzmosás és terrorizmus finanszírozása megelőzéséről és megakadályozásáról szóló 2017. évi LIII. törvény (a továbbiakban: Pmt.) 3. § 38. pont a)-b) vagy d) alpontja szerint definiált valamennyi tényleges tulajdonosa a következő: (név, állandó lakóhely):

Tulajdonos neve:

Tulajdonos állandó lakóhelye:

a szervezetnél a Pmt. 3. § 38. pont a)-b) vagy d) alpontja szerinti tényleges tulajdonos nincs.

Kbt. 62. § (1) bek. k) kc)

Nyilatkozat

Kbt. 62. § (1) bekezdés k) pont kc) alpontja tekintetében

A nyilatkozatot be kívánom nyújtani.

gazdasági szereplő nevében nyilatkozom, hogy

a szervezet vonatkozásában az alábbi jogi személy(ek) vagy személyes joga szerint jogképes szervezet(ek) rendelkeznek közvetetten, vagy közvetlenül több, mint 25%-os tulajdoni résszel, vagy szavazati joggal:

Szervezet neve:

Szervezet székhelye:

nyilatkozom, hogy a fenti szervezet(ek) vonatkozásában a Kbt. 62. § (1) bekezdés k) pont kb) alpontjában meghatározott kizáró feltételek nem állnak fenn.

a szervezet vonatkozásában nincs olyan jogi személy vagy személyes joga szerint jogképes szervezet, amely közvetetten, vagy közvetlenül több, mint 25%-os tulajdoni résszel, vagy szavazati joggal rendelkezik.

Kbt. 67. § (4) bek.

Nyilatkozat

Kbt. 67. § (4) bekezdés alapján

A nyilatkozatot be kívánom nyújtani.

gazdasági szereplő nevében nyilatkozom, hogy

a szervezet a szerződés teljesítéséhez nem vesz igénybe az eljárást megindító felhívásban előírt, a Kbt. szerinti kizáró okok hatálya alá eső alvállalkozót.

Nyilatkozat folyamatban levő változásbejegyzési eljárásról

Nyilatkozat

folyamatban levő változásbejegyzési eljárásról

A nyilatkozatot be kívánom nyújtani.

Nyilatkozom, hogy szervezet vonatkozásában

a cégnyilvánosságról, a bírósági cégeljárásról és a végelszámolásról szóló 2006. évi V. tv. (Ct.) szerinti:

változásbejegyzési eljárás van folyamatban.

változásbejegyzési eljárás nincs folyamatban.

Kbt. 66. § (6) bek.

Nyilatkozat

a Kbt. 66. § (6) bekezdés a) és b) pontja vonatkozásában

A nyilatkozatot be kívánom nyújtani.

Nyilatkozom, hogy a szerződés teljesítéséhez a

gazdasági szereplő alvállalkozót kíván igénybe venni:

A Kbt. 66. § (6) bekezdés a) pontja alapján nyilatkozom, hogy a közbeszerzés tárgyának alábbiakban meghatározott részeivel (tevékenységeivel) összefüggésben kívánunk alvállalkozót igénybe venni:

A Kbt. 66. § (6) bekezdés b) pontja alapján nyilatkozom, hogy a szerződés teljesítéséhez a fentiekben meghatározott részek (tevékenységek) tekintetében az alábbi alvállalkozókat kívánjuk igénybe venni, feltüntetve az alvállalkozók mellett a közbeszerzés tárgyának azon részét (tevékenységeket) is, amelynek teljesítésében a megjelölt alvállalkozó közreműködik:

A közbeszerzés teljesítésekor igénybe venni kívánt alvállalkozó neve és címe (amennyiben az ajánlat/részvételi jelentkezés)
A közbeszerzés azon része (tevékenységei), amellyel összefüggésben alvállalkozót veszünk igénybe

benyújtásakor ismert)

Kbt. 65. § (7) bek.

Nyilatkozat

a Kbt. 65. § (7) bekezdése vonatkozásában

A nyilatkozatot be kívánom nyújtani.

Nyilatkozom, hogy a

gazdasági szereplő az alkalmasság igazolásához a Kbt. 65. § (7) bekezdése alapján kapacitást nyújtó szervezetre
vagy személyre kíván támaszkodni:

Szervezet/személy neve, székhelye/lakhelye

Eljárást megindító felhívás alkalmassági követelményt előíró pontja,
illetve az alkalmassági követelmény száma

Nyilatkozat üzleti titokról

Nyilatkozat üzleti titokról

A nyilatkozatot be kívánom nyújtani.

Nyilatkozom, hogy a benyújtott részvételi jelentkezés/ajánlat üzleti titkot tartalmaz:

...

Jelen nyilatkozatot a közös ajánlattevők nevében teszem.

Nyilatkozat bemutatott szakemberekről

Az eljárást megindító felhívásban előírt alkalmassági előírások vonatkozásában bemutatott szakemberek

A nyilatkozatot be kívánom nyújtani.

Nyilatkozom, hogy az eljárást megindító felhívásban előírt alkalmassági előírások vonatkozásában az alábbiakban felsorolt szakember(ek)e)t
kívánom bemutatni, valamint nyertességünk esetén bevonni a szerződés teljesítésébe:

Eljárást megindító felhívás alkalmassági követelményt előíró
pontja, illetve az alkalmassági követelmény megnevezése

A szakember neve

Szakemberrel jogviszonyban álló szervezet megnevezése

Szakember jelenlegi jogviszonya a megjelölt szervezettel



Jelen nyilatkozatot a közös ajánlattevők nevében teszem.

További közbeszerzési dokumentumok

Dokumentum típusa

Dokumentum neve

Fájl neve

Műveletek

Nyilatkozat összeállító

NYILATKOZAT ÖSSZEÁLLÍTÓ

Ajánlattételi forduló

| Mező címke | Mező típus | Kötelező | Ismétlődő |
|-----------------------------------------------------------------------------------------------------------------------------------------------------------------------------------------------------------------------------------------------------------------------------------------------------------------------------------------------------------------------------------------------------------------------------------------------------------------------------------------------------------------------------------------------------------------------------------------------------------------------------------------------------------------------------------------------------------------------------------------------------------------------------------------------------------------------------------------------------------------------------------------------------------------------------------------------------------------------------------------------------------------------------------------------------------------------------------------------------------------------------------------------------------------------------------------------------------------------------------------------------------------------------------------------------------------------------------------------------------------------------------------------------------------------------------------------------------------------------------------------------------------------------------------------------------------------------------------------------------------------------------------------------------------------------------------------------------------------------------------------------------------------------------------------------------------------------------------------|------------|----------|-----------|
| Nyilatkozom, hogy a rendelkezésünkre bocsátott közbeszerzési dokumentumokban foglalt információkat bizalmasan kezeltük. | Logikai | Igen | Nem |
| Nyilatkozom, hogy a Kbt. 25. § szerinti összeférhetlenségi követelmények ismeretében nyújtjuk be ajánlatunkat. Az ott meghatározott összeférhetlenségi feltételek Ajánlattevő vonatkozásában nem állnak fenn. | Logikai | Igen | Nem |
| Nyilatkozom, hogy Ajánlattevő rendelkezik az élelmiszerláncról és hatósági felügyeletéről szóló 2008. évi XLVI. törvény szerinti FELIR azonosítóval | Logikai | Igen | Nem |
| NYILATKOZAT AZ UKRAJNAI HELYZETET DESTABILIZÁLÓ OROSZ INTÉZKEDÉSEK MIATT HOZOTT KORLÁTOZÓ INTÉZKEDÉSEKRŐL SZÓLÓ 833/2014/EU TANÁCSI RENDELET 5K. CIKK (1) BEKEZDÉSE SZERINTI TILALOMRÓL | Cím | Nem | Nem |
| Nyilatkozom, hogy 1. Az ukrajnai helyzetet destabilizáló orosz intézkedések miatt hozott korlátozó intézkedésekről szóló 833/2014/EU tanácsi rendelet (a továbbiakban: rendelet) 5k. cikk (1) bekezdés a)-c) pontjában előírtakra figyelemmel az Ajánlattevő nem a) orosz állampolgár, vagy oroszországi lakóhelyű/székhelyű természetes vagy jogi személy, szervezet vagy szerv; b) olyan jogi személy, szervezet vagy szerv, amely tulajdonosi jogainak több mint 50 %-ával közvetlenül vagy közvetve az a) pontban említett valamely szervezet rendelkezik; vagy c) olyan természetes vagy jogi személy, szervezet vagy szerv, amely az a) vagy b) pontban említett valamely szervezet nevében vagy irányítása szerint jár el. 2. A rendelet 5k. cikk (1) bekezdés a)-c) pontjában előírtakra figyelemmel az ajánlatban a szerződés értékének 10 %-át meghaladó bármely alvállalkozóként, szállítóként, kapacitást biztosító szervezetként megjelölt szervezet nem a) orosz állampolgár, vagy oroszországi lakóhelyű/székhelyű természetes vagy jogi személy, szervezet vagy szerv; b) olyan jogi személy, szervezet vagy szerv, amely tulajdonosi jogainak több mint 50 %-ával közvetlenül vagy közvetve az a) pontban említett valamely szervezet rendelkezik; vagy c) olyan természetes vagy jogi személy, szervezet vagy szerv, amely az a) vagy b) pontban említett valamely szervezet nevében vagy irányítása szerint jár el. 3. Ajánlattevő a közbeszerzési eljárásban való nyertessége esetén a szerződés teljesítése során nem vesz igénybe olyan, a szerződéses érték 10 %-át meghaladó, alvállalkozóként, szállítóként, kapacitást biztosító szervezetként megjelölt szervezetet, mely vonatkozásában a rendelet 5k. cikk (1) bekezdés a)-c) pontjában előírt feltételek valamelyike teljesül. | Magyarázat | Nem | Nem |
| A 833/2014/EU rendelet szerinti nyilatkozatot megteszem. | Logikai | Igen | Nem |
| A közbeszerzési dokumentumok tartalmazzák a csatolandó file-ok listáját. | Magyarázat | Nem | Nem |

Felolvasólap összeállító

FELOLVASÓLAP ÖSSZEÁLLÍTÓ

Ajánlattételi forduló

| Mező címke | Mező típus | Kötelező | Ismétlődő |
|---------------------------------------------------------------------------------------------------------------------------------------------------------------|----------------------|----------|-----------|
| Összesített ajánlati ár (nettó Ft) | Szám Tizedesek: 0 | Igen | Nem |
| Ellenőrzött ökológiai gazdálkodásból származó termékek aránya a beszállított élelmiszerek között (0-50 %) | Szám Tizedesek: 0 | Igen | Nem |
| A táplálkozás-egészségügyi előírásokról szóló rendelet előírásaiban foglalt gyakoriságon felül szolgáltat teljes kiőrlésű gabona alapú élelmiszert (igen/nem) | Szöveg | Igen | Nem |

Összesen: 3 sor (1 / 1)



RÉTSÁG VÁROS ÖNKORMÁNYZATA

KÖZBESZERZÉSI DOKUMENTUMOK

Közétkeztetési szolgáltatás Rétságon
tárgyú, uniós eljárásrendben lefolytatásra kerülő,
nyílt közbeszerzési eljáráshoz

A 257/2018. (XII. 18.) Korm. rendelet a felelős akkreditált közbeszerzési szaktanácsadói
tevékenységről szerinti felelős akkreditált közbeszerzési szaktanácsadók:

Név: Bajnóczi Gabriella
Levelezési cím: 1021 Budapest, Hűvösvölgyi út 94/B
(2142 Nagytarcsa, Zrínyi u. 6.)
E-mail cím: info@perfekt-tender.hu
(bajnoczi@perfekt-tender.hu)
Lajstromszám 00054

Név: Kalapos Attila
Levelezési cím: 1021 Budapest, Hűvösvölgyi út 94/B
(3070 Bátorlyerénye, Liget út 2.)
E-mail cím: info@perfekt-tender.hu
(kalapos@perfekt-tender.hu)
Lajstromszám 00032

2022.

AZ AJÁNLATOK ÉRTÉKELÉSI SZEMPONTJAI

A Kbt. 76. § (2) bekezdés c) pontja szerinti legjobb ár-érték arányt megjelenítő szempontrendszer.

Értékelés során adható pontszám: valamennyi részszerpont esetén 0-10

A pontok, valamint a súlyozott pontok minden részszerpont esetén két tizedesjegy pontossággal kerülnek meghatározásra, a kerekítés a matematika szabályai szerint történik (ehhez Ajánlatkérő Microsoft Excel programot használ).

Ajánlatkérő a Kbt. 77. § (5) bekezdését megfelelően alkalmazza.

Értékelési részszerpontok és súlyszámok:

- 1. Összesített ajánlati ár (nettó Ft) súlyszám: 85**
- 2. Ellenőrzött ökológiai gazdálkodásból származó termékek aránya a beszállított élelmiszerek között (0-50 %) – súlyszám 10**
- 3. A táplálkozás-egészségügyi előírásokról szóló rendelet előírásaiban foglalt gyakoriságon felül szolgáltat teljes kiőrlésű gabona alapú élelmiszert (igen/nem) – súlyszám 5**

Értékelés módszere:

A Közbeszerzési Hatóság útmutatója a nyertes ajánlattevő kiválasztására szolgáló értékelési szempontrendszer alkalmazásáról (KÉ 2020. évi 60. szám; 2020. március 25.) alapján:

- 1. részszerpont: Összesített ajánlati ár (nettó Ft) súlyszám: 85**
Fordított arányosítás, a legalacsonyabb tartalmi elem kapja a legmagasabb pontszámot.

$$P = A_{\text{legjobb}} / A_{\text{vizsgált}} * (P_{\text{max}} - P_{\text{min}}) + P_{\text{min}}$$

ahol

P: a vizsgált ajánlati elem adott szempontra vonatkozó pontszáma

P_{max}: a pontskála felső határa

P_{min}: a pontskála alsó határa

A_{legjobb}: a legelőnyösebb ajánlat tartalmi eleme

A_{vizsgált}: a vizsgált ajánlat tartalmi eleme

Ajánlatkérő az ajánlati árat egész számban kéri megadni. Az ennek nem megfelelő ajánlatot érvénytelenné nyilvánítja. Amennyiben az ajánlatban kereskedelmi ajánlat, vagy egyéb dokumentum kerül benyújtásra, amely az ajánlati árat tartalmazza, akkor amennyiben az azon szereplő ár nem egész számokban kerül megadásra, akkor Ajánlatkérő ezen dokumentum esetén megadott ajánlati árra vonatkozóan a kerekítést a matematika szabályai szerint végzi el két tizedesjegy figyelembevételével, egész számra kerekítve, és így hasonlítja össze a Felolvasólapon megadott árral.

- 2. Ellenőrzött ökológiai gazdálkodásból származó termékek aránya a beszállított élelmiszerek között (0-50 %) – súlyszám 10**

- legrosszabb szint: 0 %

- legjobb szint: 50 %

Egyenes arányosítás:

$$P = A_{\text{vizsgált}} / A_{\text{legjobb}} * (P_{\text{max}} - P_{\text{min}}) + P_{\text{min}}$$

ahol

P: a vizsgált ajánlati elem adott szempontra vonatkozó pontszáma

P_{max} : a pontskála felső határa

P_{min} : a pontskála alsó határa

$A_{legjobb}$: a legelőnyösebb ajánlat tartalmi eleme

A legjobb szintet meghaladó vállalás esetén $A_{legjobb}$ =legjobb szint.

A legjobb szintet meghaladó vállalás esetén az értékelés során a legkedvezőbb, még figyelembe vett mérték kerül értékelésre, a szerződésben az ajánlat szerinti – legkedvezőbb szintet meghaladó - mérték kerül érvényesítésre.

0 vállalás esetén a képlet alkalmazása nélkül 0 pont kerül kiosztásra

$A_{vizsgált}$: a vizsgált ajánlat tartalmi eleme

3. A táplálkozás-egészségügyi előírásokról szóló rendelet előírásaiban foglalt gyakoriságon felül szolgáltat teljes kiőrlésű gabona alapú élelmiszert (igen/nem) – súlyszám 5

pontkiosztás: igen válasz esetén 10 pont, nem válasz esertén 0 pont kerül kiosztásra

BENYÚJTANDÓ DOKUMENTUMOK ÉS NYILATKOZATOK

Felhívom figyelmüket, hogy az EKR-be feltölthető legnagyobb file méret 24,9 Megabyte.

Kérjük a dokumentumokat az EKR-ben az Ajánlati dokumentáció menüpont Benyújtandó iratok jegyzéke oldalsó menüsorával megnyitható dokumentumcsatoló funkció alkalmazásával nyújtsák be.

A Kbt. 62. § (1) bekezdés k) pont kb) és kc) alpont szerinti – EKR-ben rendelkezésre álló – nyilatkozatok kitöltése az ajánlattétel során nem kötelező, azokat elegendő a Kbt. 69. § (4) bekezdés szerinti igazolások benyújtására való felkérés esetén kitölteni és benyújtani.

1. Elektronikus űrlapokként benyújtandó nyilatkozatok valamennyi rész esetén (EKR-ben rendelkezésre áll):
 - a. Felolvasólap;
 - b. NYILATKOZAT a Kbt. 66. § (2) bekezdés szerint
 - c. NYILATKOZAT Kbt. 67. § (4) bekezdése szerint
 - d. NYILATKOZAT folyamatban levő változásbejegyzési eljárásról;
 - e. NYILATKOZAT Kbt. 65. § (7) bekezdése szerint, az alkalmasság igazolásában részt vevő szervezet bevonásáról;
 - f. NYILATKOZAT üzleti titokról (amennyiben az ajánlat részeként üzleti titokként jelölt dokumentum nem kerül feltöltésre, akkor a nyilatkozat benyújtása nem kötelező, illetve hiánya esetén arra vonatkozóan hiánypótlási felhívás nem kerül kibocsátásra);
 - g. NYILATKOZAT bemutatott szakemberről;
 - h. NYILATKOZAT bizalmas adat kezeléséről;
 - i. NYILATKOZAT összeférhetetlenségről;
 - j. NYILATKOZAT „FELIR” azonosítóról;
 - k. NYILATKOZAT az ukrajnai helyzetet destabilizáló orosz intézkedések miatt hozott korlátozó intézkedésekről szóló 833/2014/EU Tanácsi Rendelet 5K. cikk (1) bekezdése szerinti tilalomról;
2. EEKD (EKR-ben rendelkezésre álló formában);
3. További, **pdf és excel** formátumban csatolandó/benyújtandó dokumentumok:
 - a. **Árazótáblázat**, a kiadott minta szerinti árazótáblázatot hiánytalanul kitöltve, **xls formátumban, valamint cégszerűen aláírt pdf formátumban** is csatolni szükséges az ajánlatban.
 - b. Benyújtandó az ajánlattevő, az ajánlatban nyilatkozatot tevő a Kbt. 65.§ (1) bekezdés b)-c) pont szerinti alkalmasság igazolásához kapacitásait rendelkezésre bocsátó szervezet cégkivonata szerint cégjegyzésre jogosult azon képviselő(k) - 2006. évi V. törvény 9. § szerinti – aláírási címpéldányának (ügyvéd vagy kamarai jogtanácsos által ellenjegyzett aláírásmintájának) másolati példánya, **akik aláírásukkal ellátták az ajánlatot (ajánlatban szereplő iratot)**. Egyéni vállalkozó és magánszemély ajánlattevő/alkalmasságot igazoló szervezet esetén Ajánlatkérő elfogadja a teljes bizonyító erejű magánokiratba foglalt aláírási-mintát.
Amennyiben az ajánlatban szereplő bármely iratot nem a cégjegyzésre jogosultak írták alá, az általuk aláírt meghatalmazás példányát is csatolni kell az ajánlathoz. A meghatalmazásnak tartalmaznia kell a meghatalmazott aláírásmintáját is.
 - c. Folyamatban lévő változásbejegyzési eljárás esetén az ajánlathoz csatolni kell a cégbírósághoz benyújtott változásbejegyzési kérelmet, és az annak érkezéséről a cégbíróság által küldött igazolást.
 - d. Közös ajánlattétel esetében az ajánlathoz csatolni kell a közös egyetemleges felelősségvállalásról szóló megállapodást, amely tartalmazza minimálisan a Kbt. 35. §-ában előírtakat. Ki kell terjednie arra, hogy a közös ajánlattevők képviselőjére jogosult gazdasági szereplő adott eljárás tekintetében az EKR-ben elektronikus úton teendő nyilatkozatok megtételekor az egyes közös ajánlattevők vagy részvételre jelentkezők

képviselésében eljárhat. A megállapodást az EKR rendszerben, cégszerűen aláírva, .pdf formátumban kell csatolni. A megállapodásnak azt is tartalmaznia kell, hogy a teljesítést milyen arányban (százalékosan vagy összegszerűen) osztják meg a felek egymás között, valamint tartalmazza a vezető tag megjelölését, a szerződés teljesítése során a kifizetés rendjét. A megállapodásnak az ajánlat benyújtásának napján érvényesnek és hatályosnak kell lennie, és hatálya, teljesítése, alkalmazhatósága vagy végrehajthatósága nem függhet felfüggesztő (hatályba léptető), illetve bontó feltételtől és harmadik személy, illetve hatóság jóváhagyásától. A közös ajánlattevők képviselésében tett minden nyilatkozatnak egyértelműen tartalmaznia kell a közös ajánlattevők tételes megjelölését.

- e. Amennyiben Ajánlattevő az előírt alkalmassági feltételeknek más szervezet kapacitásaira támaszkodva kíván megfelelni (és ezt az ajánlatában megfelelően jelezte), úgy csatolandó a kapacitásait rendelkezésre bocsátó szervezettel kötött – erre vonatkozó – szerződésben, előszerződésben vagy más formában vállalt kötelezettségvállalását tartalmazó okirat legalább a Kbt. 65.§ (7) bekezdés szerinti tartalommal, amelynek az ajánlattevő részére szóló meghatalmazást is tartalmaznia kell arra, hogy az EKR-ben elektronikus úton teendő nyilatkozatok megtételekor az adott szervezet képviselésében eljárhat. *Felhívjuk a figyelmet az 1. és 4. részben a felhívás III.1.3) pont M.4) alkalmassági követelmény esetében előírt Kbt. 65.§ (10) bekezdésben foglaltakra.*
- f. Ajánlatkérő az Ajánlattevők cégjegyzésének adatait a www.e-cegjegyzek.hu weboldalon ellenőrzi. Amennyiben az említett weboldalon az ajánlattevőnek, cégjegyzési adatai nem találhatók meg, akkor az ajánlattételi határidőt megelőző 60 napnál nem régebbi cégkivonato(ka)t eredetiben vagy egyszerű másolatban az ajánlathoz csatolni szükséges.

Nem cég keretében folytatott tevékenységek esetében - a működési formának megfelelően - a nyilvántartó bíróság/költségvetési szerv/kamara általi nyilvántartás másolata csatolandó (amennyiben az adatokat az ajánlatkérő magyar nyelven rendelkezésre álló, elektronikus, hatósági nyilvántartásból ingyenesen nem tudja ellenőrizni). Egyéni vállalkozók esetén a cégjegyzés adatait Ajánlatkérő a <https://www.nyilvantarto.hu/evny-lekerdezo/> oldalon ellenőrzi.

Kitöltési segédlet az EEKD elkészítéséhez

II. rész: A gazdasági szereplőre vonatkozó információk

Az EKR által automatikusan ki nem töltött sorokat értelemszerűen, a Felhívásban és az Ajánlatkérő által kiadott dokumentumokban foglaltak szerint szükséges kitölteni.

Az e) pont esetén az „Igen” válasz megadása szükséges, amennyiben Ajánlattevő szerepel a köztartozásmentes adózói adatbázisban. Ebben az esetben a http://nav.gov.hu/nav/adatbazisok/koztartozasmentes/egyszeru_lekerdezes URL címet szükséges megadni.

III. rész: Kizáró okok

A: Büntetőeljárásban hozott ítéletekkel kapcsolatos okok

Minden felsorolt kizáró ok vonatkozásában „Az ön válasza:” és „Ez az információ elektronikusan elérhető?” sorok esetén „Nem” válasz megadása szükséges.

B: Adófizetési vagy társadalombiztosítási járulék-fizetési kötelezettség megszegésével kapcsolatos okok

Minden felsorolt kizáró ok vonatkozásában „Az ön válasza:” sor esetén „Nem” válasz megadása szükséges. Az „Ez az információ elektronikusan elérhető?” sor esetén „Igen” válasz adandó, amennyiben a gazdasági szereplő szerepel a köztartozásmentes adózói adatbázisban. Egyéb adat megadása nem szükséges.

C: Fizetéképtelenséggel, összeférhetlenséggel vagy szakmai kötelelességszegéssel kapcsolatos okok

„Az ön válasza:” sor esetén „Nem” válasz megadása szükséges, továbbá azon nyilatkozatokban, ahol az „Ez az információ elektronikusan elérhető?” sor esetén „Igen” válasz adható, ott kérjük az „igen”-t megjelölni.

A „csődegyezség hitelezőkkel” pontban „Az ön válasza:” sor esetén „Nem” válasz megadása szükséges az „Ez az információ elektronikusan elérhető?” sor esetén kérjük a „NEM”-et megjelölni. Egyéb adat megadása ezen esetekben nem szükséges.

A többi, fentiekben túl e körben megadott kizáró okok kapcsán „Az ön válasza:” sor töltendő „Nem” válasszal.

D: Tisztán nemzeti kizárási okok

Kizárólag „Az ön válasza:” sor töltendő „Nem” válasz megadásával.

Az „Ez az információ elektronikusan elérhető?” sor esetén „Igen” válasz adandó, a gazdasági szereplő vonatkozásában a tisztán nemzeti kizáró okok alá nem tartozásáról szóló információk elektronikus formában elérhetőek.

IV. rész: Kiválasztási szempontok

„Az ön válasza:” minden esetben „Igen”.

Nincs teendő az alábbi pontok esetén:

- I. rész: A közbeszerzési eljárásra és az ajánlatkérő szervre vagy a közszolgáltató ajánlatkérőre vonatkozó információk
- V. rész: Az alkalmasnak minősített részvételre jelentkezők számának csökkentése
- VI. rész: Záró nyilatkozat

Amennyiben szükséges a Kbt. 64. § (1) bekezdése szerinti öntisztázás esetén a jogerős határozatot a gazdasági szereplő az egységes európai közbeszerzési dokumentummal egyidejűleg köteles benyújtani és az EEKD-t ennek megfelelően kitölteni.

Felhívjuk Ajánlattevők figyelmét, hogy jelen kitöltési segédlet alapvetően Magyarországon bejegyzett cég formájában működő gazdasági szereplők vonatkozásában kelt, és egy általános kitöltési gyakorlatot mutat, ugyanakkor Ajánlattevőnek magának kell meghatároznia, hogy mely nyilatkozatra mely válasz a megfelelő, figyelemmel a hamis nyilatkozat tételének lehetőségére is.

A KBT. 69. § (4) BEKEZDÉS SZERINT, A LEGKEDVEZŐBBNEK TEKINTHETŐ AJÁNLATTEVŐ ÁLTAL BENYÚJTANDÓ IGAZOLÁS- ÉS NYILATKOZATMINTÁK**1. NYILATKOZAT A KBT. 62. § (1) BEKEZDÉS K) PONT KB) ÉS KC) ALPONTJA SZERINT:**

EKR-ben kiadott nyilatkozatminta szerint

2. IGAZOLÁS KIZÁRÓ OKOKRÓL: Kbt. 62. § (2) bekezdés szerinti kizáró ok hatálya alá nem tartozást igazoló közjegyző vagy szakmai, illetve gazdasági kamara által hitelesített nyilatkozat (Kbt. 62. § (1) bekezdés d) pont –csak akkor ha a gazdasági szereplő nem minősül cégnek, vagy az adottszerkezet tevékenységének felfüggesztésére a cégbíróságon kívül más hatóság is jogosult; Kbt. 62. § (1) bekezdés f) pont –csak akkor ha a nem természetes személy gazdasági szereplő nem minősül cégnek)**3. REFERENCIAIGAZOLÁS**

A Kbt. 65. § (1) bekezdés b) pontja, valamint a 321/2015. (X. 30.) Korm. rendelet 21. § (3) bekezdés a) pontja alapján az ajánlati felhívás feladásának napjától visszafelé számított 36 hónap legjelentősebb szállításainak ismertetése, amelyet a 321/2015. (X. 30.) Korm. rendelet 22. § (1) bekezdése a) pontja alapján:

- ha a szerződést kötő másik fél a Kbt. 5. § (1) bekezdés a)-c) és e) pontja szerinti szervezet, illetve nem magyarországi szervezetek esetében olyan szervezet, amely a 2014/24/EU európai parlamenti és tanácsi irányelv alapján ajánlatkérőnek minősül, az általa kiadott vagy aláírt igazolással;
- ha a szerződést kötő másik fél az a) pontban foglalthoz képest egyéb szervezet, az általa adott igazolással vagy az ajánlattevő, a részvételre jelentkező, illetve az alkalmasság igazolásában részt vevő más szervezet nyilatkozatával.

A Kbt. 69. § (4) bekezdés szerint felhívásra referencia igazolás csatolása szükséges legalább az alábbi tartalommal:

- a teljesítés idejének kezdő és befejező ideje (év, hónap, nap)
- a szerződést kötő másik fél megnevezése, székhelye
- a szolgáltatás tárgya,
- az alkalmassági követelménynek való megfelelést alátámasztó mennyiségi adat
- nyilatkozat arról, hogy a teljesítés az előírásoknak és a szerződésnek megfelelően történt.

A közbeszerzési dokumentumokban található a) pont szerinti referenciaigazolás minta alkalmazása nem kötelező, azonban a benyújtott referenciaigazolásnak minden tartalmi követelménynek meg kell felelnie.

5. SZAKEMBEREK

A Kbt. 65. § (1) bekezdés b) pontja, valamint a 321/2015. (X.30.) Korm. rendelet 21. § (3) bekezdés b) pontja szerint Ajánlatkérő köteles benyújtani az EKR úrlapon megnevezett szakember végzettségét, képzettségét igazoló okiratokat (vendéglátóipari vagy élelmiszeripari vagy ezzel egyenértékű felsőfokú végzettség, min. 5 év közétkeztetés terén szerzett élelmezésvezetői szakirányú tapasztalat), melyből megállapítható a szakemberek alkalmassági követelményeknek való megfelelése.

Csatolandó továbbá az adott szakember rendelkezésre állási nyilatkozata.

6. FELIR AZONOSÍTÓ

Ajánlattevőnek csatolnia kell az élelmiszerláncról és hatósági felügyeletéről szóló 2008. évi XLVI. törvény (a továbbiakban: Éltv.) szerinti FELIR azonosító meglétét igazoló dokumentumot.

7. KIZÁRÓ OKOK IGAZOLÁSA (adott esetben)

A 321/2015. (X.30.) Korm. rendeletben és „A Közbeszerzési Hatóság útmutatója a kizáró okok tekintetében benyújtandó igazolásokról, nyilatkozatokról, nyilvántartásokról és adatokról a Magyarországon letelepedett gazdasági szereplők vonatkozásában” (<https://www.kozbeszerzes.hu/kozbeszerzes-z/magyar-jogi-hatter/kozbeszerzesi-hatosag-utmutatoi/kozbeszerzesi-hatosag-utmutatoja-kizaro-okok-tekinteteben-benyujtando-igazolasokrol>)

[nyilatkozatokrol-nyilvantartasokrol-es-adatokrol-magyarorszagon-letelepedett-gazdasagi-szereplok-vonatkozasaban20191126](#)) című dokumentum alapján

REFERENCIAIGAZOLÁS

Referenciát teljesítő neve:

Referenciát teljesítő székhelye:

Referenciát adó neve:

Referenciát adó székhelye:

Szolgáltatás tárgya¹:

Szolgáltatás mennyisége:

A teljesítés idejének kezdő időpontja (év, hónap, nap):

A teljesítés befejezésének időpontja (év, hónap, nap):

A teljesítés az előírásoknak és a szerződésnek megfelelően történt.

Kelt:

.....
referenciaigazolást kiállító személy cégszerű aláírása

¹ A szolgáltatás tárgyát kérjük olyan részletességgel megadni, hogy abból az alkalmassági követelménynek való megfelelés egyértelműen megállapítható legyen.

IGAZOLÁS KIZÁRÓ OKOKRÓL²

Alulírott (név), mint a(z)
(cégnév) cégjegyzésre jogosult képviselője nyilatkozom, hogy Ajánlattevővel szemben nem állnak
fenn a Kbt. 62. § (2) bekezdésében előírt kizáró okok.

....., 2023. nap

.....
ajánlattevő neve (cégnév)
cégjegyzésre jogosult aláírása

² Közjegyző vagy szakmai, illetve gazdasági kamara által hitelesített nyilatkozat benyújtása szükséges!

RENDELKEZÉSRE ÁLLÁSI NYILATKOZAT

Alulírott**(név)**... kijelentem, hogy aajánlattevő nyertessége esetén a **Közétkeztetési szolgáltatás Rétságon** tárgyú közbeszerzési szerződés teljesítésében az **M2.** alkalmassági követelménynek megfelelő szakértelemmel és tapasztalattal rendelkező szakemberként részt veszek. Nincs más olyan kötelezettségem a jelzett időszak(ok)ra vonatkozóan, amely a szerződés teljesítésében való munkavégzésemet bármilyen szempontból akadályozná.

Kelt:, 2023.....

szakember saját kezű aláírása³

³ Szkennelt dokumentum csatolása szükséges! (Kbt. 41./A. §)

ÖNÉLETRAJZ (minta)

| SZEMÉLYES ADATOK | |
|-----------------------|--|
| Név: | |
| Születési idő: | |

| ISKOLAI VÉGZETTSÉG, TANULMÁNYOK, MINŐSÍTÉSEK ⁴ (csak a releváns végzettségek, képzettségek feltüntetése szükséges) | |
|----------------------------------------------------------------------------------------------------------------------------------|-------------------------------------------|
| Mettől meddig (év) | Intézmény megnevezése / Végzettség |
| | |

| MUNKAHELYEK, MUNKAKÖRÖK ⁵ (Elegendő a jelenlegi bemutatása!) | |
|----------------------------------------------------------------------------|---------------------------------------------------|
| Mettől meddig (év, hónap – év, hónap) | Munkahely megnevezése, munkakör bemutatása |
| | |

| SZAKMAI TAPASZTALAT IGAZOLÁSA | | | |
|-----------------------------------------------|---------------------|------------------------------------------|-------------------------------------------------------------------------------------------------------------------------------------------------------------------------------|
| kezdés év, hónap | befejezés év, hónap | szakmai tapasztalat (hónap) ⁶ | Korábbi projektek ismertetése, megnevezése ellátott funkciók és feladatok felsorolása (kifejezetten csak az releváns szakmai tapasztalatot kérjük egyértelműen megjelölni) |
| | | | |
| | | | |
| | | | |
| A szakmai tapasztalat összesen (hónap) | | | |

Kijelentem, hogy nyertes ajánlattétel esetén a szerződés teljesítésében személyesen részt veszek a szerződés teljesítésének időtartama alatt. Kijelentem továbbá, hogy nincs olyan tevékenységem, amely akadályozna a szerződés szerinti feladatok ellátásában.

....., 2023. nap

.....
saját kezű aláírás

Melléklet:

Releváns felsőfokú végzettséget igazoló dokumentum – ahol az előírásra került

⁴ Szükséges esetén sorok beszúrhatók.

⁵ Szükséges esetén sorok beszúrhatók.

⁶ Előző két oszlopban megadott időintervallum alapján számítandó.

MŰSZAKI LEÍRÁS

A szerződés meghatározása

Vállalkozási szerződés Rétság Város Önkormányzatának közigazgatási területén közétkeztetési szolgáltatás ellátására, a főzőkonyha és étkeзде бérbevételeivel és üzemeltetésével.

A közbeszerzés tárgyát képező szolgáltatás meghatározása

A nyertes ajánlattevő feladata Rétság Város Önkormányzatának közigazgatási területén működő nevelési intézményekben (1 általános iskola, 1 óvoda, 1 bölcsőde) gyermek- és diákétkeztetés, valamint a település határán belül a szociális étkeztetés biztosítása határozott időtartamra, a mindenkori előírásoknak, valamint az egyéb vonatkozó jogszabályoknak megfelelően, az önkormányzati főzőkonyha és étkeзде бérbevételeivel és üzemeltetésével

Nyertes ajánlattevő a szerződés teljes időtartama alatt a közétkeztetési szolgáltatás tekintetében a mindenkori hatályos, érvényben levő jogszabályokat, rendelkezéseket köteles betartani, azokra figyelemmel lenni.

Napközi Otthonos Óvoda, 2651 Rétság, Mikszáth u. 6.

Rétsági Általános Iskola, 2651 Rétság, Iskola tér 1.

Rétság Város Önkormányzat (szoc.étkezés), 2651 Rétság, Rákóczi út 20.

leendő bölcsőde, 2651 Rétság, Mikszáth u. (még nincs házszám)

Az étkeztetési szolgáltatás korcsoportonkénti megoszlása:

Bölcsődei étkeztetés (egy feladatellátási helyen)

Reggeli: 1 932 adag/év

Tízórai: 1 932 adag/év

Ebéd: 1 932 adag/év

Uzsonna: 1 932 adag/év

Étkezési napok száma bölcsődében: 230 nap/év.

Óvodai étkeztetés (egy feladatellátási helyen)

Tízórai: 11 000 adag/év

Ebéd: 11 000 adag/év

Uzsonna: 11 000 adag/év

Étkezési napok száma óvodában: 251 nap/év.

Általános iskolai étkeztetés (egy feladatellátási helyen)

7-10 éves korosztály:

Tízórai: 8 382 adag/év

Ebéd: 17.093 adag/év

Uzsonna: 5 925 adag/év

11-14 éves korosztály:

Tízórai: 3749 adag/év

Ebéd: 7701 adag/év

Uzsonna: 3749 adag/év

Étkezési napok száma általános iskolában: 185 nap/év.

Szociális étkeztetés

Ebéd: 5 020 adag/év

Étkezési napok száma: 251 nap/év

A megadott mennyiségektől ajánlatkérő +/- 15 %-kal eltérhet.

Az ellátott gyermekek közül speciális étrendet igénylő (diabetes, tejmentes, tojásmentes, gluténérzékeny) ellátottak részére (max. 5 %-os arányban) ugyanazon áron speciális étrend biztosítása igény szerint.

A nyertes ajánlattevőnek a megrendelt mennyiség szerint az alábbi szolgáltatást kell biztosítani az alábbiakban megjelölt időpontokban:

| Bölcsőde | Étkezés időpontja (óra) |
|-----------------|--------------------------------|
| Reggeli | 7.30-tól 8.30-ig |
| Tízórai | 9.00-tól 9.30-ig |
| Ebéd | 12.00-tól 13.00-ig |
| Uzsonna | 15.00-tól 15.30-ig |

| Óvoda | Étkezés időpontja (óra) |
|--------------|--------------------------------|
| Tízórai | 9.00-tól 9.30-ig |
| Ebéd | 12.00-tól 13.00-ig |
| Uzsonna | 15.00-tól 15.30-ig |

| Általános iskola | Étkezés időpontja (óra) |
|-------------------------|--------------------------------|
| Tízórai | 9.00-tól 10.00-ig |
| Ebéd | 11.30-tól 14.00-ig |
| Uzsonna | 15.00-tól 15.30-ig |

| Felnőtt étkeztetés | Étkezés időpontja (óra) |
|---------------------------|--------------------------------|
| Ebéd | 11.30-tól 14.00-ig |

| Szociális étkeztetés | Étkezés/kiszállítás időpontja (óra) |
|-----------------------------|--------------------------------------------|
| Ebéd | 11.30-tól 14.00-ig |

Az óvodai étkeztetést a nyertes ajánlattevőnek a Napközi Otthonos Óvoda (Rétság Mikszáth u. 6. szám alatti) épületében található tálalókonyhán kell biztosítani. Az óvodai tálalókonyha távolsága a főzőkonyhától: 1 km-en belül.

Az **általános iskolai étkeztetés** a Rétság, Templom u. 9. szám alatti épületben található étkezdében történik (16 db asztal, 77 db szék).

A **szociális étkeztetés** igénybevevők részére történő szolgáltatás egy része a Rétság, Templom u. 9. szám alatti épületben átadással történik, az otthonukban étkezők részére (a kiírásakor 8 fő) a kiszállítást a nyertes ajánlattevőnek kell biztosítani.

A **teljesítési** helyekre (óvodai tálalókonyha, szociális étkeztetés) **történő étel kiszállítás** a nyertes ajánlattevő feladatát képezi. A kiszállítást a releváns szabályoknak megfelelően, tiszta, zárt kiképzésű szállító járművön kell biztosítani. Az étellel, élelmiszerral együtt más anyag nem szállítható. Az ételek szállítására alkalmazott edényzetet minden használat előtt megfelelően meg kell tisztítani. Az étel nem tálalható a szállítóedényből.

Az ételek kiosztása a nyertes ajánlattevő feladatát képezi.

A bérbeadásra kerülő épület (Rétság, Templom u. 9. sz) alábbi helyiségekből áll:

| Megnevezés | alapterület (m2) |
|-------------------------|-------------------------|
| Előtér | 8,1 |
| Szárazáru raktár | 15,0 |
| Zöldséges raktár | 10,5 |
| Takarítószeres helyiség | 2,9 |
| L alakú folyosó | 19,6 |
| Konyha | 50,2 |
| Hús előkészítő | 8,0 |
| Zöldség előkészítő | 13,9 |
| Fehér mosogató + tálaló | 17,1 |
| Öltöző | 10,3 |
| Vizes blokk férfi + női | 13,6 |
| Vezetői iroda | 8,0 |
| Étkeзде | 62,2 |
| Egyéb helyiség | 1,4 |

A konyhában található gépek részletes kimutatása:

| Megnevezés | Mennyiség (db) |
|---------------------------------------------------------------------------------|-----------------------|
| Rkg 200 literes rozsdamentes üst | 1 db |
| üzemi főzőszámoly | 3 db |
| üzemi 4 rózsás gáztűzhely | 1 db |
| üzemi rozsdamentes elektromos olajsütő (20 l-es) | 1 db |
| üzemi elektromos sütő (2 aknás) | 1 db |
| üzemi kenyérszeletelő | 1 db |
| üzemi egyetemes konyhagép (húsdaráló és zöldségaprító, szeletelő kiegészítővel) | 1 db |
| üzemi nagyméretű tepsi | 1 db |
| üzemi kisméretű tepsi | 4 db |
| konyhamérleg | 1 db |
| alumínium fazék 90 l-es | 1 db |
| alumínium fazék 40 l-es | 1 db |
| alumínium lábas 50 l-es | 3 db |
| alumínium lábas 32 l-es | 2 db |
| alumínium lábas 25 l-es | 1 db |
| rozsdamentes lábas 55 l-es | 2 db |
| rozsdamentes lábas 44 l-es | 3 db |
| fazék, lábas fedő 50 cm-es | 4 db |
| fazék, lábas fedő 42 cm-es | 3 db |
| rozsdamentes pecsenyesütő | 1 db |
| üzemi tésztaszűrő | 2 db |
| fagyasztó láda (200-tól 350 l-ig) | 4 db |
| fagyasztó szekrény (200 l-es) | 1 db |
| normál méretű hűtőszekrény (120-tól 220 l-ig) | 4 db |
| fehér mosogató, három fázisú | 1 db |
| fekete mosogató, két fázisú | 1db |
| zöldségelőkészítő mosogató, | 1 db |
| húselőkészítő, mosogató | 1 db |

Általános építészeti, gépészeti, elektromos kiszolgálás:**Burkolatok:**

Az előkészítők, a konyha, a mosogatók 2 méter magasságig csempe burkolattal vannak ellátva. A folyosó és a raktár festettek. Az aljzat gress-lappal van burkolva.

Nyílászárók:

A raktárak, előkészítők ajtaja zárható. Az egészségügyi előírásoknak megfelelően a konyhaüzem ételtermeléssel kapcsolatos helyiségeinek nyitható ablakai rovarvédő hálóval felszereltek.

Vízellátás:

A helyiségek ivóvíz minőségű vízhálózattal vannak ellátva. a fali kutak, kézmosók, és a mosogató, hideg-melegvízes csapteleppel vannak felszerelve. A kézmosók mellett szappanadagoló és papírtörő van kihelyezve. az elfogyasztott vízmennyiségek megállapítása mérőóra leolvasása alapján történik. Biztosítva van a megfelelő hőfokú melegvíz ellátás.

Csatornázás:

A belső csatornavezeték közcsatornába kötése előtt zsírfogó és homokfogó műtárgy van beépítve.

Gázellátás:

Az épületben külön gázóra van felszerelve, a gázfogyasztás mérése leolvasás alapján történik.

Energiaellátás, megvilágítás:

Az épület külön villanyórával rendelkezik, az elfogyasztott villamos energia megállapítása átalánydíjban történik. A konyha és az egyéb helyiségek neon lámpatestekkel vannak megvilágítva.

Fűtés:

Gázfűtés.

Felújítással kapcsolatos rendelkezések:

A szerződés keretében nyertes ajánlattevőnek a folyamatos szolgáltatás biztosításához a hatósági előírásokból fakadó fenntartási és beruházási kötelezettségét mindenkor teljesítenie kell.

A szerződésben foglalt étkeztetési szolgáltatáshoz szükséges valamennyi hatósági engedély beszerzése és folyamatos biztosítása a nyertes Ajánlattevő feladata.

Bérleti díj:

A főző- és tálalókonyha használatáért, valamint az átadott konyhai eszközökért a felhívásban és a szerződésben foglalt mértékű bérleti díjat kell fizetni.

Az ajánlatkérő az óvodai, bölcsődei tálalókonyha használatáért külön bérleti díjat nem kér.

Harmadik személy részére a bérleti és üzemeltetési jog nem ruházható át, nem adható el, nem adható albérletbe és nem terhelhető.

Üzemeltetés:

Az ajánlatkérő a főzőkonyhát és az étkezdét – a folyamatos üzemeltetés feltételeinek biztosítása érdekében – használható állapotban leltárral, és jegyzőkönyvvel adja át, melyben rögzítésre kerül a helyiségek állapota is.

A nyertes ajánlattevőnek az üzemeltetésre átvett főzőkonyhát és étkezdét eredeti funkciója szerint kell tovább üzemeltetni.

Az ajánlatkérő hozzájárul ahhoz, hogy a bérelt helyiségekben a nyertes ajánlattevő egyéb, külső megrendelők részére – a főzőkonyha szabad kapacitása terhére – ellásson vendégétkeztetési feladatokat, azzal a kikötéssel, hogy az semmilyen körülmények között nem történhet a közétkeztetési megbízás rovására.

A nyertes ajánlattevőnek rendelkeznie kell az üzemeltetéshez szükséges hatósági engedélyekkel, igazolásokkal, ezeket köteles saját költségén beszerezni, a szerződés teljesítése során folyamatosan biztosítani.

A nyertes ajánlattevőnek a szolgáltatás során keletkezett hulladék, moslék jogszabálynak megfelelő elszállításáról, illetve megsemmisítéséről saját költségén kell gondoskodni.

A nyertes ajánlattevőnek a HACCP rendszert saját költségén kell kialakítani és biztosítani az ennek megfelelő üzemeltetést.

A szolgáltatást az ajánlatkérő által rendelkezésre bocsátott helyiségekben, főző- és tálalókonyhán, ill. étkezdében kell biztosítani. Az ajánlatkérő a helyiségeken túl a szolgáltatás ellátásához a rendelkezésére álló eszközöket is átadja nyertes ajánlattevő részére.

A bérelt helyiségek, illetve a tárgyi eszközök, felszerelések használatára vonatkozó részletes rendelkezések az ajánlati dokumentáció részét képező vállalkozási szerződés-tervezetben kerültek rögzítésre.

A konyhák üzemeltetéséhez szükséges villamos- és gázenergiát, valamint a víz- és csatornadíjat a hitelesített mérőeszközökön mért mennyiségek alapján a közüzemi szolgáltatók aktuális díjaival kell a nyertes ajánlattevőnek megfizetni.

Egyéb feladatok:

- Alapanyag beszerzés,
- Ételkészítési és szállítási szolgáltatások (óvoda, szociális ellátottak, iskola, bölcsőde),
- Tálalási feladatok ellátása (önkormányzati konyha és óvodai tálalókonyha, igény esetében bölcsőde)
- Mosogatás,
- Takarítás (Rétság, Templom u. 9. szám alatti épület helyiségeiben)
- Ételmaradék elszállítása,
- Rovar- és rágcsálóirtás,
- Minőségbiztosítás és élelmiszerbiztonság,
- Közüzemi díjak és bérleti díj megfizetése (Önkormányzat közvetített szolgáltatásként számlázza ki).

Az ételek minőségének meg kell felelni a 37/2014. (IV.30.) EMMI rendeletben meghatározottaknak és a 68/2007. (VII.26.) FVM-EÜMSZMM rendeletben, valamint a 852/2004/EK rendelet az élelmiszerhigiéniáról rendeletben foglaltaknak.
Nyertes Ajánlattevő a 676/2020. (XII. 28.) Korm. rendeletben foglaltak szerint köteles eljárni.

A diétás étkezést elsősorban az 1169/2011/EU (2011. X. 25.) Európai Parlamenti és Tanácsi Rendelet II. mellékletében felsorolt allergiát vagy intoleranciát okozó anyagok vonatkozásában szükséges alkalmazni. A diétás étkezésnél a Különleges táplálkozási célú élelmiszerekről szóló 36/2004. (IV. 26.) ESZCSM együttes rendeletben előírtak is irányadók.

Az ételek szállítását az Élelmiszerhigiéniáról szóló 852 /2004 EK illetve az Állati eredetű élelmiszerek higiénijáról szóló 853/2004 EK rendeletekben meghatározottak szerint kell megoldani. Az ételek melegen tartása a Vendéglátó-ipari termékek előállításának és forgalomba hozatalának élelmiszerbiztonsági szabályairól szóló 62/2011. (VI.30.) rendelet 19. §-a szerint kell történni. Az ételszállítás adagszámainak igazolásaként szállítójegyzéket kell alkalmazni, amely tartalmazza a jogszabályi előírások szerinti adattartalmat.

Ajánlatkérő az élelmezési ellátás minőségi követelményeknek való megfelelését bármikor szakértővel ellenőrizheti.

A szolgáltatást legkésőbb a szerződés mindkét fél általi aláírását követő 15 napon belül meg kell kezdeni előre egyeztetett módon és azt a szerződés hatálya alatt folyamatosan kell teljesíteni.

Vállalkozási szerződés tervezete

amely létrejött egyrészről

egyrészről

Rétság Város Önkormányzata

Székhely: 2651 Rétság, Rákóczi út 20.

Adószám: 15735492-2-12

képviselő: Mezőfi Zoltán János, polgármester

mint Megrendelő - a továbbiakban: **Megrendelő** -

másrészről a

...

Székhely:

Cégjegyzékszám: ...

Adószáma: ...

Számlavezető bank neve: ...

Bankszámla száma: ...

Képviselőjében eljár: ...

mint vállalkozó - a továbbiakban: **Vállalkozó** -

a továbbiakban együttesen **Felek** között az alábbi feltételek mellett az alulírott helyen és időben.

1. **Előzmények**

Felek rögzítik, hogy Megrendelő, mint Ajánlatkérő által lefolytatott, „Közétkeztetési szolgáltatás Rétságon” tárgyú, a közbeszerzésekről szóló 2015. évi CXLI. törvény (továbbiakban Kbt.) 81. § szerinti uniós nyílt közbeszerzési eljárás nyertese Vállalkozó. Felek az ajánlati felhívásban, továbbá a közbeszerzési dokumentumokban szereplő feltételeknek megfelelően az alábbi szerződést kötik.

2. **A szerződés tárgya, Vállalkozó feladatai**

- 2.1. Megrendelő megrendelést ad Vállalkozó részére Rétság város közigazgatási területén működő műszaki leírásban nevesített nevelési és oktatási intézmények közétkeztetési szolgáltatásának ellátására.
- 2.2. Megrendelő a közétkeztetési szolgáltatást az alábbi becsült éves adagszámok figyelembevételével rendeli meg:

BÖLCSŐDE

Reggeli 1 932

Tízórai 1 932

Ebéd 1 932

Uzsonna 1 932

Étkezési napok száma bölcsődében: 230 nap/év.

ÓVODA

Tízórai 11 000 adag/év

Ebéd 11 000 adag/év

Uzsonna 11 000 adag/év

Étkezési napok száma óvodában: 251 nap/év.

ISKOLA 7-10 éves korosztály

Tízórai 5 925 adag/év

Ebéd 8 382 adag/év

Uzsonna 5 925 adag/év

ISKOLA 11-14 éves korosztály

Tízórai 3749 adag/év

Ebéd 7701 adag/év

Uzsonna 3749 adag/év

Étkezési napok száma általános iskolában: 185 nap/év.

Szociális étkeztetés

Ebéd 5020 adag/év

Vállalkozó igény szerint az ellátott gyermekek közül speciális étrendet igénylő (diabetes, tejmentes, tojásmentes, gluténérzékeny) ellátottak részére (max. 5 %-os arányban) ugyanazon áron speciális étrendet köteles biztosítani.

- 2.3. Megrendelő fenntartja a jogot a fenti mennyiségtől való eltérésre +/- 15 % mértékben az éves adagszámok vonatkozásában. Megrendelő vállalja, hogy a tanévet megelőző minimum 15 nappal Vállalkozót tájékoztatja a tárgyévvel vonatkozó alap létszámról.
- 2.4. Vállalkozó feladatát képezi a szerződés teljesítése során keletkező hulladék, és veszélyes hulladék naponkénti megfelelő elszállítása.
- 2.5. Felek rögzítik, hogy az étel kiosztása és tálalása a bölcsődében és az óvodában nem Vállalkozó feladata.
- 2.6. Megrendelő fenntartja magának a jogot nyári gyermekétkeztetés megrendelésére a 2.2. és 2.3. pont szerinti maximális adagszámok keretein belül. Ebben az esetben Megrendelő köteles a tervezett létszám és adagszámok megküldésére Vállalkozó részére legkésőbb tárgyév június 10. napjáig.
- 2.7. Vállalkozó a megrendelést elfogadja és vállalja, hogy a 2.1. pontban meghatározott feladatait a szerződés 1. sz. mellékletét képező műszaki leírásnak, az 1. pontban megjelölt közbeszerzési eljárás ajánlati felhívásának és közbeszerzési dokumentumainak, továbbá a benyújtott ajánlatának megfelelően végzi el a mindenkor hatályos jogszabályok szerint, a Megrendelővel történő folyamatos egyeztetés és együttműködés mellett.

3. A szerződés időtartama

- 3.1. A szerződés a Felek általi aláírás napján lép hatályba (nem egy időben történő aláírás esetén az utolsó Fél által történő aláírás napján) és 24 (huszonnégy) hónapig tartó határozott ideig hatályos.
- 3.2. Megrendelő egy alkalommal jogosult jelen szerződés időtartamát legfeljebb 24 hónapos vagy annál rövidebb időtartammal meghosszabbítani. A szerződés meghosszabbításáról szóló, Megrendelő képviselője által aláírt nyilatkozatot Megrendelő köteles Vállalkozó részére legkésőbb a szerződés eredeti időtartamának lejáratára előtt 30 naptári nappal eljuttatni. Amennyiben Megrendelő nem dönt és nyilatkozik kifejezetten a szerződés meghosszabbításáról, a szerződés a 24 hónapos alapidőtartam lejártával automatikusan megszűnik. A meghosszabbítás ideje alatt jelen szerződés valamennyi rendelkezése alkalmazandó.

4. Vállalkozó jogai és kötelezettségei

- 4.1. Vállalkozó kijelenti, hogy a jelen szerződésben meghatározott feladatok ellátásához szükséges minden engedéllyel, szakértelemmel és tárgyi feltétellel rendelkezik.
- 4.2. Vállalkozó a szerződés teljesítése során különösen, de nem kizárólagosan az alábbi jogszabályok és egyéb előírások betartására köteles:
 - 37/2014.(IV.30.) EMMI rendelet a közétkeztetésre vonatkozó táplálkozás-egészségügyi előírásokról,
 - 68/2007.(VII.26.) FVM-EÜM-SZMM rendelet az élelmiszer-előállítás és forgalomba hozatal egyes élelmiszer-higiéniai feltételeiről és az élelmiszerek hatósági ellenőrzéséről,
 - 852/2004/EK rendelet az élelmiszer-higiénéről,
 - Élelmiszerlánc-biztonsági Hivatal Élelmiszer- és Takarmánybiztonsági Igazgatóság honlapján közzétett „Csekklista élelmiszer-biztonsági és élelmiszer-minőségi önellenőrzéshez” c. dokumentum
 - 76/2020. (XII. 28.) Korm. rendelet a közétkeztetés tárgyú közbeszerzések tekintetében alkalmazandó eljárások sajátos szabályairól.

A közétkeztetési szolgáltatás ellátására vonatkozó jogszabályi rendelkezések, hatósági előírások, ajánlások és a Megrendelő által támasztott követelmények betartása és betartatása, a hatóságokkal történő kapcsolattartás a szerződés időtartama alatt Vállalkozó feladata és felelőssége.
- 4.3. Vállalkozó a teljesítés során Megrendelő utasítása szerint köteles eljárni. Az utasítás nem terjedhet ki a munka megszervezésére, illetőleg nem teheti a teljesítést terhesebbé. Ha Megrendelő célszerűtlen vagy szakszerűtlen utasítást ad, erre a Vállalkozó köteles őt figyelmeztetni, a figyelmeztetés elmulasztásából eredő kárért Vállalkozó felelős. Ha Megrendelő a figyelmeztetés ellenére utasítását fenntartja, Vállalkozó a szerződéstől elállhat. Ha nem áll el, Megrendelő utasítása szerint Megrendelő kockázatára köteles a munkát elvégezni. Vállalkozó köteles megtagadni az utasítás teljesítését, ha annak végrehajtása jogszabály vagy hatósági határozat megsértéséhez vezetne, vagy veszélyeztetné mások személyét vagy vagyonát.
- 4.4. Vállalkozó köteles Megrendelőt tevékenységéről és a teljesítés állásáról Megrendelő kívánságára, szükség esetén e nélkül is tájékoztatni, különösen, ha a felmerült új körülmények az utasítások módosítását teszik indokolttá.
- 4.5. Vállalkozó a szerződés teljesítése érdekében az ajánlatában megjelölt alvállalkozók bevonására jogosult, az általa igénybe vett alvállalkozó tevékenységéért ugyanakkor úgy felel, mintha a feladatot maga végezte

volna el. Vállalkozó köteles a Szerződés megkötésének időpontjában írásban bejelenteni Megrendelőnek a Szerződés teljesítésébe bevonni kívánt, a Közbeszerzési Eljárásban addig nem megjelölt Alvállalkozó(ka)t a Kbt. 138. § (3) bekezdés szerinti tartalommal. Vállalkozó a szerződés teljesítésének időtartama alatt köteles Vevőt tájékoztatni az alvállalkozók bejelentésben közölt adatainak változásáról.

- 4.6. Vállalkozó köteles Megrendelő előzetes hozzájárulását kérni, amennyiben a szerződés hatálya alatt Vállalkozó új alvállalkozót kíván bevonni a teljesítésbe. Vállalkozó kötelezettséget vállal továbbá azért, hogy a Kbt. 65.§ (9) bekezdésében foglalt esetekben az alkalmasságának igazolásában részt vett szervezetet a teljesítésbe bevonja.
- 4.7. Vállalkozó kötelezettséget vállal arra, hogy a szerződés hatálya alatt rendelkezésre fog állni az alkalmassága igazolásának érdekében az ajánlatában bemutatott szakember. Amennyiben a bemutatott szakember személyében változás következik be, Vállalkozó kizárólag az alkalmassági feltételnek megfelelő szakembert vonhat be a teljesítésbe Megrendelő előzetes értesítése mellett.
- 4.8. Vállalkozó nem fizethet, illetve számolhat el a szerződés teljesítésével összefüggésben olyan költségeket, amelyek a Kbt. 62. § (1) bekezdés k) pont ka)–kb) alpontja szerinti feltételeknek nem megfelelő társaság tekintetében merülnek fel, és amelyek a nyertes ajánlattevő adóköteles jövedelmének csökkentésére alkalmasak. Ezen kötelezettség megszegése Vállalkozó részéről súlyos szerződésszegésnek minősül.
- 4.9. Vállalkozó köteles vállalni, hogy a szerződés teljesítésének teljes időtartama alatt tulajdonosi szerkezetét a Megrendelő számára megismerhetővé teszi és a Kbt. 143. § (3) bekezdése szerinti ügyletekről a Megrendelőt haladéktalanul értesíti. Ezen kötelezettség megszegése Vállalkozó részéről súlyos szerződésszegésnek minősül.
- 4.10. Amennyiben Vállalkozó külföldi adóilletőségű, köteles a szerződéshez arra vonatkozó meghatalmazást csatolni, hogy az illetősége szerinti adóhatóságtól a magyar adóhatóság közvetlenül beszerezhet Vállalkozóra vonatkozó adatokat az országok közötti jogsegély igénybevétele nélkül.

5. Megrendelő kötelezettségei

- 5.1. Megrendelő a megfelelő időben köteles biztosítani a Szerződés teljesítéséhez szükséges minden olyan adatot, információt, kifizetést, engedélyt, hozzájárulást, eszközt, szerződést, személyzetet vagy más elvi vagy tárgyi feltételt, amelynek biztosítása a műszaki leírás szerint nem Vállalkozó feladata.
- 5.2. Megrendelő köteles a szerződés teljesítéséhez szükséges harmadik felek kapcsolattartói elérhetőségének átadására, szükség esetén együttműködésük biztosítására.
- 5.3. Megrendelő köteles a Vállalkozó által előterjesztett, átadott szakmai anyagok megfelelő határidőben történő véleményezésére, szükséges döntések meghozatalára.

- 5.4. Megrendelő köteles Vállalkozó szerződés szerű teljesítését elfogadni, továbbá a szerződésben szereplő ellenértéket a szerződés szerinti határidőben megfizetni.

6. Felek közös kötelezettségei

- 6.1. A jelen szerződés teljesítése során a Felek kötelesek együttműködni, ennek keretében tartoznak egymást haladéktalanul értesíteni az érdekkörükben felmerülő, a jelen szerződés vagy annak teljesítésére kiható minden lényeges adatról, tényezőről, körülményről.
- 6.2. Az egyes értesítések megtételére kizárólag a jelen szerződés 14. pontjában megjelölt kapcsolattartók jogosultak. A kapcsolattartók személyét az őket delegáló Felek bármikor módosíthatják, amely módosítást Felek a Kbt. 141. § (4) bekezdés a) pont szerint kezelnek.
- 6.3. A Szerződést érintő, a Felek között folytatott összes, a Szerződés részét képező információ cserének, illetőleg bármelyik Fél által küldött értesítésnek vagy nyilatkozatnak írásban kell történnie és abban az esetben tekintendő teljesítettnek, ha az alábbi módszerek bármelyikével kézbesítik, és azt a címzett átvette:
- személyes kézbesítés átvételi elismervény ellenében a fogadó fél kijelölt, megfelelő képviselője számára;
 - tértivevényes ajánlott levél;
- 6.4. Felek lehetővé teszik egymás között az elektronikus úton (e-mailben) történő kapcsolattartást a Szerződés tartalmát közvetlenül nem érintő technikai kérdésekben, ilyen módon e-mailben történhet például a hiba-bejelentés intézése, a napi szintű munkálatok során szükséges kapcsolattartás, konzultációs kérdések feltétele és a válaszadás. Az e-mail útján történő tájékoztatás csak akkor tekinthető közöltnek, ha az adott információ, dokumentum megérkezését a másik fél e-mailben visszajelezte, visszaigazolta. A visszaigazolás követelményének az üzenet elolvasására vonatkozó, címzett által küldött automatikus válaszüzenet is megfelel.

7. A teljesítés részletes szabályai

- 7.1. Vállalkozó köteles gondoskodni arról, hogy a megrendelt termékek kellő időben, az előírt szállítási módon, megfelelő változatossággal (mind az alapanyag, mind a konyhatechnológia, mind pedig az ételféleségek tekintetében), megfelelő minőségben és mennyiségben álljanak rendelkezésre.

- 7.2. Vállalkozó köteles a 37/2014 (IV.30.) EMMI rendelet a közétkeztetésre vonatkozó táplálkozás-egészségügyi előírásokról) rendeletben előírt speciális étkezést igénylők részére megfelelő ételt biztosítani.
- 7.3. Vállalkozó köteles a havi korosztályos étrendeket a tárgyhónapot megelőző hónap 15. napjáig a Megrendelő 14. pontban megjelölt kapcsolattartói részére írásban eljuttatni.
- 7.4. Felek rögzítik, hogy az iskola étkezési napjainak száma — a normatív támogatás napjaihoz igazodóan — 185 nap, a bölcsődei és óvodai étkezési napok száma 251 nap, amely a szerződés időtartama alatt változhat. Ezen időtartamok nem tartalmazzák továbbá a szünidei étkeztetés időtartamát.
- 7.5. A Vállalkozó feladata a főző- és befejező konyhákról a tálalókonyhákba történő kiszállítás a műszaki leírás szerinti esetekben. Vállalkozó kötelezettséget vállal arra, hogy az ételek kiszállítását a 7.14. pont szerinti határidők szerint a vonatkozó jogszabályi előírásoknak megfelelő járművekkel végzi, illetve az illetékes hatóság előírásai szerint fertőtlenített, rozsdamentes, adott esetben rakott ételek szállítására is alkalmas, biztonságosan zárható, hőtárolós szállítóedényben, szállítólevéllel bizonylatolva.
- 7.6. Vállalkozó által, az értékelési szempontokra tett vállalások:
Ellenőrzött ökológiai gazdálkodásból származó termékek aránya a beszállított élelmiszerek között ... %
A táplálkozás-egészségügyi előírásokról szóló rendelet előírásaiban foglalt gyakoriságon felül szolgáltat teljes kiőrlésű gabona alapú élelmiszert (igen/nem)
- 7.7. A Vállalkozó a jegyzőkönyv szerinti leltárban átvett esetleges berendezésekért és felszerelési tárgyakért anyagi felelősséggel tartozik. A főzőkonyha üzemeltetésével kapcsolatos állagmegóvás, valamint a gépek, berendezések karbantartása és annak költségei a Vállalkozót terhelik. A használt ingatlanrészen beruházást Vállalkozó csak a Megrendelő előzetes írásbeli hozzájárulásával, saját költségére végezhet.
- 7.8. Vállalkozó a szerződés tárgyát képező ételadagokat saját főzőkonyháján elkészíti és saját járművén, saját szállító edénnyel, szállítólevél kíséretében 2.2. pontban megjelölt intézmények tálalókonyháira leszállítja. Vállalkozó az ételeket az 7.13. pontban megjelölt időpontban adja át Megrendelő által megnevezett intézmények részére. A szállítólevélen fel kell tüntetni egy adag súlyát és az összes mennyiséget. Az ételek mennyiségi és minőségi átvétele az intézmények tálalókonyháján történik. Az ételek mennyiségi átvételének alapja a szállítólevél.

A leszállított ételt a bölcsődében és az óvodában a dajkák jogosultak átvenni, a szállítólevélnek az aláírásukat tartalmaznia kell.

Az általános iskolások étkeztetése a főzőkonyhához tartozó étkezdében történik, így ebben az esetben szállítólevél nem kerül kiállításra kivéve azon esetet, amennyiben Vállalkozó nem a jelen szerződés szerinti főzőkonyha használatával készíti el az ételeket.

- 7.9. Vállalkozó kötelezi magát, hogy a jelen szerződésben megjelölt szolgáltatást a vonatkozó jogszabályi előírásoknak - ideértve különösen, de nem kizárólagosan a mellékelt műszaki leírásban felsorolt előírásokat - valamint a kialakult szakmai gyakorlatnak, illetve jelen szerződés előírásainak megfelelően végzi.
- 7.10. Vállalkozó köteles gondoskodni a jogszabályi előírásoknak megfelelően, fertőtleníthető, rozsdamentes, hőtárolós edényzet (szállítóedényzet) higiéniai tisztántartásáról.
- 7.11. Az ételadagok heti pontosításáról/megrendeléséről a Megrendelő ügyintézője gondoskodik a tárgyhétet megelőző hét szerda 12:00 óráig. A megrendelést napi bontásban kell elkészíteni. Vállalkozó köteles az elektronikus úton leadott megrendeléseket fogadni. A Megrendelő adatai az irányadóak a Vállalkozó számára az ételek főzésénél, adagolásánál és számlázásánál. Rendelési minimum mennyiség nincs.
- 7.12. A heti étkezési adag megrendelésen módosítani legfeljebb a tárgynapot megelőző nap 10:00 óráig lehet írásban (fax, email, Megrendelő által biztosított informatikai rendszerben) vagy telefonon. A módosítás a létszám emelkedésére, csökkenésére, illetve az ételek napi bontására is vonatkozhat.
- 7.13. A Vállalkozó köteles a megrendelések szerinti mennyiségeket a megjelölt helyre és a megjelölt időpontra kiszállítani. A Vállalkozó köteles gondoskodni arról, hogy valamennyi intézmény esetében a tízórai 7:30 órától, az ebéd bölcsőde esetében 11:00 órától, a további

intézmények esetében 11.30 órától az adott tárgynapon kiosztásra kerülhessen. Az uzsonna kiszállítása a bölcsőde és az óvoda esetében a tízóráival együtt történjen.

- 7.14. Az étel szállítására szolgáló edény kitisztított állapotban, a kiszállítást követő napon 07.00-tól a Vállalkozó számára az adott intézményben (tálaló konyhán) átadásra kerül. Az edényzet tisztítása és átadása az iskolai étkezés esetében a Vállalkozó, az óvodai étkezés esetében a Megrendelő kötelezettsége.
- 7.15. A Vállalkozó az ételek elkészítéséhez szükséges alapanyagokat saját költségén szerzi be, a 2. sz. mellékletben megjelölt nyersanyag normák díjainak figyelembevételével. Az alapanyagok beszerzése során az élelmiszer-egészségügyi előírásokat köteles betartani, továbbá köteles törekedni az egészséges, Magyarországon gyártott alapanyagok beszerzésére. Étkezési norma alatt Felek a Vállalkozó által a menüsor elkészítéséhez (az anyag-kiszabatkak megfelelően) vásárolt nyersanyagok, alapanyagok árát érti. Ezen pontban foglalt szerződéses kötelezettség betartásáról a Vállalkozó a Megrendelő felé havi bontású jelentést készít negyedéves rendszerességgel, melyet Megrendelő kérése köteles megfelelő részletezettséggel, számviteli dokumentumokkal is alátámasztani.
- 7.16. Vállalkozó a szerződéskötést követő 15 napon belül vis major intézkedési terv készítésére köteles, melyet Megrendelő jogosult jóváhagyni.
- 7.17. Amennyiben a szolgáltatást igénybe vevők rendelési adatait Megrendelő egy erre rendszeresített informatikai felületen rögzíti, Vállalkozó köteles a rendelési mennyiségekre vonatkozó adatszolgáltatást ezen alkalmazáson keresztül is elfogadni.
- 7.20. A közétkeztetés tárgyú közbeszerzések tekintetében alkalmazandó eljárások sajátos szabályairól szóló 676/2020. (XII. 28.) Korm. rendelet 4. § (2) bekezdése alapján Vállalkozó köteles a szerződést úgy teljesíteni, hogy legalább a beszerzett termékek összértékének 80 százaléka a közétkeztetési rövid ellátási láncban beszerzett termékekből, illetve a helyi élelmiszer termékekből származik.
- 7.21. A 676/2020. (XII. 28.) Korm. rendelet 6. § (2) bekezdése alapján Vállalkozó köteles a nyomonkövetési dokumentációjából külön jogszabály szerint elektronikus úton adatot szolgáltatni a Nemzeti Élelmiszerlánc-biztonsági Hivatal (a továbbiakban: NÉBIH), valamint a Nemzeti Népegészségügyi Központ részére, az (1) bekezdésben foglalt kötelezettség teljesítésének igazolása céljából.

8. A teljesítés ellenőrzése, az átadás-átvétel és a teljesítési igazolás

- 8.1. Vállalkozó köteles szakmai kapcsolattartásra jogosult kiemelt ügyfélkapcsolattartó megjelölésére a szerződés 14. pontjában, amely személyt Megrendelő képviselői és az intézményvezetők a szerződés teljesítésével kapcsolatos szakmai kérdésekben és az esetleges minőségi vagy mennyiségi kifogások esetén elérhetnek. A kiemelt

ügyfélkapcsolattartó oktatási és nevelési napokon köteles haladéktalanul rendelkezésre állni a fenti személyek megkeresése esetén.

- 8.2. A Megrendelő - az ellátott intézmény vezetője vagy az általa kijelölt személy útján – a higiéniai előírások betartásával, az üzemeltetés zavarása nélkül - jogosult az ételek mennyiségét, minőségét, megfelelő hőfokát a szállító edények elmosott tiszta állapotát, valamint az üzemeltetésre átadott helyiségek tisztaságát a szerződés időtartama alatt bármikor ellenőrizni.
- 8.3. Mennyiségi hiány, vagy minőségi hiba észlelése esetén az ellátott intézmény vezetője, vagy az általa kijelölt személy az átadás-átvételkor a hibát, illetőleg hiányosságot rögzítő jegyzőkönyv felvételére jogosult. Ugyancsak jegyzőkönyv felvételére kerül sor a kiszállítás késedelmes teljesítése esetén. Súlyos minőségi kifogás, különösen élelmiszerbiztonságot veszélyeztető ételek esetén az ételek átvételét a Megrendelő megtagadhatja.
- 8.4. Szerződő felek egyezően rögzítik, hogy a szolgáltatás ideje alatt bármikor Megrendelő-képviselője útján - továbbá higiénikus, dietetikus, vagy felsőfokú vendéglátói vagy élelmiszeripari végzettséggel rendelkező szakértő igénybevételével a szolgáltatás minőségét, illetőleg a jelen szerződésnek megfelelő teljesítését jogosult ellenőrizni. Az ellenőrzés során a Megrendelő az igénybevett szakértő által is aláírt jegyzőkönyvet köteles felvenni, melyben Vállalkozó is jelezheti véleményét és aláírja a jegyzőkönyvet.
- 8.5. Amennyiben Vállalkozó nem a szerződés szerinti minőségben végzi el a szolgáltatást, akkor a minőségi, a mennyiségi, vagy egyéb kifogás megszüntetése érdekében köteles a sükségszerű technológiai, valamint egyéb a Megrendelő által - a minőségi kifogás megszüntetése érdekében - kért és írásban (jegyzőkönyvben) rögzített intézkedést megtenni, a változtatásokat 24 órán belül a Megrendelő megelekedésére rendezni. Ismételt vagy súlyos minőségi kifogás esetén a jelen szerződésben nem szabályozott kérdésekre a Ptk. hibás teljesítésre vonatkozó rendelkezései irányadóak.
- 8.6. Erősen kifogásolt minőség vagy a minőségi kifogás Vállalkozó által vitatása esetén a Vállalkozó részvételével adagminta vétel történik, és Megrendelő megtartja a jogát arra, hogy ezt megfelelő, független szakértő szervezet laboratóriumában bevizsgálta. Ezen esetekben mindenképpen, de a teljesítés során is Megrendelő bármikor kérhet az étlapon szereplő ételről 100 adagos receptúrát. Amennyiben a független vizsgálat Megrendelő kifogásait támasztja alá, a vizsgálat költségeit Vállalkozó köteles állni, ellenkező esetben a vizsgálat költségeit Felek közösen fizetik.

- 8.7. Felek rögzítik, hogy a szolgáltatást igénybe vevő intézményekben 10 ételmezési naponta legalább 2 kóstolási napló (Egyéni bírálati lap) készülhet, továbbá Megrendelő a teljesítés folyamán a folyamatos minőség fenntartása érdekében három havonta (évi négy alkalommal) közös értekezletet tart Vállalkozóval, amelynek során közösen értékelik a kóstolási naplókat, az étlapokat (megfelelőségük, és konstruktív alakításuk tekintetében) és az adott időszak alatt készült, 8.3. pont szerinti jegyzőkönyveket.
- 8.8. Vállalkozó minden teljesítéssel érintett hónapra vonatkozóan teljesítési jelentést köteles készíteni a leszállított adagszámokra vonatkozóan a tárgy hónapot követő hónap 4. munkanapjáig, melynek mellékletét képezik a 7.9. pont szerinti, az étel átvételére az intézmények részéről jogosult személyek által aláírt szállítólevelek.
- 8.9. Megrendelő minden teljesítéssel érintett hónapra vonatkozóan teljesítési igazolást köteles kiállítani a 8.8. pont szerinti teljesítési jelentés alapján, a jelentés kézhezvételétől számított 8 naptári napon belül a Kbt. 135.§ (1) bekezdésével összhangban.
- 8.10. A teljesítési igazolások megléte egyben a vállalkozási díj megfizethetőségének igazolása is, melyet a Felek 16. pontban megjelölt képviselői írnak alá.

9. **Vállalkozói díj**

- 9.1. Vállalkozó a Szerződés 2. pontjában foglalt feladatok elvégzéséért a szerződés 2. sz. mellékletében szereplő egységárak megtérítésére jogosult a szerződés időtartama alatt.
- 9.2. A vállalkozási díjat Megrendelő a tárgy hónapban szerződésszerűen teljesített, a 8.9. pont szerint kiállított havi teljesítési igazolások alapján kiállított számlák ellenében fizeti meg a Vállalkozónak. Vállalkozó havonta egy részszámla kiállítására jogosult.
- 9.3. Felek a jelen szerződéssel kapcsolatban az előlegfizetést kizárják.
- 9.4. A szerződéses ellenérték megfizetésére az adott számla kézhezvételét követő 30. napon belül kerül sor a Ptk. 6:130. § (1)-(2) bekezdéseinek figyelembevételével.
- 9.5. Vállalkozó a vállalkozási díjat és a nyersanyagnormák értékét a szerződés hatályba lépését követő 6 hónapban nem módosíthatja. Ezt követően az egységárakat és a nyersanyagnormákat három havonta, a Magyar Nemzeti Bank tárgyévet megelőző naptári év utolsó inflációs jelentésében a tárgyévre meghatározott, feldolgozott élelmiszerekre vonatkozó átlagos éves index mértékével emelheti, a tárgyév február 1-jétől kezdődő hatállyal. A vállalkozási díjak és nyersanyagnormák ezen rendelkezés szerint megemelt díjait Felek a díjemelést a módosított 2. sz. melléklet közös aláírásával rögzítik, és egyben elfogadják, hogy azt

Felek a Kbt. 141. § (4) bekezdés a) pontja szerint kezelik. Amennyiben Vállalkozó jelen pontot meghaladó mértékű szerződésmódosítási igényt tart jogszerűnek, azt Felek a Kbt. 141. § szerinti szabályok alkalmazásával fogadhatják el.

- 9.6. Vállalkozó kifejezetten elfogadja, hogy a vállalkozói díjakat a szerződés időtartama alatt csak a 9.5. pont szerinti mértékben jogosult emelni.
- 9.7. A Megrendelő késedelmes fizetése esetén Vállalkozó jogosult késedelmi kamat felszámításra. A késedelmi kamat mértékére és esedékességére a Ptk. hatályos rendelkezései az irányadók.
- 9.8. A Vállalkozó az eszközök használatáért bérleti díjat köteles fizetni. A Felek a bérleti díj összegét a szerződés első 12 hónapjára 40 000Ft/hó (ÁFA mentes) összegben állapítják meg. Ezt követő időszakban a Megrendelő a bérleti díjakat maximálisan az előző évi infláció hivatalos mértékének megfelelően évente egyszer emelheti.
- 9.9. A Megrendelő által kiállított számla ellenében a Vállalkozó a bérleti díjat havonta köteles megfizetni.
- 9.10. A Megrendelő által a tárgyhó 8. napjáig kiállított számla ellenében a Vállalkozó a számlán szereplő összeget a tárgyhó utolsó napjáig köteles kiegyenlíteni. A Vállalkozó a decemberi hónapban esedékes bérleti díj összegét minden évben december 20-ig köteles a Megrendelőnek megfizetni. Megrendelő a december havi számlákat minden év december 5-ig megküldi Vállalkozó részére.
- 9.11. Megrendelő kiköti, hogy amennyiben a Vállalkozó a bérleti díj határidőre történő teljesítését elmulasztja, az esedékes bérleti díj után a Ptk. szerinti késedelmi kamatot köteles megfizetni.

10. Kártérítés, kötbér, hibás teljesítés

- 10.1. Vállalkozó szerződésszegése esetén Megrendelő az alábbi szankciókat érvényesítheti:
 - a) késedelmi kötbér;
 - b) hibás teljesítési kötbér;
 - c) meghiúsulási kötbér;
 - d) kártérítési igény;
- 10.2. Amennyiben a szerződés teljesítése során bármikor a Vállalkozó számára olyan körülmény áll elő, amely akadályozza az időben történő teljesítést, úgy a Vállalkozónak haladéktalanul értesítenie kell írásban az érintett Megrendelőt a késedelem tényéről, annak várható elhúzó-dásáról és okairól. A késedelem tényéről történő értesítés nem mentesíti a Vállalkozót az e Szerződésben a késedelemre vonatkozóan meghatározott jogkövetkezmények alkalmazása tekintetében.
- 10.3. A Megrendelő által érvényesíteni kívánt kötbér alapja a késedelmi és hibás teljesítési kötbér esetében a Megrendelőnek a késedelemmel,

hibás teljesítéssel érintett mennyiség nettó értéke, míg a meghíúsulási kötbér esetében a szerződés 12 hónapos időszakára számított teljes nettó értéke.

- 10.4. Az érvényesíteni kívánt kötbérről Megrendelő az arra okot adó körülmény felmerülésétől számított 5 napon belül értesíti Vállalkozót, aki jogosult a kötbér jogosultságának és összegének kifogásolására. A kötbér jogszerűségét ebben az esetben Megrendelő köteles igazolni.
- 10.5. Vállalkozó hozzájárul ahhoz, hogy a megállapított kötbér összege az érintett havi vállalkozási díjból levonásra kerüljön.
- 10.6. Amennyiben Vállalkozó neki felróhatóan elmulasztja a szerződés 7.14. pontjában foglalt határidők betartását, késedelmes teljesítése esetén Megrendelő a 10.3. pontban meghatározott kötbéralap 5 %-ának megfelelő egyösszegű késedelmi kötbérre jogosult.
- 10.7. Amennyiben a Vállalkozó által szállított étel neki felróhatóan nem felel meg a szerződésben és a műszaki leírásban foglalt előírásoknak, vagy Vállalkozó nem teljesíti a 7.19. és 7.20. pontban feltételeket, továbbá Felek ezen hiányosságról a 8.3. pont szerint jegyzőkönyvet vettek fel, Megrendelő a 10.3. pontban meghatározott kötbéralap 10 %-ának megfelelő egyösszegű hibás kötbérre jogosult. Amennyiben Vállalkozó vitatja a hibás teljesítést, Megrendelő jogosult a 8.6. pont szerint független szervezet vizsgálatát kérni.
- 10.8. Amennyiben szerződés teljesítése Vállalkozónak felróhatóan meghíúsul, Vállalkozó a szerződés 10.3. pontja szerint a meghíúsulási kötbérre meghatározott kötbéralap 20 %-ának megfizetésére köteles. Meghíúsulási kötbérre okot adó körülménynek tekintik Felek különösen a súlyos szerződésszegés 12.3. pontban meghatározott eseteit;
- 10.9. Megrendelő kötbérigényének érvényesítése nem jelenti Megrendelő egyéb igényeinek elvesztését, a kötbérigény érvényesítésének elmulasztása vagy a kötbérigényről való lemondás továbbá nem jelenti a szerződésszegésből fakadó egyéb igényekről való lemondást.
- 10.10. Megrendelő a kötbért meghaladóan, a ténylegesen felmerült, közvetlen kárát is érvényesítheti Vállalkozóval szemben. Vállalkozó kártérítési felelőssége nem terjed ki azon kárra, amely a Megrendelő által szolgáltatott hibás, téves, hiányos vagy nem egyértelmű információra, igényre vagy követelményre vezethető vissza.

11. A szerződés megszűnése

- 11.1. A szerződés a 3.1. pontban meghatározott időtartam lejártakor automatikusan megszűnik.
- 11.2. A szerződés a Felek közös írásbeli megegyezésével nem szüntethető meg.

- 11.3. Megrendelő jogosult azonnali hatállyal felmondani a szerződést, amennyiben a Vállalkozó a szerződés hatálya alatt súlyosan megszegi a Szerződésben vállalt bármely lényeges kötelezettségét. Súlyos szerződésszegésnek minősülnek különösen, de nem kizárólagosan az alábbi körülmények:
- a) amennyiben bármely 12 hónapos időszakon belül legalább három alkalommal került sor késedelmi kötbérre okot adó körülményre a 10.6. pont szerint;
 - b) amennyiben bármely 3 hónapos időszakon belül legalább három alkalommal került sor 8.3. pont szerinti jegyzőkönyv felvételére és/vagy hibás teljesítési kötbérre okot adó körülményre a 10.7. pont szerint;
 - c) Vállalkozónak felróhatóan az általa kiszállított étel igazoltan közegészségügyi kockázatot jelentett, megbetegedést okozott.
- 11.4. Vállalkozó jogosult azonnali hatállyal felmondani a szerződést, amennyiben Megrendelő a 9.4. pontban meghatározott fizetési határidőhöz képest 90 napos késedelembe esik.
- 11.5. Megrendelő jogosult és egyben köteles a szerződést felmondani – ha szükséges olyan határidővel, amely lehetővé teszi, hogy a szerződéssel érintett feladata ellátásáról gondoskodni tudjon –, ha
- Vállalkozóban közvetetten vagy közvetlenül 25%-ot meghaladó tulajdoni részesedést szerez valamely olyan jogi személy vagy személyes joga szerint jogképes szervezet, amely tekintetében fennáll a 62. § (1) bekezdés *k)* pont *kb)* alpontjában meghatározott feltétel;
 - Vállalkozóban közvetetten vagy közvetlenül 25%-ot meghaladó tulajdoni részesedést szerez valamely olyan jogi személyben vagy személyes joga szerint jogképes szervezetben, amely tekintetében fennáll a 62. § (1) bekezdés *k)* pont *kb)* alpontjában meghatározott feltétel.
- 11.6. Megrendelő a szerződést felmondhatja, vagy – a Ptk.-ban foglaltak szerint – a szerződéstől elállhat, ha:
- feltétlenül szükséges a szerződés olyan lényeges módosítása, amely esetében a 141. § alapján új közbeszerzési eljárást kell lefolytatni;
 - Vállalkozó nem biztosítja a Kbt. 138. §-ban foglaltak betartását, vagy a Vállalkozó személyében érvényesen olyan jogutódlás következett be, amely nem felel meg a Kbt. 139. §-ban foglaltaknak; vagy
 - az EUMSZ 258. cikke alapján a közbeszerzés szabályainak megszegése miatt kötelezettségszegési eljárás indult vagy az Európai Unió Bírósága az EUMSZ 258. cikke alapján indított eljárásban kimondta, hogy az Európai Unió jogából eredő valamely kötelezettség tekintetében kötelezettségszegés történt, és a bíróság által megállapított jogsértés miatt a szerződés nem semmis.
- 11.7. Megrendelő köteles a szerződést felmondani, vagy – a Ptk.-ban foglaltak szerint – attól elállni, ha a szerződés megkötését követően jut tudomására, hogy Vállalkozó tekintetében a közbeszerzési eljárás során kizáró ok állt fenn, és ezért ki kellett volna zárni a közbeszerzési eljárásból.

12. **A szerződés módosítása, Vis Maior**

- 12.1. A Szerződés mindennemű módosítása és kiegészítése csak a szerződő felek egyetértésével, a Kbt. 141.§-ának rendelkezései alapján lehetséges.
- 12.2. A jelen pont értelmezése szempontjából a "vis maior" olyan, előre nem látható és tervezhető, előre meg nem akadályozható esetekre vonatkozik, amely az érintett Fél akaratán kívül következik be, nem a Fél hibájából vagy hanyagságából. Ilyen esetek lehetnek például sztrájk, háború vagy forradalom, tűzeset, árvíz, felhőszakadás, földrengés, járvány, karantén korlátozások és szállítási embargó, területi működésképtelenség.
- 12.3. Teljesítési késedelmet okozó Vis Maior esetén az érintett Fél akadályközléssel él. Annak érdekében, hogy bármely Vis Maior esemény a fentiekkel összhangban a szerződéses kötelek teljesítését akadályozó tényezőként felhozható legyen, a jelen Szerződés teljesítésében akadályozott félnek írásban tájékoztatnia kell a másik Felet a fenti különleges körülmények bekövetkeztéről. Ezt a tájékoztatást Vállalkozó indokolatlan késedelem nélkül köteles megtenni azt követően, hogy felismerte az akadályt jelentő körülmények felmerülését.

13. Kapcsolattartás

A Felek részéről kapcsolattartásra jogosultak:

| Megrendelő részéről általános és szerződéses ügyekben kapcsolattartásról a jogosult: | Megrendelő részéről teljesítési igazolásra jogosult: |
|---------------------------------------------------------------------------------------------|-------------------------------------------------------------------------|
| Név: ... | Név: ... |
| Beosztás: ... | Beosztás: ... |
| Telefon: ... | Telefon: ... |
| Fax: ... | Fax: ... |
| Mobil: ... | Mobil: ... |
| E-mail: ... | E-mail: ... |
| Óvodák esetében szakmai kapcsolattartásról a jogosult: | Általános iskola esetében szakmai kapcsolattartásról a jogosult: |

| | |
|-----------|-----|
| Név: | ... |
| Beosztás: | ... |
| Telefon: | ... |
| Fax: | ... |
| Mobil: | ... |

| |
|-----------|
| Név: |
| Beosztás: |
| Telefon: |
| Fax: |
| Mobil: |

| |
|--------------------------------------------------------------|
| Bölcsőde esetében szakmai kapcsolattartásra jogosult: |
| Név: |
| Beosztás: |
| Telefon: |
| E-mail |

| Vállalkozó részéről általános és szerződéses ügyekben kapcsolattartásra a jogosult: | Vállalkozó részéről szakmai kapcsolattartásra a jogosult (kiemelt ügyfélkapcsolattartó): |
|--------------------------------------------------------------------------------------------|-------------------------------------------------------------------------------------------------|
| Név: | Név: |
| Beosztás: | Beosztás: |
| Telefon: | Telefon: |
| Fax: | Fax: |
| Mobil: | Mobil: |
| E-mail | E-mail |

14. Egyéb rendelkezések

- 14.1. Felek arra törekednek, hogy a jelen szerződés alapján, vagy azzal kapcsolatban közöttük felmerülő bármilyen nézeteltérést vagy vitát békés úton, peren kívül, egyezséggel, közvetlen tárgyalás útján rendezzenek.
- 14.2. A jelen szerződés magyar nyelven készült. A jelen szerződéssel kapcsolatos minden nyomtatott anyagnak, levelezésnek és más iratnak, amelyek alkalmazásra kerülnek, magyar nyelven kell készülnie.
- 14.3. Az illetékes ellenőrző szervezetek ellenőrzése, helyszíni vizsgálata esetén a Vállalkozó köteles minden segítséget a Megrendelő részére megadni, a helyszíni vizsgálaton jelen lenni az ellenőrzés hatékonysága és a Megrendelő kötelezettségeinek megfelelő teljesítése érdekében.

- 14.4. A jelen szerződés módosítása, kiegészítése kizárólag a Kbt. 141.§ alapján, a Ptk. és az egyéb vonatkozó jogszabályok rendelkezéseinek figyelembevételével történhet.
- 14.5. A jelen szerződésben nem szabályozott kérdésekben a Polgári Törvénykönyvről szóló 2013. évi V. törvény rendelkezéseit és a hatályos polgári jogi jogszabályokat, továbbá a közbeszerzésekről szóló törvény előírásait kell irányadónak tekinteni.

15. Az alábbiakban felsorolt mellékletek a vállalkozási szerződés elválaszthatatlan részét képezik.

1. sz. melléklet – műszaki leírás
2. sz. melléklet – ajánlati egységárak és nyersanyagnormák

Szerződő felek a jelen szerződést – annak elolvasása és értelmezése után –, mint akaratukkal mindenben megegyezőt – 4 példányban – helybenhagyólag aláírják.

Rétság, 2023 ...

.....
Megrendelő
Rétság Város Önkormányzata

.....
Vállalkozó
.....

Pénzügyi ellenjegyzés:

Felolvasólap összeállító

FELOLVASÓLAP ÖSSZEÁLLÍTÓ

Ajánlattételi forduló

| Mező címke | Mező típus | Kötelező | Ismétlődő |
|---------------------------------------------------------------------------------------------------------------------------------------------------------------|----------------------|----------|-----------|
| Összesített ajánlati ár (nettó Ft) | Szám Tizedesek: 0 | Igen | Nem |
| Ellenőrzött ökológiai gazdálkodásból származó termékek aránya a beszállított élelmiszerek között (0-50 %) | Szám Tizedesek: 0 | Igen | Nem |
| A táplálkozás-egészségügyi előírásokról szóló rendelet előírásaiban foglalt gyakoriságon felül szolgáltat teljes kiőrlésű gabona alapú élelmiszert (igen/nem) | Szöveg | Igen | Nem |

Összesen: 3 sor (1 / 1)



RÉTSÁG VÁROS ÖNKORMÁNYZATÁNAK KÉPVISELŐ-TESTÜLETE

2651 Rétság, Rákóczi út 20. Telefon: 35/550-100

www.retsag.hu Email: hivatal@retsag.hu

Előterjesztést készítette Fodor Rita Mária

Előterjesztő: Mezőfi Zoltán polgármester

„Közétkeztetési szolgáltatás Rétságon” tárgyú közbeszerzési eljárás dokumentumainak jóváhagyása

ELŐTERJESZTÉS

a Képviselő-testület 2023. január 26-i ülésére

Tárgyalja

- Szociális bizottság
 Pénzügyi és Városfejlesztési Bizottság
 Közbeszerzési Bizottság
 Képviselő-testület

Ülés

- Nyílt
 Zárt

Szavazás

- Nyílt szavazás
 Titkos szavazás
 Egyszerű többség
 Minősített többség

1.) A tárgyalandó témakör tárgyilagos és tényszerű bemutatása

Tisztelt Képviselő-testület!

„Közétkeztetési szolgáltatás Rétságon” tárgyú közbeszerzés közbeszerzési dokumentumainak ellenőrzése megtörtént.

Az előterjesztéshez csatolt közbeszerzési dokumentációk minden feltételnek megfelelnek.

Kérem, hogy az előterjesztés mellékletét képező közbeszerzési dokumentációkat a közbeszerzési eljárás indítása érdekében jóváhagyni szíveskedjenek.

Kérem a tisztelt Képviselő-testületet, hogy az előterjesztést megtárgyalni szíveskedjen.

Rétság, 2023. január 19.

Mezőfi Zoltán
polgármester

1.) Előzmények, különösen a témában hozott korábbi testületi döntések, azok végrehajtása:

2.) Jogszabályi háttér:

3.) **Határozati javaslat:**

**RÉTSÁG VÁROS ÖNKORMÁNYZAT KÉPVISELŐ-TESTÜLETÉNEK
/2023. (I. 26.) KT. HATÁROZATA**

Rétság Város Önkormányzat Képviselő-testülete megtárgyalta a **„Közétkeztetési szolgáltatás Rétságon”** tárgyú közbeszerzés közbeszerzési dokumentumainak jóváhagyásáról készített előterjesztést.

A Képviselő-testület a **„Közétkeztetési szolgáltatás Rétságon”** tárgyú, uniós nyílt közbeszerzési eljárás - jelen döntés mellékletét képező - ajánlati felhívását és közbeszerzési dokumentumait jóváhagyja. A jóváhagyott dokumentumok folyamatba épített ellenőrzés céljából történő megküldését kéri a közbeszerzési tanácsadótól az illetékes ellenőrzést végző szervek részére.

Határidő: 2023. január 20.

Felelős: közbeszerző értesítésére Mezőfi Zoltán polgármester

Záradék:

A tájékoztatás szabályszerű, a határozati javaslat jogszabálysértést nem tartalmaz.

Fodor Rita Mária
jegyző

**ÖSSZEFÉRHETLENSÉGI
ÉS
TITOKTARTÁSI NYILATKOZAT**

Alulírott BEUCSÓC PÉTER....., Rétság Város Önkormányzata
ajánlatkérő „Közétkeztetési szolgáltatás Rétságon” tárgyú közbeszerzési eljárásában, mint

- döntéshozó
- bírálóbizottsági tag
- egyéb módon közreműködő (pl. testületi tag)¹

1. Kijelentem, hogy a közbeszerzésekről szóló 2015. évi CXLIII. törvény (a továbbiakban: Kbt.) összeférhetlenségre vonatkozó szabályait (Kbt. 25. § (1)-(9) bekezdése) megismertem.

25. § (1) Az ajánlatkérő köteles minden szükséges intézkedést megtenni annak érdekében, hogy megelőzze, feltárja és szükség esetén orvosolja az összeférhetlenséget és a verseny tisztaságának sérelmét eredményező helyzeteket.

(2) Az ajánlatkérő nevében eljáró és az ajánlatkérő által az eljárással vagy annak előkészítésével kapcsolatos tevékenységbe bevont személy írásban köteles nyilatkozni arról, hogy vele szemben fennáll-e bármely olyan körülmény, amely az e § szerinti összeférhetlenséget eredményezhet. Ha e személy a közbeszerzési eljáráshoz kapcsolódó több folyamatban (eljárás előkészítése, ajánlatok és részvételi jelentkezések bírálata, a közbeszerzési eljárás eredményéről szóló döntés meghozatala) is részt vesz, az érintett személynek a nyilatkozatot valamennyi folyamathoz kapcsolódóan meg kell tennie. Ha az összeférhetlenség vagy annak kockázata a nyilatkozat megtételét követően merül fel, az érintett személy köteles ezt haladéktalanul bejelenteni az ajánlatkérő részére.

(3) Ha a (2) bekezdés szerinti cselekmények vagy bármely más forrásból származó információ alapján felmerül az összeférhetlenség kockázata, az ajánlatkérő köteles megvizsgálni az összeférhetlenség fennállását.

(4) Összeférhetlenség áll fenn akkor, ha az ajánlatkérő részéről az eljárással vagy annak előkészítésével kapcsolatos tevékenységbe bevont vagy az eljárás eredményét befolyásolni képes személy - ide értve a közbeszerzési szolgáltatót, valamint az általa foglalkoztatottakat is - közvetve vagy közvetlenül olyan pénzügyi, gazdasági vagy egyéb személyes érdekkel rendelkezik, amely úgy tekinthető, hogy befolyásolja funkcióinak pártatlan és tárgyilagos gyakorlását.

(5) Vélelmezni kell, hogy fennáll a (4) bekezdés szerinti összeférhetlenség, ha a (4) bekezdés szerinti személy

- a) a) a közbeszerzési eljárásban ajánlattevőként, részvételre jelentkezőként, alvállalkozóként részt vesz vagy az alkalmasság igazolásában részt vesz;
- b) b) a közbeszerzési eljárásban ajánlattevőként, részvételre jelentkezőként, alvállalkozóként vagy az alkalmasság igazolásában részt vevő szervezetként részt vevő gazdasági szereplő vagy annak tagja, vezető tisztségviselője, felügyelőbizottságának tagja, cégvezetője vagy alkalmazottja; vagy
- c) c) az a) vagy a b) pontban meghatározott személyek hozzátartozója.

(6) A nyilvánosan működő részvénytársaság kivételével összeférhetetlen és nem vehet részt az eljárásban ajánlattevőként, részvételre jelentkezőként, alvállalkozóként vagy az alkalmasság igazolásában részt vevő szervezetként

- a) a köztársasági elnök,
- b) az Országgyűlés elnöke, alelnöke,
- c) a Kormány tagja,
- d) a Kúria elnöke, az Országos Bírósági Hivatal elnöke,

¹ A megfelelő válasz aláhúzandó

- e) a legfőbb ügyész,
 - f) az Alkotmánybíróság elnöke,
 - g) az Állami Számvevőszék elnöke,
 - h) a Közbeszerzési Hatóság, a Gazdasági Versenyhivatal, a Nemzeti Adatvédelmi és Információszabadság Hatóság, a Nemzeti Választási Iroda, a Központi Statisztikai Hivatal, az Országos Atomenergia Hivatal, a Szellemi Tulajdon Nemzeti Hivatala, a Nemzeti Adó- és Vámhivatal, a Nemzeti Kutatási, Fejlesztési és Innovációs Hivatal, a Nemzeti Média- és Hírközlési Hatóság, a Magyar Energetikai és Közmű-szabályozási Hivatal vezetője, vagy
 - i) a Magyar Nemzeti Bank elnöke
- tulajdonában, vagy az a)-i) pont szerinti személlyel közös háztartásban élő hozzátartozója tulajdonában álló szervezet.

(7) A közbeszerzési eljárás előkészítésében vagy lefolytatásában az ajánlatkérő részéről nem vehet részt olyan személy, akinek a részvétele összeférhetetlenséget eredményezne. Összeférhetetlenség fennállása esetén az ajánlatkérő köteles megvizsgálni, hogy az összeférhetetlenség az adott közbeszerzési eljárás tekintetében hogyan érintette a verseny tisztasága és az egyenlő bánásmód elveinek érvényesülését, és köteles mindazon intézkedéseket megtenni, amelyek szükségesek az összeférhetetlenség megszüntetéséhez és az eljárás jogszerűségének helyreállításához. A 62. § (1) bekezdés m) pontja akkor alkalmazható, ha az egyenlő bánásmód és a verseny tisztaságának sérelme más módon nem orvosolható.

(8) A (7) bekezdéstől eltérően, ha egy részvételre jelentkező, ajánlattevő, alvállalkozó vagy az alkalmasság igazolásában részt vevő szervezet vagy egy ezekkel - közvetve vagy közvetlenül - a 3. § 28. pontjában meghatározott kapcsolatban álló gazdasági szereplő - ide értve az (5) bekezdés b) pontja szerinti személyeket is - részt vett a közbeszerzési eljárás előkészítésében, az ajánlatkérő köteles megfelelő intézkedéseket tenni - különös tekintettel az eljáráshoz kapcsolódó valamennyi releváns információ többi gazdasági szereplővel való közlésére, valamint megfelelő ajánlattételi határidő biztosítására - annak érdekében, hogy az érintett gazdasági szereplő közbeszerzési eljárásban való részvétele ne vezessen a verseny torzításához. Az érintett gazdasági szereplő a 62. § (1) bekezdés m) pontja alapján csak akkor zárható ki az eljárásból, ha az egyenlő bánásmód elvének tiszteletben tartása más módon nem biztosítható. A kizárást megelőzően az ajánlatkérő - hiánypótlás vagy felvilágosítás kérés útján - köteles biztosítani annak lehetőségét, hogy az érintett gazdasági szereplő bizonyítsa, hogy a közbeszerzési eljárás előkészítésében való részvétele az egyenlő bánásmód elvét és a verseny tisztaságát nem sérti, vagy az érintett gazdasági szereplő az összeférhetetlenségi helyzetet más módon elhárítsa. Az összeférhetlenségi helyzet elhárítása érdekében a gazdasági szereplő által tett intézkedéseket az ajánlatkérő köteles az ajánlatok (részvételi jelentkezések) elbírálásáról szóló összegezésben ismertetni.

(9) A (8) bekezdés alkalmazásában nem eredményezi a verseny tisztaságának sérelmét és nem összeférhetetlen az olyan személy (szervezet) részvétele az eljárásban,

- a) akitől, illetve amelytől az ajánlatkérő az adott közbeszerzéssel kapcsolatos helyzet-, piacfelmérés, illetve a közbeszerzés becsült értékének felmérése érdekében a közbeszerzés megkezdése időpontjának megjelölése nélkül, kizárólag a felmérés érdekében szükséges adatokat közölve kért tájékoztatást,
- b) aki, illetve amely az ajánlatkérő által folytatott előzetes piaci konzultációban [28. § (4) bekezdése] vett részt,
- c) akitől, illetve amelytől az ajánlatkérő a támogatásra irányuló igény (pályázat) benyújtásához szükséges árajánlatot kapott,

feltéve, hogy az a), b) vagy a c) pont alkalmazása kapcsán az ajánlatkérő nem közölt vele a közbeszerzési eljárás során az összes ajánlattevő vagy részvételre jelentkező részére rendelkezésre bocsátott adatok körét meghaladó információt, valamint az ajánlattételi határidő meghatározása biztosítja az egyenlő bánásmód elvének érvényesülését.

2. Felelősségem teljes tudatában kijelentem, hogy velem szemben – a fentiekben megjelölt tárgyú közbeszerzési eljárással összefüggésben – összeférhetlenségi ok, mint kizáró körülmény nem áll fenn.

3. Kötelezettséget vállalok arra, hogy a fenti tárgyú közbeszerzési eljárással kapcsolatban tudomásomra jutott közérdekű nyilvános adatnak nem minősülő adatot üzleti titokként kezelem, az eljárással kapcsolatos közbeszerzői titkot megőrzöm, azt sem az eljárás befejezése előtt, sem pedig azt követően jogosulatlan személy tudomására nem hozom.
4. Tudomással bírok az összeférhetetlenség fennállásának és a titoktartási kötelezettségem megszegésének jogkövetkezményeiről.
- 5. Amennyiben az eljárás előkészítése és lebonyolítása során jelen nyilatkozatomat érintő változás következik be, azt haladéktalanul írásban bejelentem, az eljárásban folytatott tevékenységem felfüggesztése mellett.**
6. Jelen nyilatkozatot a jogkövetkezmények ismeretében, minden befolyástól mentesen, saját kezűleg az alulírott helyen és napon írom alá.

Rétság, 2023. *augusztus 16.* "



.....
aláírás

**ÖSSZEFÉRHETETLENSÉGI
ÉS
TITOKTARTÁSI NYILATKOZAT**

Alulírott

KRAMLIK Károly, Rétság, Bészavölgy út 42.

Rétság Város Önkormányzata ajánlatkérő „Közétkeztetési szolgáltatás Rétságon” tárgyú közbeszerzési eljárásában, mint

- döntéshozó
- bírálóbizottsági tag
- egyéb módon közreműködő (pl. testületi tag)¹

1. Kijelentem, hogy a közbeszerzésekről szóló 2015. évi CXLI. törvény (a továbbiakban: Kbt.) összeférhetlenségre vonatkozó szabályait (Kbt. 25. § (1)-(9) bekezdése) megismertem.

25. § (1) Az ajánlatkérő köteles minden szükséges intézkedést megtenni annak érdekében, hogy megelőzze, feltárja és szükség esetén orvosolja az összeférhetlenséget és a verseny tisztaságának sérelmét eredményező helyzeteket.

(2) Az ajánlatkérő nevében eljáró és az ajánlatkérő által az eljárással vagy annak előkészítésével kapcsolatos tevékenységbe bevont személy írásban köteles nyilatkozni arról, hogy vele szemben fennáll-e bármely olyan körülmény, amely az e § szerinti összeférhetlenséget eredményezhet. Ha e személy a közbeszerzési eljáráshoz kapcsolódó több folyamatban (eljárás előkészítése, ajánlatok és részvételi jelentkezések bírálata, a közbeszerzési eljárás eredményéről szóló döntés meghozatala) is részt vesz, az érintett személynek a nyilatkozatot valamennyi folyamathoz kapcsolódóan meg kell tennie. Ha az összeférhetlenség vagy annak kockázata a nyilatkozat megtételét követően merül fel, az érintett személy köteles ezt haladéktalanul bejelenteni az ajánlatkérő részére.

(3) Ha a (2) bekezdés szerinti cselekmények vagy bármely más forrásból származó információ alapján felmerül az összeférhetlenség kockázata, az ajánlatkérő köteles megvizsgálni az összeférhetlenség fennállását.

(4) Összeférhetlenség áll fenn akkor, ha az ajánlatkérő részéről az eljárással vagy annak előkészítésével kapcsolatos tevékenységbe bevont vagy az eljárás eredményét befolyásolni képes személy - ide értve a közbeszerzési szolgáltatót, valamint az általa foglalkoztatottakat is - közvetve vagy közvetlenül olyan pénzügyi, gazdasági vagy egyéb személyes érdekeltséggel rendelkezik, amely úgy tekinthető, hogy befolyásolja funkcióinak pártatlan és tárgyilagos gyakorlását.

(5) Vélelmezni kell, hogy fennáll a (4) bekezdés szerinti összeférhetlenség, ha a (4) bekezdés szerinti személy

a) a) a közbeszerzési eljárásban ajánlattevőként, részvételre jelentkezőként, alvállalkozóként részt vesz vagy az alkalmasság igazolásában részt vesz;

b) b) a közbeszerzési eljárásban ajánlattevőként, részvételre jelentkezőként, alvállalkozóként vagy az alkalmasság igazolásában részt vevő szervezetként részt vevő gazdasági szereplő vagy annak tagja, vezető tisztségviselője, felügyelőbizottságának tagja, cégvezetője vagy alkalmazottja; vagy

c) c) az a) vagy a b) pontban meghatározott személyek hozzátartozója.

(6) A nyilvánosan működő részvénytársaság kivételével összeférhetetlen és nem vehet részt az eljárásban ajánlattevőként, részvételre jelentkezőként, alvállalkozóként vagy az alkalmasság igazolásában részt vevő szervezetként

a) a köztársasági elnök,

b) az Országgyűlés elnöke, alelnöke,

c) a Kormány tagja,

¹ A megfelelő válasz aláhúzendó

- d) a Kúria elnöke, az Országos Bírósági Hivatal elnöke,
 - e) a legfőbb ügyész,
 - f) az Alkotmánybíróság elnöke,
 - g) az Állami Számvevőszék elnöke,
 - h) a Közbeszerzési Hatóság, a Gazdasági Versenyhivatal, a Nemzeti Adatvédelmi és Információszabadság Hatóság, a Nemzeti Választási Iroda, a Központi Statisztikai Hivatal, az Országos Atomenergia Hivatal, a Szellemi Tulajdon Nemzeti Hivatala, a Nemzeti Adó- és Vámhivatal, a Nemzeti Kutatási, Fejlesztési és Innovációs Hivatal, a Nemzeti Média- és Hírközlési Hatóság, a Magyar Energetikai és Közmű-szabályozási Hivatal vezetője, vagy
 - i) a Magyar Nemzeti Bank elnöke
- tulajdonában, vagy az a)-i) pont szerinti személlyel közös háztartásban élő hozzátartozója tulajdonában álló szervezet.

(7) A közbeszerzési eljárás előkészítésében vagy lefolytatásában az ajánlatkérő részéről nem vehet részt olyan személy, akinek a részvétele összeférhetetlenséget eredményezne. Összeférhetetlenség fennállása esetén az ajánlatkérő köteles megvizsgálni, hogy az összeférhetetlenség az adott közbeszerzési eljárás tekintetében hogyan érintette a verseny tisztasága és az egyenlő bánásmód elveinek érvényesülését, és köteles mindazon intézkedéseket megtenni, amelyek szükségesek az összeférhetetlenség megszüntetéséhez és az eljárás jogszerűségének helyreállításához. A 62. § (1) bekezdés m) pontja akkor alkalmazható, ha az egyenlő bánásmód és a verseny tisztaságának sérelme más módon nem orvosolható.

(8) A (7) bekezdéstől eltérően, ha egy részvételre jelentkező, ajánlattevő, alvállalkozó vagy az alkalmasság igazolásában részt vevő szervezet vagy egy ezekkel - közvetve vagy közvetlenül - a 3. § 28. pontjában meghatározott kapcsolatban álló gazdasági szereplő - ide értve az (5) bekezdés b) pontja szerinti személyeket is - részt vett a közbeszerzési eljárás előkészítésében, az ajánlatkérő köteles megfelelő intézkedéseket tenni - különös tekintettel az eljáráshoz kapcsolódó valamennyi releváns információ többi gazdasági szereplővel való közlésére, valamint megfelelő ajánlattételi határidő biztosítására - annak érdekében, hogy az érintett gazdasági szereplő közbeszerzési eljárásban való részvétele ne vezessen a verseny torzításához. Az érintett gazdasági szereplő a 62. § (1) bekezdés m) pontja alapján csak akkor zárható ki az eljárásból, ha az egyenlő bánásmód elvének tiszteletben tartása más módon nem biztosítható. A kizárást megelőzően az ajánlatkérő - hiánypótlás vagy felvilágosítás kérés útján - köteles biztosítani annak lehetőségét, hogy az érintett gazdasági szereplő bizonyítsa, hogy a közbeszerzési eljárás előkészítésében való részvétele az egyenlő bánásmód elvét és a verseny tisztaságát nem sérti, vagy az érintett gazdasági szereplő az összeférhetetlenségi helyzetet más módon elhárítsa. Az összeférhetetlenségi helyzet elhárítása érdekében a gazdasági szereplő által tett intézkedéseket az ajánlatkérő köteles az ajánlatok (részvételi jelentkezések) elbírálásáról szóló összegezésben ismertetni.

(9) A (8) bekezdés alkalmazásában nem eredményezi a verseny tisztaságának sérelmét és nem összeférhetetlen az olyan személy (szervezet) részvétele az eljárásban,

- a) akitől, illetve amelytől az ajánlatkérő az adott közbeszerzéssel kapcsolatos helyzet-, piacfelmérés, illetve a közbeszerzés becsült értékének felmérése érdekében a közbeszerzés megkezdése időpontjának megjelölése nélkül, kizárólag a felmérés érdekében szükséges adatokat közölve kért tájékoztatást,
- b) aki, illetve amely az ajánlatkérő által folytatott előzetes piaci konzultációban [28. § (4) bekezdése] vett részt,
- c) akitől, illetve amelytől az ajánlatkérő a támogatásra irányuló igény (pályázat) benyújtásához szükséges árajánlatot kapott,

feltéve, hogy az a), b) vagy a c) pont alkalmazása kapcsán az ajánlatkérő nem közölt vele a közbeszerzési eljárás során az összes ajánlattevő vagy részvételre jelentkező részére rendelkezésre bocsátott adatok körét meghaladó információt, valamint az ajánlattételi határidő meghatározása biztosítja az egyenlő bánásmód elvének érvényesülését.

2. Felelősségem teljes tudatában kijelentem, hogy velem szemben – a fentiekben megjelölt tárgyú közbeszerzési eljárással összefüggésben – összeférhetlenségi ok, mint kizáró körülmény nem áll fenn.

3. Kötelezettséget vállalok arra, hogy a fenti tárgyú közbeszerzési eljárással kapcsolatban tudomásomra jutott közérdekű nyilvános adatnak nem minősülő adatot üzleti titokként kezeltem, az eljárással kapcsolatos közbeszerzési titkot megőrzöm, azt sem az eljárás befejezése előtt, sem pedig azt követően jogosulatlan személy tudomására nem hozom.
4. Tudomással bírok az összeférhetetlenség fennállásának és a titoktartási kötelezettségem megszegésének jogkövetkezményeiről.
- 5. Amennyiben az eljárás előkészítése és lebonyolítása során jelen nyilatkozatomat érintő változás következik be, azt haladéktalanul írásban bejelentem, az eljárásban folytatott tevékenységem felfüggesztése mellett.**
6. Jelen nyilatkozatot a jogkövetkezmények ismeretében, minden befolyástól mentesen, saját kezűleg az alulírott helyen és napon írom alá.

Rétság, 2023.01.23.

.....
aláírás

**ÖSSZEFÉRHETLENSÉGI
ÉS
TITOKTARTÁSI NYILATKOZAT**

Alulírott Mezőfi Zoltán, Rétság Város Önkormányzata
ajánlatkérő „Közétkeztetési szolgáltatás Rétságon” tárgyú közbeszerzési eljárásában, mint

- döntéshozó
- bírálóbizottsági tag
- egyéb módon közreműködő (pl. testületi tag)¹

1. Kijelentem, hogy a közbeszerzésekről szóló 2015. évi CXLI. törvény (a továbbiakban: Kbt.) összeférhetlenségre vonatkozó szabályait (Kbt. 25. § (1)-(9) bekezdése) megismertem.

25. § (1) Az ajánlatkérő köteles minden szükséges intézkedést megtenni annak érdekében, hogy megelőzze, feltárja és szükség esetén orvosolja az összeférhetlenséget és a verseny tisztaságának sérelmét eredményező helyzeteket.

(2) Az ajánlatkérő nevében eljáró és az ajánlatkérő által az eljárással vagy annak előkészítésével kapcsolatos tevékenységbe bevont személy írásban köteles nyilatkozni arról, hogy vele szemben fennáll-e bármely olyan körülmény, amely az e § szerinti összeférhetlenséget eredményezhet. Ha e személy a közbeszerzési eljáráshoz kapcsolódó több folyamatban (eljárás előkészítése, ajánlatok és részvételi jelentkezések bírálata, a közbeszerzési eljárás eredményéről szóló döntés meghozatala) is részt vesz, az érintett személynek a nyilatkozatot valamennyi folyamathoz kapcsolódóan meg kell tennie. Ha az összeférhetlenség vagy annak kockázata a nyilatkozat megtételét követően merül fel, az érintett személy köteles ezt haladéktalanul bejelenteni az ajánlatkérő részére.

(3) Ha a (2) bekezdés szerinti cselekmények vagy bármely más forrásból származó információ alapján felmerül az összeférhetlenség kockázata, az ajánlatkérő köteles megvizsgálni az összeférhetlenség fennállását.

(4) Összeférhetlenség áll fenn akkor, ha az ajánlatkérő részéről az eljárással vagy annak előkészítésével kapcsolatos tevékenységbe bevont vagy az eljárás eredményét befolyásolni képes személy - ide értve a közbeszerzési szolgáltatót, valamint az általa foglalkoztatottakat is - közvetve vagy közvetlenül olyan pénzügyi, gazdasági vagy egyéb személyes érdekkel rendelkezik, amely úgy tekinthető, hogy befolyásolja funkcióinak pártatlan és tárgyilagos gyakorlását.

(5) Vélelmezni kell, hogy fennáll a (4) bekezdés szerinti összeférhetlenség, ha a (4) bekezdés szerinti személy

- a) a) a közbeszerzési eljárásban ajánlattevőként, részvételre jelentkezőként, alvállalkozóként részt vesz vagy az alkalmasság igazolásában részt vesz;
- b) b) a közbeszerzési eljárásban ajánlattevőként, részvételre jelentkezőként, alvállalkozóként vagy az alkalmasság igazolásában részt vevő szervezetként részt vevő gazdasági szereplő vagy annak tagja, vezető tisztségviselője, felügyelőbizottságának tagja, cégvezetője vagy alkalmazottja;
- vagy
- c) c) az a) vagy a b) pontban meghatározott személyek hozzátartozója.

(6) A nyilvánosan működő részvénytársaság kivételével összeférhetetlen és nem vehet részt az eljárásban ajánlattevőként, részvételre jelentkezőként, alvállalkozóként vagy az alkalmasság igazolásában részt vevő szervezetként

- a) a köztársasági elnök,
- b) az Országgyűlés elnöke, alelnöke,
- c) a Kormány tagja,
- d) a Kúria elnöke, az Országos Bírósági Hivatal elnöke,

¹ A megfelelő válasz aláhúzendő

- e) a legfőbb ügyész,
 - f) az Alkotmánybíróság elnöke,
 - g) az Állami Számvevőszék elnöke,
 - h) a Közbeszerzési Hatóság, a Gazdasági Versenyhivatal, a Nemzeti Adatvédelmi és Információszabadság Hatóság, a Nemzeti Választási Iroda, a Központi Statisztikai Hivatal, az Országos Atomenergia Hivatal, a Szellemi Tulajdon Nemzeti Hivatala, a Nemzeti Adó- és Vámhivatal, a Nemzeti Kutatási, Fejlesztési és Innovációs Hivatal, a Nemzeti Média- és Hírközlési Hatóság, a Magyar Energetikai és Közmű-szabályozási Hivatal vezetője, vagy
 - i) a Magyar Nemzeti Bank elnöke
- tulajdonában, vagy az a)-i) pont szerinti személlyel közös háztartásban élő hozzátartozója tulajdonában álló szervezet.

(7) A közbeszerzési eljárás előkészítésében vagy lefolytatásában az ajánlatkérő részéről nem vehet részt olyan személy, akinek a részvétele összeférhetetlenséget eredményezne. Összeférhetetlenség fennállása esetén az ajánlatkérő köteles megvizsgálni, hogy az összeférhetetlenség az adott közbeszerzési eljárás tekintetében hogyan érintette a verseny tisztasága és az egyenlő bánásmód elveinek érvényesülését, és köteles mindazon intézkedéseket megtenni, amelyek szükségesek az összeférhetetlenség megszüntetéséhez és az eljárás jogszerűségének helyreállításához. A 62. § (1) bekezdés m) pontja akkor alkalmazható, ha az egyenlő bánásmód és a verseny tisztaságának sérelme más módon nem orvosolható.

(8) A (7) bekezdéstől eltérően, ha egy részvételre jelentkező, ajánlattevő, alvállalkozó vagy az alkalmasság igazolásában részt vevő szervezet vagy egy ezekkel - közvetve vagy közvetlenül - a 3. § 28. pontjában meghatározott kapcsolatban álló gazdasági szereplő - ide értve az (5) bekezdés b) pontja szerinti személyeket is - részt vett a közbeszerzési eljárás előkészítésében, az ajánlatkérő köteles megfelelő intézkedéseket tenni - különös tekintettel az eljáráshoz kapcsolódó valamennyi releváns információ többi gazdasági szereplővel való közlésére, valamint megfelelő ajánlattételi határidő biztosítására - annak érdekében, hogy az érintett gazdasági szereplő közbeszerzési eljárásban való részvétele ne vezessen a verseny torzításához. Az érintett gazdasági szereplő a 62. § (1) bekezdés m) pontja alapján csak akkor zárható ki az eljárásból, ha az egyenlő bánásmód elvének tiszteletben tartása más módon nem biztosítható. A kizárást megelőzően az ajánlatkérő - hiánypótlás vagy felvilágosítás kérés útján - köteles biztosítani annak lehetőségét, hogy az érintett gazdasági szereplő bizonyítsa, hogy a közbeszerzési eljárás előkészítésében való részvétele az egyenlő bánásmód elvét és a verseny tisztaságát nem sérti, vagy az érintett gazdasági szereplő az összeférhetetlenségi helyzetet más módon elhárítsa. Az összeférhetetlenségi helyzet elhárítása érdekében a gazdasági szereplő által tett intézkedéseket az ajánlatkérő köteles az ajánlatok (részvételi jelentkezések) elbírálásáról szóló összegezésben ismertetni.

(9) A (8) bekezdés alkalmazásában nem eredményezi a verseny tisztaságának sérelmét és nem összeférhetetlen az olyan személy (szervezet) részvétele az eljárásban,

- a) akitől, illetve amelytől az ajánlatkérő az adott közbeszerzéssel kapcsolatos helyzet-, piacfelmérés, illetve a közbeszerzés becsült értékének felmérése érdekében a közbeszerzés megkezdése időpontjának megjelölése nélkül, kizárólag a felmérés érdekében szükséges adatokat közölve kért tájékoztatást,
- b) aki, illetve amely az ajánlatkérő által folytatott előzetes piaci konzultációban [28. § (4) bekezdése] vett részt,
- c) akitől, illetve amelytől az ajánlatkérő a támogatásra irányuló igény (pályázat) benyújtásához szükséges árajánlatot kapott,

feltéve, hogy az a), b) vagy a c) pont alkalmazása kapcsán az ajánlatkérő nem közölt vele a közbeszerzési eljárás során az összes ajánlattevő vagy részvételre jelentkező részére rendelkezésre bocsátott adatok körét meghaladó információt, valamint az ajánlattételi határidő meghatározása biztosítja az egyenlő bánásmód elvének érvényesülését.

2. Felelősségem teljes tudatában kijelentem, hogy velem szemben – a fentiekben megjelölt tárgyú közbeszerzési eljárással összefüggésben – összeférhetlenségi ok, mint kizáró körülmény nem áll fenn.

3. Kötelezettséget vállalok arra, hogy a fenti tárgyú közbeszerzési eljárással kapcsolatban tudomásomra jutott közérdekű nyilvános adatnak nem minősülő adatot üzleti titokként kezelem, az eljárással kapcsolatos közbeszerzési titkot megőrzöm, azt sem az eljárás befejezése előtt, sem pedig azt követően jogosulatlan személy tudomására nem hozom.
4. Tudomással bírok az összeférhetetlenség fennállásának és a titoktartási kötelezettségem megszegésének jogkövetkezményeiről.
5. **Amennyiben az eljárás előkészítése és lebonyolítása során jelen nyilatkozatomat érintő változás következik be, azt haladéktalanul írásban bejelentem, az eljárásban folytatott tevékenységem felfüggesztése mellett.**
6. Jelen nyilatkozatot a jogkövetkezmények ismeretében, minden befolyástól mentesen, saját kezűleg az alulírott helyen és napon írom alá.

Rétság, 2023.

jam. Zk

.....
aláírás

**ÖSSZEFÉRHETLENSÉGI
ÉS
TITOKTARTÁSI NYILATKOZAT**

Alulírott UABGA DAVID GÉZA, **Rétság Város Önkormányzata**
ajánlatkérő „Közétkeztetési szolgáltatás Rétságon” tárgyú közbeszerzési eljárásában, mint

- döntéshozó
- bírálóbizottsági tag
- egyéb módon közreműködő (pl. testületi tag)¹

1. Kijelentem, hogy a közbeszerzésekről szóló 2015. évi CXLI. törvény (a továbbiakban: Kbt.) összeférhetlenségre vonatkozó szabályait (Kbt. 25. § (1)-(9) bekezdése) megismertem.

25. § (1) Az ajánlatkérő köteles minden szükséges intézkedést megtenni annak érdekében, hogy megelőzze, feltárja és szükség esetén orvosolja az összeférhetlenséget és a verseny tisztaságának sérelmét eredményező helyzeteket.

(2) Az ajánlatkérő nevében eljáró és az ajánlatkérő által az eljárással vagy annak előkészítésével kapcsolatos tevékenységbe bevont személy írásban köteles nyilatkozni arról, hogy vele szemben fennáll-e bármely olyan körülmény, amely az e § szerinti összeférhetlenséget eredményezhet. Ha e személy a közbeszerzési eljáráshoz kapcsolódó több folyamatban (eljárás előkészítése, ajánlatok és részvételi jelentkezések bírálata, a közbeszerzési eljárás eredményéről szóló döntés meghozatala) is részt vesz, az érintett személynek a nyilatkozatot valamennyi folyamathoz kapcsolódóan meg kell tennie. Ha az összeférhetlenség vagy annak kockázata a nyilatkozat megtételét követően merül fel, az érintett személy köteles ezt haladéktalanul bejelenteni az ajánlatkérő részére.

(3) Ha a (2) bekezdés szerinti cselekmények vagy bármely más forrásból származó információ alapján felmerül az összeférhetlenség kockázata, az ajánlatkérő köteles megvizsgálni az összeférhetlenség fennállását.

(4) Összeférhetlenség áll fenn akkor, ha az ajánlatkérő részéről az eljárással vagy annak előkészítésével kapcsolatos tevékenységbe bevont vagy az eljárás eredményét befolyásolni képes személy - ide értve a közbeszerzési szolgáltatót, valamint az általa foglalkoztatottakat is - közvetve vagy közvetlenül olyan pénzügyi, gazdasági vagy egyéb személyes érdekeltséggel rendelkezik, amely úgy tekinthető, hogy befolyásolja funkcióinak pártatlan és tárgyilagos gyakorlását.

(5) Vélelmezni kell, hogy fennáll a (4) bekezdés szerinti összeférhetlenség, ha a (4) bekezdés szerinti személy

- a) a) a közbeszerzési eljárásban ajánlattevőként, részvételre jelentkezőként, alvállalkozóként részt vesz vagy az alkalmasság igazolásában részt vesz;
- b) b) a közbeszerzési eljárásban ajánlattevőként, részvételre jelentkezőként, alvállalkozóként vagy az alkalmasság igazolásában részt vevő szervezetként részt vevő gazdasági szereplő vagy annak tagja, vezető tisztségviselője, felügyelőbizottságának tagja, cégvezetője vagy alkalmazottja; vagy
- c) c) az a) vagy a b) pontban meghatározott személyek hozzátartozója.

(6) A nyilvánosan működő részvénytársaság kivételével összeférhetetlen és nem vehet részt az eljárásban ajánlattevőként, részvételre jelentkezőként, alvállalkozóként vagy az alkalmasság igazolásában részt vevő szervezetként

- a) a köztársasági elnök,
- b) az Országgyűlés elnöke, alelnöke,
- c) a Kormány tagja,
- d) a Kúria elnöke, az Országos Bírósági Hivatal elnöke,

¹ A megfelelő válasz aláhúzendó

- e) a legfőbb ügyész,
 - f) az Alkotmánybíróság elnöke,
 - g) az Állami Számvevőszék elnöke,
 - h) a Közbeszerzési Hatóság, a Gazdasági Versenyhivatal, a Nemzeti Adatvédelmi és Információszabadság Hatóság, a Nemzeti Választási Iroda, a Központi Statisztikai Hivatal, az Országos Atomenergia Hivatal, a Szellemi Tulajdon Nemzeti Hivatala, a Nemzeti Adó- és Vámhivatal, a Nemzeti Kutatási, Fejlesztési és Innovációs Hivatal, a Nemzeti Média- és Hírközlési Hatóság, a Magyar Energetikai és Közmű-szabályozási Hivatal vezetője, vagy
 - i) a Magyar Nemzeti Bank elnöke
- tulajdonában, vagy az a)-i) pont szerinti személlyel közös háztartásban élő hozzátartozója tulajdonában álló szervezet.

(7) A közbeszerzési eljárás előkészítésében vagy lefolytatásában az ajánlatkérő részéről nem vehet részt olyan személy, akinek a részvétele összeférhetetlenséget eredményezne. Összeférhetetlenség fennállása esetén az ajánlatkérő köteles megvizsgálni, hogy az összeférhetetlenség az adott közbeszerzési eljárás tekintetében hogyan érintette a verseny tisztasága és az egyenlő bánásmód elveinek érvényesülését, és köteles mindazon intézkedéseket megtenni, amelyek szükségesek az összeférhetetlenség megszüntetéséhez és az eljárás jogszerűségének helyreállításához. A 62. § (1) bekezdés m) pontja akkor alkalmazható, ha az egyenlő bánásmód és a verseny tisztaságának sérelme más módon nem orvosolható.

(8) A (7) bekezdéstől eltérően, ha egy részvételre jelentkező, ajánlattevő, alvállalkozó vagy az alkalmasság igazolásában részt vevő szervezet vagy egy ezekkel - közvetve vagy közvetlenül - a 3. § 28. pontjában meghatározott kapcsolatban álló gazdasági szereplő - ide értve az (5) bekezdés b) pontja szerinti személyeket is - részt vett a közbeszerzési eljárás előkészítésében, az ajánlatkérő köteles megfelelő intézkedéseket tenni - különös tekintettel az eljáráshoz kapcsolódó valamennyi releváns információ többi gazdasági szereplővel való közlésére, valamint megfelelő ajánlattételi határidő biztosítására - annak érdekében, hogy az érintett gazdasági szereplő közbeszerzési eljárásban való részvétele ne vezessen a verseny torzításához. Az érintett gazdasági szereplő a 62. § (1) bekezdés m) pontja alapján csak akkor zárható ki az eljárásból, ha az egyenlő bánásmód elvének tiszteletben tartása más módon nem biztosítható. A kizárást megelőzően az ajánlatkérő - hiánypótlás vagy felvilágosítás kérés útján - köteles biztosítani annak lehetőségét, hogy az érintett gazdasági szereplő bizonyítsa, hogy a közbeszerzési eljárás előkészítésében való részvétele az egyenlő bánásmód elvét és a verseny tisztaságát nem sérti, vagy az érintett gazdasági szereplő az összeférhetetlenségi helyzetet más módon elhárítsa. Az összeférhetlenségi helyzet elhárítása érdekében a gazdasági szereplő által tett intézkedéseket az ajánlatkérő köteles az ajánlatok (részvételi jelentkezések) elbírálásáról szóló összegezésben ismertetni.

(9) A (8) bekezdés alkalmazásában nem eredményezi a verseny tisztaságának sérelmét és nem összeférhetetlen az olyan személy (szervezet) részvétele az eljárásban,

- a) akitől, illetve amelytől az ajánlatkérő az adott közbeszerzéssel kapcsolatos helyzet-, piacfelmérés, illetve a közbeszerzés becsült értékének felmérése érdekében a közbeszerzés megkezdése időpontjának megjelölése nélkül, kizárólag a felmérés érdekében szükséges adatokat közölve kért tájékoztatást,
- b) aki, illetve amely az ajánlatkérő által folytatott előzetes piaci konzultációban [28. § (4) bekezdése] vett részt,
- c) akitől, illetve amelytől az ajánlatkérő a támogatásra irányuló igény (pályázat) benyújtásához szükséges árajánlatot kapott,

feltéve, hogy az a), b) vagy a c) pont alkalmazása kapcsán az ajánlatkérő nem közölt vele a közbeszerzési eljárás során az összes ajánlattevő vagy részvételre jelentkező részére rendelkezésre bocsátott adatok körét meghaladó információt, valamint az ajánlattételi határidő meghatározása biztosítja az egyenlő bánásmód elvének érvényesülését.

2. Felelősségem teljes tudatában kijelentem, hogy velem szemben – a fentiekben megjelölt tárgyú közbeszerzési eljárással összefüggésben – összeférhetlenségi ok, mint kizáró körülmény nem áll fenn.

3. Kötelezettséget vállalok arra, hogy a fenti tárgyú közbeszerzési eljárással kapcsolatban tudomásomra jutott közérdekű nyilvános adatnak nem minősülő adatot üzleti titokként kezelem, az eljárással kapcsolatos közbeszerzői titkot megőrzöm, azt sem az eljárás befejezése előtt, sem pedig azt követően jogosulatlan személy tudomására nem hozom.
4. Tudomással bírok az összeférhetetlenség fennállásának és a titoktartási kötelezettségem megszegésének jogkövetkezményeiről.
- 5. Amennyiben az eljárás előkészítése és lebonyolítása során jelen nyilatkozatomat érintő változás következik be, azt haladéktalanul írásban bejelentem, az eljárásban folytatott tevékenységem felfüggesztése mellett.**
6. Jelen nyilatkozatot a jogkövetkezmények ismeretében, minden befolyástól mentesen, saját kezűleg az alulírott helyen és napon írom alá.

Rétság, 2023. 01. 24. "



.....

aláírás

**ÖSSZEFÉRHETLENSÉGI
ÉS
TITOKTARTÁSI NYILATKOZAT**

Alulírott BAKÓ MONIKA, **Rétság Város Önkormányzata**
ajánlatkérő „Közétkeztetési szolgáltatás Rétságon” tárgyú közbeszerzési eljárásában, mint

- döntéshozó
- bírálóbizottsági tag
- egyéb módon közreműködő (pl. testületi tag)¹

1. Kijelentem, hogy a közbeszerzésekről szóló 2015. évi CXLI. törvény (a továbbiakban: Kbt.) összeférhetlenségre vonatkozó szabályait (Kbt. 25. § (1)-(9) bekezdése) megismertem.

25. § (1) Az ajánlatkérő köteles minden szükséges intézkedést megtenni annak érdekében, hogy megelőzze, feltárja és szükség esetén orvosolja az összeférhetlenséget és a verseny tisztaságának sérelmét eredményező helyzeteket.

(2) Az ajánlatkérő nevében eljáró és az ajánlatkérő által az eljárással vagy annak előkészítésével kapcsolatos tevékenységbe bevont személy írásban köteles nyilatkozni arról, hogy vele szemben fennáll-e bármely olyan körülmény, amely az e § szerinti összeférhetlenséget eredményezhet. Ha e személy a közbeszerzési eljáráshoz kapcsolódó több folyamatban (eljárás előkészítése, ajánlatok és részvételi jelentkezések bírálata, a közbeszerzési eljárás eredményéről szóló döntés meghozatala) is részt vesz, az érintett személynek a nyilatkozatot valamennyi folyamathoz kapcsolódóan meg kell tennie. Ha az összeférhetlenség vagy annak kockázata a nyilatkozat megtételét követően merül fel, az érintett személy köteles ezt haladéktalanul bejelenteni az ajánlatkérő részére.

(3) Ha a (2) bekezdés szerinti cselekmények vagy bármely más forrásból származó információ alapján felmerül az összeférhetlenség kockázata, az ajánlatkérő köteles megvizsgálni az összeférhetlenség fennállását.

(4) Összeférhetlenség áll fenn akkor, ha az ajánlatkérő részéről az eljárással vagy annak előkészítésével kapcsolatos tevékenységbe bevont vagy az eljárás eredményét befolyásolni képes személy - ide értve a közbeszerzési szolgáltatót, valamint az általa foglalkoztatottakat is - közvetve vagy közvetlenül olyan pénzügyi, gazdasági vagy egyéb személyes érdekkel rendelkezik, amely úgy tekinthető, hogy befolyásolja funkcióinak pártatlan és tárgyilagos gyakorlását.

(5) Vélelmezni kell, hogy fennáll a (4) bekezdés szerinti összeférhetlenség, ha a (4) bekezdés szerinti személy

- a) a) a közbeszerzési eljárásban ajánlattevőként, részvételre jelentkezőként, alvállalkozóként részt vesz vagy az alkalmasság igazolásában részt vesz;
- b) b) a közbeszerzési eljárásban ajánlattevőként, részvételre jelentkezőként, alvállalkozóként vagy az alkalmasság igazolásában részt vevő szervezetként részt vevő gazdasági szereplő vagy annak tagja, vezető tisztségviselője, felügyelőbizottságának tagja, cégvezetője vagy alkalmazottja; vagy
- c) c) az a) vagy a b) pontban meghatározott személyek hozzátartozója.

(6) A nyilvánosan működő részvénytársaság kivételével összeférhetetlen és nem vehet részt az eljárásban ajánlattevőként, részvételre jelentkezőként, alvállalkozóként vagy az alkalmasság igazolásában részt vevő szervezetként

- a) a köztársasági elnök,
- b) az Országgyűlés elnöke, alelnöke,
- c) a Kormány tagja,
- d) a Kúria elnöke, az Országos Bírósági Hivatal elnöke,

¹ A megfelelő válasz aláhúzendő

- e) a legfőbb ügyész,
 - f) az Alkotmánybíróság elnöke,
 - g) az Állami Számvevőszék elnöke,
 - h) a Közbeszerzési Hatóság, a Gazdasági Versenyhivatal, a Nemzeti Adatvédelmi és Információszabadság Hatóság, a Nemzeti Választási Iroda, a Központi Statisztikai Hivatal, az Országos Atomenergia Hivatal, a Szellemi Tulajdon Nemzeti Hivatala, a Nemzeti Adó- és Vámhivatal, a Nemzeti Kutatási, Fejlesztési és Innovációs Hivatal, a Nemzeti Média- és Hírközlési Hatóság, a Magyar Energetikai és Közmű-szabályozási Hivatal vezetője, vagy
 - i) a Magyar Nemzeti Bank elnöke
- tulajdonában, vagy az a)-i) pont szerinti személlyel közös háztartásban élő hozzátartozója tulajdonában álló szervezet.

(7) A közbeszerzési eljárás előkészítésében vagy lefolytatásában az ajánlatkérő részéről nem vehet részt olyan személy, akinek a részvétele összeférhetetlenséget eredményezne. Összeférhetetlenség fennállása esetén az ajánlatkérő köteles megvizsgálni, hogy az összeférhetetlenség az adott közbeszerzési eljárás tekintetében hogyan érintette a verseny tisztasága és az egyenlő bánásmód elveinek érvényesülését, és köteles mindazon intézkedéseket megtenni, amelyek szükségesek az összeférhetetlenség megszüntetéséhez és az eljárás jogszerűségének helyreállításához. A 62. § (1) bekezdés m) pontja akkor alkalmazható, ha az egyenlő bánásmód és a verseny tisztaságának sérelme más módon nem orvosolható.

(8) A (7) bekezdéstől eltérően, ha egy részvételre jelentkező, ajánlattevő, alvállalkozó vagy az alkalmasság igazolásában részt vevő szervezet vagy egy ezekkel - közvetve vagy közvetlenül - a 3. § 28. pontjában meghatározott kapcsolatban álló gazdasági szereplő - ide értve az (5) bekezdés b) pontja szerinti személyeket is - részt vett a közbeszerzési eljárás előkészítésében, az ajánlatkérő köteles megfelelő intézkedéseket tenni - különös tekintettel az eljáráshoz kapcsolódó valamennyi releváns információ többi gazdasági szereplővel való közlésére, valamint megfelelő ajánlattételi határidő biztosítására - annak érdekében, hogy az érintett gazdasági szereplő közbeszerzési eljárásban való részvétele ne vezessen a verseny torzításához. Az érintett gazdasági szereplő a 62. § (1) bekezdés m) pontja alapján csak akkor zárható ki az eljárásból, ha az egyenlő bánásmód elvének tiszteletben tartása más módon nem biztosítható. A kizárást megelőzően az ajánlatkérő - hiánypótlás vagy felvilágosítás kérés útján - köteles biztosítani annak lehetőségét, hogy az érintett gazdasági szereplő bizonyítsa, hogy a közbeszerzési eljárás előkészítésében való részvétele az egyenlő bánásmód elvét és a verseny tisztaságát nem sérti, vagy az érintett gazdasági szereplő az összeférhetetlenségi helyzetet más módon elhárítsa. Az összeférhetetlenségi helyzet elhárítása érdekében a gazdasági szereplő által tett intézkedéseket az ajánlatkérő köteles az ajánlatok (részvételi jelentkezések) elbírálásáról szóló összegezésben ismertetni.

(9) A (8) bekezdés alkalmazásában nem eredményezi a verseny tisztaságának sérelmét és nem összeférhetetlen az olyan személy (szervezet) részvétele az eljárásban,

- a) akitől, illetve amelytől az ajánlatkérő az adott közbeszerzéssel kapcsolatos helyzet-, piacfelmérés, illetve a közbeszerzés becsült értékének felmérése érdekében a közbeszerzés megkezdése időpontjának megjelölése nélkül, kizárólag a felmérés érdekében szükséges adatokat közölve kért tájékoztatást,
- b) aki, illetve amely az ajánlatkérő által folytatott előzetes piaci konzultációban [28. § (4) bekezdése] vett részt,
- c) akitől, illetve amelytől az ajánlatkérő a támogatásra irányuló igény (pályázat) benyújtásához szükséges árajánlatot kapott,

feltéve, hogy az a), b) vagy a c) pont alkalmazása kapcsán az ajánlatkérő nem közölt vele a közbeszerzési eljárás során az összes ajánlattevő vagy részvételre jelentkező részére rendelkezésre bocsátott adatok körét meghaladó információt, valamint az ajánlattételi határidő meghatározása biztosítja az egyenlő bánásmód elvének érvényesülését.

2. Felelősségem teljes tudatában kijelentem, hogy velem szemben – a fentiekben megjelölt tárgyú közbeszerzési eljárással összefüggésben – összeférhetlenségi ok, mint kizáró körülmény nem áll fenn.

3. Kötelezettséget vállalok arra, hogy a fenti tárgyú közbeszerzési eljárással kapcsolatban tudomásomra jutott közérdekű nyilvános adatnak nem minősülő adatot üzleti titokként kezelem, az eljárással kapcsolatos közbeszerzői titkot megőrzöm, azt sem az eljárás befejezése előtt, sem pedig azt követően jogosulatlan személy tudomására nem hozom.
4. Tudomással bírok az összeférhetetlenség fennállásának és a titoktartási kötelezettségem megszegésének jogkövetkezményeiről.
- 5. Amennyiben az eljárás előkészítése és lebonyolítása során jelen nyilatkozatomat érintő változás következik be, azt haladéktalanul írásban bejelentem, az eljárásban folytatott tevékenységem felfüggesztése mellett.**
6. Jelen nyilatkozatot a jogkövetkezmények ismeretében, minden befolyástól mentesen, saját kezűleg az alulírott helyen és napon írom alá.

Rétság, 2023. 01. 24. "



.....
alírás

**ÖSSZEFÉRHETLENSÉGI
ÉS
TITOKTARTÁSI NYILATKOZAT**

Alulírott SULEJCSA FANOSVÉ....., **Rétság Város Önkormányzata**
ajánlatkérő „Közétkeztetési szolgáltatás Rétságon” tárgyú közbeszerzési eljárásában, mint

- döntéshozó
- bírálóbizottsági tag
- egyéb módon közreműködő (pl. testületi tag)¹

1. Kijelentem, hogy a közbeszerzésekről szóló 2015. évi CXLI. törvény (a továbbiakban: Kbt.) összeférhetlenségre vonatkozó szabályait (Kbt. 25. § (1)-(9) bekezdése) megismertem.

25. § (1) Az ajánlatkérő köteles minden szükséges intézkedést megtenni annak érdekében, hogy megelőzze, feltárja és szükség esetén orvosolja az összeférhetlenséget és a verseny tisztaságának sérelmét eredményező helyzeteket.

(2) Az ajánlatkérő nevében eljáró és az ajánlatkérő által az eljárással vagy annak előkészítésével kapcsolatos tevékenységbe bevont személy írásban köteles nyilatkozni arról, hogy vele szemben fennáll-e bármely olyan körülmény, amely az e § szerinti összeférhetlenséget eredményezhet. Ha e személy a közbeszerzési eljáráshoz kapcsolódó több folyamatban (eljárás előkészítése, ajánlatok és részvételi jelentkezések bírálata, a közbeszerzési eljárás eredményéről szóló döntés meghozatala) is részt vesz, az érintett személynek a nyilatkozatot valamennyi folyamathoz kapcsolódóan meg kell tennie. Ha az összeférhetlenség vagy annak kockázata a nyilatkozat megtételét követően merül fel, az érintett személy köteles ezt haladéktalanul bejelenteni az ajánlatkérő részére.

(3) Ha a (2) bekezdés szerinti cselekmények vagy bármely más forrásból származó információ alapján felmerül az összeférhetlenség kockázata, az ajánlatkérő köteles megvizsgálni az összeférhetlenség fennállását.

(4) Összeférhetlenség áll fenn akkor, ha az ajánlatkérő részéről az eljárással vagy annak előkészítésével kapcsolatos tevékenységbe bevont vagy az eljárás eredményét befolyásolni képes személy - ide értve a közbeszerzési szolgáltatót, valamint az általa foglalkoztatottakat is - közvetve vagy közvetlenül olyan pénzügyi, gazdasági vagy egyéb személyes érdekeltséggel rendelkezik, amely úgy tekinthető, hogy befolyásolja funkcióinak pártatlan és tárgyilagos gyakorlását.

(5) Vélelmezni kell, hogy fennáll a (4) bekezdés szerinti összeférhetlenség, ha a (4) bekezdés szerinti személy

- a) a) a közbeszerzési eljárásban ajánlattevőként, részvételre jelentkezőként, alvállalkozóként részt vesz vagy az alkalmasság igazolásában részt vesz;
- b) b) a közbeszerzési eljárásban ajánlattevőként, részvételre jelentkezőként, alvállalkozóként vagy az alkalmasság igazolásában részt vevő szervezetként részt vevő gazdasági szereplő vagy annak tagja, vezető tisztségviselője, felügyelőbizottságának tagja, cégvezetője vagy alkalmazottja; vagy
- c) c) az a) vagy a b) pontban meghatározott személyek hozzátartozója.

(6) A nyilvánosan működő részvénytársaság kivételével összeférhetetlen és nem vehet részt az eljárásban ajánlattevőként, részvételre jelentkezőként, alvállalkozóként vagy az alkalmasság igazolásában részt vevő szervezetként

- a) a köztársasági elnök,
- b) az Országgyűlés elnöke, alelnöke,
- c) a Kormány tagja,
- d) a Kúria elnöke, az Országos Bírósági Hivatal elnöke,

¹ A megfelelő válasz aláhúzendő

- e) a legfőbb ügyész,
 - f) az Alkotmánybíróság elnöke,
 - g) az Állami Számvevőszék elnöke,
 - h) a Közbeszerzési Hatóság, a Gazdasági Versenyhivatal, a Nemzeti Adatvédelmi és Információszabadság Hatóság, a Nemzeti Választási Iroda, a Központi Statisztikai Hivatal, az Országos Atomenergia Hivatal, a Szellemi Tulajdon Nemzeti Hivatala, a Nemzeti Adó- és Vámhivatal, a Nemzeti Kutatási, Fejlesztési és Innovációs Hivatal, a Nemzeti Média- és Hírközlési Hatóság, a Magyar Energetikai és Közmű-szabályozási Hivatal vezetője, vagy
 - i) a Magyar Nemzeti Bank elnöke
- tulajdonában, vagy az a)-i) pont szerinti személlyel közös háztartásban élő hozzátartozója tulajdonában álló szervezet.

(7) A közbeszerzési eljárás előkészítésében vagy lefolytatásában az ajánlatkérő részéről nem vehet részt olyan személy, akinek a részvétele összeférhetetlenséget eredményezne. Összeférhetetlenség fennállása esetén az ajánlatkérő köteles megvizsgálni, hogy az összeférhetetlenség az adott közbeszerzési eljárás tekintetében hogyan érintette a verseny tisztasága és az egyenlő bánásmód elvének érvényesülését, és köteles mindazon intézkedéseket megtenni, amelyek szükségesek az összeférhetetlenség megszüntetéséhez és az eljárás jogszerűségének helyreállításához. A 62. § (1) bekezdés m) pontja akkor alkalmazható, ha az egyenlő bánásmód és a verseny tisztaságának sérelme más módon nem orvosolható.

(8) A (7) bekezdéstől eltérően, ha egy részvételre jelentkező, ajánlattevő, alvállalkozó vagy az alkalmasság igazolásában részt vevő szervezet vagy egy ezekkel - közvetve vagy közvetlenül - a 3. § 28. pontjában meghatározott kapcsolatban álló gazdasági szereplő - ide értve az (5) bekezdés b) pontja szerinti személyeket is - részt vett a közbeszerzési eljárás előkészítésében, az ajánlatkérő köteles megfelelő intézkedéseket tenni - különös tekintettel az eljáráshoz kapcsolódó valamennyi releváns információ többi gazdasági szereplővel való közlésére, valamint megfelelő ajánlattételi határidő biztosítására - annak érdekében, hogy az érintett gazdasági szereplő közbeszerzési eljárásban való részvétele ne vezessen a verseny torzításához. Az érintett gazdasági szereplő a 62. § (1) bekezdés m) pontja alapján csak akkor zárható ki az eljárásból, ha az egyenlő bánásmód elvének tiszteletben tartása más módon nem biztosítható. A kizárást megelőzően az ajánlatkérő - hiánypótlás vagy felvilágosítás kérés útján - köteles biztosítani annak lehetőségét, hogy az érintett gazdasági szereplő bizonyítsa, hogy a közbeszerzési eljárás előkészítésében való részvétele az egyenlő bánásmód elvét és a verseny tisztaságát nem sérti, vagy az érintett gazdasági szereplő az összeférhetetlenségi helyzetet más módon elhárítsa. Az összeférhetlenségi helyzet elhárítása érdekében a gazdasági szereplő által tett intézkedéseket az ajánlatkérő köteles az ajánlatok (részvételi jelentkezések) elbírálásáról szóló összegezésben ismertetni.

(9) A (8) bekezdés alkalmazásában nem eredményezi a verseny tisztaságának sérelmét és nem összeférhetetlen az olyan személy (szervezet) részvétele az eljárásban,

- a) akitől, illetve amelytől az ajánlatkérő az adott közbeszerzéssel kapcsolatos helyzet-, piacfelmérés, illetve a közbeszerzés becsült értékének felmérése érdekében a közbeszerzés megkezdése időpontjának megjelölése nélkül, kizárólag a felmérés érdekében szükséges adatokat közölve kért tájékoztatást,
- b) aki, illetve amely az ajánlatkérő által folytatott előzetes piaci konzultációban [28. § (4) bekezdése] vett részt,
- c) akitől, illetve amelytől az ajánlatkérő a támogatásra irányuló igény (pályázat) benyújtásához szükséges árajánlatot kapott,

feltéve, hogy az a), b) vagy a c) pont alkalmazása kapcsán az ajánlatkérő nem közölt vele a közbeszerzési eljárás során az összes ajánlattevő vagy részvételre jelentkező részére rendelkezésre bocsátott adatok körét meghaladó információt, valamint az ajánlattételi határidő meghatározása biztosítja az egyenlő bánásmód elvének érvényesülését.

2. Felelősségem teljes tudatában kijelentem, hogy velem szemben – a fentiekben megjelölt tárgyú közbeszerzési eljárással összefüggésben – összeférhetlenségi ok, mint kizáró körülmény nem áll fenn.

3. Kötelezettséget vállalok arra, hogy a fenti tárgyú közbeszerzési eljárással kapcsolatban tudomásomra jutott közérdekű nyilvános adatnak nem minősülő adatot üzleti titokként kezelem, az eljárással kapcsolatos közbeszerzési titkot megőrzöm, azt sem az eljárás befejezése előtt, sem pedig azt követően jogosulatlan személy tudomására nem hozom.
4. Tudomással bírok az összeférhetlenség fennállásának és a titoktartási kötelezettségem megszegésének jogkövetkezményeiről.
- 5. Amennyiben az eljárás előkészítése és lebonyolítása során jelen nyilatkozatomat érintő változás következik be, azt haladéktalanul írásban bejelentem, az eljárásban folytatott tevékenységem felfüggesztése mellett.**
6. Jelen nyilatkozatot a jogkövetkezmények ismeretében, minden befolyástól mentesen, saját kezűleg az alulírott helyen és napon írom alá.

Rétság, 2023. 01.24."

.....
Bulejicskóé
aláírás

**ÖSSZEFÉRHETLENSÉGI
ÉS
TITOKTARTÁSI NYILATKOZAT**

Alulírott LUDÁNYI ÁKOS LISZLÓ....., **Rétság Város Önkormányzata**
ajánlatkérő „Közétkeztetési szolgáltatás Rétságon” tárgyú közbeszerzési eljárásában, mint

- döntéshozó
- bírálóbizottsági tag
- egyéb módon közreműködő (pl. testületi tag)¹

1. Kijelentem, hogy a közbeszerzésekről szóló 2015. évi CXLI. törvény (a továbbiakban: Kbt.) összeférhetlenségre vonatkozó szabályait (Kbt. 25. § (1)-(9) bekezdése) megismertem.

25. § (1) Az ajánlatkérő köteles minden szükséges intézkedést megtenni annak érdekében, hogy megelőzze, feltárja és szükség esetén orvosolja az összeférhetlenséget és a verseny tisztaságának sérelmét eredményező helyzeteket.

(2) Az ajánlatkérő nevében eljáró és az ajánlatkérő által az eljárással vagy annak előkészítésével kapcsolatos tevékenységbe bevont személy írásban köteles nyilatkozni arról, hogy vele szemben fennáll-e bármely olyan körülmény, amely az e § szerinti összeférhetlenséget eredményezhet. Ha e személy a közbeszerzési eljáráshoz kapcsolódó több folyamatban (eljárás előkészítése, ajánlatok és részvételi jelentkezések bírálata, a közbeszerzési eljárás eredményéről szóló döntés meghozatala) is részt vesz, az érintett személynek a nyilatkozatot valamennyi folyamathoz kapcsolódóan meg kell tennie. Ha az összeférhetlenség vagy annak kockázata a nyilatkozat megtételét követően merül fel, az érintett személy köteles ezt haladéktalanul bejelenteni az ajánlatkérő részére.

(3) Ha a (2) bekezdés szerinti cselekmények vagy bármely más forrásból származó információ alapján felmerül az összeférhetlenség kockázata, az ajánlatkérő köteles megvizsgálni az összeférhetlenség fennállását.

(4) Összeférhetlenség áll fenn akkor, ha az ajánlatkérő részéről az eljárással vagy annak előkészítésével kapcsolatos tevékenységbe bevont vagy az eljárás eredményét befolyásolni képes személy - ide értve a közbeszerzési szolgáltatót, valamint az általa foglalkoztatottakat is - közvetve vagy közvetlenül olyan pénzügyi, gazdasági vagy egyéb személyes érdekkel rendelkezik, amely úgy tekinthető, hogy befolyásolja funkcióinak pártatlan és tárgyilagos gyakorlását.

(5) Vélelmezni kell, hogy fennáll a (4) bekezdés szerinti összeférhetlenség, ha a (4) bekezdés szerinti személy

- a) a) a közbeszerzési eljárásban ajánlattevőként, részvételre jelentkezőként, alvállalkozóként részt vesz vagy az alkalmasság igazolásában részt vesz;
- b) b) a közbeszerzési eljárásban ajánlattevőként, részvételre jelentkezőként, alvállalkozóként vagy az alkalmasság igazolásában részt vevő szervezetként részt vevő gazdasági szereplő vagy annak tagja, vezető tisztségviselője, felügyelőbizottságának tagja, cégvezetője vagy alkalmazottja; vagy
- c) c) az a) vagy a b) pontban meghatározott személyek hozzátartozója.

(6) A nyilvánosan működő részvénytársaság kivételével összeférhetetlen és nem vehet részt az eljárásban ajánlattevőként, részvételre jelentkezőként, alvállalkozóként vagy az alkalmasság igazolásában részt vevő szervezetként

- a) a köztársasági elnök,
- b) az Országgyűlés elnöke, alelnöke,
- c) a Kormány tagja,
- d) a Kúria elnöke, az Országos Bírósági Hivatal elnöke,

¹ A megfelelő válasz aláhúzendő

- e) a legfőbb ügyész,
 - f) az Alkotmánybíróság elnöke,
 - g) az Állami Számvevőszék elnöke,
 - h) a Közbeszerzési Hatóság, a Gazdasági Versenyhivatal, a Nemzeti Adatvédelmi és Információszabadság Hatóság, a Nemzeti Választási Iroda, a Központi Statisztikai Hivatal, az Országos Atomenergia Hivatal, a Szellemi Tulajdon Nemzeti Hivatala, a Nemzeti Adó- és Vámhivatal, a Nemzeti Kutatási, Fejlesztési és Innovációs Hivatal, a Nemzeti Média- és Hírközlési Hatóság, a Magyar Energetikai és Közmű-szabályozási Hivatal vezetője, vagy
 - i) a Magyar Nemzeti Bank elnöke
- tulajdonában, vagy az a)-i) pont szerinti személlyel közös háztartásban élő hozzátartozója tulajdonában álló szervezet.

(7) A közbeszerzési eljárás előkészítésében vagy lefolytatásában az ajánlatkérő részéről nem vehet részt olyan személy, akinek a részvétele összeférhetetlenséget eredményezne. Összeférhetetlenség fennállása esetén az ajánlatkérő köteles megvizsgálni, hogy az összeférhetetlenség az adott közbeszerzési eljárás tekintetében hogyan érintette a verseny tisztasága és az egyenlő bánásmód elvének érvényesülését, és köteles mindazon intézkedéseket megtenni, amelyek szükségesek az összeférhetetlenség megszüntetéséhez és az eljárás jogszerűségének helyreállításához. A 62. § (1) bekezdés m) pontja akkor alkalmazható, ha az egyenlő bánásmód és a verseny tisztaságának sérelme más módon nem orvosolható.

(8) A (7) bekezdéstől eltérően, ha egy részvételre jelentkező, ajánlattevő, alvállalkozó vagy az alkalmasság igazolásában részt vevő szervezet vagy egy ezekkel - közvetve vagy közvetlenül - a 3. § 28. pontjában meghatározott kapcsolatban álló gazdasági szereplő - ide értve az (5) bekezdés b) pontja szerinti személyeket is - részt vett a közbeszerzési eljárás előkészítésében, az ajánlatkérő köteles megfelelő intézkedéseket tenni - különös tekintettel az eljáráshoz kapcsolódó valamennyi releváns információ többi gazdasági szereplővel való közlésére, valamint megfelelő ajánlattételi határidő biztosítására - annak érdekében, hogy az érintett gazdasági szereplő közbeszerzési eljárásban való részvétele ne vezessen a verseny torzításához. Az érintett gazdasági szereplő a 62. § (1) bekezdés m) pontja alapján csak akkor zárható ki az eljárásból, ha az egyenlő bánásmód elvének tiszteletben tartása más módon nem biztosítható. A kizárást megelőzően az ajánlatkérő - hiánypótlás vagy felvilágosítás kérés útján - köteles biztosítani annak lehetőségét, hogy az érintett gazdasági szereplő bizonyítsa, hogy a közbeszerzési eljárás előkészítésében való részvétele az egyenlő bánásmód elvét és a verseny tisztaságát nem sérti, vagy az érintett gazdasági szereplő az összeférhetetlenségi helyzetet más módon elhárítsa. Az összeférhetlenségi helyzet elhárítása érdekében a gazdasági szereplő által tett intézkedéseket az ajánlatkérő köteles az ajánlatok (részvételi jelentkezések) elbírálásáról szóló összegezésben ismertetni.

(9) A (8) bekezdés alkalmazásában nem eredményezi a verseny tisztaságának sérelmét és nem összeférhetetlen az olyan személy (szervezet) részvétele az eljárásban,

- a) akitől, illetve amelytől az ajánlatkérő az adott közbeszerzéssel kapcsolatos helyzet-, piacfelmérés, illetve a közbeszerzés becsült értékének felmérése érdekében a közbeszerzés megkezdése időpontjának megjelölése nélkül, kizárólag a felmérés érdekében szükséges adatokat közölve kért tájékoztatást,
- b) aki, illetve amely az ajánlatkérő által folytatott előzetes piaci konzultációban [28. § (4) bekezdése] vett részt,
- c) akitől, illetve amelytől az ajánlatkérő a támogatásra irányuló igény (pályázat) benyújtásához szükséges árajánlatot kapott,

feltéve, hogy az a), b) vagy a c) pont alkalmazása kapcsán az ajánlatkérő nem közölt vele a közbeszerzési eljárás során az összes ajánlattevő vagy részvételre jelentkező részére rendelkezésre bocsátott adatok körét meghaladó információt, valamint az ajánlattételi határidő meghatározása biztosítja az egyenlő bánásmód elvének érvényesülését.

2. Felelősségem teljes tudatában kijelentem, hogy velem szemben – a fentiekben megjelölt tárgyú közbeszerzési eljárással összefüggésben – összeférhetlenségi ok, mint kizáró körülmény nem áll fenn.

3. Kötelezettséget vállalok arra, hogy a fenti tárgyú közbeszerzési eljárással kapcsolatban tudomásomra jutott közérdekű nyilvános adatnak nem minősülő adatot üzleti titokként kezelem, az eljárással kapcsolatos közbeszerzési titkot megőrzöm, azt sem az eljárás befejezése előtt, sem pedig azt követően jogszerűtlenül személy tudomására nem hozom.
4. Tudomással bírok az összeférhetetlenség fennállásának és a titoktartási kötelezettségem megszegésének jogkövetkezményeiről.
- 5. Amennyiben az eljárás előkészítése és lebonyolítása során jelen nyilatkozatomat érintő változás következik be, azt haladéktalanul írásban bejelentem, az eljárásban folytatott tevékenységem felfüggesztése mellett.**
6. Jelen nyilatkozatot a jogkövetkezmények ismeretében, minden befolyástól mentesen, saját kezűleg az alulírott helyen és napon írom alá.

Rétság, 2023. 01. 24."

.....
aláírás

**ÖSSZEFÉRHETLENSÉGI
ÉS
TITOKTARTÁSI NYILATKOZAT**

Alulírott Fárvka Zoltán, **Rétság Város Önkormányzata**
ajánlatkérő „Közétkzetési szolgálatás Rétságon” tárgyú közbeszerzési eljárásában, mint

- döntéshozó
- bírálóbizottsági tag
- egyéb módon közreműködő (pl. testületi tag)¹

1. Kijelentem, hogy a közbeszerzésekről szóló 2015. évi CXLI. törvény (a továbbiakban: Kbt.) összeférhetlenségre vonatkozó szabályait (Kbt. 25. § (1)-(9) bekezdése) megismertem.

25. § (1) *Az ajánlatkérő köteles minden szükséges intézkedést megtenni annak érdekében, hogy megelőzze, feltárja és szükség esetén orvosolja az összeférhetlenséget és a verseny tisztaságának sérelmét eredményező helyzeteket.*

(2) *Az ajánlatkérő nevében eljáró és az ajánlatkérő által az eljárással vagy annak előkészítésével kapcsolatos tevékenységbe bevont személy írásban köteles nyilatkozni arról, hogy vele szemben fennáll-e bármely olyan körülmény, amely az e § szerinti összeférhetlenséget eredményezhet. Ha e személy a közbeszerzési eljáráshoz kapcsolódó több folyamatban (eljárás előkészítése, ajánlatok és részvételi jelentkezések bírálata, a közbeszerzési eljárás eredményéről szóló döntés meghozatala) is részt vesz, az érintett személynek a nyilatkozatot valamennyi folyamathoz kapcsolódóan meg kell tennie. Ha az összeférhetlenség vagy annak kockázata a nyilatkozat megtételét követően merül fel, az érintett személy köteles ezt haladéktalanul bejelenteni az ajánlatkérő részére.*

(3) *Ha a (2) bekezdés szerinti cselekmények vagy bármely más forrásból származó információ alapján felmerül az összeférhetlenség kockázata, az ajánlatkérő köteles megvizsgálni az összeférhetlenség fennállását.*

(4) *Összeférhetlenség áll fenn akkor, ha az ajánlatkérő részéről az eljárással vagy annak előkészítésével kapcsolatos tevékenységbe bevont vagy az eljárás eredményét befolyásolni képes személy - ide értve a közbeszerzési szolgálatot, valamint az általa foglalkoztatottakat is - közvetve vagy közvetlenül olyan pénzügyi, gazdasági vagy egyéb személyes érdekeltséggel rendelkezik, amely úgy tekinthető, hogy befolyásolja funkcióinak pártatlan és tárgyilagos gyakorlását.*

(5) *Vélelmezni kell, hogy fennáll a (4) bekezdés szerinti összeférhetlenség, ha a (4) bekezdés szerinti személy*

- a) a) a közbeszerzési eljárásban ajánlattevőként, részvételre jelentkezőként, alvállalkozóként részt vesz vagy az alkalmasság igazolásában részt vesz;
- b) b) a közbeszerzési eljárásban ajánlattevőként, részvételre jelentkezőként, alvállalkozóként vagy az alkalmasság igazolásában részt vevő szervezetként részt vevő gazdasági szereplő vagy annak tagja, vezető tisztségviselője, felügyelőbizottságának tagja, cégvezetője vagy alkalmazottja; vagy
- c) c) az a) vagy a b) pontban meghatározott személyek hozzátartozója.

(6) *A nyilvánosan működő részvénytársaság kivételével összeférhetetlen és nem vehet részt az eljárásban ajánlattevőként, részvételre jelentkezőként, alvállalkozóként vagy az alkalmasság igazolásában részt vevő szervezetként*

- a) a köztársasági elnök,
- b) az Országgyűlés elnöke, alelnöke,
- c) a Kormány tagja,
- d) a Kúria elnöke, az Országos Bírósági Hivatal elnöke,

¹ A megfelelő válasz aláhúzendó

- e) a legfőbb ügyész,
 - f) az Alkotmánybíróság elnöke,
 - g) az Állami Számvevőszék elnöke,
 - h) a Közbeszerzési Hatóság, a Gazdasági Versenyhivatal, a Nemzeti Adatvédelmi és Információszabadság Hatóság, a Nemzeti Választási Iroda, a Központi Statisztikai Hivatal, az Országos Atomenergia Hivatal, a Szellemi Tulajdon Nemzeti Hivatala, a Nemzeti Adó- és Vámhivatal, a Nemzeti Kutatási, Fejlesztési és Innovációs Hivatal, a Nemzeti Média- és Hírközlési Hatóság, a Magyar Energetikai és Közmű-szabályozási Hivatal vezetője, vagy
 - i) a Magyar Nemzeti Bank elnöke
- tulajdonában, vagy az a)-i) pont szerinti személlyel közös háztartásban élő hozzátartozója tulajdonában álló szervezet.

(7) A közbeszerzési eljárás előkészítésében vagy lefolytatásában az ajánlatkérő részéről nem vehet részt olyan személy, akinek a részvétele összeférhetlenséget eredményezne. Összeférhetlenség fennállása esetén az ajánlatkérő köteles megvizsgálni, hogy az összeférhetlenség az adott közbeszerzési eljárás tekintetében hogyan érintette a verseny tisztasága és az egyenlő bánásmód elveinek érvényesülését, és köteles mindazon intézkedéseket megtenni, amelyek szükségesek az összeférhetlenség megszüntetéséhez és az eljárás jogszerűségének helyreállításához. A 62. § (1) bekezdés m) pontja akkor alkalmazható, ha az egyenlő bánásmód és a verseny tisztaságának sérelme más módon nem orvosolható.

(8) A (7) bekezdéstől eltérően, ha egy részvételre jelentkező, ajánlattevő, alvállalkozó vagy az alkalmasság igazolásában részt vevő szervezet vagy egy ezekkel - közvetve vagy közvetlenül - a 3. § 28. pontjában meghatározott kapcsolatban álló gazdasági szereplő - ide értve az (5) bekezdés b) pontja szerinti személyeket is - részt vett a közbeszerzési eljárás előkészítésében, az ajánlatkérő köteles megfelelő intézkedéseket tenni - különös tekintettel az eljáráshoz kapcsolódó valamennyi releváns információ többi gazdasági szereplővel való közlésére, valamint megfelelő ajánlattételi határidő biztosítására - annak érdekében, hogy az érintett gazdasági szereplő közbeszerzési eljárásban való részvétele ne vezessen a verseny torzításához. Az érintett gazdasági szereplő a 62. § (1) bekezdés m) pontja alapján csak akkor zárható ki az eljárásból, ha az egyenlő bánásmód elvének tiszteletben tartása más módon nem biztosítható. A kizárást megelőzően az ajánlatkérő - hiánypótlás vagy felvilágosítás kérés útján - köteles biztosítani annak lehetőségét, hogy az érintett gazdasági szereplő bizonyítsa, hogy a közbeszerzési eljárás előkészítésében való részvétele az egyenlő bánásmód elvét és a verseny tisztaságát nem sérti, vagy az érintett gazdasági szereplő az összeférhetlenségi helyzetet más módon elhárítsa. Az összeférhetlenségi helyzet elhárítása érdekében a gazdasági szereplő által tett intézkedéseket az ajánlatkérő köteles az ajánlatok (részvételi jelentkezések) elbírálásáról szóló összegezésben ismertetni.

(9) A (8) bekezdés alkalmazásában nem eredményezi a verseny tisztaságának sérelmét és nem összeférhetetlen az olyan személy (szervezet) részvétele az eljárásban,

- a) akitől, illetve amelytől az ajánlatkérő az adott közbeszerzéssel kapcsolatos helyzet-, piacfelmérés, illetve a közbeszerzés becsült értékének felmérése érdekében a közbeszerzés megkezdése időpontjának megjelölése nélkül, kizárólag a felmérés érdekében szükséges adatokat közölve kért tájékoztatást,
- b) aki, illetve amely az ajánlatkérő által folytatott előzetes piaci konzultációban [28. § (4) bekezdése] vett részt,
- c) akitől, illetve amelytől az ajánlatkérő a támogatásra irányuló igény (pályázat) benyújtásához szükséges árajánlatot kapott,

feltéve, hogy az a), b) vagy a c) pont alkalmazása kapcsán az ajánlatkérő nem közölt vele a közbeszerzési eljárás során az összes ajánlattevő vagy részvételre jelentkező részére rendelkezésre bocsátott adatok körét meghaladó információt, valamint az ajánlattételi határidő meghatározása biztosítja az egyenlő bánásmód elvének érvényesülését.

2. Felelősségem teljes tudatában kijelentem, hogy velem szemben – a fentiekben megjelölt tárgyú közbeszerzési eljárással összefüggésben – összeférhetlenségi ok, mint kizáró körülmény nem áll fenn.

3. Kötelezettséget vállalok arra, hogy a fenti tárgyú közbeszerzési eljárással kapcsolatban tudomásomra jutott közérdekű nyilvános adatnak nem minősülő adatot üzleti titokként kezelem, az eljárással kapcsolatos közbeszerzési titkot megőrzöm, azt sem az eljárás befejezése előtt, sem pedig azt követően jogosulatlan személy tudomására nem hozom.
4. Tudomással bírok az összeférhetetlenség fennállásának és a titoktartási kötelezettségem megszegésének jogkövetkezményeiről.
- 5. Amennyiben az eljárás előkészítése és lebonyolítása során jelen nyilatkozatomat érintő változás következik be, azt haladéktalanul írásban bejelentem, az eljárásban folytatott tevékenységem felfüggesztése mellett.**
6. Jelen nyilatkozatot a jogkövetkezmények ismeretében, minden befolyástól mentesen, saját kezűleg az alulírott helyen és napon írom alá.

Rétság, 2023. 01.29.

.....
aláírás

**ÖSSZEFÉRHETLENSÉGI
ÉS
TITOKTARTÁSI NYILATKOZAT**

Alulírott Fegyverűs Ferenc....., **Rétság Város Önkormányzata**
ajánlatkérő „Közétkeztetési szolgáltatás Rétságon” tárgyú közbeszerzési eljárásában, mint

- döntéshozó
- bírálóbizottsági tag
- egyéb módon közreműködő (pl. testületi tag)¹

1. Kijelentem, hogy a közbeszerzésekről szóló 2015. évi CXLI. törvény (a továbbiakban: Kbt.) összeférhetlenségre vonatkozó szabályait (Kbt. 25. § (1)-(9) bekezdése) megismertem.

25. § (1) Az ajánlatkérő köteles minden szükséges intézkedést megtenni annak érdekében, hogy megelőzze, feltárja és szükség esetén orvosolja az összeférhetlenséget és a verseny tisztaságának sérelmét eredményező helyzeteket.

(2) Az ajánlatkérő nevében eljáró és az ajánlatkérő által az eljárással vagy annak előkészítésével kapcsolatos tevékenységbe bevont személy írásban köteles nyilatkozni arról, hogy vele szemben fennáll-e bármely olyan körülmény, amely az e § szerinti összeférhetlenséget eredményezhet. Ha e személy a közbeszerzési eljáráshoz kapcsolódó több folyamatban (eljárás előkészítése, ajánlatok és részvételi jelentkezések bírálata, a közbeszerzési eljárás eredményéről szóló döntés meghozatala) is részt vesz, az érintett személynek a nyilatkozatot valamennyi folyamathoz kapcsolódóan meg kell tennie. Ha az összeférhetlenség vagy annak kockázata a nyilatkozat megtételét követően merül fel, az érintett személy köteles ezt haladéktalanul bejelenteni az ajánlatkérő részére.

(3) Ha a (2) bekezdés szerinti cselekmények vagy bármely más forrásból származó információ alapján felmerül az összeférhetlenség kockázata, az ajánlatkérő köteles megvizsgálni az összeférhetlenség fennállását.

(4) Összeférhetlenség áll fenn akkor, ha az ajánlatkérő részéről az eljárással vagy annak előkészítésével kapcsolatos tevékenységbe bevont vagy az eljárás eredményét befolyásolni képes személy - ide értve a közbeszerzési szolgáltatót, valamint az általa foglalkoztatottakat is - közvetve vagy közvetlenül olyan pénzügyi, gazdasági vagy egyéb személyes érdekkel rendelkezik, amely úgy tekinthető, hogy befolyásolja funkcióinak pártatlan és tárgyilagos gyakorlását.

(5) Vélelmezni kell, hogy fennáll a (4) bekezdés szerinti összeférhetlenség, ha a (4) bekezdés szerinti személy

- a) a) a közbeszerzési eljárásban ajánlattevőként, részvételre jelentkezőként, alvállalkozóként részt vesz vagy az alkalmasság igazolásában részt vesz;
- b) b) a közbeszerzési eljárásban ajánlattevőként, részvételre jelentkezőként, alvállalkozóként vagy az alkalmasság igazolásában részt vevő szervezetként részt vevő gazdasági szereplő vagy annak tagja, vezető tisztségviselője, felügyelőbizottságának tagja, cégvezetője vagy alkalmazottja; vagy
- c) c) az a) vagy a b) pontban meghatározott személyek hozzátartozója.

(6) A nyilvánosan működő részvénytársaság kivételével összeférhetetlen és nem vehet részt az eljárásban ajánlattevőként, részvételre jelentkezőként, alvállalkozóként vagy az alkalmasság igazolásában részt vevő szervezetként

- a) a köztársasági elnök,
- b) az Országgyűlés elnöke, alelnöke,
- c) a Kormány tagja,
- d) a Kúria elnöke, az Országos Bírósági Hivatal elnöke,

¹ A megfelelő válasz aláhúzendó

- e) a legfőbb ügyész,
 - f) az Alkotmánybíróság elnöke,
 - g) az Állami Számvevőszék elnöke,
 - h) a Közbeszerzési Hatóság, a Gazdasági Versenyhivatal, a Nemzeti Adatvédelmi és Információszabadság Hatóság, a Nemzeti Választási Iroda, a Központi Statisztikai Hivatal, az Országos Atomenergia Hivatal, a Szellemi Tulajdon Nemzeti Hivatala, a Nemzeti Adó- és Vámhivatal, a Nemzeti Kutatási, Fejlesztési és Innovációs Hivatal, a Nemzeti Média- és Hírközlési Hatóság, a Magyar Energetikai és Közmű-szabályozási Hivatal vezetője, vagy
 - i) a Magyar Nemzeti Bank elnöke
- tulajdonában, vagy az a)-i) pont szerinti személlyel közös háztartásban élő hozzátartozója tulajdonában álló szervezet.

(7) A közbeszerzési eljárás előkészítésében vagy lefolytatásában az ajánlatkérő részéről nem vehet részt olyan személy, akinek a részvétele összeférhetetlenséget eredményezne. Összeférhetetlenség fennállása esetén az ajánlatkérő köteles megvizsgálni, hogy az összeférhetetlenség az adott közbeszerzési eljárás tekintetében hogyan érintette a verseny tisztasága és az egyenlő bánásmód elveinek érvényesülését, és köteles mindazon intézkedéseket megtenni, amelyek szükségesek az összeférhetetlenség megszüntetéséhez és az eljárás jogszerűségének helyreállításához. A 62. § (1) bekezdés m) pontja akkor alkalmazható, ha az egyenlő bánásmód és a verseny tisztaságának sérelme más módon nem orvosolható.

(8) A (7) bekezdéstől eltérően, ha egy részvételre jelentkező, ajánlattevő, alvállalkozó vagy az alkalmasság igazolásában részt vevő szervezet vagy egy ezekkel - közvetve vagy közvetlenül - a 3. § 28. pontjában meghatározott kapcsolatban álló gazdasági szereplő - ide értve az (5) bekezdés b) pontja szerinti személyeket is - részt vett a közbeszerzési eljárás előkészítésében, az ajánlatkérő köteles megfelelő intézkedéseket tenni - különös tekintettel az eljáráshoz kapcsolódó valamennyi releváns információ többi gazdasági szereplővel való közlésére, valamint megfelelő ajánlattételi határidő biztosítására - annak érdekében, hogy az érintett gazdasági szereplő közbeszerzési eljárásban való részvétele ne vezessen a verseny torzításához. Az érintett gazdasági szereplő a 62. § (1) bekezdés m) pontja alapján csak akkor zárható ki az eljárásból, ha az egyenlő bánásmód elvének tiszteletben tartása más módon nem biztosítható. A kizárást megelőzően az ajánlatkérő - hiánypótlás vagy felvilágosítás kérés útján - köteles biztosítani annak lehetőségét, hogy az érintett gazdasági szereplő bizonyítsa, hogy a közbeszerzési eljárás előkészítésében való részvétele az egyenlő bánásmód elvét és a verseny tisztaságát nem sérti, vagy az érintett gazdasági szereplő az összeférhetetlenségi helyzetet más módon elhárítsa. Az összeférhetetlenségi helyzet elhárítása érdekében a gazdasági szereplő által tett intézkedéseket az ajánlatkérő köteles az ajánlatok (részvételi jelentkezések) elbírálásáról szóló összegezésben ismertetni.

(9) A (8) bekezdés alkalmazásában nem eredményezi a verseny tisztaságának sérelmét és nem összeférhetetlen az olyan személy (szervezet) részvétele az eljárásban,

- a) akitől, illetve ameltől az ajánlatkérő az adott közbeszerzéssel kapcsolatos helyzet-, piacfelmérés, illetve a közbeszerzés becsült értékének felmérése érdekében a közbeszerzés megkezdése időpontjának megjelölése nélkül, kizárólag a felmérés érdekében szükséges adatokat közölve kért tájékoztatást,
- b) aki, illetve amely az ajánlatkérő által folytatott előzetes piaci konzultációban [28. § (4) bekezdése] vett részt,
- c) akitől, illetve ameltől az ajánlatkérő a támogatásra irányuló igény (pályázat) benyújtásához szükséges árajánlatot kapott,

feltéve, hogy az a), b) vagy a c) pont alkalmazása kapcsán az ajánlatkérő nem közölt vele a közbeszerzési eljárás során az összes ajánlattevő vagy részvételre jelentkező részére rendelkezésre bocsátott adatok körét meghaladó információt, valamint az ajánlattételi határidő meghatározása biztosítja az egyenlő bánásmód elvének érvényesülését.

2. Felelősségem teljes tudatában kijelentem, hogy velem szemben – a fentiekben megjelölt tárgyú közbeszerzési eljárással összefüggésben – összeférhetlenségi ok, mint kizáró körülmény nem áll fenn.

3. Kötelezettséget vállalok arra, hogy a fenti tárgyú közbeszerzési eljárással kapcsolatban tudomásomra jutott közérdekű nyilvános adatnak nem minősülő adatot üzleti titokként kezelem, az eljárással kapcsolatos közbeszerzői titkot megőrzöm, azt sem az eljárás befejezése előtt, sem pedig azt követően jogszerűtlenül személy tudomására nem hozom.
4. Tudomással bírok az összeférhetlenség fennállásának és a titoktartási kötelezettségem megszegésének jogkövetkezményeiről.
- 5. Amennyiben az eljárás előkészítése és lebonyolítása során jelen nyilatkozatomat érintő változás következik be, azt haladéktalanul írásban bejelentem, az eljárásban folytatott tevékenységem felfüggesztése mellett.**
6. Jelen nyilatkozatot a jogkövetkezmények ismeretében, minden befolyástól mentesen, saját kezűleg az alulírott helyen és napon írom alá.

Rétság, 2023. 01. 24.

.....
aláírás

**ÖSSZEFÉRHETETLENSÉGI
ÉS
TITOKTARTÁSI NYILATKOZAT**

Alulírott DR. SZÁJBELY ERNŐ, Rétság Város Önkormányzata ajánlatkérő „Közétkeztetési szolgáltatás Rétságon” tárgyú közbeszerzési eljárásában, mint

- döntéshozó
- bírálóbizottsági tag
- egyéb módon közreműködő (pl. testületi tag)¹

1. Kijelentem, hogy a közbeszerzésekről szóló 2015. évi CXLI. törvény (a továbbiakban: Kbt.) összeférhetlenségre vonatkozó szabályait (Kbt. 25. § (1)-(9) bekezdése) megismertem.

25. § (1) Az ajánlatkérő köteles minden szükséges intézkedést megtenni annak érdekében, hogy megelőzze, feltárja és szükség esetén orvosolja az összeférhetlenséget és a verseny tisztaságának sérelmét eredményező helyzeteket.

(2) Az ajánlatkérő nevében eljáró és az ajánlatkérő által az eljárással vagy annak előkészítésével kapcsolatos tevékenységbe bevont személy írásban köteles nyilatkozni arról, hogy vele szemben fennáll-e bármely olyan körülmény, amely az e § szerinti összeférhetlenséget eredményezhet. Ha e személy a közbeszerzési eljáráshoz kapcsolódó több folyamatban (eljárás előkészítése, ajánlatok és részvételi jelentkezések bírálata, a közbeszerzési eljárás eredményéről szóló döntés meghozatala) is részt vesz, az érintett személynek a nyilatkozatot valamennyi folyamathoz kapcsolódóan meg kell tennie. Ha az összeférhetlenség vagy annak kockázata a nyilatkozat megtételét követően merül fel, az érintett személy köteles ezt haladéktalanul bejelenteni az ajánlatkérő részére.

(3) Ha a (2) bekezdés szerinti cselekmények vagy bármely más forrásból származó információ alapján felmerül az összeférhetlenség kockázata, az ajánlatkérő köteles megvizsgálni az összeférhetlenség fennállását.

(4) Összeférhetlenség áll fenn akkor, ha az ajánlatkérő részéről az eljárással vagy annak előkészítésével kapcsolatos tevékenységbe bevont vagy az eljárás eredményét befolyásolni képes személy - ide értve a közbeszerzési szolgáltatót, valamint az általa foglalkoztatottakat is - közvetve vagy közvetlenül olyan pénzügyi, gazdasági vagy egyéb személyes érdekkel rendelkezik, amely úgy tekinthető, hogy befolyásolja funkcióinak pártatlan és tárgyilagos gyakorlását.

(5) Vélelmezni kell, hogy fennáll a (4) bekezdés szerinti összeférhetlenség, ha a (4) bekezdés szerinti személy

- a) a közbeszerzési eljárásban ajánlattevőként, részvételre jelentkezőként, alvállalkozóként részt vesz vagy az alkalmasság igazolásában részt vesz;
- b) a közbeszerzési eljárásban ajánlattevőként, részvételre jelentkezőként, alvállalkozóként vagy az alkalmasság igazolásában részt vevő szervezetként részt vevő gazdasági szereplő vagy annak tagja, vezető tisztségviselője, felügyelőbizottságának tagja, cégvezetője vagy alkalmazottja; vagy
- c) az a) vagy a b) pontban meghatározott személyek hozzátartozója.

(6) A nyilvánosan működő részvénytársaság kivételével összeférhetetlen és nem vehet részt az eljárásban ajánlattevőként, részvételre jelentkezőként, alvállalkozóként vagy az alkalmasság igazolásában részt vevő szervezetként

- a) a köztársasági elnök,
- b) az Országgyűlés elnöke, alelnöke,
- c) a Kormány tagja,
- d) a Kúria elnöke, az Országos Bírósági Hivatal elnöke,

¹ A megfelelő válasz aláhúzendő

- e) a legfőbb ügyész,
 - f) az Alkotmánybíróság elnöke,
 - g) az Állami Számvevőszék elnöke,
 - h) a Közbeszerzési Hatóság, a Gazdasági Versenyhivatal, a Nemzeti Adatvédelmi és Információszabadság Hatóság, a Nemzeti Választási Iroda, a Központi Statisztikai Hivatal, az Országos Atomenergia Hivatal, a Szellemi Tulajdon Nemzeti Hivatala, a Nemzeti Adó- és Vámhivatal, a Nemzeti Kutatási, Fejlesztési és Innovációs Hivatal, a Nemzeti Média- és Hírközlési Hatóság, a Magyar Energetikai és Közmű-szabályozási Hivatal vezetője, vagy
 - i) a Magyar Nemzeti Bank elnöke
- tulajdonában, vagy az a)-i) pont szerinti személlyel közös háztartásban élő hozzátartozója tulajdonában álló szervezet.

(7) A közbeszerzési eljárás előkészítésében vagy lefolytatásában az ajánlatkérő részéről nem vehet részt olyan személy, akinek a részvétele összeférhetetlenséget eredményezne. Összeférhetetlenség fennállása esetén az ajánlatkérő köteles megvizsgálni, hogy az összeférhetetlenség az adott közbeszerzési eljárás tekintetében hogyan érintette a verseny tisztasága és az egyenlő bánásmód elveinek érvényesülését, és köteles mindazon intézkedéseket megtenni, amelyek szükségesek az összeférhetetlenség megszüntetéséhez és az eljárás jogszerűségének helyreállításához. A 62. § (1) bekezdés m) pontja akkor alkalmazható, ha az egyenlő bánásmód és a verseny tisztaságának sérelme más módon nem orvosolható.

(8) A (7) bekezdéstől eltérően, ha egy részvételre jelentkező, ajánlattevő, alvállalkozó vagy az alkalmasság igazolásában részt vevő szervezet vagy egy ezekkel - közvetve vagy közvetlenül - a 3. § 28. pontjában meghatározott kapcsolatban álló gazdasági szereplő - ide értve az (5) bekezdés b) pontja szerinti személyeket is - részt vett a közbeszerzési eljárás előkészítésében, az ajánlatkérő köteles megfelelő intézkedéseket tenni - különös tekintettel az eljáráshoz kapcsolódó valamennyi releváns információ többi gazdasági szereplővel való közlésére, valamint megfelelő ajánlattételi határidő biztosítására - annak érdekében, hogy az érintett gazdasági szereplő közbeszerzési eljárásban való részvétele ne vezessen a verseny torzításához. Az érintett gazdasági szereplő a 62. § (1) bekezdés m) pontja alapján csak akkor zárható ki az eljárásból, ha az egyenlő bánásmód elvének tiszteletben tartása más módon nem biztosítható. A kizárást megelőzően az ajánlatkérő - hiánypótlás vagy felvilágosítás kérés útján - köteles biztosítani annak lehetőségét, hogy az érintett gazdasági szereplő bizonyítsa, hogy a közbeszerzési eljárás előkészítésében való részvétele az egyenlő bánásmód elvét és a verseny tisztaságát nem sérti, vagy az érintett gazdasági szereplő az összeférhetetlenségi helyzetet más módon elhárítsa. Az összeférhetetlenségi helyzet elhárítása érdekében a gazdasági szereplő által tett intézkedéseket az ajánlatkérő köteles az ajánlatok (részvételi jelentkezések) elbírálásáról szóló összegezésben ismertetni.

(9) A (8) bekezdés alkalmazásában nem eredményezi a verseny tisztaságának sérelmét és nem összeférhetetlen az olyan személy (szervezet) részvétele az eljárásban,

- a) akitől, illetve amelytől az ajánlatkérő az adott közbeszerzéssel kapcsolatos helyzet-, piacfelmérés, illetve a közbeszerzés becsült értékének felmérése érdekében a közbeszerzés megkezdése időpontjának megjelölése nélkül, kizárólag a felmérés érdekében szükséges adatokat közölve kért tájékoztatást,
- b) aki, illetve amely az ajánlatkérő által folytatott előzetes piaci konzultációban [28. § (4) bekezdése] vett részt,
- c) akitől, illetve amelytől az ajánlatkérő a támogatásra irányuló igény (pályázat) benyújtásához szükséges árajánlatot kapott,

feltéve, hogy az a), b) vagy a c) pont alkalmazása kapcsán az ajánlatkérő nem közölt vele a közbeszerzési eljárás során az összes ajánlattevő vagy részvételre jelentkező részére rendelkezésre bocsátott adatok körét meghaladó információt, valamint az ajánlattételi határidő meghatározása biztosítja az egyenlő bánásmód elvének érvényesülését.

2. Felelősségem teljes tudatában kijelentem, hogy velem szemben – a fentiekben megjelölt tárgyú közbeszerzési eljárással összefüggésben – összeférhetlenségi ok, mint kizáró körülmény nem áll fenn.

3. Kötelezettséget vállalok arra, hogy a fenti tárgyú közbeszerzési eljárással kapcsolatban tudomásomra jutott közérdekű nyilvános adatnak nem minősülő adatot üzleti titokként kezelem, az eljárással kapcsolatos közbeszerzési titkot megőrzöm, azt sem az eljárás befejezése előtt, sem pedig azt követően jogosulatlan személy tudomására nem hozom.
4. Tudomással bírok az összeférhetlenség fennállásának és a titoktartási kötelezettségem megszegésének jogkövetkezményeiről.
- 5. Amennyiben az eljárás előkészítése és lebonyolítása során jelen nyilatkozatomat érintő változás következik be, azt haladéktalanul írásban bejelentem, az eljárásban folytatott tevékenységem felfüggesztése mellett.**
6. Jelen nyilatkozatot a jogkövetkezmények ismeretében, minden befolyástól mentesen, saját kezűleg az alulírott helyen és napon írom alá.

Rétság, 2023. 01. 24."



.....
alíírás

KIVONAT

**Rétság Város Önkormányzat Képviselő-testületének
2023. január 26. napján megtartott képviselő-testületi üléséről**

RÉTSÁG VÁROS ÖNKORMÁNYZAT KÉPVISELŐ-TESTÜLETÉNEK 8/2023. (I. 26.) KT. HATÁROZATA

Tárgy: Közbeszerzési Előkészítő és Bíráló Bizottság tagjainak megválasztása a „Rétság Általános Iskola épületének bővítése” tárgyú közbeszerzéshez

Rétság Város Önkormányzat Képviselő-testülete megtárgyalta a Közbeszerzési Előkészítő és Bíráló Bizottság tagjainak megválasztásáról készített előterjesztést.

A Képviselő-testület a „**Rétság Általános Iskola épületének bővítése**” tárgyú közbeszerzésére az alábbi összetételű bizottságot választja meg:

- Kramlik Károly elnök
- Kelemenné dr. Zagyvai Zsanett – jogi szakértelem
- Bulejsza Jánosné – pénzügy
- Ludányi Ákos – műszaki szakértelem
- Márkus Pál – közbeszerzési szakértelem

Határidő: azonnal

Felelős: Mezőfi Zoltán polgármester

**Mezőfi Zoltán sk.
polgármester**

**Fodor Rita Mária sk.
jegyző**

A kiadmány hitelül:



**Busainé Terman Viktória
jegyzőkönyvvezető**

VÁLLALKOZÁSI SZERZŐDÉS

amely létrejött
egyrésről

Rétság Város Önkormányzata

(Cím: 2651 Rétság, Rákóczi út 20., adószám: 15735492-2-12,
képviselő: Mezőfi Zoltán János, polgármester)
mint Megrendelő

másrésről

az **ORBITREX-SDM Korlátolt felelősségű társaság**

(2083 Solymár, Béke utca 2., Cg. 13-09-186750, adószám: 25926901-1-13,
képviselő: Győri Kristóf ügyvezető)
mint Vállalkozó

(együttesen: Felek)

között az alulírott napon és helyen az alábbi feltételekkel:

1. Megrendelő részt vett az Aktív Magyarországért Felelős Kormánybiztosi Iroda a Magyar Kerékpáros Turisztikai Szövetség (a továbbiakban: MAKETUSZ) bevonásával 2023-ra kiírt az Aktív Magyarország Program részeként megvalósuló Országos Bringapark Program 2023 elnevezésű pályázaton (továbbiakban: Program). A Programhoz kapcsolódóan a Megrendelő jelen szerződéssel megbízást ad a Vállalkozónak a Programhoz kapcsolódó kivitelezési munkák megvalósításában történő részvételre, közreműködésre, a jelen szerződésben meghatározott feladatok ellátására. Vállalkozó a megbízást elfogadja és vállalja, hogy jelen szerződés keretében a szerződésben meghatározott feladatokat ellátja.
2. Vállalkozó vállalja, hogy a Program megvalósítása során az alábbi feladatokat teljesíti:
 - a) Program megvalósítás:
 - a. Kiviteli tervezés
 - b. Kivitelezés
 - i. Terület előkészítés
 - ii. Vázépítés
 - iii. Burkolat alap készítés
 - iv. Aszfaltburkolat terítése
 - v. Kiegészítő eszközök, berendezések, parkbútorok telepítése
 - vi. Parkosítás
3. Vállalkozó kijelenti, hogy a 2. pontban meghatározott feladat részletes tartalmáról, a feladat ellátásához szükséges alapadatokról a Megrendelőtől a szükséges információkat megkapta, a feladatcsoport tartalmát ismeri és tudomásul veszi, hogy annak részfeladatai a Program tervezése és kivitelezése során változhatnak, ezt azonban jelen megbízási szerződés keretei között köteles ellátni.
4. A megbízás teljesítése során a Vállalkozó közreműködő, külső szakértő igénybevételére jogosult. Vállalkozó a közreműködő, külső szakértő tevékenységéért felelősséget vállal, azok jogszerű és szakmailag kifogástalan tevékenységéért szavatol.
5. Vállalkozó köteles a teljesítések során a tudomására jutó információkat és adatokat – a jelen szerződés teljesítéséhez szükséges felhasználás kivételével – teljes titoktartással kezelni, mely titoktartási kötelezettség kiterjed a közreműködőkre, külső szakértőkre is. Vállalkozó köteles a teljesítés során birtokába jutó személyes adatokat a hatályos jogszabályokban meghatározott módon kezelni.

6. Vállalkozó jelen szerződés aláírásával hozzájárul, hogy a szerződésben közölt adatait a Megrendelő a jogszabályokban meghatározott ideig és módon kezelje, tárolja, illetőleg adatait a Megrendelő a tevékenységhez szükséges mértékben harmadik személy részére kiadja, továbbítja.

7. Vállalkozó kijelenti, hogy tevékenysége során legjobb szakmai tudása, a Program kivitelezésére vonatkozó szakmai szabályok betartásával, a Program sikeres lebonyolítása céljának figyelembevételével jár el. Kijelenti továbbá, hogy a tevékenységéért felelősséggel tartozik, kivéve, ha a tevékenysége során kifejezetten felhívta a Megrendelő figyelmét, hogy a Megrendelő utasítása a Vállalkozó legjobb szakmai tudásával ellentétes.

8. Vállalkozó a beépített anyagokért, az építési-szerelési munkák hibátlan elvégzéséért jótállást vállal. A jótállási idő mértéke az eredményes műszaki átadás-átvételi eljárás befejezésétől számított 60 hónap.

9. Jótállási és szavatossági kötelezettségeket a Felek a Polgári Törvénykönyv és az egyéb hatályos jogszabályok figyelembevételével kezelik.

10. Megrendelő köteles a megbízás teljesíthetősége érdekében a Vállalkozóval folyamatosan együttműködni, részére minden szükséges információt, adatot, dokumentumot a lehető legrövidebb határidőn belül átadni, a szükséges eseményeken történő részvétel lehetőségét biztosítani. Megrendelő köteles a Vállalkozó feladatait érintő, a Megrendelő hatáskörében történt eseményekről írásban, e-mailen tájékoztatni Vállalkozót.

11. A megbízás szerződésszerű teljesítéséért a Vállalkozót díjazás illeti meg, összesen 38.517.300, azaz harmincyolcmillióötszáztizethétezerháromszáz forint + a törvényes előírásoknak megfelelő ÁFA összegben. A megbízási díj a Megrendelő részére kiállított számla ellenében a Vállalkozó Gránit Banknál vezetett, 12100011-17877967 számú bankszámlájára történő átutalással esedékes. Az alábbi részletezés szerint:

1. részlet: 30% - Jelen szerződés aláírását követően, a kivitelezés megkezdése előtt, Vállalkozó előlegbekerője alapján.
2. részlet: 20% - A kivitelezés 50%-os készültségekor – Aszfaltburkolat bedolgozását megelőzően.
3. részlet: 25% - A kivitelezési 75%-os készültségekor – parkbútorok telepítését követően – a teljesítés-igazolás szerint a Vállalkozó által 8 napos fizetési határidővel kiállított részszámla alapján a vállalkozói díj további 25%-a.
4. részlet: 25% - a teljesítést követően a teljesítés-igazolás szerint a Vállalkozó által 8 napos fizetési határidővel kiállított számla alapján.

Vállalkozó ezen megbízási díjon túl további díjra és költségtérítésre – közös megegyezéssel történő szerződésmódosítás esetét kivéve – nem tarthat igényt.

5. Felek megállapítják, hogy a fenti díjazás magában foglalja a Vállalkozó által vagy közreműködésével létrehozott, szellemi alkotás vagy egyéb szerzői jogi oltalom alá tartozó alkotás felhasználási jogának ellenértékét is, a Vállalkozó és a nevében eljáró alkotók további díjazásra, szerzői jogdíjra nem tartanak igényt.

6. Jelen szerződést Felek közös megegyezéssel írásban módosíthatják.

7. Jelen szerződés az aláírás napjától a műszaki átadás-átvételig, de legkésőbb **2023. december 31.** napjáig szól. Jelen szerződést bármelyik fél a másik fél súlyos szerződésszegése esetén rendkívüli felmondással felmondhatja, ha a másik fél írásbeli felszólítás ellenére sem tanúsít szerződésszerű magatartást. Megrendelő részéről súlyos szerződésszegésnek minősül, ha a Megrendelő a Vállalkozónak indokolt utasítások és lényeges információk kiadásával, továbbá fizetési ütemezéseinek teljesítésével indokolatlanul késedelembe esik, és ezzel a Vállalkozó teljesítését lehetetlenné teszi.

Vállalkozó súlyos szerződésszegésének minősül, ha a feladat megvalósításával olyan késedelembe esik, amely a Program sikeres végrehajtását lehetetlenné teszi, és a késedelmet az írásbeli felszólításban meghatározott határidőig sem hárítja el.

Felek kinyilvánítják azon szándékukat, hogy - szerződésszegés esetét kivéve - jelen szerződést a Program társadalmi jelentőségére és időponthoz kötöttségére tekintettel nem mondják fel.

8. Amennyiben a felek bármelyike tőle független, számára fel nem róható rendkívüli és elháríthatatlan vis maior okozta körülmények (például természeti katasztrófa, háború, blokád, érdekszférán kívüli sztrájk, világjárvány) miatt a jelen szerződésből eredő kötelezettségének nem tud eleget tenni, úgy ezen körülmények fennállásának és következményei elhárításának ideje alatt mentesül a szerződésszegés jogkövetkezményei alól. A felek kötelesek a fenti körülményekről és azok várható időtartamáról a másik felet haladéktalanul írásban tájékoztatni, az érintett hatóságoktól, kamaráktól és egyéb szervektől származó - rendelkezésre álló - hivatalos igazolások egyidejű csatolásával.

9. A jelen szerződés teljesítése során a Megrendelő nevében kapcsolattartásra jogosult **XXXXXXXXXXXXXXXXXXXXX**, tel.: **XXXXXXXXXXXXX**, vagy az általa kijelölt személy. Vállalkozó részéről kapcsolattartó személy Győri Kristóf ügyvezető, 06703310805, kristof.gyori@orbitrex.hu

10. Felek kölcsönösen kötelesek egymást haladéktalanul tájékoztatni, amennyiben bármelyik fél elnevezésében, székhelyében, képviselőjében vagy más nyilvántartási adatában változás következik be, továbbá, amennyiben ellene csődeljárás, felszámolási eljárás vagy más megszüntetésre irányuló eljárás indul, vagy ellene jogerősen végrehajtást rendeltek el. Bármelyik fél ellen csődeljárás, felszámolási eljárás vagy más megszüntetésre irányuló eljárás indítása, vagy jogerős végrehajtás elrendelése esetén a másik fél jogosult jelen szerződéstől egyoldalúan elállni és az eljárás alá vont féllel szemben a szerződésszegés jogkövetkezményeit alkalmazni.

11. Felek kölcsönösen tájékoztatják egymást, hogy a GDPR rendelet alapján a jelen szerződésben és a teljesítés során készülő dokumentációkban Megrendelő és Vállalkozó részéről feltüntetett személyes adatokat a szerződés teljesítése céljából kezelik.

12. Felek jelen szerződésből folyó jogvitáikat elsődlegesen megkísérik egymással tárgyalás útján, megállapodással rendezni, kizárólag abban az esetben fordulnak az illetékes bírósághoz, amennyiben az egyeztetés nem vezet eredményre.

13. A jelen szerződésben nem szabályozott kérdésekben a Polgári Törvénykönyv rendelkezéseit, továbbá a Felek tevékenységére irányadó hatályos jogszabályokat kell alkalmazni.

Felek jelen szerződést, mely három oldalon tizenkettő számozott pontot tartalmaz, és két eredeti példányban készült, mint akaratukkal mindenben megegyezőt, jóváhagyólag írják alá.

Rétság, 2023.

XXXXXXXXXXXXXXXXXXXXX

XXXXXXXXXXXXX

Megrendelő

Győri Kristóf ügyvezető

Orbitrex-SDM Kft.

Vállalkozó

12/2022

Árajánlat

Eredeti példány

Vevő

Rétság Város Önkormányzata
Rákóczi út 20.
2651 Rétság
Magyarország

Ajánlat dátuma:

2023.01.17

Referencia:

Ár/Rétság Vár/2023.01.16

Tételek:

Pénznem: HUF

| Tétel, Azonosító, Megnevezés | Egységár | Menny. | Nettó érték | ÁFA % | ÁFA érték | Bruttó érték |
|-------------------------------------------------------------------------------------------------------------------------------------------------------------------------------------------------|-------------------|------------|---------------|-------|--------------|---------------|
| 1. DURVA TEREPRENDEZÉSI MUNKÁK (Terület rendezése, megtisztítása, feltalaj leszedése, deponálása, szállítása, tuskóatlanítás, gyöker zóna 10 cm, kitermelt töltőföld deponálása) | 700,00 HUF | 2100 m2 | 1 470 000,00 | 27% | 396 900,00 | 1 866 900,00 |
| 2. DURVA TEREPRENDEZÉSI MUNKÁK (Alap kialakítása, tükörkészítés tömörítéssel, tömörsege Tr gamma 90-95 %) | 650,00 HUF | 1920 m2 | 1 248 000,00 | 27% | 336 960,00 | 1 584 960,00 |
| 3. DURVA TEREPRENDEZÉSI MUNKÁK (Építéshez kapcsolódó eszközök, biztonsági eszközök elhelyezése, telepítése a területen) | 765 000,00 HUF | 1 kt. | 765 000,00 | 27% | 206 550,00 | 971 550,00 |
| 4. ÉPÍTÉSI MUNKÁK (Vízvezető rendszer, szikkasztók kialakítása, drain cső, kulé kavics, geotextil) | 142 700,00 HUF | 8 db | 1 141 600,00 | 27% | 308 232,00 | 1 449 832,00 |
| 5. ÉPÍTÉSI MUNKÁK (Nyomvonal földaléptípményének kialakítása N 910 m2 felületen, középvonalon 155 folyó méter hosszan, töltőföld, tömörítéssel) | 12 600,00 HUF | 430 m3 | 5 418 000,00 | 27% | 1 462 860,00 | 6 880 860,00 |
| 6. ÉPÍTÉSI MUNKÁK (Zúzottkő réteg terítése, tömörítése a pálya nyomvonalán, pihenőin, összeköttetésein és becsatlakozásain, andezit v. bazalt Z 0/22, tömörített 30 cm vtg.) | 28 800,00 HUF | 255 m3 | 7 344 000,00 | 27% | 1 982 880,00 | 9 326 880,00 |
| 7. ÉPÍTÉSI MUNKÁK (Pálya nyomvonala, pihenői, összeköttetései, becsatlakozásai aszfaltburkolatának kialakítása, kézi bedolgozással, AC8 hengerelt aszfalt, 8 cm vtg.) | 20 500,00 HUF | 505 m2 | 10 352 500,00 | 27% | 2 795 175,00 | 13 147 675,00 |

Folytatás a következő oldalon >

Adószám: 25926901-2-13
Községi adószám: HU25926901

Kapcsolatfelvétel:

E-mail & Web: kristof.gyori@orbitrex.hu
Telefon: +36703310805

Levelezési cím: Orbitrex-SDM Kft., 2083 Solymár, Béke utca 2., Magyarország

12/2022

Árajánlat

Eredeti példány

Vevő

Rétság Város Önkormányzata
Rákóczi út 20.
2651 Rétság
Magyarország

Ajánlat dátuma:
Referencia:

2023.01.17
Ár/Rétság Vár/2023.01.16

Tételek:

Pénznem: HUF

| Tétel, Azonosító, Megnevezés | Egységár | Menny. | Nettó érték | ÁFA % | ÁFA érték | Bruttó érték |
|--------------------------------------------------------------------------------------------------------------------------------------------------------------------------------------------------------------------|---------------------|------------|--------------|-------|--------------|--------------|
| 8. ÉPÍTÉSI MUNKÁK (Zúzottkő nemes padka készítése, Z 0/20, tömörített 10 cm vtg.) | 6 300,00 HUF | 124 m2 | 781 200,00 | 27% | 210 924,00 | 992 124,00 |
| 9. ÉPÍTÉSI MUNKÁK (Pályajelölések felfestése, aszfaltfestés) | 15 000,00 HUF | 17 m2 | 255 000,00 | 27% | 68 850,00 | 323 850,00 |
| 10. BERENDEZÉSI TÁRGYAK MUNKÁI (Nagyméretű információs tábla kihelyezése, rögzítése, betonalap. Szabályok, előírások, fontos információk, "típppek-trükkök". Házirend. Szövegezés, grafikai tervezés, gyártás.) | 345 000,00 HUF | 1 db | 345 000,00 | 27% | 93 150,00 | 438 150,00 |
| 11. BERENDEZÉSI TÁRGYAK MUNKÁI (Padok telepítése, betonalap) | 128 000,00 HUF | 3 db | 384 000,00 | 27% | 103 680,00 | 487 680,00 |
| 12. BERENDEZÉSI TÁRGYAK MUNKÁI (Kerékpártároló telepítése, betonalap) | 153 000,00 HUF | 1 db | 153 000,00 | 27% | 41 310,00 | 194 310,00 |
| 13. BERENDEZÉSI TÁRGYAK MUNKÁI (Hulladékgyűjtő edények telepítése, betonalap) | 82 000,00 HUF | 2 db | 164 000,00 | 27% | 44 280,00 | 208 280,00 |
| 14. BERENDEZÉSI TÁRGYAK MUNKÁI (Kerékpár szerelő állvány, szerviz oszlop telepítése, betonalap) | 489 000,00 HUF | 1 db | 489 000,00 | 27% | 132 030,00 | 621 030,00 |
| 15. BERENDEZÉSI TÁRGYAK MUNKÁI (Kandeláber öntvény tartó oszlopok telepítése, lámpával, beton alapozással. Napelmről működő park világítás kialakítása, elektromos hálózati bekötés nélkül) | 683 500,00 HUF | 6 db | 4 101 000,00 | 27% | 1 107 270,00 | 5 208 270,00 |
| 16. ZÖLDFELÜLET KIALAKÍTÁSÁNAK MUNKÁI (Pálya közvetlen környezetének tereprendezeése, parkosítása. Termőtalaj 8 cm vtg., füvesítés) | 1 200,00 HUF | 1255 m2 | 1 506 000,00 | 27% | 406 620,00 | 1 912 620,00 |
| 17. ELŐKÉSZÍTÉS MUNKÁI (Kiviteli terv készítése, projekt előkészítése) | 1 050 000,00 HUF | 1 klt. | 1 050 000,00 | 27% | 283 500,00 | 1 333 500,00 |
| 18. ELŐKÉSZÍTÉS MUNKÁI (Műszaki ellenőri szolgáltatás) | 800 000,00 HUF | 1 klt. | 800 000,00 | 27% | 216 000,00 | 1 016 000,00 |

Folytatás a következő oldalon >

Adószám: 25926901-2-13
Közösségi adószám: HU25926901

Kapcsolatfelvétel:

E-mail & Web: kristof.gyori@orbitrex.hu
Telefon: +36703310805

Levelezési cím: Orbitrex-SDM Kft., 2083 Solymár, Béke utca 2., Magyarország

12/2022

Árajánlat

Eredeti példány

Vevő

Rétság Város Önkormányzata
Rákóczi út 20.
2651 Rétság
Magyarország

Ajánlat dátuma:

2023.01.17

Referencia:

Ár/Rétság Vár/2023.01.16

Tételek:

Pénznem: HUF

| Tétel, Azonosító, Megnevezés | Egységár | Menny. | Nettó érték | ÁFA % | ÁFA érték | Bruttó érték |
|------------------------------------------------------------|-------------------|----------|---------------|---------------|---------------|--------------|
| 19. ELŐKÉSZÍTÉS MUNKÁI (Projektmenedzsment, monitoring) | 750 000,00 HUF | 1 kt. | 750 000,00 | 27% | 202 500,00 | 952 500,00 |
| Összesen: | | | 38 517 300,00 | 10 399 671,00 | 48 916 971,00 | |

Végösszeg:

48 916 971,00 HUF

Ezt a részt az árajánlat fogadója tölti ki!

Elfogadva

Elutasítva

.....
Jogosult személy aláírása / P.h.

.....
Dátum

.....
Megrendelészám

ORBITREX

Adószám: 25926901-2-13
Közösségi adószám: HU25926901

Kapcsolatfelvétel:

E-mail & Web: kristof.gyori@orbitrex.hu
Telefon: +36703310805

Levelezési cím: Orbitrex-SDM Kft., 2083 Solymár, Béke utca 2., Magyarország



RÉTSÁG VÁROS ÖNKORMÁNYZATÁNAK KÉPVISELŐ-TESTÜLETE

2651 Rétság, Rákóczi út 20. Telefon: 35/550-100

www.retsag.hu Email: hivatal@retsag.hu

Előterjesztést készítette és előterjesztő: Bakó Mónika képviselő

**Kerékpáros pumpapálya kialakításának lehetősége – Országos Bringapark Program 2023;
elvi hozzájárulás kérése kivitelezői árajánlat és szerződéstervezet elfogadásához**

ELŐTERJESZTÉS

| Tárgyalja | Ülés | Szavazás |
|----------------------------------------------------------------------------|-------------------------------------------|--------------------------------------------------------|
| <input type="checkbox"/> Szociális bizottság | <input checked="" type="checkbox"/> Nyílt | <input checked="" type="checkbox"/> Nyílt szavazás |
| <input checked="" type="checkbox"/> Pénzügyi és Városfejlesztési Bizottság | <input type="checkbox"/> Zárt | <input type="checkbox"/> Titkos szavazás |
| <input type="checkbox"/> Közbeszerzési Bizottság | | <input type="checkbox"/> Egyszerű többség |
| <input checked="" type="checkbox"/> Képviselő-testület | | <input checked="" type="checkbox"/> Minősített többség |

A tárgyalandó témakör tárgyilagos és tényszerű bemutatása

Tisztelt Képviselő-testület!

A Miniszterelnökség az Aktív Magyarország Program részeként 2023. évre is kiírta az Országos Bringapark Programot, melynek célja a tartalmas és egészséges szabadidő-eltöltési lehetőségek segítése Magyarországon új bringaparkok kialakításával, vagy már meglévő bringapark felújításának támogatásával, a mozgás, a sportolás és az egészséges életmód népszerűsítése. A pályázat keretein belül támogatható fejlesztések megvalósítására alkalmas a sportkombinát területe, a pályázati kiírás feltételeinek Rétság Város Önkormányzata megfelel, esetünkben 50 %-os támogatásintenzitás érhető el az összköltség tekintetében.

Fontosnak tartom, hogy a sportkombinát területének hasznosítását folytassuk, többfunkciós terület kialakítása valósuljon meg, amely sportolási, szórakozási lehetőséget is biztosít.

A pályázati lehetőség céljaival egyetértek. A támogatható lehetőségek közül kerékpáros pumpapálya kialakítására kezdeményezem a pályázat benyújtását.

A helyszínbejárás, előzetes felmérés megtörtént. Több lehetséges terület közül a futópálya feletti sík terület a tervezett megvalósítási helyszín. (Látványterven pontosan jelölve, jelen előterjesztés melléklete.)

A projekt kivitelezői feladatainak elvégzésére árajánlatot kértem az alábbi vállalkozásoktól:

- Orbitrex-SDM Kft.: 38.517.300 Ft + ÁFA → bruttó 48.916.971 Ft
- Ferencautó Kft.: 43.412.500 Ft + ÁFA → bruttó 55.133.875 Ft
- IRUB Kft.: 49.362.900 Ft + ÁFA → bruttó 62.690.883 Ft

Árajánlataikat a vállalkozók megküldték, mely jelen előterjesztés melléklete.

Javasolom az Orbitrex-SDM Kft. ajánlatát elfogadni. (szerződéstervezet mellékelve)

Jelen előterjesztés keretében elegendő az árajánlat és szerződéstervezet elvi támogatása.

Kérem a Tisztelt Képviselő-testületet, hogy az előterjesztést véleményezni és támogatni szíveskedjenek!

Rétság, 2023. január 18.

Bakó Mónika
képviseelő

Előzmények, különösen a témában hozott korábbi testületi döntések, azok végrehajtása

Jogszabályi háttér

Határozati javaslatok

„A” változat

**RÉTSÁG VÁROS ÖNKORMÁNYZAT KÉPVISELŐ-TESTÜLETÉNEK
./2023.(I.26.) HATÁROZATA**

Rétság Város Önkormányzat Képviselő-testülete megtárgyalta a „Kerékpáros pumpapálya kialakításának lehetősége – Országos Bringapark Program 2023; elvi hozzájárulás kérése kivitelezői árajánlat és szerződéstervezet elfogadásához” című előterjesztést.

A Képviselő-testület az előterjesztésben foglaltakat elfogadja és elvi hozzájárulását adja, hogy nyertes pályázat esetén elfogadja a projekt kivitelezői feladatainak ellátására vonatkozó árajánlatát és szerződéstervezetét.

A beruházás költsége Ft, melyet a Képviselő-testület sikeres pályázat esetén a támogatásintenzitás figyelembevételével mellett az önerőt a 2023. évi költségvetés általános tartalék terhére biztosítja.

A Képviselő-testület felhatalmazza Mezőfi Zoltán polgármestert, hogy sikeres pályázat esetén a kivitelezői szerződést aláírja.

Határidő: 2023.

Felelős: Mezőfi Zoltán polgármester

Mezőfi Zoltán
polgármester

„B” változat

**RÉTSÁG VÁROS ÖNKORMÁNYZAT KÉPVISELŐ-TESTÜLETÉNEK
./2023.(I.26.) HATÁROZATA**

Rétság Város Önkormányzat Képviselő-testülete megtárgyalta a „Kerékpáros pumpapálya kialakításának lehetősége – Országos Bringapark Program 2023; elvi hozzájárulás kérése kivitelezői árajánlat és szerződéstervezet elfogadásához” című előterjesztést.

A Képviselő-testület az előterjesztésben foglaltakat nem fogadta el és nem ad elvi hozzájárulást sikeres pályázat esetén a kivitelezői árajánlat és szerződéstervezet elfogadására.

Határidő:

Felelős: Mezőfi Zoltán polgármester

Záradék:

A tájékoztatás szabályszerű, a határozati javaslat jogszabálysértést nem tartalmaz.

Fodor Rita Mária
jegyző



RÉTSÁG VÁROS ÖNKORMÁNYZATÁNAK KÉPVISELŐ-TESTÜLETE

2651 Rétság, Rákóczi út 20. Telefon: 35/550-100

www.retsag.hu Email: hivatal@retsag.hu

Előterjesztést készítette és előterjesztő: Bakó Mónika képviselő

Pályázat benyújtásának lehetősége az Aktív Magyarország Program részeként meghirdetett Országos Bringapark Programban

ELŐTERJESZTÉS

Tárgyalja

- Szociális bizottság
 Pénzügyi és Városfejlesztési Bizottság
 Közbeszerzési Bizottság
 Képviselő-testület

Ülés

- Nyílt
 Zárt

Szavazás

- Nyílt szavazás
 Titkos szavazás
 Egyszerű többség
 Minősített többség

A tárgyalandó témakör tárgyilagos és tényszerű bemutatása

Tisztelt Képviselő-testület!

A Miniszterelnökség az Aktív Magyarország Program részeként 2023. évre is kiírta az Országos Bringapark Programot, melynek célja a tartalmas és egészséges szabadidő-eltöltési lehetőségek segítése Magyarországon új bringaparkok kialakításával, vagy már meglévő bringapark felújításának támogatásával, a mozgásgazdag, egészséges életmód népszerűsítése. A pályázat keretein belül támogatható fejlesztések megvalósítására alkalmas a sportkombinát területe, a pályázati kiírás feltételeinek Rétság Város Önkormányzata megfelel, esetünkben 50 %-os támogatásintenzitás érhető el az összköltség tekintetében.

Fontosnak tartom, hogy a sportkombinát területének hasznosítását folytassuk, többfunkciós terület kialakítása valósuljon meg, amely sportolási, szórakozási lehetőséget is biztosít.

A pályázati lehetőség céljaival egyetértek. A támogatható lehetőségek közül kerékpáros pumpapálya kialakítására kezdeményezem a pályázat benyújtását.

A helyszínbejárás, előzetes felmérés megtörtént. Több lehetséges terület közül a futópálya feletti sík terület a tervezett megvalósítási helyszín. (Látványterven pontosan jelölve.)

A projekt tervezésére, pályázat előkészítésére, projektmenedzsment és monitoring feladatok ellátására árajánlatot kértem az alábbi vállalkozásoktól:

- Paczolay András egyéni vállalkozó: bruttó 900.000 Ft
- Limit Racing Team SE: bruttó 990.000 Ft
- Keresztes Péter egyéni vállalkozó: bruttó 1.100.000 Ft

Árajánlataikat a vállalkozók megküldték, mely az előterjesztés melléklete.

Javaslom Paczolay András egyéni vállalkozó ajánlatát elfogadni. (szerződéstervezet mellékelve)

Kérem a Tisztelt Képviselő-testületet, hogy az előterjesztést véleményezni és támogatni szíveskedjenek!

Rétság, 2023. január 18.

Bakó Mónika

képviselő

Előzmények, különösen a témában hozott korábbi testületi döntések, azok végrehajtása

Jogsabályi háttér

Határozati javaslatok

„A” változat

**RÉTSÁG VÁROS ÖNKORMÁNYZAT KÉPVISELŐ-TESTÜLETÉNEK
./2023.(.....) HATÁROZATA**

Rétság Város Önkormányzat Képviselő-testülete megtárgyalta a „Pályázat benyújtásának lehetősége az Aktív Magyarország Program részeként meghirdetett Országos Bringa-park Programban” című előterjesztést.

A Képviselő-testület az előterjesztésben foglaltakat elfogadja és támogatja a pályázat benyújtását:

A Képviselő-testület elfogadja a projekt tervezésére, pályázat előkészítésére, projektmenedzsment és monitoring feladatok ellátására vonatkozó árajánlatát és szerződés tervezetét.

A megbízás díja bruttó Ft, melyet a Képviselő-testület a 2023. évi költségvetés általános tartalék terhére biztosít. A Képviselő-testület felhatalmazza Mezőfi Zoltán polgármestert az árajánlatban meghatározott feladatok elfogadására és a vállalkozói szerződés aláírására.

Határidő: 2023. január

Felelős: Mezőfi Zoltán polgármester

Mezőfi Zoltán

polgármester

„B” változat

**RÉTSÁG VÁROS ÖNKORMÁNYZAT KÉPVISELŐ-TESTÜLETÉNEK
./2023.(.....) HATÁROZATA**

Rétság Város Önkormányzat Képviselő-testülete megtárgyalta a „Pályázat benyújtásának lehetősége az Aktív Magyarország Program részeként meghirdetett Országos Bringa-park Programban” című előterjesztést.

A Képviselő-testület az előterjesztésben foglaltakat nem fogadta el és nem támogatja a pályázat benyújtását.

A Képviselő-testület nem fogadta el a projekt tervezésére, pályázat előkészítésére, projektmenedzsment és monitoring feladatok ellátására vonatkozó árajánlatokat.

Határidő:

Felelős: Mezőfi Zoltán polgármester

Záradék:

A tájékoztatás szabályszerű, a határozati javaslat jogszabálysértést nem tartalmaz.

Fodor Rita Mária

jegyző

1. számú melléklet

Támogatható attrakciók és azok műszaki követelményei

Kerékpáros pumpapálya

A **kerékpáros pumpapálya** általában szilárd burkolatú körpálya, amely dombokat és döntött kanyarokat tartalmaz. A bringás nem pedálozással, hanem jól időzített testmozgással (pumpálással) mozgatja a kerékpárt. A pumpapálya akkor jó, ha használója saját lendületéhasználva, tekerés nélkül tud körbe-körbe haladni rajta. A pumpapályákat életkori megkötés nélkül, a legváltozatosabb tudású bringások is használni tudják.

Elvárt műszaki paraméterek:

- a nyomvonal legkisebb szélessége 1,5 méter,
- a nyomvonal hossza legalább 100 méter,
- kettő egymást követő hullám csúcstávolsága minimum 3 méter,
- a hullámok minimális magassága 30 cm, amely a nyomvonal legalacsonyabb pontjától számítandó,
- a kanyarok külső ívének minimális magassága 100 cm, amely a nyomvonal legalacsonyabb pontjától számítandó,
- a nyomvonalat minimum 7 cm vastagon aszfalttal kell borítani,
- a pálya szélétől – kívül – 3 méteres védőtávot kell tartani,
- a pálya javasolt indulóhelyét és irányát meg kell jelölni,
- a pálya burkolatának és alépítményének víztelenítését meg kell oldani,
- a pálya földművének (oldal és háttöltéseinek) rézsűhajlása minimum 1:1,5-es hajlású legyen,
- csak helyszínen kivitelezett pálya építhető, előregyártott elemek nem építhetők be.
- építéshez esetleg használt zsalu és ideiglenes szerkezetek nem maradhatnak a pálya földművében, illetve pályaszerkezetében,
- Az általános tervezési elvek, földmű, javító és fagyvédő rétegek, valamint a pályaszerkezet alaprétegeinek tekintetében az Útügyi Műszaki Előírásokat kell alkalmazni.

A beruházásban résztvevő tervezőkkel, kivitelezőkkel szembeni elvárás:

- A kiviteli tervek tartalmi és formai követelményei feleljenek meg az Útügyi Műszaki előírásoknak, illetve rajzi részek tekintetében tartalmazza az egyértelmű kivitelezéshez szükséges releváns tervlapokat,
- Tartalmi szempontból elengedhetetlenek olyan eseti munkarészek, melyeket a helyszíni adottságok specifikálnak. A talaj vizsgálata, szükség szerint Talajvizsgálati jelentés készítésével, a pálya víztelenítésének megoldása, jogszabályok szerinti kezelése, számíttással történő alátámasztása. Balesetvédelem és szükség szerint forgalomtechnika,
- A víztelenítést a végleges befogadóig meg kell oldani, szikkasztás esetén annak alkalmasságát igazolni szükséges,
- A terület közmű helyzetét tisztázni kell, a szükséges közműegyeztetéseket el kell végezni,

- Tervezni szükséges a földművet (esetleg talajcserét vagy stabilizálást), fagyvédő réteget és az útalapot,
- A pumpapályák sajátos vonalvezetése és felületi kialakítása miatt az Útügyi Műszaki Előírásoktól tervezhető és alkalmazható eltérő aszfalt bedolgozási technológia,
- A tervező (ill. tervezői team) rendelkezzen a pompa pálya tervezésében referenciával,
- A terveket a Szövetséggel jóvá kell hagyatni.

A pumpapályák elvárt minimum pályaszerkezete:

- 3,0-4,0 cm AC 8 kopó (N), vagy annál magasabb minőségű aszfalt kopóréteg, Javasolt a kisépekkel jól tömöríthető kőváz. Ahol várható nagy számú roller és más kisebb kerekű eszköz jelenléte, ott tervezhető az AC 4 kopóréteg is, referencia bemutatásával,
- 4,0-5,0 cm AC 11 kötő (N)kötőréteg, vagy a kopó réteg AC 8 anyagából építve. Összes aszfalt réteg min. 7,0 cm,
- min. 15,0 cm mechanikailag vagy hidraulikusan stabilizált alapréteg, min $E_2=80\text{N/mm}^2$, $Tt<2$
- min. 15,0 cm méretezett fagyvédő réteg beépítése,
- A mechanikai stabilizációs alapréteg (pl. M-es), vagy ennél magasabb minőségű jól tömöríthető zúzottkövek, inert anyag tartalma a Z és ZK zúzottkő alapanyag halmazok előírásai szerint,
- Az altalaj elvárt teherbírása $E_{2\text{min}}=40\text{ N/mm}^2$,
- Földmű humuszmentes, tömörített, illetve szükség szerint stabilizált altalaj. A tervezés és építés során a felhasznált anyagok minősége és terítési vastagságai, valamint az anyag minőségi elvárásai a vonatkozó Útügyi Műszaki Előírások alkalmazandók,
- Az útépitési aszfaltkeverékeknek (mint anyag) ki kell elégíteniük a hatályos Útügyi Műszaki Előírásokban foglalt követelményeket,
- A végső felületnek zökkenőmentesnek, zárt sima felületűnek kell lennie, minimalizálni szükséges a munkahézagok számát is.

A kivitelezővel, kivitelezéssel szembeni elvárások:

- A pálya tervezőjének és kivitelezőjének vagy felelős műszaki vezetőjének pumpapálya építési referenciával kell rendelkeznie

Kivitelező a munkák megkezdéséhez elkészíti:

- a munkára specifikált Minőségbiztosítási és Mintavételi tervet
- a munkára specifikált Technológiai Utasítást
- az alkalmazni kívánt anyagok bemutatását

Ezeket a megrendelővel, illetve a MAKETUSZ műszaki ellenőrével elfogadtatja.

- A munkarészek eltakarása előtt kivitelező eltakarási engedélyt kell kérnie a műszaki ellenőrtől,
- Az aszfaltokat termosz kocsival szükséges a keverőtelepről a beépítés helyszínére szállítani,
- A pálya sport használati alkalmasságának biztosítása érdekében az alépítmény elkészülte után, az aszfaltozás előtt, sport szakmai ellenőrzést kell kérni, az esetleges bontással járó korrekciók érdekében,
- Az építéssel kapcsolatos felmerülő hatósági, illetve üzemeltetői/kezelői munkakezdési bejelentéseket/engedélyeket a munka megkezdéséig meg kell tenni, meg kell szerezni.

A kivitelezői szerződés kötelezően elvárt tartalmi elemei:

- Ezen kiírásban szereplő műszaki paraméterek alkalmazása,
- Min. 5 éves garanciavállalási nyilatkozat (vagy a kivitelező, vagy a fenntartó, vagy mindkét részről megosztva),
- Beruházásra és kivitelezőre vonatkozó kötelemények szerződésben való megjelenítése,
- A kivitelezési munkákra elektronikus Építési Naplót kell megnyitni,
- Az elektronikus építési naplóhoz projekt támogató részére (MAKETUSZ) hozzáférést biztosítani szükséges.

A kivitelezés ellenőrzése:

A kivitelezéshez elektronikus építési naplót kell nyitni, amelyet az önkormányzat vagy a MAKETUSZ által megbízott műszaki ellenőr nyit.

A projekt műszaki ellenőrért a MAKETUSZ választja ki, aki sportszakmai oldalról az iránymutatást a Szövetségtől kapja. A MAKETUSZ kollégája adott pályatípus szakértője, aki a sportszakmai és a gyakorlati életből gyűjtött tapasztalatokkal, instrukciókkal látja el a helyi műszaki ellenőrt, ezzel segítve munkáját.

A kivitelezés sportszakmai és műszaki ellenőrzését a Magyar Kerékpáros Turisztikai Szövetség végzi.

A Szövetség delegáltja a következő fázisoknál kell, hogy a helyszínen legyen:

- építés megkezdése előtt
- ívek és dombok elkészülte után (már tömörített állapotban), aszfaltozás előtt
- aszfaltréteg kiépítése után

Elhelyezési javaslat:

A terület kiválasztásakor elsődleges kritérium a településközpontú tájolás. Előnyt jelent, ha például iskolák, óvodák közelében épül kerékpáros pumpapálya.

Célszerű már megépült kerékpárutak útvonalába csatlakoztatni, hogy kerékpárral könnyen megközelíthető legyen, ugyanakkor parkolóhelyek számát a felhasználók számához kell igazítani. Mivel kevés ilyen típusú pálya van, számítani kell az autóval érkező látogatókra is.

Kritérium még a 200 méteres körzetben található mosdó, büfé, konditerem vagy KRESZ-park, de minimum egy ivókút megléte/kiépítése.

A balesetvédelmi előírásoknak megfelelően kötelező kihelyezni a biztonsági előírásokat, gyalogosoknak a tiltó táblákat.

Egyéb hasznosítási lehetőségek:

Az elsődleges funkció a kerékpárosok kiszolgálása, de kialakítható olyan pályarendszer is, melyet a görkorcsolyások, gördeszkások, vagy éppen a rollert használók is igénybe tudnak venni. Megfelelő helysín esetén a létesítmény a mindennapos testnevelés infrastrukturális igényeit is ki tudja szolgálni.

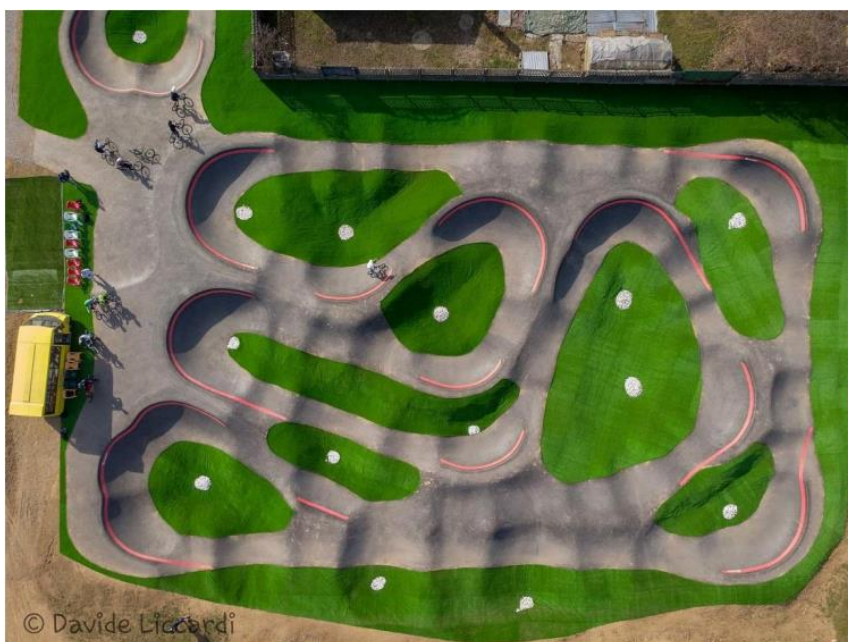

BMX cross pálya

A **BMX (Racing)** sportág a legtöbb újkori sportágakhoz hasonlóan az Egyesült Államokból származik, ahol azzal a céllal hozták létre, hogy azok a tehetséges fiatalok, akik nem rendelkeztek megfelelő anyagi háttérrel a motorkrosszozáshoz, egy könnyen kezelhető, fordulékony kerékpárral művelhessék azt, amit motokrosszos társaik. Ebből származtatható a BMX név is, melynek első betűje a „B” a kerékpárt, az „M” a motort és az „X” a kettő keresztezését jelöli. A BMX Racing, a fiatalok egyik kedvenc szórakozása, szinte minden téren, parkban látni lehet kétkerekűeken ügyeskedő gyerekeket.

Műszaki kivitelezésnél elvárt paraméterek megadása:

- a pályát önmagába nem visszatérő nyomvonal szerint kell kialakítani. A pálya hosszirányú méretének, a tengely mentén minimum 300, maximum 400 méternek kell lennie,
- a pálya eleje legalább 10 méter széles, és sehol nem lehet 5 m-nél keskenyebb;
- a pályára tetszőleges számú akadályt lehet elhelyezni, melyeket úgy kell kialakítani, hogy balesetmentesen és biztonságosan teljeshető legyen minden korosztály számára.

A pálya 300-400 m hosszú, általában három-négy kanyarral és hat-tíz ugratóval épített, rajtdombbal ellátott létesítményt foglal magába. A kanyarok a sebesség jobb kihasználása érdekében döntöttek, az ugratók hosszúsága akár tíz méter is lehet, de a kisebb 5-6 méteres ugratók a jellemzőek. Amennyiben versenyt rendeznek, egy-egy futama egykörös, vagyis a rajtgéptől a célig tart. A rajtgépet a megfelelő sebesség mielőbbi felvétele érdekében egy 4-8 m magas rajtdombra építik. Valamennyi életkorú fiatal számára használhatóvá kell tenni a létesítményt. Manapság már futóbiciklivel rendelkező 3-4 éves korú gyermekeknek is szerveznek programokat, illetve zajlanak kerékpáros oktatások.

Részletek:

a) Indítódomb

- Az indítódombnak legalább 10 méter szélesnek és legalább 5 méter magasnak kell lennie

b) Startkapu

- A startkapunak legalább 10 méter szélesnek kell lennie.
- A kapunak legalább 50 cm magasnak kell lenni és függőleges helyzetben merőleges, a feljáró dőlésére, mely a kerékpár kerekeit tartja a startpozícióban.
- A starthelyeknek 1- 8 világosan kell látszaniuk a kapukon.

c) A kezdeti egyenes pályaszakasz

- A kezdeti egyenes pályaszakasznak legalább 40 méter hosszúnak kell lennie.
- A kezdeti egyenes pályaszakasz első akadály a első emelkedő aljától és az első forduló / kanyar legelejétől / legalább 20 méterre kell, hogy legyen.

d) Az első kanyar

- Bármilyen irányú lehet és olyan éles, hogy minden korosztály biztonságosan hajthasson bele, illetve hagyhassa el akár versenysebesség mellett.

- Az első kanyartól a pályának legalább 6 méter szélesnek kell lennie, amely egy olyan egyenes mentén mérendő, amely a kanyar belső ívének sugarától a külső ív sugaráig tart.

e) Kanyarok és akadályok

- A pályán legalább 3 kanyarnak kell lennie.
- Minden kanyarnál legalább 6 méter szélesnek kell lennie a pályának.
- Minden akadálynak, korosztályra való tekintet nélkül biztonságosnak kell lennie. A fiatalabb „versenyzők” képességeit is szem előtt kell tartani, amikor az idősebbek számára tervezünk valami különösen kihívó akadályt. Az első egyenes pályaszakaszon legalább 10 méter kell, hogy legyen a távolság két akadály között.

f) A célvonal

- A célvonalat világosan kell jelölni. 10 cm széles fehér vonal, amely a pálya egyik szélétől a másik széléig tart. A célvonal vagy a pálya más része fölött elhelyezett zászlóknál ügyelni kell arra, hogy elég magasan helyezkedjen el.

A kivitelezés ellenőrzése:

A kivitelezés sportszakmai és műszaki ellenőrzését a Magyar Kerékpáros Turisztikai Szövetség végzi.

A Szövetség delegáltja a következő fázisoknál kell, hogy a helyszínen legyen:

- építés megkezdése előtt
- ~60%-os készütségi foknál,
- a projekt elkészülte után.

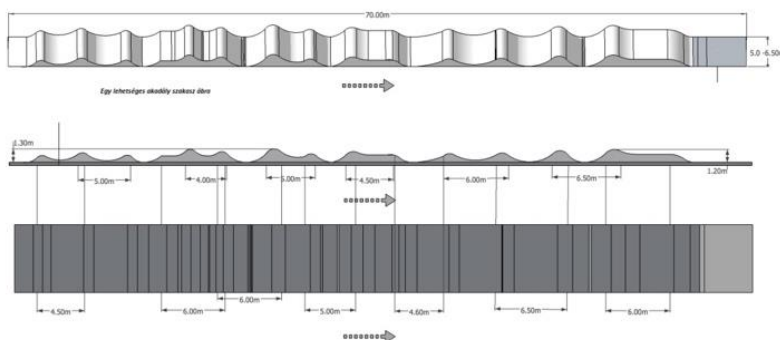
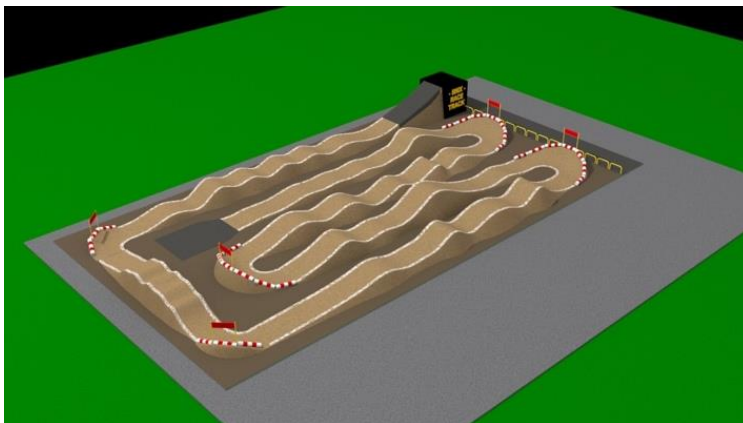

erdei kerékpáros egynyomos pálya

A **singletrail** (erdei kerékpáros egynyomos pálya) fejlesztés alapvető és elsődleges célja, hogy minden réteg számára megteremtse az erdőben való kerékpározás lehetőségét, egyértelműen kijelölt pályákon, behatároltan, kontrollált körülmények között, kiépített biztonságos infrastruktúrával, technikai kihívásokkal, a természetes közeg minimális befolyásolása/alakítása révén, megadva a felhasználónak az erdő-élményt.

Tervezett létesítmény részletes ismertetése:

A tervezett létesítmény egy erdei kerékpáros ösvény, közjóléti létesítmény, melyek használata ingyenes. A pálya nem szilárd burkolatú, a kivitelezés során az ösvényre csak természetes anyag kerülhet, amely a vízelvezetést és/vagy stabilitást szolgálja. Az nyomvonal 0,5 – 1,5 m szélességben (helyi adottságoktól függően) kerül kialakításra. A nyomvonal légkeresztmetszetét (belógó ágak, bokrok levágása) legfeljebb 2 méteres szélességben kell kitisztítani, az esetleges esések miatt ez a szükséges biztonsági távolság. A pálya magassági vonalvezetése és kiépítése a természetes domborzati viszonyokhoz igazodik. Földművek (pl. ugratók) természetközeli megoldásokban jelenhetnek meg, és ezek kiépítésekor külön bukózónát kell biztosítani. A pálya kialakítása során 30 cm-nél nagyobb mélységű talajbolygatás nem valósulhat meg. Fontos kritérium a talajeróziót megakadályozó építési technikák alkalmazása. (Völgyoldal keresztirányú lejtése 3-5%, egyenes szakaszok lejtése, ne legyen meredekebb, mint a hegyoldal lejtésének a fele.) A pályát úgy kell kialakítani, hogy csapadékos időszakban is járható legyen és az erózióknak ellenálljon.

Az erdei kerékpáros egynyomos pályáknál az erdőtörvényt, a 51/2020. (X. 16.) AM rendelet az erdőről, az erdő védelméről és az erdőgazdálkodásról szóló 2009. évi XXXVII. törvény végrehajtásáról szóló 61/2017. (XII. 21.) FM rendelet módosításáról kell figyelembe venni.

A kivitelezés ellenőrzése:

A kivitelezés sportszakmai és műszaki ellenőrzését a Magyar Kerékpáros Turisztikai Szövetség végzi.

A Szövetség delegáltja a következő fázisoknál kell, hogy a helyszínen legyen:

- építés megkezdése előtt
- ~60%-os készültségi foknál,
- a projekt elkészülte után.

Több pálya létesítése esetén azok közötti átjárást, illetve a kezdő pontokra történő visszatérést transzfer utak biztosítják, melyekhez meglévő és kerékpáros forgalomra engedélyezett erdei utakat kell igénybe venni, így ezeken módosítás, beavatkozás nem történik.

A pályák elején fa szerkezetű beléptető kapukat kell elhelyezni a szükséges információkkal. Mentési pontok kijelölése szükséges.

A pályák végén és a turistautak keresztezésénél fa szerkezetű lassító elemeket szükséges telepíteni, a kereszteződést figyelmeztető táblával jelezni.

Amennyiben a pálya teljes hosszának átlag lejtése nem haladja meg a 4%-ot, úgy minimum 50 m-enként valamilyen elem, akadály építése szükséges.

Továbbá információs táblák kihelyezése is indokolt lehet.

Műszaki kivitelezésnél elvárt paraméterek megadása:

- Tengerszint feletti magasság: start és cél (m)
- Meredekség és pályahossz (m)
- Átlagos hosszirányú lejtés (%)
- Átlagos pályaszélesség (m)
- Felszíni víz elvezetésére tett intézkedések
- „Singletrail” ösvényekre végtelen számú pálya-terv készíthető, változó pálya ívekkel, szélességgel és lejtéssel, így a szerződéskötés feltétele az alábbi dokumentációk benyújtása:
- A tervek benyújtásakor a projekt műszaki tartalmát műszaki tervekkel és látványtervekkel szükséges bemutatni.
- Helyszínrajz, helyrajzi számokkal, projektterv egyértelmű jelölése.
- A nyomvonalterv ± 5 méteres pontos alaprajza és műszaki leírás.
- Építésre vonatkozó költségterv.
- Tervezett pálya-kapacitásának meghatározása.
- Pálya kivitelezésének időbeli ütemezése.
- Működési-, működtetési-, üzemeltetési javaslat. Példák hasonló terepkerékpár pályákra:
- podsmrkem.singletrek.cz, www.wexltrails.at



dir/freeride pálya

A **dirjump** az extrém kerékpározás egyik válfaja, ahol a kerékpáros mesterségesen kialakított ugratókon és egyéb elemeken trükköket mutat be. A kerékpározás ezen műfaja a levegőben bemutatott trükkökre összpontosít, ahol a kerékpáros megtanul magabiztosan ugratókon biciklizni és összetett trükköket végrehajtani.

A kivitelezés ellenőrzése:

A kivitelezés sportszakmai és műszaki ellenőrzését a Magyar Kerékpáros Turisztikai Szövetség végzi. A Szövetség delegáltja a következő fázisoknál kell, hogy a helyszínen legyen:

- építés megkezdése előtt
- ~60%-os készültségi foknál,
- a projekt elkészülte után.

Tervezett létesítmény részletes ismertetése:

A dirtjump pálya különböző pályaelemekből álló ugratósor, eltérő szintek szerint szétválasztva. A pálya lehetőséget kell adjon a kezdő kerékpárosnak az ugratás alapvető elsajátítására, a haladó kerékpárosoknak pedig a trükkök biztonságos gyakorlására. A kezdő és a haladó kerékpáros igényeit egy közös ugratósor nem tudja kielégíteni, ehhez a képességek szerinti pályák biztosítása szükséges.

Ugrató fajták

Az ugratók egy kidobóból állnak, ami segít a kerékpárosnak a levegőbe emelkedni, és ott trükköket végrehajtani. A kidobó lehet földből vagy fa/fém építményből. A fa/fém kidobó esetében a pálya karbantartási igénye jelentősen csökken. A földből készült kidobókat időről-időre újra kell formálni az időjárás és egyéb behatások miatt. Az ugratók leérkezője egy földből készült lejtő, amelyre a kerékpáros az ugratás után leérkezik. Az érkező magassága legtöbb esetben nagyobb a kidobó magasságánál (15%), hogy biztonságosabbá tegye a trükkök utáni érkezést. A kidobótól extrém mértékben eltérő magasságú érkezővel rendelkező ugrató az úgynevezett step-up. A step-upon a trükkök gyakorlása még könnyebb és biztonságosabb.

Asztalos ugrató

Az asztalos ugrató egy kidobóból és egy leérkezőből áll, amit egy sík köt össze, hogy a kerékpáros akár ugratás nélkül biztonságosan át tudjon gurulni. Ezen az elemen lehet elsajátítani az alapvető ugratási képességeket, és a trükkök akár az ugrató tetejére történő gyakorlásával is biztonságosabbá tehetők. Ezek az elemek nagyon hasznosak minden méretben, minimum egy MTB hosszúságúaktól kezdve. Felső határ nincs, lehetőséget lehet adni a minél nagyobb ugrató abszolválására.

Dupla ugrató

A dupla ugrató egy kidobóból és egy leérkezőből áll. Ezen már csak haladó kerékpáros tud biciklizni, az ugratón nem lehet átgurulni, minden esetben át kell ugrani.

Egyéb trükközésre alkalmas elemek

A fenti két fajta elemen kívül lehetőség van összetett elemeknek a létrehozására is, ahol a fő szempont a kerékpáros lehetőségé minél kreatívabban megmutatni a már megtanult trükkjeit.

A pálya szerkezete

A pálya a fenti főbb elemeket tartalmazza. Az ugratók egymás után helyezkednek el, maximum egy ugrató hossznyit kihagyva, hogy az ugratás folytonosságát a pálya végéig megtartsa. Az ugratók között egy-egy hullám, döntött kanyar segíthet a lendületet megtartani. Szükségszerű több ugratósort építeni a kezdőknek és a haladóknak.

Indító

Az indító egy domb vagy fa/fém építmény, ami a kezdő lendületet adja a kerékpárosnak, hogy aztán tekerés nélkül tudjon az ugratókon végig érnei.



Kerékpáros triál pálya

A **triál** a kerékpározás egyik leglátványosabb szakága, ahol a kerékpárosok lehetetlennek tűnő ugrásokat és egyéb trükköket hajtanak végre. A pálya elemei a természetből – nagy méretű kövek – vagy egy építkezés alapanyagai közül kerülnek ki.

Elvárt műszaki paraméterek:

- szilárd burkolattal ellátott vagy burkolat nélküli pálya,
- bekerített vagy egyértelműen elhatárolt pálya,
- alapterület: minimum 100 nm,
- felhasznált szikla mérete: 0,4 – 2,5 méter átmérő között,
- felhasznált beton elemek: mélyépítő, útépítő betonelemek, beton talpfa,
- fa elemek: farönk, talpfa, gerenda, EUR raklap, speciális „teli” raklap, rétegelt lemez/OSB lap,
- egyéb elemek: pl. kábeldob, konténer,
- nagy átmérőjű gumiabroncsok

A pálya tervezőjének és kivitelezőjének triál pálya építési vagy referenciaként szolgáló triálos sportmúlttal kell rendelkeznie.

A kivitelezés ellenőrzése:

A kivitelezés sportszakmai és műszaki ellenőrzését a Magyar Kerékpáros Turisztikai Szövetség végzi.

A Szövetség delegáltja a következő fázisoknál kell, hogy a helyszínen legyen:

- építés megkezdése előtt
- ~60%-os készültségi foknál,
- a projekt elkészülte után.



BMX freestyle pálya

A **BMX park** egy speciális akadályokkal ellátott terület, ahol a BMX-esek látványos ugratásokat és egyéb trükköket végeznek. A speciálisan kialakított pályákra a versenyzők biztonsága érdekében van szükség, hogy ott gyakorolhassanak vagy versenyezzenek.

A pálya:

- alapesetben a pálya alakja négyzet vagy téglalap,
- a parknak teljesen sík felületre kell épülnie, burkolata szilárd, sérülésmentes (beton, aszfalt, beltéren préselt falemez; kültéren vízálló, csúszásmentesborításúnak kell lennie),
- az akadályok átlagmagasságának a 150 cm-t el kell érnie (a korlát nem számít bele az akadályok magasságába),
- a versenyek lebonyolítására tervezett parkok mérete legalább 15 x 25 méter, viszont a 60 métert nem haladhatja meg egyik dimenziója sem. (Gyakorló pálya esetén a kisebb alapterület is megengedett.),
- az akadályok elrendezésének lehetővé kell tennie, hogy az akadályok egymás után teljesíthetők legyenek, így egy saját futamot lehessen összeállítani, ami trükkökből és ugrásokból áll,
- a pálya elemei nem veszélyeztethetik a versenyzők testi épségét, ezért nem lehetnek hegyes, éles elemek,
- akadály: olyan elem, amely kiemelkedik a síkból, amelyre építették,
- a BMX parknak nevezhető attrakció minimum 6 akadályt tartalmaz,
- jelentkező lakóövezetben köteles zajcsillapított pályát építeni.

A kivitelezés sportszakmai és műszaki ellenőrzését a Magyar Kerékpáros Turisztikai Szövetség végzi.

A pálya tervezője és kivitelezőjének vagy felelős műszaki vezetőjének BMX park építési vagy referenciaként szolgáló BMX freestyle sportmúlittal kell rendelkeznie.

A kivitelezés ellenőrzése:

A kivitelezés sportszakmai és műszaki ellenőrzését a Magyar Kerékpáros Turisztikai Szövetség végzi.

A Szövetség delegáltja a következő fázisoknál kell, hogy a helyszínen legyen:

- építés megkezdése előtt
- ~60%-os készültségi foknál,
- a projekt elkészülte után.

Alapvető akadályok

Negyed cső

Rámpa, amelyet a versenyzők az irány megváltoztatásához használnak a sebességük elvesztése nélkül.

Egy negyed cső magassága minimum 180 cm, szélessége legalább 300 centiméter (az ív teteje nem érheti el a függőlegest). Az ilyen negyedíveket különböző módokon lehet kombinálni, például helyet hagyva két ilyen elem között már



transzfer ugrás is kivitelezhető egyik ívről a másikra. Amennyiben a negyed cső az ugróbox előtt helyezkedik el a magassága legalább 220 cm kell, hogy legyen.

Spine

Olyan akadály, ahol két negyedcső van egymásnak háttal fordítva, a tetején platform nélkül. Általában az ívek tetején egy minimális platform – 10-20 cm vízszintes felület (fa vagy cső) - határolja el egymástól a két ívet.

Egy alap szintű parkban a spine magassága 150 centiméter és 200centiméter között lehet, szélessége pedig minimum 300centiméter kell, hogy legyen. A meredekség és a magasság határozza meg ennek az elemnek a nehézségi fokát.



Doboz, vagyis a „box”

Egy akadály, amely lehetővé teszi az egyik oldaláról a másikra való ugrást. Általában, ám nem törvényszerűen egy box felszálló oldala (másnéven az ugró oldal) meredekebb, mint az érkező oldal. Az enyhébb (kevésbé meredek) oldal megkönnyíti a leérkezést. A box magassága legalább 150centiméter, a szélessége legalább 400 centiméter. Az ugró- és az érkező oldal közötti távolság 2 és 4 méter között változhat.

Fontos tudni, hogy ahhoz, hogy jóval nagyobb sebesség szükséges egy ilyen akadály megugrásához, éppen ezért jellemző, hogy ezt az elemet a BMX parkok közepére szokás helyezni.

Az box teteje lehet sík vagy döntött, ezt minden esetben a pálya kialakítása dönti el.

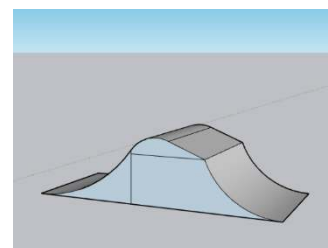

Step-up

Egy elem, amelynél az ugró oldali ív alacsonyabb, mint az érkező oldal, tehát minden esetben magasabbra kell érkeznie a versenyzőnek. A két elem közötti magasság meghatározza a végrehajtható trükk nehézségét és technikáját. Az ugró és az érkező oldal között lehet helyet hagyni, de ez nem törvényszerű.

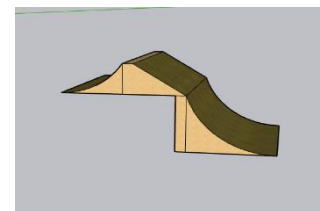

Egy BMX parkban nem csak ezek az elemek fordulhatnak elő, számos más akadály is létezik, ezek csupán a leggyakoribbak, amelyek egy kezdőknek épített parkra jellemzőek.





ORBITREX

RÉTSÁG PUMPAPÁLYA MŰSZAKI LEÍRÁS

Tervezői adatok:

Orbitrex-SDM Kft.

2083 Solymár, Béke utca 2.

info@orbitrex.hu

+36703310805

Műszaki leírás adatai:

Terv típusa: *Kiviteli terv*

Kiadás dátuma: *2023.01.12*

Megrendelő adatok:

Megrendelő neve: *Rétság Város Önkormányzata*

Megrendelő címe: *2651, Rétság Rákóczi út 20.*

Pumpapálya műszaki jellemzői

A pumptrack, magyarul pumpapálya, egy olyan változó méretű hullámelemekből és kanyarokból álló körpálya, amely egyaránt alkalmas kerékpározásra, gördeszkázásra, rollerezésre, görkorcsolyázásra, illetve bármilyen egyéb, saját erővel hajtott, kerekeken gördülő sporteszköz használatára.

Létesítmény jellege

Aszfalt burkolattal ellátott kör- és hullámpálya, alternatív nyomváltozatokkal, pályán belüli elágazásokkal, összeköttetésekkel épül. A létesítmény kerékpárral, görkorcsolyával, gördeszkával, rollerrel, vagyis minden emberi erővel hajtott, kerekeken haladó, sportolásra alkalmas eszközzel vehető igénybe. Célközönség életkortól és technikai tudástól függetlenül, a futóbiciklis gyermekektől, a profikon, versenyzőkön át, egészen az idősebb korosztályig.

Pálya hossza: 155 m a nyomvonal középvonalán mérve

Pálya szélessége: A szegély burkolat szélessége az egyenesekben 160 cm. Kanyarokban, elágazásoknál és csatlakozási pontokon 180 – 450 cm. A műtárgyak oldallejtései 30-60°-os szögben kerülnek kialakításra.

Pálya burkolata: Aszfalt burkolat egy rétegű 8 cm vastagságban AC8 kopóréteg minőségű.

Kanyarok mérete: A 8 db kanyarív külső rádiuszainak a méretei az alábbiak:

| | |
|-----------|-----------|
| K1: R4.50 | K5: R4.00 |
| K2: R4.00 | K6: R4.00 |
| K3: R4.00 | K7: R4.00 |
| K4: R4.00 | |

Rétegrend: A tömörített földmű tükrön rétegesen, töltőföld bedolgozásával kerülnek kialakításra az alépítmények, melyre a nyomvonalon 30 cm Z 0/22 (32) mechanikai stabilizáció. Aszfalt burkolat 1 rétegben, 8 cm AC8 kopóréteg. A rétegrend lépcsőzetesen kerül kialakításra.

Pálya vízelvezetése: A pálya zavartalan használatához elengedhetetlen a vízelvezetés kialakítása. A szikkasztók építése folyami kavics (kulékavics) feltöltéssel történik, melyek méretének meghatározása előzetes kalkuláció alapján történik.

A pálya nyomvonalának kialakítása is segít a megfelelő szikkasztásban, ugyanis a különböző elemekből (kanyarok, hullámok) a szikkasztók irányába történik a vízelvezetés.



1. ábra- C-C' metszet, szikkasztó

A fenti ábrán egy szikkasztó keresztmetszete látható. A szikkasztó szélessége „a” illetve „b” valamint mélysége „h”. A szikkasztó oldalfalára 150g/m² szakítószilárdságú geotextília kerül, míg a belsejébe folyami, kulékavics.

Pálya hozzáférése: A pumpapálya minden felhasználó előtt nyitott 0-24 órában. Sem kerítés, sem egyéb fizikai akadály nincs a pálya körül ezzel biztosítva a folyamatos hozzáférést.



RÉTSÁG VÁROS ÖNKORMÁNYZATÁNAK KÉPVISELŐ-TESTÜLETE

2651 Rétság, Rákóczi út 20. Telefon: 35/550-100

www.retsag.hu Email: hivatal@retsag.hu

Előterjesztést készítette Fodor Rita Mária

Előterjesztő: Mezőfi Zoltán polgármester

Árajánlat elbírálása a Városi Piac használatbavételi eljárásának lebonyolítására

ELŐTERJESZTÉS

a Képviselő-testület 2023. január 26-i ülésére

| Tárgyalja | Ülés | Szavazás |
|----------------------------------------------------------------------------|-------------------------------------------|--------------------------------------------------------|
| <input type="checkbox"/> Szociális bizottság | <input checked="" type="checkbox"/> Nyílt | <input checked="" type="checkbox"/> Nyílt szavazás |
| <input checked="" type="checkbox"/> Pénzügyi és Városfejlesztési Bizottság | <input type="checkbox"/> Zárt | <input type="checkbox"/> Titkos szavazás |
| <input type="checkbox"/> Közbeszerzési Bizottság | | <input type="checkbox"/> Egyszerű többség |
| <input checked="" type="checkbox"/> Képviselő-testület | | <input checked="" type="checkbox"/> Minősített többség |

1.) A tárgyalandó témakör tárgyilagos és tényszerű bemutatása

Tisztelt Képviselő-testület!

Közös álláspontunk volt, hogy a Városi Piac használatbavételi eljárását olyan szakemberre bízuk, akinek van rálátása és gyakorlata a folyamatra. Egy informális megbeszélésen egyértelmű volt, hogy erre a feladatra leginkább a projekt műszaki ellenőre, Timmer Zoltán a legalkalmasabb.

Timmer úr ajánlata megérkezett:

Tisztelt Polgármester Úr!

Szóbeli kérése alapján a "Rétság Városi Piac fejlesztése" (TOP- 2.1.2-15-NG1-2016-00005) tárgyú beruházás használatba vételi eljárásának lebonyolítására az alábbi ajánlatot adom:

Feladatvégzés

- az átadási dokumentáció felülvizsgálata a használatba vétel szempontjából
- a vonatkozó rendelet és az eddigi gyakorlat alapján a hiányok pótltatása
- szükség esetén egyeztetés a kivitelezővel
- a dokumentumok feltöltése az ÉTDR felületre
- a használatba vételi engedély megkérése
- egyeztetés a szakhatóságokkal, építéshatósággal
- esetleges hatósági, szakhatósági hiánypótlás beszerzése
- pótlólagos feltöltések, egyeztetett eljárási cselekmények lefolytatása

Nem képezi a feladat tárgyát a vállalkozó feladatkörébe tartozó esetlegesen hiányzó dokumentumok elkészítése, ebből adódóan az eljárás lefolytatásának időigénye a vállalkozó adatszolgáltatásától is függ.

Lebonyolítási díj: 500.000 Ft

A szolgáltatás alanyi adómentes.

Megköszönve ajánlatkérését

Üdvözlettel

Timmer Zoltán ev.

A projektmenzserrel egyeztettem az árajánlatról. A szolgáltatás során a vállalási ár rendelkezésre áll.(Megjegyzem a kivitelezők a támogatás összegét magasan kimerítették, a rendelkezésre álló keret annyit jelent, hogy nem kell visszafizetni a támogatásból.)

Az elvégzendő munkákra szerződéstervezetet kértem, melyet az előterjesztéshez csatolok.

Kérem a tisztelt Képviselő-testületet, hogy az előterjesztést megtárgyalni szíveskedjen.

Rétság, 2023.január 17.

Mezőfi Zoltán
polgármester

2.) Előzmények, különösen a témában hozott korábbi testületi döntések, azok végrehajtása

3.) Jogszabályi háttér

4.) Határozati javaslat

**RÉTSÁG VÁROS ÖNKORMÁNYZAT KÉPVISELŐ-TESTÜLETÉNEK
/2023.(I. 26.) KT. HATÁROZATA**

Rétság Város Önkormányzat Képviselő-testülete megtárgyalta az árajánlat elbírálása a Városi Piac használatbavételi eljárásának lebonyolítására tárgyban készített előterjesztést.

A Képviselő-testület Timmer Zoltán egyéni vállalkozó 500.000 Ft árajánlatát elfogadja.

A Képviselő-testület felhatalmazza Mezőfi Zoltán polgármestert a határozat melléklete szerinti szerződés aláírására.

A vállalkozói díjat a 2023. évi költségvetésben biztosítani kell.

Határidő: 2023. február 05.

Felelős: Mezőfi Zoltán polgármester

Záradék:

A tájékoztatás szabályszerű, a határozati javaslat jogszabálysértést nem tartalmaz.

Fodor Rita Mária
jegyző



RÉTSÁG VÁROS ÖNKORMÁNYZATÁNAK KÉPVISELŐ-TESTÜLETE

2651 Rétság, Rákóczi út 20. Telefon: 35/550-100

www.retsag.hu Email: hivatal@retsag.hu

Előterjesztést készítette és előterjesztő: Jávorka János alpolgármester

A felmért és a 2023. évre tervezett közterületi felújítási és karbantartási feladatok elfogadása

ELŐTERJESZTÉS

a Képviselő-testület 2023. január 26-i ülésére

| Tárgyalja | Ülés | Szavazás |
|-----------------------------------------------|--------------|---------------------------|
| Szociális bizottság | Nyílt | Nyílt szavazás |
| Pénzügyi és Városfejlesztési Bizottság | Zárt | Titkos szavazás |
| Közbeszerzési Bizottság | | Egyszerű többség |
| Képviselő-testület | | Minősített többség |

1. A tárgyalandó témakör tárgyilagos és tényszerű bemutatása

Tisztelt Képviselő-testület!

A Képviselő-testület 2022-ben több mint kettőszáz millió forintot költött a város közterületein lévő utak, járdák, parkolóhelyek karbantartására és a csapadékvíz elvezetések felújítására vonatkozóan.

A Képviselő-testület a 2022. évben megbízás alapján elvégeztette a város közterületein szükségessé vált felújítási és karbantartási feladatokra vonatkozó tervezési és költségsbecslési tennivalókat.

A munkát a tervezők, Espár Zsolt okleveles infrastruktúra-építőmérnök, műszaki ellenőr és Urbán László építészmérnök elvégezték és a készült dokumentumokat megküldték az önkormányzat részére.

Tervezett feladatok:

- 1./ Rózsavölgy út felújításának folytatása a Körtefa úti kereszteződéstől a Rózsavölgy út 2-8. határáig.
A tervezett költség bruttó: 64.643.000 Ft.
- 2./ Mező út felújításának folytatása a Szerűskert úti kereszteződéstől a Mező út-Jókai út kereszteződésig.
A tervezett költség bruttó: 35.814.000 Ft.
- 3./ A Szerűskert utcában a padka szélesítése és felújítása.
A tervezett költség bruttó: 22.783.800 Ft.
- 4./ A Rákóczi út 51. mögötti bejáró felújítása, az épület mögött szilárd burkolatú parkolóhely kialakítása, a Rákóczi út 47. és 49. számú épület előtti terület és a körülötte lévő út felújítása, kukatárolóhely kialakítása, csapadékvíz elvezetése.
A tervezett költség bruttó: 30.581.600 Ft.
- 5./ Mikszáth úton az Óvoda felőli oldalon az Orgona köz bejáratáig a csapadékvíz elvezető árok lefedésével növelni lehet az út szélességét, ezáltal biztonságosabbá válik a közlekedés.
A tervezett költség bruttó: 85.324.950 Ft.
- 6./ Takarékos út – Mikszáth út kereszteződés felújítása a Búzavirág út torkolatáig.
A tervezett költség bruttó: 3.187.500 Ft.



RÉTSÁG VÁROS ÖNKORMÁNYZATÁNAK KÉPVISELŐ-TESTÜLETE

2651 Rétság, Rákóczi út 20. Telefon: 35/550-100

www.retsaq.hu Email: hivatal@retsag.hu

7./ A Takarék úton lévő társasházak előtt tervezett felújítási feladatok:

Takarék út 1 - kukatároló
Takarék út 3 - kukatároló, járda, lépcső
Takarék út 5 - kukatároló, járda, lépcső
Takarék út 7 - kukatároló, járda, lépcső
Takarék út 9 - kukatároló, járda, lépcső
Takarék út 9 - járda
Takarék út 11 - kukatároló, járda, lépcső
Takarék út 13 - járda, lépcső
Takarék út 17 - kukatároló
Takarék út 21 - kukatároló, járda, lépcső
Takarék út 23 - kukatároló, járda, lépcső
Takarék út 25 - kukatároló, járda, lépcső
Takarék út 27 - kukatároló
Mikszáth út 12 - kukatároló
Takarék út – Mikszáth út közötti járda

Tervezett költség bruttó: 33.732.786 Ft.

8./ Orgona köz 1-2-3. épületek előtt a csapadékvíz elvezetés kivitelezése során kért kiegészítő munkálatokra a kivitelező Green-Goes Kft. készített felmérést és költségbecslést, kukatárolók, parkoló, bejárók, garázsbejáró, iskola felé vezető járda, autóbejáró megvalósítására.

A tervezett költség bruttó: 7.775.640 Ft.

A tervezett bruttó összköltség: 283.843.276 Ft.

Javaslom, hogy a közbeszerzési feladat ellátására kérjen a Képviselő-testület árajánlatot és megállapodás tervezetet közbeszerzési szakértőtől.

Javaslom, hogy a kivitelezési munkálatok ellenőrzésére alkalmazzon a Képviselő-testület műszaki ellenőrt. Ezért javaslom, hogy a Képviselő-testület kérjen ajánlatot és megállapodás tervezetet a műszaki ellenőri feladatok ellátására Espár Zsolt okleveles infrastruktúra építőmérnöktől, valamint Urbán László építésztechnikustól a tervezett feladatok kivitelezési munkálatainak felügyeletére vonatkozóan.

Kérem a tisztelt Képviselő-testületet, hogy az előterjesztést megtárgyalni szíveskedjen.

Rétság 2023. január 12.

Jávorka János sk.
alpolgármester

2. Előzmények, különösen a témában hozott korábbi testületi döntések, azok végrehajtása



RÉTSÁG VÁROS ÖNKORMÁNYZATÁNAK KÉPVISELŐ-TESTÜLETE

2651 Rétság, Rákóczi út 20. Telefon: 35/550-100

www.retsag.hu Email: hivatal@retsag.hu

A Képviselő-testület az elmúlt évben megbízást adott Espár Zsolt okleveles infrastruktúra építőmérnöknek és Urbán László építésztechnikuskak a .../ 2022. (II.03.) KT határozatban foglalt közterületeken tervezett felújítási és karbantartási feladatok megtervezésére és a várható költségek elkészítésére.

3. Jogszabályi háttér

4. Határozati javaslat

RÉTSÁG VÁROS ÖNKORMÁNYZAT KÉPVISELŐ-TESTÜLETÉNEK /2023.(I.26) KT. HATÁROZATA

Rétság Város Önkormányzat Képviselő-testülete megtárgyalta a 2023. évre tervezett közterületen végzendő felújítási és karbantartási feladatokról szóló előterjesztést.

A Képviselő-testület a tervezett feladatokból az alábbi feladatok megvalósítását fogadja el:

1./ A Rózsavölgy út felújításának folytatása a Körtefa úti kereszteződéstől a Rózsavölgy út 2-8. számú épületig. Tervezett költség: bruttó 64.643.000 Ft.

2./ A Mező út felújításának folytatása a Jókai úti kereszteződésig. Tervezett költség: bruttó 35.814.000 Ft.

3./ A Szérűskert utcában a padka szélesítése, felújítása. Tervezett költség: bruttó:22.783.800 Ft.

4./ A Rákóczi út 51. mögötti bejáró felújítása, az épület mögött szilárd burkolatú parkolóhely kialakítása, a Rákóczi út 47. és 49. számú épület előtti terület és a körülötte lévő út felújítása, kukatárolóhely kialakítása, csapadékvíz elvezetése. Tervezett költség: bruttó 30.581.600 Ft.

5./ Mikszáth úton az Óvoda felőli oldalon az árok lefedése az Orgona köz bejáratáig. Tervezett költség: bruttó 85.324.950 Ft.

6./ Takarék út – Mikszáth út kereszteződés felújítása a Búzavirág út torkolatáig. Tervezett költség: bruttó 3.187.500 Ft.

7./ Takarék úton lévő társasházak előtt tervezett lépcsők, bejárók. kukatárolók

| | |
|--------------------------------------------|----------------------|
| - Takarék út 1. kukatároló | 273.939 Ft |
| - Takarék út 3. kukatároló, járda, lépcső | 1.280.975 Ft |
| - Takarék út 5. kukatároló, járda, lépcső | 1.099.511 Ft |
| - Takarék út 7. kukatároló, járda, lépcső | 1.128.446 Ft |
| - Takarék út 9. kukatároló, járda, lépcső | 1.451.253 Ft |
| - Takarék út 9. járda | 384.940 Ft |
| - Takarék út 11. kukatároló, járda, lépcső | 509.806 Ft |
| - Takarék út 13. járda, lépcső | 1.226.646 Ft |
| - Takarék út 17. kukatároló | 273.939 Ft |
| - Takarék út 21. kukatároló, járda, lépcső | 1.059.122 Ft |
| - Takarék út 23. kukatároló, járda. lépcső | 1.105.168 Ft |
| - Takarék út 25. kukatároló, járda, lépcső | 951.506 Ft |
| - Takarék út 27. kukatároló | 273.939 Ft |
| - Mikszáth út 12. kukatároló | 273.939 Ft |
| - Takarék -Mikszáth út közötti járda | 7.579.399 Ft. |
| Tervezett költség összesen: | bruttó 33.732.786 Ft |



RÉTSÁG VÁROS ÖNKORMÁNYZATÁNAK KÉPVISELŐ-TESTÜLETE

2651 Rétság, Rákóczi út 20. Telefon: 35/550-100

www.retsag.hu Email: hivatal@retsag.hu

8./ Orgona köz 1-2-3 épületek előtt tervezett bejárók, parkolóhely, kukatárolók, iskola felé vezető járda, autóbejáró megvalósítása. Tervezett költség: bruttó 7.775.640 Ft.

Mindösszesen, bruttó: 283.843.276 Ft.

A Képviselő-testület elfogadja Espár Zsolt Ft és Urbán László bruttó 280.000 Ft összegű árajánlatát a műszaki ellenőri feladatra vonatkozóan.

A Képviselő-testület a bruttóFt összeget a város közterületein végzendő felújítási és karbantartási feladatokra a költségvetésben elfogadott Általános tartalék terhére biztosítja.

Határidő: 2023. április 30.

Felelős: Mezőfi Zoltán polgármester

Mezőfi Zoltán
polgármester

Záradék: Az előterjesztés jogszabálysértést nem tartalmaz.

Fodor Rita Mária
jegyző

Előterjesztést készítette és előterjesztő: Jávorka János alpolgármester

A felmért és a 2023. évre tervezett közterületi felújítási és karbantartási feladatok elfogadása

ELŐTERJESZTÉS

a Képviselő-testület 2023. január 26-i ülésére

| Tárgyalja | Ülés | Szavazás |
|----------------------------------------|-------|---------------------------|
| Szociális bizottság | Nyílt | Nyílt szavazás |
| Pénzügyi és Városfejlesztési Bizottság | Zárt | Titkos szavazás |
| Közbeszerzési Bizottság | | Egyszerű többség |
| Képviselő-testület | | Minősített többség |

1. A tárgyalandó témakör tárgyilagos és tényszerű bemutatása

Tisztelt Képviselő-testület!

A Képviselő-testület 2022-ben több mint kettőszáz millió forintot költött a város közterületein lévő utak, járdák, parkolóhelyek és csapadékvíz elvezetésének felújítására és karbantartására vonatkozóan.

A Képviselő-testület a 2022. évben megbízás alapján elvégeztette a város közterületein szükségessé vált felújítási és karbantartási feladatokra vonatkozó tervezési és költségbecslési tennivalókat.

A munkát a tervezők, Espár Zsolt okleveles infrastruktúra-építőmérnök, műszaki ellenőr és Urbán László építésztechnikus elvégezték és a készült dokumentumokat megküldték az önkormányzat részére.

Tervezett feladatok:

1./ Rózsavölgy út felújításának folytatása a Körtefa út kereszteződéstől a Rózsavölgy út 2-8 határáig.

A tervezet költség bruttó: 64.643.000 Ft.

2./ Mező út felújításának folytatása a Szerűskert út kereszteződéstől a Mező út-Jókai út kereszteződé-

ig. A tervezett költség bruttó: 35.814.000 Ft.

3./ A Szerűskert utcában a padka szélesítése és felújítása. **A tervezett költség bruttó: 22.783.800 Ft.**

4./ A Rákóczi út 51 mögötti bejáró felújítása, az épület mögött szilárd burkolatú parkolóhely kialakítása,

a Rákóczi út 47 és 49 számú épület előtti terület és a körülötte lévő út felújítása, kuka tárolóhely

kialakítása, csapadékvíz elvezetése. **A tervezett költség bruttó: 30.581.600 Ft.**

5./ Mikszáth úton az óvoda felőli oldalon az Orgona köz bejáratáig a csapadékvíz elvezető árok lefedé-

sével növelni lehet az út szélességét, ezáltal biztonságosabbá válik a közlekedés.

A tervezett költség bruttó: 85.324.950 Ft.

6./ Takarék út – Mikszáth út kereszteződés felújítása a Búzavirág út torkolatáig.

A tervezett költség bruttó: 3.187.500 Ft.

7./ A Takarék úton lévő társasházak előtt tervezett felújítási feladatok:

Takarék út 1 - kukatároló

Takarék út 3 - kukatároló, járda, lépcső

Takarék út 5 - kukatároló, járda, lépcső

Takarék út 7 - kukatároló, járda, lépcső

Takarék út 9 - kukatároló, járda, lépcső

Takarék út 9 - járda

Takarék út 11 - kukatároló, járda, lépcső

Takarék út 13 - járda, lépcső

Takarék út 17 - kukatároló

Takarék út 21 - kukatároló, járda, lépcső

Takarék út 23 - kukatároló, járda, lépcső

Takarék út 25 - kukatároló, járda, lépcső

Takarék út 27 - kukatároló

Mikszáth út 12 - kukatároló

Takarék út – Mikszáth út közötti járda

Tervezett költség bruttó: 33.732.786 Ft.

8./ Orgona köz 1-2-3 épületek előtt a csapadékvíz elvezetés kivitelezése során kért kiegészítő munkálatokra a kivitelező Green-Goes Kft készített felmérést és költségbecslést, kukatárolók,

parkoló, bejárók, garázsbejáró, iskola felé vezető járda, autóbejáró megvalósítására.

A tervezett költség bruttó: 7.775.640 Ft.

A tervezett bruttó összköltség: 283.843.276 Ft.

Javaslom, hogy a közbeszerzési feladat ellátására kérjen a Képviselő-testület árajánlatot és megállapodás tervezetet Márkus Pál közbeszerzési szakértőtől.

Javaslom, hogy a kivitelezési munkálatok ellenőrzésére alkalmazzon a Képviselő-testület műszaki ellenőrt. Ezért javaslom, hogy a Képviselő-testület kérjen ajánlatot és megállapodás tervezetet a műszaki ellenőri feladatok ellátására Espár Zsolt okleveles infrastruktúra építőmérnöktől, valamint Urbán László építésztechnikustól a tervezett feladatok kivitelezési munkálatok felügyeletére vonatkozóan.

Kérem a Tisztelt Képviselő-testületet, hogy az előterjesztést megtárgyalni szíveskedjen.

Rétság 2023. január 12-n

2. Előzmények, különösen a témában hozott korábbi testületi döntések, azok végrehajtása

A Képviselő-testület az elmúlt évben megbízást adott Espár Zsolt okleveles infrastruktúra építőmérnöknek és Urbán László építésztechnikusnak a .../ 2022. (II.03.) KT határozatban foglalt közterületeken tervezett felújítási és karbantartási feladatok megtervezésére és a várható költségek elkészítésére.

3. Jogszabályi háttér

4. Határozati javaslatok

**RÉTSÁG VÁROS ÖNKORMÁNYZAT KÉPVISELŐ-TESTÜLETÉNEK
./2023.(I.26) KT. HATÁROZATA**

Rétság Város Önkormányzat Képviselő-testülete megtárgyalta a 2023. évre tervezett közterületen végzendő felújítási és karbantartási feladatokat.

A képviselő-testület a tervezett feladatokból az alábbi feladatok megvalósítását fogadja el:

1./ A Rózsavölgy út felújításának folytatását a körtefa út kereszteződéstől a Rózsavölgy út 2-8 számú épületig. Tervezett költsége: Br. 64.643.000 Ft.

2./ A Mező út felújításának folytatása a jókai út kereszteződésig. Tervezett költsége

bruttó: 35.814.000 Ft.

3./ A Szérűskert utca felújítása. Tervezett költség bruttó:22.783.800 Ft.

4./ A Rákóczi út 47-49-51 épületek körüli utak felújítása. Tervezett költsége bruttó:

30.581.600 Ft.

5./ Mikszáth út felújítása, csapadék víz elvezetése. Tervezett költsége bruttó: 85.324.950 Ft.

6./ Takarék út – Mikszáth út kereszteződés felújítása. Tervezett költsége bruttó:

3.187.500 Ft.

7./ Takarék úton lévő társasházak előtt tervezett lépcsők, bejárók. Kukatárolók

| | |
|-------------------------------------------|------------|
| - Takarék út 1 kukatároló | 273.939 |
| Ft | |
| - Takarék út 3 kukatároló, járda, lépcső | 1.280.975 |
| Ft | |
| - Takarék út 5 kukatároló, járda, lépcső | 1.099.511 |
| Ft | |
| - Takarék út 7 kukatároló,járda, lépcső | 1.128.446 |
| Ft | |
| - Takarék út 9 kukatároló,járda,lépcső | 1.451.253 |
| Ft | |
| - Takarék út 9 járda | 384.940 |
| Ft | |
| - Takarék út 11 kukatároló,járda, lépcső | 509.806 |
| Ft | |
| - Takarék út 13 járda, lépcső | 1.226.646 |
| Ft | |
| - Takarék út 17 kukatároló | 273.939 |
| Ft | |
| - Takarék út 21 kukatároló, járda, lépcső | 1.059.122 |
| Ft | |
| - Takarék út 23 kukatároló, járda. lépcső | 1.105.168 |
| Ft | |
| - Takarék út 25 kukatároló, járda, lépcső | 951.506 |
| Ft | |
| - Takarék út 27 kukatároló | 273.939 |
| Ft | |
| - Mikszáth út 12 kukatároló | 273.939 |
| Ft | |
| - Takarék -Mikszáth út közötti járda | 7.579.399 |
| Ft. | |
| Mind összesen: | 33.732.786 |
| Ft | |

8./ Orgona köz 1-2-3 épületek előtt tervezet bejárók, parkolóhely, kukatárolók járda

megvalósítása. Tervezett költsége bruttó: 7.775.640 Ft

Mindösszesen, bruttó: 283.843.276 Ft.

A Képviselő-testület elfogadja Espár Zsolt Ft és Urbán László bruttó 280.000 Ft összegű árajánlatát a műszaki ellenőri feladatra vonatkozóan.

ÁRAJÁNLAT

| | |
|----------------------------------|---------------------------------------------------------------------------------------------|
| Ajánlatkérő neve és címe: | Rétság Város Önkormányzata 2651 Rétság, Rákóczi út 20. |
| Beszerezés tárgya: | Rétság Város Önkormányzat 11 db karbantartási feladat építési munkáinak műszaki ellenőrzése |

| | |
|----------------------------------------------------------------|--------------------------------|
| Ajánlattevő neve: | Urbán László |
| Ajánlattevő székhelye, levelezési címe (adott esetben): | 2651 Rétság, Petőfi utca 53. |
| Belföldi adószáma: | 69288258-1-32 |
| Bankszámlaszáma: | 64000060-10058547-00000000 |
| Műszaki ellenőr neve: | Urbán László |
| Műszaki ellenőr jogosultsága: | Építési műszaki ellenőr |
| Műszaki ellenőr kamarai jegyzékszám: | ME-É-II-12-12307 |
| Kapcsolattartó személy neve: | Urbán László |
| Kapcsolattartó személy telefon és/vagy mobil száma: | +36-30-223-1161 |
| Kapcsolattartó személy e-mail címe: | urban0807@gmail.com |

| | |
|-----------------------------------------------|--------------------------|
| Nettó ajánlati ár mindösszesen (HUF): | 280.000.- |
| ÁFA: | alanyi ÁFA mentes |
| Bruttó ajánlati ár mindösszesen (HUF): | 280.000.- |

Jelen nyilatkozat aláírásával nyilatkozom, hogy árajánlatadó nem áll felszámolási, végelszámolási és csődeljárás alatt, továbbá nincsen egy évnél régebben lejárt adó-, vámfizetési vagy társadalombiztosítási járulék tartozása. Kijelentem továbbá, hogy a feladat elvégzéséhez szükséges engedélyek, kompetenciák és kapacitások rendelkezésünkre állnak.

Jelen árajánlat a kelezésétől számított 30 napig érvényes.

Kelt: Rétság, 2023. január 11.

(cégszerű aláírás)

9. témakör: Mikszáth utca Takarék utca kereszteződés javítása

Érintett helyrajzi szám: 143/1

Jelenlegi állapot bemutatása:

A Mikszáth utca és a Takarék utca kereszteződésében a burkolat állapota nagyon rossz állapotban van, mely több okból eredhet. Vélhetően a gázvezeték nyomvonalán nem volt megfelelő a helyreállítás, valamint a kereszteződésben valamiért vékony aszfalt réteggel lett javítva egy probléma, mely ilyen teljes felületi hámlást, mállást eredményezett.



Tervezett beavatkozások bemutatása:

Nem kerülhető el a teljes csomópont javítása, felújítása. Szükséges a megsüllyedt nyomvonalon a pályaszerkezet cseréje, melyet rétegenként 20-20 cm átlapolással kell végezni!

Pályaszerkezet csere:

- 5 cm AC 11 kopó aszfaltbeton kopóréteg (a teljes felület)
- 5 cm AC 11 kopó aszfaltbeton kopóréteg (nyomvonalasan) (160 cm)
- 20 cm FZKA 0/32 zúzottkő, (120 cm)
- 20 cm homokos kavics. (80 cm)

A teljes felületet mindenekelőtt ki kell kátyúzni. Ezt követően és a nyomvonalon megtörtént pályaszerkezet cserét követően egy teljesen új kopóréteget kell készíteni. A régi és az új felületek csatlakozásánál 2 méter hosszon szintbeni váltás nélkül kell kialakítani a régi és az új felület közötti váltást és bitumenes szalagot kell alkalmazni.

A felületi felújítás teljes mérete: 325 m²

A pályaszerkezet csere felülete: 60 m²

Mikszáth utca Takarékné utca kereszteződés javítása

| Ssz. | Tétel szövege | Menny. | Egység | Anyag egységár | Díj egységre | Anyag összesen | Díj összesen |
|---------------------------|-----------------------|--------|----------------|-------------------|-----------------|-------------------|--------------|
| 1 | Pályaszerkezet csere | 60 | m ² | | | 0 | 0 |
| 2 | Útfelújítás készítése | 265 | m ² | | | 0 | 0 |
| Munkanem összesen: | | | | | | 0 | 0 |

A költségvetés a műszaki leírással együtt kezelendő, értelmezendő, attól elválaszthatatlan.

Mikszáth utca Takarékné utca kereszteződés javítása

| Sz. | Tétel szövege | Menny. | Egység | Anyag egységár | Díj egységre | Anyag összesen | Díj összesen |
|---------------------------|-----------------------|--------|----------------|-------------------|-----------------|-------------------|------------------|
| 1 | Pályaszerkezet csere | 60 | m ² | 20 000 | 20 000 | 1 200 000 | 1 200 000 |
| 2 | Útfelújítás készítése | 265 | m ² | 7 500 | 7 500 | 1 987 500 | 1 987 500 |
| Munkanem összesen: | | | | | | 3 187 500 | 3 187 500 |

A költségvetés a műszaki leírással együtt kezelendő, értelmezendő, attól elválaszthatatlan.

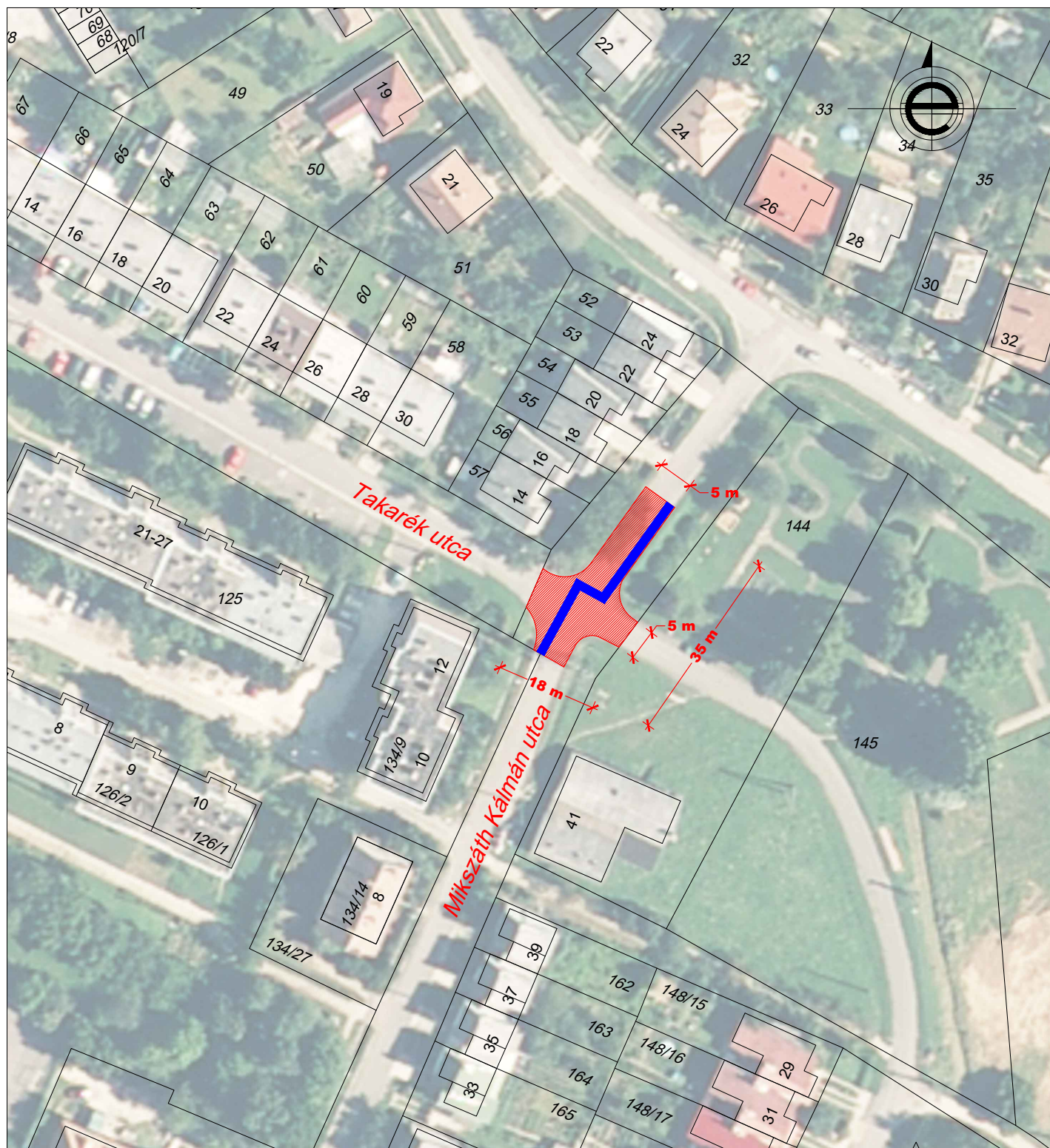

KÉSZÍTETTE:

ESPÁR ZSOLT
okleveles infrastruktúra-építőmérnök
úttervező, műszaki ellenőr
MMK KÉ-K 13-13727

ALÁÍRÁS

tel.: 06-30/386-15-46
e-mail: Zsolt@Espar.com
web: www.Espar.com
2600 Vác, Cserhát utca 5/E



MEGRENDELŐ:

Rétság Város Önkormányzata
2651 Rétság, Rákóczi út 20.

TERVSZÁM: EZS/9/2020.

TÁRGY:

RÉTSÁG VÁROS 2020. ÉVI
ÚTKARBANTARTÁSI FELADATIT
ELŐKÉSZÍTŐ MŰSZAKI FELMÉRÉS

RAJZSZÁM: V-9.

LÉPTÉK: M=1:1000

RAJZNÉV:

VÁZLATTERV 9. TÉMA

DÁTUM: 2020.09. hó

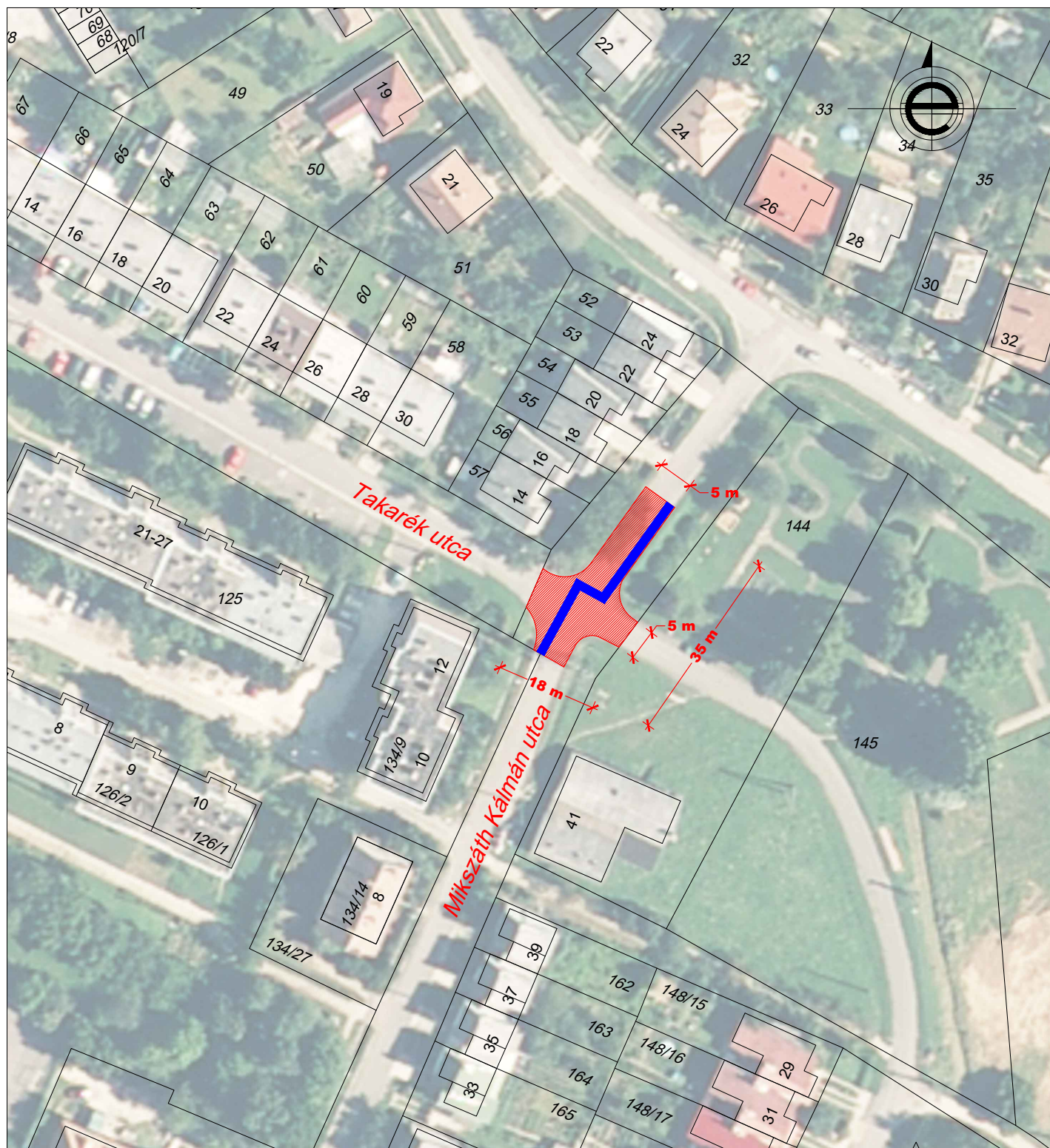

KÉSZÍTETTE:

ESPÁR ZSOLT
okleveles infrastruktúra-építőmérnök
úttervező, műszaki ellenőr
MMK KÉ-K 13-13727

ALÁÍRÁS

tel.: 06-30/386-15-46
e-mail: Zsolt@Espar.com
web: www.Espar.com
2600 Vác, Cserhát utca 5/E



MEGRENDELŐ:

Rétság Város Önkormányzata
2651 Rétság, Rákóczi út 20.

TERVSZÁM: EZS/9/2020.

TÁRGY:

RÉTSÁG VÁROS 2020. ÉVI
ÚTKARBANTARTÁSI FELADATIT
ELŐKÉSZÍTŐ MŰSZAKI FELMÉRÉS

RAJZSZÁM: V-9.

LÉPTÉK: M=1:1000

RAJZNÉV:

VÁZLATTERV 9. TÉMA

DÁTUM: 2020.09. hó

Megrendelő:
Rétság Város Önkormányzata
2651 Rétság, Rákóczi út 20.

Kelt: 2022. 06.
Tervszám: EZS/14/2022.

RÉTSÁG VÁROS 2022. ÉVI KARBANTARTÁSI FELADATAI

TERVEZŐI KÖLTSÉGVETÉS FŐÖSSZESÍTŐ

| Megnevezés | Anyagköltség | Díjköltség |
|---------------------------------|--------------|------------|
| 1. Építmény közvetlen költségei | 0 | 0 |
| 2.1 ÁFA vetítési alap | 0 | |
| 2.2 Áfa | 27,00% | 0 |
| 3. A munkák bruttó ára | 0 | |

kivitelező

Feladatonkénti összesítő

| | Helyszín és feladat | nettó Anyag összege | nettó összege | Díj | bruttó A+D összesen |
|----|----------------------------------------------------------|--------------------------------|--------------------------|-------------|----------------------------|
| 1. | Rózsavölgy út felújítása | 0 Ft | | 0 Ft | 0 Ft |
| 2. | Mező utca felújítása | 0 Ft | | 0 Ft | 0 Ft |
| 3. | Szérúskert utca felújítása | 0 Ft | | 0 Ft | 0 Ft |
| 4. | Rákóczi út 47-49-51. épületek körüli utak felújítása | 0 Ft | | 0 Ft | 0 Ft |
| 5. | Takarék utca - Szőlő utca közötti köves út felújítása | 0 Ft | | 0 Ft | 0 Ft |
| 6. | Mikszáth út csapadékvíz elvezetés felújítás | 0 Ft | | 0 Ft | 0 Ft |
| | Összesen: | 0 Ft | | 0 Ft | 0 Ft |

Rózsavölgy út felújítása

| Ssz. | Tétel szövege | Menny. | Egység | Anyag egységár | Díj egységre | Anyag összesen | Díj összesen |
|---------------------------|---------------------------------------------------------------------|--------|----------------|-------------------|-----------------|-------------------|--------------|
| 1 | K szegély építés kétoldali C20/25 betongerenda megtámasztással | 600 | m | | | 0 | 0 |
| 2 | Surrantók kialakítás süllyesztett szegélyből közötté aszfaltozva | 20 | db | | | 0 | 0 |
| 3 | Pályaszerkezet csere 10% felületen | 150 | m ² | | | 0 | 0 |
| 4 | 1 méteres szélesítés építése | 300 | m ² | | | 0 | 0 |
| 5 | Útfelújítás készítése | 1050 | m ² | | | 0 | 0 |
| Munkanem összesen: | | | | | | 0 | 0 |

A költségvetés a műszaki leírással együtt kezelendő, értelmezendő, attól elválaszthatatlan.

Mező utca felújítása

| Ssz. | Tétel szövege | Menny. | Egység | Anyag egységár | Díj egységre | Anyag összesen | Díj összesen |
|---------------------------|------------------------------------------------------------------------------|--------|----------------|-------------------|-----------------|-------------------|--------------|
| 1 | Süllyesztett szegély építés kétoldali C20/25 betongerenda megtámasztással | 400 | m | | | 0 | 0 |
| 2 | Útszélesítés építése | 100 | m ² | | | 0 | 0 |
| 3 | Útfelújítás készítése | 900 | m ² | | | 0 | 0 |
| 5 | Padkanyesés és földárkok jókarba helyezése | 400 | m | | | 0 | 0 |
| Munkanem összesen: | | | | | | 0 | 0 |

A költségvetés a műszaki leírással együtt kezelendő, értelmezendő, attól elválaszthatatlan.

Szérűskert utca felújítása

| Ssz. | Tétel szövege | Menny. | Egység | Anyag egységár | Díj egységre | Anyag összesen | Díj összesen |
|---------------------------|------------------------------------------------------------------------------|--------|----------------|-------------------|-----------------|-------------------|--------------|
| 1 | Süllyesztett szegély építés kétoldali C20/25 betongerenda megtámasztással | 230 | m | | | 0 | 0 |
| 2 | Útszélesítés építése | 115 | m ² | | | 0 | 0 |
| 3 | Útfelújítás készítése | 460 | m ² | | | 0 | 0 |
| 5 | Padkanyesés és földárkok jókarba helyezése | 230 | m | | | 0 | 0 |
| Munkanem összesen: | | | | | | 0 | 0 |

A költségvetés a műszaki leírással együtt kezelendő, értelmezendő, attól elválaszthatatlan.

Rákóczi út 47-49-51. épületek körüli utak felújítása

| Ssz. | Tétel szövege | Menny. | Egység | Anyag egységár | Díj egységre | Anyag összesen | Díj összesen |
|---------------------------|---------------------------------------------------------------------------------------------------------------------------------------------------------------------|--------|--------|-------------------|-----------------|-------------------|--------------|
| 1 | Szemetesedény tároló építése 5m2 felületen járda pályaszerkezettel és 3 oldali 2 soros csőkorláttal | 2 | db | | | 0 | 0 |
| 2 | Nagyméretű aknák átépítése, süllyesztése, új fedlap elhelyezése | 4 | db | | | 0 | 0 |
| 3 | Meglévő öntöttvas fedlapú akna szintbehelyezése és új víznyelő akna kialakítása | 2 | db | | | 0 | 0 |
| 4 | Jelenlegi ciklopköves burkolat bontása és térköves útfelújítási pályaszerkezet készítése műszaki leírás szerint | 125 | m2 | | | 0 | 0 |
| 5 | Meglévő folyóka bontása és szegélyköves résfolyóka építése Omega 15/25/200 elemekből és tereprendezés | 35 | m | | | 0 | 0 |
| 6 | Iskola térnél néglévő útcsatlakozás átépítése, miniszegélyes Omega 15/25/100 résfolyóka elem és K szegélysor építése | 6 | m | | | 0 | 0 |
| 7 | Járda elbontása, járda és parkoló építése térkőburkolattal, szegélyekkel | 100 | m2 | | | 0 | 0 |
| 8 | Útfelújítás elkészítése szegélyekkel | 210 | m2 | | | 0 | 0 |
| 9 | Víznyelő építése | 1 | db | | | 0 | 0 |
| 10 | D200 KG-PVC zárt csatorna építése földmunkával, esetleges kiszoruló föld elszállításal, lerakással, homokággal és réteges visszatömörítéssel, részfolyókába bekötve | 10 | m | | | 0 | 0 |
| Munkanem összesen: | | | | | | 0 | 0 |

A költségvetés a műszaki leírással együtt kezelendő, értelmezendő, attól elválaszthatatlan.

Takarék utca - Szőlő utca közötti köves út felújítása

| Ssz. | Tétel szövege | Menny. | Egység | Anyag egységár | Díj egységre | Anyag összesen | Díj összesen |
|---------------------------|-----------------------------------------------------------------------------------------------------------------------|--------|--------|-------------------|-----------------|-------------------|--------------|
| 1 | Zúzottköves út felújítása mart aszfaltos és bitumen emulziós technológiával műszaki leírás szerinti pályaszerkezettel | 400 | m2 | | | 0 | 0 |
| Munkanem összesen: | | | | | | 0 | 0 |

A költségvetés a műszaki leírással együtt kezelendő, értelmezendő, attól elválaszthatatlan.

Mikszáth út csapadékvíz elvezetés felújítás

| Ssz. | Tétel szövege | Menny. | Egység | Anyag egységár | Díj egységre | Anyag összesen | Díj összesen |
|---------------------------|-----------------------------------------------------------------------------------------------------------------------------------------------------------------------------------------------------------------------------------------------------------------|--------|----------------|-------------------|-----------------|-------------------|--------------|
| 1 | Rossz minőségű mederlapos burkolat elbontása, TB 40/70/50 elem beépítése, földmunkával, kiszoruló föld elszállításal, lerakással, 20 cm homokos kavics kavicságyra helyezéssel, zúzottkő oldalmegtámasztással és teljes hosszban TBF 40 A teherbírású fedlappal | 175 | m | | | 0 | 0 |
| 2 | Süllyesztett szegély építés kétoldali C20/25 betongerenda megtámasztással | 175 | m | | | 0 | 0 |
| 2 | Útszélesítés építése | 350 | m ² | | | 0 | 0 |
| 3 | Útfelújítás készítése | 788 | m ² | | | 0 | 0 |
| 5 | Rossz minőségű mederlapos burkolat elbontása, TBH 20/30/30 elem beépítése, földmunkával, kiszoruló föld elszállításal, lerakással, 20 cm homokos kavics kavicságyra helyezéssel, zúzottkő oldalmegtámasztással | 120 | m | | | 0 | 0 |
| Munkanem összesen: | | | | | | 0 | 0 |

A költségvetés a műszaki leírással együtt kezelendő, értelmezendő, attól elválaszthatatlan.

Espár Mérnöki Iroda - Espár Zsolt e.v.
okleveles infrastruktúra-építőmérnök
úttervező, műszaki ellenőr
MMK KÉ-K 13-13727
Tel.: 06-30/386-15-46
Cím: 2600 Vác, Cserhát utca 5/E
esparzsolt@gmail.com
www.uttervezoo.hu
Adószám: 67976009-1-33



Megrendelő:
Rétság Város Önkormányzata
2651 Rétság, Rákóczi út 20.

Kelt: 2022. 06.
Tervszám: EZS/14/2022.

RÉTSÁG VÁROS 2022. ÉVI KARBANTARTÁSI FELADATAI

TERVEZŐI KÖLTSÉGVETÉS FŐÖSSZESÍTŐ

| Megnevezés | Anyagköltség | Díjköltség |
|---------------------------------|--------------------|------------|
| 1. Építmény közvetlen költségei | 102 140 000 | 98 165 000 |
| 2.1 ÁFA vetítési alap | 200 305 000 | |
| 2.2 Áfa | 27,00% | 54 082 350 |
| 3. A munkák bruttó ára | 254 387 350 | |

Espár Zsolt

Feladatonkénti összesítő

| | Helyszín és feladat | nettó Anyag összege | nettó összege | Díj bruttó A+D összesen |
|----|----------------------------------------------------------|--------------------------------|--------------------------|------------------------------------|
| 1. | Rózsavölgy út felújítása | 25 750 000 Ft | 25 150 000 Ft | 64 643 000 Ft |
| 2. | Mező utca felújítása | 14 300 000 Ft | 13 900 000 Ft | 35 814 000 Ft |
| 3. | Szérúskert utca felújítása | 9 085 000 Ft | 8 855 000 Ft | 22 783 800 Ft |
| 4. | Rákóczi út 47-49-51. épületek körüli utak felújítása | 12 450 000 Ft | 11 630 000 Ft | 30 581 600 Ft |
| 5. | Takarék utca - Szőlő utca közötti köves út felújítása | 6 000 000 Ft | 6 000 000 Ft | 15 240 000 Ft |
| 6. | Mikszáth út csapadékvíz elvezetés felújítás | 34 555 000 Ft | 32 630 000 Ft | 85 324 950 Ft |
| | Összesen: | 102 140 000 Ft | 98 165 000 Ft | 254 387 350 Ft |

Feladatonkénti összesítő

| | Helyszín és feladat | nettó Anyag összege | nettó összege | Díj bruttó A+D összesen |
|----|----------------------------------------------------------|--------------------------------|--------------------------|------------------------------------|
| 1. | Rózsavölgy út felújítása | 25 750 000 Ft | 25 150 000 Ft | 64 643 000 Ft |
| 2. | Mező utca felújítása | 14 300 000 Ft | 13 900 000 Ft | 35 814 000 Ft |
| 3. | Szérúskert utca felújítása | 9 085 000 Ft | 8 855 000 Ft | 22 783 800 Ft |
| 4. | Rákóczi út 47-49-51. épületek körüli utak felújítása | 12 450 000 Ft | 11 630 000 Ft | 30 581 600 Ft |
| 5. | Takarék utca - Szőlő utca közötti köves út felújítása | 6 000 000 Ft | 6 000 000 Ft | 15 240 000 Ft |
| 6. | Mikszáth út csapadékvíz elvezetés felújítás | 34 555 000 Ft | 32 630 000 Ft | 85 324 950 Ft |
| | Összesen: | 102 140 000 Ft | 98 165 000 Ft | 254 387 350 Ft |

Rózsavölgy út felújítása

| Ssz. | Tétel szövege | Menny. | Egység | Anyag egységár | Díj egységre | Anyag összesen | Díj összesen |
|---------------------------|---------------------------------------------------------------------|--------|----------------|-------------------|-----------------|-------------------|-------------------|
| 1 | K szegély építés kétoldali C20/25 betongerenda megtámasztással | 600 | m | 5 000 | 4 000 | 3 000 000 | 2 400 000 |
| 2 | Surrantók kialakítás süllyesztett szegélyből közötte aszfaltozva | 20 | db | 50 000 | 50 000 | 1 000 000 | 1 000 000 |
| 3 | Pályaszerkezet csere 10% felületen | 150 | m ² | 25 000 | 25 000 | 3 750 000 | 3 750 000 |
| 4 | 1 méteres szélesítés építése | 300 | m ² | 25 000 | 25 000 | 7 500 000 | 7 500 000 |
| 5 | Útfelújítás készítése | 1050 | m ² | 10 000 | 10 000 | 10 500 000 | 10 500 000 |
| Munkanem összesen: | | | | | | 25 750 000 | 25 150 000 |

A költségvetés a műszaki leírással együtt kezelendő, értelmezendő, attól elválaszthatatlan.

Mező utca felújítása

| Ssz. | Tétel szövege | Menny. | Egység | Anyag egységár | Díj egységre | Anyag összesen | Díj összesen |
|---------------------------|------------------------------------------------------------------------------|--------|----------------|-------------------|-----------------|-------------------|-------------------|
| 1 | Süllyesztett szegély építés kétoldali C20/25 betongerenda megtámasztással | 400 | m | 5 000 | 4 000 | 2 000 000 | 1 600 000 |
| 2 | Útszélesítés építése | 100 | m ² | 25 000 | 25 000 | 2 500 000 | 2 500 000 |
| 3 | Útfelújítás készítése | 900 | m ² | 10 000 | 10 000 | 9 000 000 | 9 000 000 |
| 5 | Padkanyesés és földárkok jókarba helyezése | 400 | m | 2 000 | 2 000 | 800 000 | 800 000 |
| Munkanem összesen: | | | | | | 14 300 000 | 13 900 000 |

A költségvetés a műszaki leírással együtt kezelendő, értelmezendő, attól elválaszthatatlan.

Szérűskert utca felújítása

| Ssz. | Tétel szövege | Menny. | Egység | Anyag egységár | Díj egységre | Anyag összesen | Díj összesen |
|---------------------------|------------------------------------------------------------------------------|--------|----------------|-------------------|-----------------|-------------------|------------------|
| 1 | Süllyesztett szegély építés kétoldali C20/25 betongerenda megtámasztással | 230 | m | 5 000 | 4 000 | 1 150 000 | 920 000 |
| 2 | Útszélesítés építése | 115 | m ² | 25 000 | 25 000 | 2 875 000 | 2 875 000 |
| 3 | Útfelújítás készítése | 460 | m ² | 10 000 | 10 000 | 4 600 000 | 4 600 000 |
| 5 | Padkanyesés és földárkok jókarba helyezése | 230 | m | 2 000 | 2 000 | 460 000 | 460 000 |
| Munkanem összesen: | | | | | | 9 085 000 | 8 855 000 |

A költségvetés a műszaki leírással együtt kezelendő, értelmezendő, attól elválaszthatatlan.

Rákóczi út 47-49-51. épületek körüli utak felújítása

| Ssz. | Tétel szövege | Menny. | Egység | Anyag egységár | Díj egységre | Anyag összesen | Díj összesen |
|---------------------------|-----------------------------------------------------------------------------------------------------------------------------------------------------------------------|--------|--------|-------------------|-----------------|-------------------|-------------------|
| 1 | Szemetesedény tároló építése 5m2 felületen járda pályaszerkezettel és 3 oldali 2 soros csőkorláttal | 2 | db | 500 000 | 500 000 | 1 000 000 | 1 000 000 |
| 2 | Nagyméretű aknák átépítése, süllyesztése, új fedlap elhelyezése | 4 | db | 250 000 | 250 000 | 1 000 000 | 1 000 000 |
| 3 | Meglévő öntöttvas fedlapú akna szintbehelyezése és új víznyelő akna kialakítása | 2 | db | 200 000 | 200 000 | 400 000 | 400 000 |
| 4 | Jelenlegi ciklopköves burkolat bontása és térköves útfelújítási pályaszerkezet készítése műszaki leírás szerint | 125 | m2 | 30 000 | 30 000 | 3 750 000 | 3 750 000 |
| 5 | Meglévő folyóka bontása és szegélyköves résfolyóka építése Omega 15/25/200 elemekből és tereprendezés | 35 | m | 60 000 | 40 000 | 2 100 000 | 1 400 000 |
| 6 | Iskola térnél néglévő útcsatlakozás átépítése, miniszegélyes Omega 15/25/100 résfolyóka elem és K szegélysor építése | 6 | m | 100 000 | 80 000 | 600 000 | 480 000 |
| 7 | Járda elbontása, járda és parkoló építése térkőburkolattal, szegélyekkel | 100 | m2 | 27 500 | 27 500 | 2 750 000 | 2 750 000 |
| 8 | Útfelújítás elkészítése szegélyekkel | 210 | m2 | 30 000 | 30 000 | 6 300 000 | 6 300 000 |
| 9 | Víznyelő építése | 1 | db | 150 000 | 150 000 | 150 000 | 150 000 |
| 10 | D200 KG-PVC zárt csatorna építése földmunkával, esetleges kiszoruló föld elszállításal, lerakással, homokágglyal és réteges visszatömörítéssel, részfolyókába bekötve | 10 | m | 55 000 | 55 000 | 550 000 | 550 000 |
| Munkanem összesen: | | | | | | 12 450 000 | 11 630 000 |

A költségvetés a műszaki leírással együtt kezelendő, értelmezendő, attól elválaszthatatlan.

Takarék utca - Szőlő utca közötti köves út felújítása

| Ssz. | Tétel szövege | Menny. | Egység | Anyag egységár | Díj egységre | Anyag összesen | Díj összesen |
|---------------------------|-----------------------------------------------------------------------------------------------------------------------|--------|----------------|-------------------|-----------------|-------------------|------------------|
| 1 | Zúzottköves út felújítása mart aszfaltos és bitumen emulziós technológiával műszaki leírás szerinti pályaszerkezettel | 400 | m ² | 15 000 | 15 000 | 6 000 000 | 6 000 000 |
| Munkanem összesen: | | | | | | 6 000 000 | 6 000 000 |

A költségvetés a műszaki leírással együtt kezelendő, értelmezendő, attól elválaszthatatlan.

Mikszáth út csapadékvíz elvezetés felújítás

| Ssz. | Tétel szövege | Menny. | Egység | Anyag egységár | Díj egységre | Anyag összesen | Díj összesen |
|---------------------------|------------------------------------------------------------------------------------------------------------------------------------------------------------------------------------------------------------------------------------------------------------------|--------|----------------|-------------------|-----------------|-------------------|-------------------|
| 1 | Rossz minőségű mederlapos burkolat elbontása, TB 40/70/50 elem beépítése, földmunkával, kiszoruló föld elszállítással, lerakással, 20 cm homokos kavics kavicságyra helyezéssel, zúzottkő oldalmegtámasztással és teljes hosszban TBF 40 A teherbírású fedlappal | 175 | m | 70 000 | 60 000 | 12 250 000 | 10 500 000 |
| 2 | Süllyesztett szegély építés kétoldali C20/25 betongerenda megtámasztással | 175 | m | 5 000 | 4 000 | 875 000 | 700 000 |
| 2 | Útszélesítés építése | 350 | m ² | 25 000 | 25 000 | 8 750 000 | 8 750 000 |
| 3 | Útfelújítás készítése | 788 | m ² | 10 000 | 10 000 | 7 880 000 | 7 880 000 |
| 5 | Rossz minőségű mederlapos burkolat elbontása, TBH 20/30/30 elem beépítése, földmunkával, kiszoruló föld elszállítással, lerakással, 20 cm homokos kavics kavicságyra helyezéssel, zúzottkő oldalmegtámasztással | 120 | m | 40 000 | 40 000 | 4 800 000 | 4 800 000 |
| Munkanem összesen: | | | | | | 34 555 000 | 32 630 000 |

A költségvetés a műszaki leírással együtt kezelendő, értelmezendő, attól elválaszthatatlan.

ESPÁR ZSOLT
okleveles infrastruktúra-építőmérnök
úttervező, műszaki ellenőr, szakértő
MMK KÉ-K 13-13727
06-30/386-15-46
2600 Vác, Cserhát utca 5/E
esparzsolt@gmail.com
www.uttervező.hu



RÉTSÁG VÁROS 2022. ÉVI ÚTÉPÍTÉSI KARBANTARTÁSI, FELÚJÍTÁSI FELADATAINAK FELMÉRÉSE ÉS MŰSZAKI DOKUMENTUMAI

Tervszám: EZS/14/2022.



Megbízó:

**RÉTSÁG VÁROS
ÖNKORMÁNYZATA**
2651 Rétság, Rákóczi út 20.

Tervező:

ESPÁR ZSOLT
okleveles infrastruktúra-építőmérnök
úttervező, műszaki ellenőr, szakértő

Vác, 2022. 04. hó

TARTALOMJEGYZÉK

RÉTSÁG VÁROS 2022. ÉVI ÚTÉPÍTÉSI KARBANTARTÁSI, FELÚJÍTÁSI FELADATAINAK FELMÉRÉSE ÉS MŰSZAKI DOKUMENTUMAI

Tervszám: EZS/14/2022.

| | |
|--------------------------------------|---------|
| 1. Borítólap | 1 oldal |
| 2. Tartalomjegyzék | 1 oldal |
| 3. Tervezői nyilatkozat | 1 oldal |
| 4. Műszaki leírás | oldal |
| 5. Vázlattervek | |
| 6. Árazott/ árazatlan költségvetések | – |

Megbízó:

RÉTSÁG VÁROS ÖNKORMÁNYZATA

2651 Rétság, Rákóczi út 20.

Tervező:



ESPÁR ZSOLT

okleveles infrastruktúra-építőmérnök

úttervező, műszaki ellenőr

MMK KÉ-K 13-13727

Vác, 2022. 04. hó

TERVEZŐI NYILATKOZAT

RÉTSÁG VÁROS 2022. ÉVI ÚTÉPÍTÉSI KARBANTARTÁSI, FELÚJÍTÁSI FELADATAINAK FELMÉRÉSE ÉS MŰSZAKI DOKUMENTUMAI

Tervszám: EZS/14/2022.

A vonatkozó jogszabályoknak megfelelően:

- az alkalmazott műszaki megoldások megfelelnek az általános érvényű és eseti hatósági előírásoknak,
- megfelelnek a vonatkozó útügyi jogszabályok, szabályzatok, az országos (MSZ) és ágazati szabványok, a műszaki előírások (ÚME), illetve az engedélyezett eltérések követelményeinek,
- a tárgyi dokumentáció a létesítmény telepítésére, tervezésére és üzemeltetésére vonatkozó munkavédelmi, biztonságtechnikai szabályok, továbbá egyéb hatósági egészségvédelmi és környezetvédelmi előírások betartásával készült, valamint
- ezek érvényesítésének módját, adatait a műszaki leírás megfelelő fejezetei tartalmazzák.

Vác, 2022. 04. hó



ESPÁR ZSOLT

okleveles infrastruktúra-építőmérnök

úttervező, műszaki ellenőr, szakértő

MMK KÉ-K 13-13727

tel.: 06-30/386-15-46

e-mail: esparzsolt@gmail.com

web: www.uttervező.hu

MŰSZAKI LEÍRÁS

RÉTSÁG VÁROS 2022. ÉVI ÚTÉPÍTÉSI KARBANTARTÁSI, FELÚJÍTÁSI FELADATAINAK FELMÉRÉSE ÉS MŰSZAKI DOKUMENTUMAI

Tervszám: EZS/14/2022.

1. ELŐZMÉNYEK

Magyarország helyi önkormányzatairól (Mötv.) szóló 2011. évi CLXXXIX. törvény a településüzemeltetést, azon belül is a helyi közutak és tartozékainak kialakítását és fenntartását kötelező önkormányzati feladatként definiálja.

A közúti közlekedésről (Kkt.) szóló 1988. évi I. törvény rendelkezései alapján a közút kezelőjének, jelen esetben a képviselő-testületnek kell gondoskodni arról, hogy a kezelésében álló közutak biztonságos közlekedésre alkalmas, közvetlen környezete esztétikus és kulturált legyen, a közút megrongálódását a közút kezelője köteles kijavítani, és a közút forgalmának biztonságát veszélyeztető helyzetet elhárítani.

Ezen jogszabályok alapján Rétság Város Önkormányzatának Képviselő-testülete a 13/2022. határozatában elfogadta, hogy a város közterületi útjainak, csapadékvíz elvezető rendszereinek és egyéb létesítményeinek felújítására karbantartási tervet kell készíteni.

2. TERVEZETT BEAVATKOZÁSOK ISMERTETÉSE

A Rózsavölgy út további felújítása a Körtefa út kereszteződésétől a Rózsavölgy út 1-5. előtti parkolójig

Érintett helyrajzi szám: 14

Jelenlegi állapot bemutatása:

A meredek utca mindkét oldalán van kialakítva vízvezető árok. A padka viszont fel van hívva és töredezett, melynek következtében a víz kimossa az aszfaltút szélét. Burkolatszélesség 4,0-4,5 m között változik, rossz állapotú, repedezett a burkolat. Tetőszelvényes a burkolat. Helyenként alépitményi problémák is látszanak a felületen.





Tervezett beavatkozások bemutatása:

A helyszíni szemlém és az előterjesztés alapján azt javaslom, hogy a Körtefa utcától lefelé kell egy összetett, vízelvezetés és útfelújítási beavatkozást végrehajtani.

Az út és a padka stabilizálása szükséges. A padka lenyesése esetén vélhetően erős erózió következne be. Mindent figyelembe véve a legcélszerűbb megoldás, mellyel több problémát is megoldanánk egyszerre az az lenne, hogy a meglévő aszfaltút mellé egy úgynevezett K szegély kerülne elhelyezésre. Ez a rámpás kialakításával átjárható, de vízelvezető szerepet is betölt. A szegélyt 30-50 méterenként meg kell nyitni és a csapadékvizet be kell vezetni surrantóval a burkolt árokba.

Az új szegély mellett a letöredezett aszfaltokat pótolni kell. A szegélyt a jelenlegi útburkolat felett 5 cm-rel kell megépíteni, előkészítve az új aszfalt kopóréteg fogadását. Az utat 5,0 m szélességűre aszfalt burkolattal kell felújítani, kétoldali K szegélysorral. A teljes felület mintegy 10 %-án pályaszerkezet csere/megerősítés szükséges, valamint az átlag 1 méteres szélesítést is új pályaszerkezettel kell építeni, mely a következő.

Az útszélesítés/csere pályaszerkezete:

- 5 cm AC 11 kopó (N) kopórétegbe hengerelt aszfaltbeton finisherrel terítve,
- 5 cm AC 11 kötő (N) kötőrétegbe hengerelt aszfaltbeton finisherrel terítve,
- 20 cm Ckt-4 alaprég,
- 20 cm homokos-kavics védőréteg.

Az útszélesítésnél a kötőréteg aszfaltját 30 cm átlapolással kell kivitelezni.

Összesen 600 m K szegély és építése szükséges a két oldalú megtámasztás, a vízelvezető megszakításoknál surrantók kialakítására. A K szegélyt végig C20/25 minőségű betongerendába kell elhelyezni belső oldalon 5 cm, a külső oldalon 10 cm befogással és egyenlő módon 10-10 cm vízszintes megtámasztással!

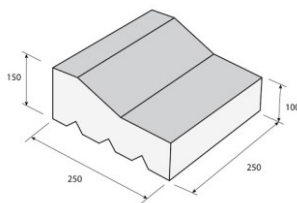

A kapubejárókat 1 méter szélességben azonos anyaggal helyre kell állítani.



A surrantót a fenti képen látható módon kell kialakítani annyi módosítással, hogy a kerti szegély helyett süllyesztett szegélyt kell alkalmazni.

Az útfelújítás pályaszerkezete:

- 5 cm AC 11 kopó (N) kopórétegbe hengerelt aszfaltbeton finisherrel terítve,
- kátyúzás, kiegyenlítő réteg építés 2-4 cm-ben a 2,5 %-os tetőszelvényes oldalesés és a hosszirányú hullámok kisimítása érdekében.
- meglévő aszfaltburkolat és pályaszerkezet.

A felújított út a jelenleg kialakult magassági vonalvezetést követi, oldalesése tetőszelvényes tetőszelvényes 2,5%.

Az útszakasz felújításának hossza 300 m, felülete 1500 m².

A Mező út felújítása a Szérűskert utca kereszteződéstől a Mező út teljes hosszában

Érintett helyrajzi szám: 566

Jelenlegi állapot bemutatása:

A Mező utca útburkolatán hálós repedések láthatóak, mely teherbírási problémákból is adódhatnak, azonban komoly süllyedések nem észlelhetők a makroszkópos vizsgálattal. Vélhetően a nem megfelelően megválasztott aszfalt rétegvastagság okozza a répedezést. Az út egyenes, hullámoktól mentes, sima felületű, tetőszelvényes kialakítású. A burkolatszélék is letöredezettek. A járható zúzottköves padka hiányos, a földpadka viszont felhízott. A szikkasztóárkok feltelítődtek.





Tervezett beavatkozások bemutatása:

Az aszfalt felületi hibának javítását a további romlás megelőzése érdekében el kell végezni. Minden útpályaszerkezet legnagyobb ellensége a víz. Ezért meg kell oldani a minél gyorsabb és hatékonyabb burkolatról történő vízelvezetést. Az útszakasz viszonylag széles szabályozási szélessége megengedi, hogy az út két oldalán földmedrű szikkasztóárok legyenek, így a meglévő árkokat újra kell profilozni, valamint a felhízott útpadkákat le kell nyesni.

A teljes burkolatjavítás csak a teljes pályaszerkezet cserével, azaz kvázi új út építésével lenne elérhető. Ennél egy költséghatékonyabb, de azért tartós megoldás lenne a teljes felület plusz kopóréteggel történő ellátása.

Az út állapotának hosszútávú megőrzése érdekében célszerű az utat szegéllyel ellátni. Jelen esetben süllyesztett szegély alkalmazása lenne célszerű a jelenlegi aszfalt réteg feletti 5 cm-el. Továbbá az utat a nagy forgalom miatt célszerű kiszélesíteni 50 cm-el, mely a szegélyekkel együtt 80 cm, melytől nagyon kényelmes települési gyűjtőút kialakítású lesz az út, mely szükséges is, mivel a környék utcái ebbe a szakaszba futnak bele, valamint a Helyi Építési Szabályzat szerint ennek az utcának a folytatásában lakópark fog kiépülni.

Az útszélesítés pályaszerkezete:

- 5 cm AC 11 kopó (N) kopórétegbe hengerelt aszfaltbeton finisherrel terítve,
- 5 cm AC 11 kötő (N) kötőrétegbe hengerelt aszfaltbeton finisherrel terítve,
- 20 cm Ckt-4 alapréteg,
- 20 cm homokos-kavics védőréteg.

Az útszélesítésnél a kötőréteg aszfaltját 30 cm átlapolással kell kivitelezni. Az új aszfalt szélessége 5,0 méter. Szegélyekkel együttes szélesség 5,3 m. A szélesítést technológiailag egy oldalon javaslom elvégezni 50 cm-rel, mely az északi oldal lenne.

Összesen 400 m süllyesztett szegély építés szükséges a két oldalú megtámasztáshoz. A szegélyt végig C20/25 minőségű betongerendába kell elhelyezni a belső oldalon felülről 10 cm-ig és külső oldalon felülről 5 cm-ig kell elkészíteni a befogást és egyenlő módon 5-10 cm vízszintes megtámasztással!

Az útfelújítás pályaszerkezete:

- 5 cm AC 11 kopó (N) kopórétegbe hengerelt aszfaltbeton finisherrel terítve,
- kátyúzás, kiegyenlítő réteg építés 2-4 cm-ben a 2,5 %-os tetőszelvényes oldalesés és a hosszirányú hullámok kisimítása érdekében.
- meglévő aszfaltburkolat és pályaszerkezet.

A felújított út a jelenleg kialakult magassági vonalvezetést követi, oldalesése tetőszelvényes tetőszelvényes 2,5%.

Az útszakasz felújításának hossza 200 m, felülete 1000 m².

A Szérűskert utcában a padka szélesítése és felújítása mart aszfalttal vagy zúzott kővel

Érintett helyrajzi szám: 579, 710

Jelenlegi állapot bemutatása:

A Szérűskert utca útburkolata jelenleg 4,0 m szélességű, mely nem elegendő egy ilyen fontos hálózati szereppel bíró út esetén. Ez látszik is az intenzív padkahasználatból, mely karbantartása csak időleges megoldás lenne.

Az út egyenes, hullámoktól mentes, sima felületű, tetőszelvényes kialakítású. A burkolatszélek is letöredezték. A járható zúzottköves padka hiányos, a földpadka viszont felhízott. A szikkasztóárkok feltelítődtek.





Tervezett beavatkozások bemutatása:

Az aszfalt felületi hibának javítását és a padka további romlás megelőzése érdekében el kell végezni az alábbi felújítási/karbantartási feladatokat.

Az út állapotának hosszútávú megőrzése érdekében célszerű az utat szegéllyel ellátni. Jelen esetben süllyesztett szegély alkalmazása lenne célszerű a jelenlegi aszfalt réteg feletti 5 cm-el. Továbbá az utat a nagy forgalom miatt célszerű kiszélesíteni 1 m-el, melytől nagyon kényelmes települési gyűjtőút kialakítású lesz az út, mely szükségés is, mivel a környék utcái ebbe a szakaszba futnak bele.

Az útszélesítés pályaszerkezete:

- 5 cm AC 11 kopó (N) kopórétegbe hengerelt aszfaltbeton finisherrel terítve,
- 5 cm AC 11 kötő (N) kötőrétegbe hengerelt aszfaltbeton finisherrel terítve,
- 20 cm Ckt-4 alapréteg,
- 20 cm homokos-kavics védőréteg.

Az útszélesítésnél a kötőréteg aszfaltját 30 cm átlapolással kell kivitelezni. Az új aszfalt szélessége 5,0 méter. Szegélyekkel együttes szélesség 5,3 m. A szélesítést technológiailag két oldalon javaslom elvégezni egyenlő mértékben.

Összesen 230 m süllyesztett szegély építés szükséges a két oldalú megtámasztáshoz. A szegélyt végig C20/25 minőségű betongerendába kell elhelyezni a belső oldalon felülről 10 cm-ig és külső oldalon felülről 5 cm-ig kell elkészíteni a befogást és egyenlő módon 5-10 cm vízszintes megtámasztással!

Az útfelújítás pályaszerkezete:

- 5 cm AC 11 kopó (N) kopórétegbe hengerelt aszfaltbeton finisherrel terítve,
- kátyúzás, kiegyenlítő réteg építés 2-4 cm-ben a 2,5 %-os tetőszelvényes oldalesés és a hosszirányú hullámok kisimítása érdekében.
- meglévő aszfaltburkolat és pályaszerkezet.

A felújított út a jelenleg kialakult magassági vonalvezetést követi, oldalesése tetőszelvényes tetőszelvényes 2,5%.

Az útszakasz felújításának hossza 115 m, felülete 575 m².

Rákóczi út 51. mögötti bejáró felújítása, az épület mögött szilárd burkolatú parkolóhely kialakítása

Rákóczi út 47. és 49. számú épület előtti terület és a körülötte lévő út felújítása, kuka tárolóhely kialakítása, csapadékvíz elvezetése

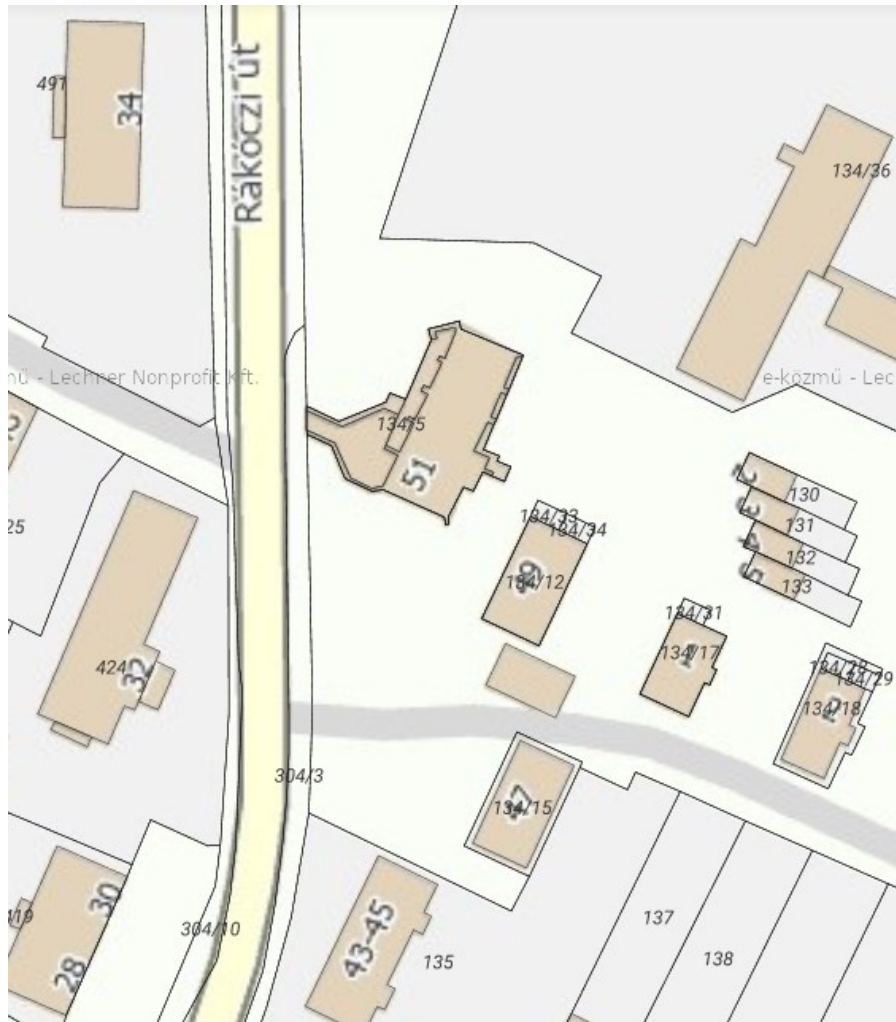



Tervezett beavatkozások bemutatása:

Rákóczi út 47.

Az épületet körülvevő járda és út jó állapotban van, a zöld város projekt keretében megújul, azonban egy 5x1 m felületű szemetesedény tároló kialakítása szükséges térkő burkolattal az alábbi pályaszerkezettel és 3 oldalról kétsoros festett csőkorláttal. A burkolt felületet kerti szegéllyel kell megtámasztani minden oldalról.

A járda pályaszerkezete:

- 6 cm 10x20 cm-es térkő piros színben,
- 2-4 cm 2/4 bazalt ágyazó zúzalék,
- 10 cm Zo/32 zúzottkő ágyazat,
- 10 cm homokos-kavics védő- és javítóréteg.

A javasolt helyszínt a rajzon jelöltem, azonban ennek pontosítása a kivitelezés előtt szükséges!

Rákóczi út 49.

35 m hosszön szükséges a jelenleg ciklopköves burkolat cseréje. Az épület alapjának és vízszigetelésének védelme érdekében az épületet körülvevő betonjárda megmaradna.

Szükséges az útfelületbe nyúló 3 db nagyméretű beton fedlap cseréje és szükség esetén az akna átépítése. Szükséges továbbá egy db öntöttvas fedlap cseréje és szintbe helyezése és a folyókába egy új víznyelő fedlap beépítése.

Az útfelújítás pályaszerkezete:

- 8 cm 10x20 cm-es térkő szürke színben,
- 2-4 cm 2/4 bazalt ágyazó zúzalék,
- 20 cm Zo/32 zúzottkő ágyazat,
- 20 cm homokos-kavics védő- és javítóréteg.

A felújított út a jelenleg kialakult magassági vonalvezetést követi, oldalesése tetőszelvényes tetőszelvényes 2,5%.

Az útszakasz felújításának hossza 35 m, felülete 125 m².

A meglévő hibrid oldalú burkolt árok rossz állapota miatt beavatkozást igényel, melyre az alábbi megoldást javaslom. Ez a szegélyköves résfolyóka megoldja a szintkülönbséget és a vízvezetést is. Ebből az elemből 35 m épül.

4.10. OMEGA RÉSFOLYÓKA SZEGÉLYKÖVEL

15/25/200 ELEM

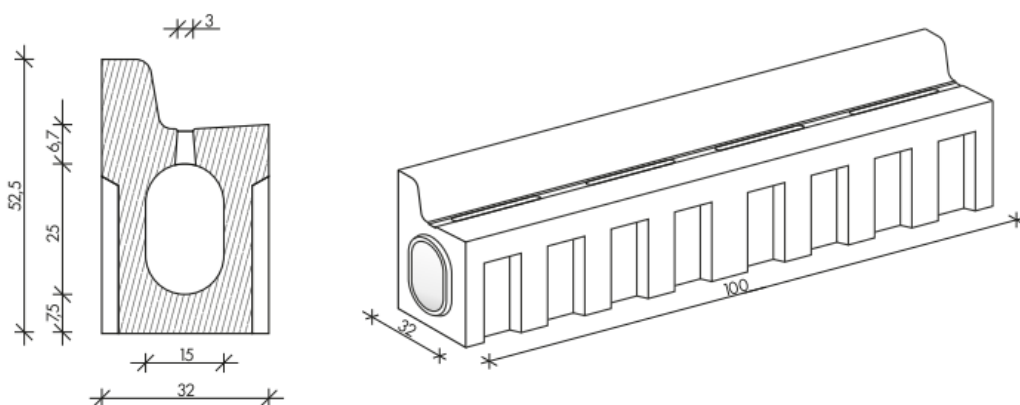

KTI CE 7/2013/18-Ó
Megjegyzés: Vízszállító keresztmetszet
Ø200-as csőátmérő keresztmetszetének felel meg.

| Szélesség (cm) | Magasság (cm) | Szegély magasság (cm) | Hosszúság (cm) | Ø csőnek felel meg (mm) | Elem tömeg (kg) | Beton minőség |
|----------------|---------------|-----------------------|----------------|-------------------------|-----------------|---------------|
| 32 | 52,5 | 12,5 | 200 | 200 | 448 | C35/45 |

Rákóczi út 51.

Az Iskola tér előtti úttestről keletkező csapadékvizeket a jelenlegi döntött szegély előtt 6 m hosszon kiépített részfolyóka vezeti a korábban kivitelezett TB elemes folyókába. A nagymennyiségű csapadékvizek felfogása érdekében a részfolyóka után egy K szegély sor beépítése is szükséges a jelenlegi aszfaltozott vízvető emelt járda elbontásával.

Szükséges az épület melletti beton járda elbontása és új térköves járda építése, melyet K szegéllyel kellene elválasztani az aszfalt úttesttől. A járda szélessége 1,5 m, az úttesté 4,5 m, a parkolók méretei 2,5 x 5,0 m és 5 db térköves parkoló készül.



Útépités és üzemeltetés
vasbeton elemei

4.10. OMEGA RÉSFOLYÓKA SZEGÉLYKÖVEL

15/25/100 MINISZEGÉLYES ELEM

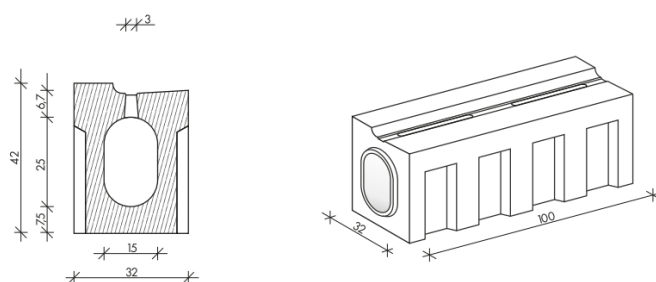

KTI CE 7/2013/18-0
Megjegyzés: Vízszilító keresztmetszet
Ø200-as csőtámró keresztmetszetének felel meg.

| Szélesség (cm) | Magasság (cm) | Szegély magasság (cm) | Hosszúság (cm) | Ø csőfelek felet mag (mm) | Elem tömeg (kg) | Beton minőség |
|----------------|---------------|-----------------------|----------------|---------------------------|-----------------|---------------|
| 32 | 42 | 2 | 100 | 200 | 200 | C35/45 |

Az iskola melletti utat is szükséges felújítani a korábban leaszfaltozott csomópontig. Itt 6 m széles út épül új kiemelt szegélyekkel, ahol az útban lévő nagyméretű aknát szintbe kell helyezni.

Az útfelújítás pályaszerkezete: (210 m²)

- 4,0 cm AC 11 kopó aszfaltbeton
- 4,0 cm AC 11 kopó aszfaltbeton
- 20 cm FZKA 0/32
- 20 cm homokos kavics

Az járda és parkoló pályaszerkezete: (100 m²)

- 8 cm 10x20 cm-es térkő járdán piros színben, parkolóban szürke színnel piros osztócsíkkal,
- 2-4 cm 2/4 bazalt ágyazó zúzalék,
- 20 cm FZKA 0/32
- 20 cm homokos kavics

A különböző burkolatú felületeket süllyesztett szegéllyel kell elválasztani.

A felületek víztelenítését az alsó résfolyókába kell bekötni egy víznyelőn és D200 csövön keresztül kb. 10 m hosszon.

A Takarék utca - Szőlő út közötti köves út felújítása zúzott kővel, vagy mart aszfalttal, vízvezető árokba

Jelenlegi állapot bemutatása:

A jelenlegi stabilizált burkolat 3,5 m szélességű, mely vízvezetése nem megfelelő, így a felülete erodálódik, melyet a használat tovább ront. A járható zúzottköves padka hiányos, a földpadka viszont felhízott. A szikkasztóárkok feltelítődtek.

Érintett helyrajzi szám: 147



Tervezett beavatkozások bemutatása:

Az zúzottkő út felületi hibáinak javítását és a padka további romlás megelőzése érdekében el kell végezni az alábbi karbantartási feladatokat.

Az út állapotának hosszútávú megőrzése érdekében keresztesés kialakítása szükséges 3-5%-os mértékben.

Az útszélességet 4,0 méterre kell kialakítani.

A pályaszerkezet:

- 2 rétegű bitumenemulziós permetezés,
- 8 cm 32 RA 0/22 vagy 0/32 visszanyert osztályozott aszfalt,
- 12 cm Z 0/63 zúzottkő alap.

Az útszakasz felújításának hossza 100 m, felülete 400 m².

Mikszáth úton, az óvoda felőli oldalon a csapadékvíz elvezető árok lefedésével növelni lehet az út szélességét, ezáltal biztonságosabbá válik a közlekedés

Érintett helyrajzi szám: 143/1

Jelenlegi állapot bemutatása:

Az útburkolat keresztesése az óvoda irányába lejt, így a csapadék túlnyomó része az óvoda felőli oldalra jut, ezért így szól a feladatmeghatározás. Ezen a szakaszon nincsenek kapubehajtók, így egyszerű a telepítés. Megvizsgáltam a házsor oldalán lévő rendszert is, mely szintén nincsen jó állapotban.

Az óvoda oldalán lévő mintegy 150 m hosszú lapjárdából kirakott burkolt árok nagyon rossz állapotú. A befogadója az Orgona köz sarkán megfelelő.





Tervezett beavatkozások bemutatása:

Magyarországon az évi átlagos csapadékvíz mennyisége 500-750 mm. Rétságon az elmúlt néhány évben többször is megismétlődött, hogy 30-40 perc alatt közel 30-40 mm csapadék hullott, mely nagyjából egy havi csapadékmennyiségnek felel meg. Ennek kezelésére sajnos a városok többsége, így Rétság sincs felkészülve megfelelő infrastruktúrával. A korábbi évtizedekben nem voltak ilyen intenzitású esőzések.

A Mikszáth utca mintegy 150 méteres szakaszán ahol a legnagyobb a vízhozam ott szükséges felújítani a vízvezető rendszert.

A leghatékonyabb megoldás az előregyártott mederelem, mely teljes hosszban lefedhető, így személyautóval rá lehet parkolni is. Ezzel növelni lehet a növekvő igényeket az óvodánál és a hamarosan átadásra kerülő bölcsődénél.

Javaslom továbbá az utat kiszélesíteni is, mellyel egy kompromisszumok nélkül két irányban járható és az óvoda oldalán parkolható felületek jönnek létre, mellyel jelentősen javul a közlekedés biztonsága!

Ennek megfelelően szükséges megépíteni CSOMIÉP TB 40/70/50 A előregyártott árokburkoló elemet 175 m hosszon, melynek hosszesése azonos az útéval.

A teljes hosszon A teherbírású fedlappal lefedni szükséges az árkot. Mivel a gyártó megszüntette a vízbeeresztős fedlapok gyártását így minden fedlap között 2 cm-es hézagot kell hagyni a víz elvezetése érdekében.

Árok/mederburkoló elemek beépítésének általános szabályai:

Az árokburkoló elemek beépítési technológiája kis eltéréssel megfelel a gravitációs csatornák építési technológiájának. Az építés a befogadótól indulva a munkaárok kialakításával kezdődik. Ha szükséges, víztelenítést, esetleg part oldalfal biztosítást kell végezni. 20 cm-es, jól tömörített ($Trg \geq 90\%$) homokos kavics ágyazatot kell kialakítani. A megfelelő lejtésű és szilárdságú ágyazat elkészítése után helyezhetők el az ágyazatra az árokburkoló elemek. Az építést a befogadótól indulva, a folyásiránnyal szemben kell végezni. Az elemek egymás utáni beépítésekor ügyelni kell a folyásfenék folytonosságának megtartására, egyes elemek közt lépcső kialakulása nem megengedett. Az mederburkoló elemek elhelyezése után 0/32 zúzottkővel kell kitölteni a földmeder és az árokburkoló oldalfala közti részt. Az ágyazó anyagot az előírásoknak megfelelően, kézi tömörítéssel kell megfelelő tömörségre ($Trg \geq 90\%$) tömöríteni. A fugázást és az egyéb technológiai részletekben a konkrét gyártó előírásait kell betartani. A zárt csöveket a szakmában elfogadott módon nyílt árokba és tömörített homokágyban kell fektetni.

Az utat a biztonságos parkolás és kétirányú forgalom miatt ki kell szélesíteni és a rossz felületi minőség miatt egy egybefüggő kopóréteggel kell ellátni.

Szélesítés 2,0 m a fedlapig, azzal egy szintbe.

Eredeti útszélesség: 4,5 m

Az útszélesítés pályaszerkezete:

- 5 cm AC 11 kopó (N) kopórétegbe hengerelt aszfaltbeton finisherrel terítve,
- 5 cm AC 11 kötő (N) kötőrétegbe hengerelt aszfaltbeton finisherrel terítve,
- 20 cm Ckt-4 alapréteg,
- 20 cm homokos-kavics védőréteg.

Az útszélesítésnél a kötőréteg aszfaltját 30 cm átlapolással kell kivitelezni.

Összesen 175 m süllyesztett szegély építés szükséges a lakóházak oldalán két oldalú megtámasztással és zúzottkő padkával. A szegélyt végig C20/25 minőségű betongerendába kell elhelyezni a belső oldalon felülről 10 cm-ig és külső oldalon felülről 5 cm-ig kell elkészíteni a befogást és egyenlő módon 5-10 cm vízszintes megtámasztással!

Az útfelújítás pályaszerkezete:

- 5 cm AC 11 kopó (N) kopórétegbe hengerelt aszfaltbeton finisherrel terítve,
- kátyúzás, kiegyenlítő réteg építés 2-4 cm-ben a 2,5 %-os tetőszelvényes oldalesés és a hosszirányú hullámok kisimítása érdekében.
- meglévő aszfaltburkolat és pályaszerkezet.

Az útszakasz felújításának hossza 175 m, összfelülete 1138 m².

Az útszélesítés felülete: 300 m².



Tervezett állapot mintaképe az Orgona közben

Az alkalmazandó termékek:



Nyíltszelvényű árok- és mederburkolás vasbeton elemei

1.5. TB JELŰ ÁROK- ÉS MEDERBURKOLÓ ELEMEK

TB 40/70/50 MEDERBURKOLÓ ELEM KÖZÜTI „A” TERHELÉSRE

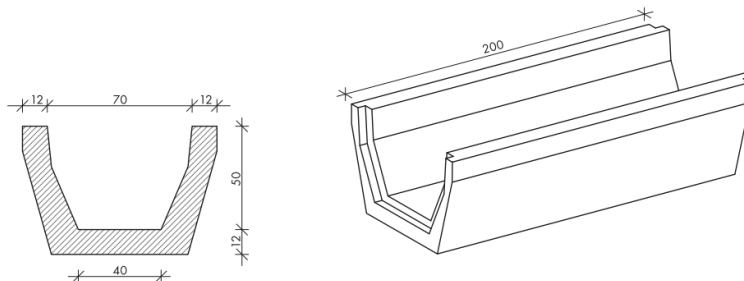

ÉMI NMÉ: A-65/2015
Iparjogvédelem lajstromszáma: MSZH 199919

| Fenék szél. (a) mm | Felső szél. (b) mm | Szelvény mag. (cm) | Elem hossz (cm) | Elem tömeg (kg) | Beton szilárdság | Beton kitéti osztályok | Vízszállító keresztmetszet A_v (m ²) | Nedvesített kerület P_n (m) | Hidraulikai sugár R (m) | Kiszorított térfogat (m ³ /m) |
|----------------------------|--------------------|--------------------|-----------------|-----------------|------------------|------------------------|----------------------------------------------------|-------------------------------|---------------------------|------------------------------------------|
| 40 | 70 | 50 | 200 | 1376 | C30/37 | XC4, XF1, XA1 | 0,294 | 1,456 | 0,181 | 0,611 |
| Burkolat esése I ‰ | | | 0,2 | 0,5 | 1,0 | 2,0 | 5,0 | 10,0 | 20,0 | 50,0 |
| Vízszállító képesség (l/s) | | | 95 | 115 | 213 | 301 | 477 | 674 | 951 | 1511 |

1.5. TB JELŰ ÁROK- ÉS MEDERBURKOLÓ ELEMEK

TBF 40 FEDLAP KÖZÜTI „A” TERHELÉSRE

| Fedlap hossz (m) | Tömeg (kg/db) |
|------------------|---------------|
| 100 | 370 |

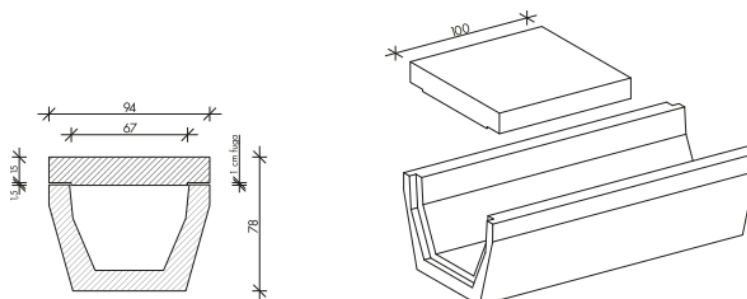

ÉMI NMÉ: A-65/2015

A házsor oldalán TBH 20/30/30 elemre kell kicserélni a behajtók közötti szakaszokat, melyek összes hozzá körülbelül 120 m. Itt nem szükséges az árok lefedése.



Nyíltszelvényű árok- és mederburkolás vasbeton elemei

1.5. TB JELŰ ÁROK- ÉS MEDERBURKOLÓ ELEMÉK

TBH 20/30/30 MEDERBURKOLÓ ELEM 10 TONNA TENGELYTERHELÉSRE

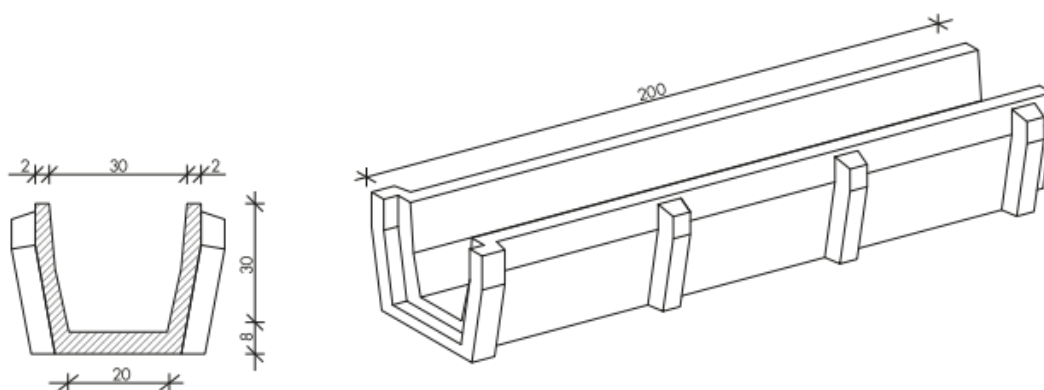

Az elemek fenéklemezében 3 db Ø100 lyuk kirekesztéssel is készülhetnek.

ÉMI NME: A-70/2015

Iparjogvédelem lajstromszáma: MSZH 199919

| Fenék szél, (e szél, (cm) | Felső szél, (cm) | Szelvény mag, (cm) | Elem hossz, (cm) | Elem tömeg (kg) | Beton szilárdság | Beton kitéti osztályok | Vízszállító keresztmetszet A _v (m ²) | Nedvesített kerület P _v (m) | Hidraulikai sugár R (m) | Kiszorított térfogat (m ³ /m) | |
|----------------------------|------------------|--------------------|------------------|-----------------|------------------|------------------------|-------------------------------------------------------------|----------------------------------------|-------------------------|------------------------------------------|-------|
| 20 | 30 | 30 | 200 | 195 | C40/50 | XC4, XF3, XA2, XV3(H) | 0,078 | 0,81 | 0,096 | 0,205 | |
| Burkolat esése 1 ‰ | | | 0,2 | 0,5 | 1,0 | 2,0 | 5,0 | 10,0 | 20,0 | 50,0 | 100,0 |
| Vízszállító képesség (l/s) | | | 16 | 25 | 43 | 49 | 78 | 110 | 155 | 246 | 348 |

Vác, 2022. 04. hó

ESPÁR ZSOLT

okleveles infrastruktúra-építőmérnök
 úttervező, műszaki ellenőr, szakértő



MMK KÉ-K 13-13727

tel.: 06-30/386-15-46

e-mail: esparzsolt@gmail.com

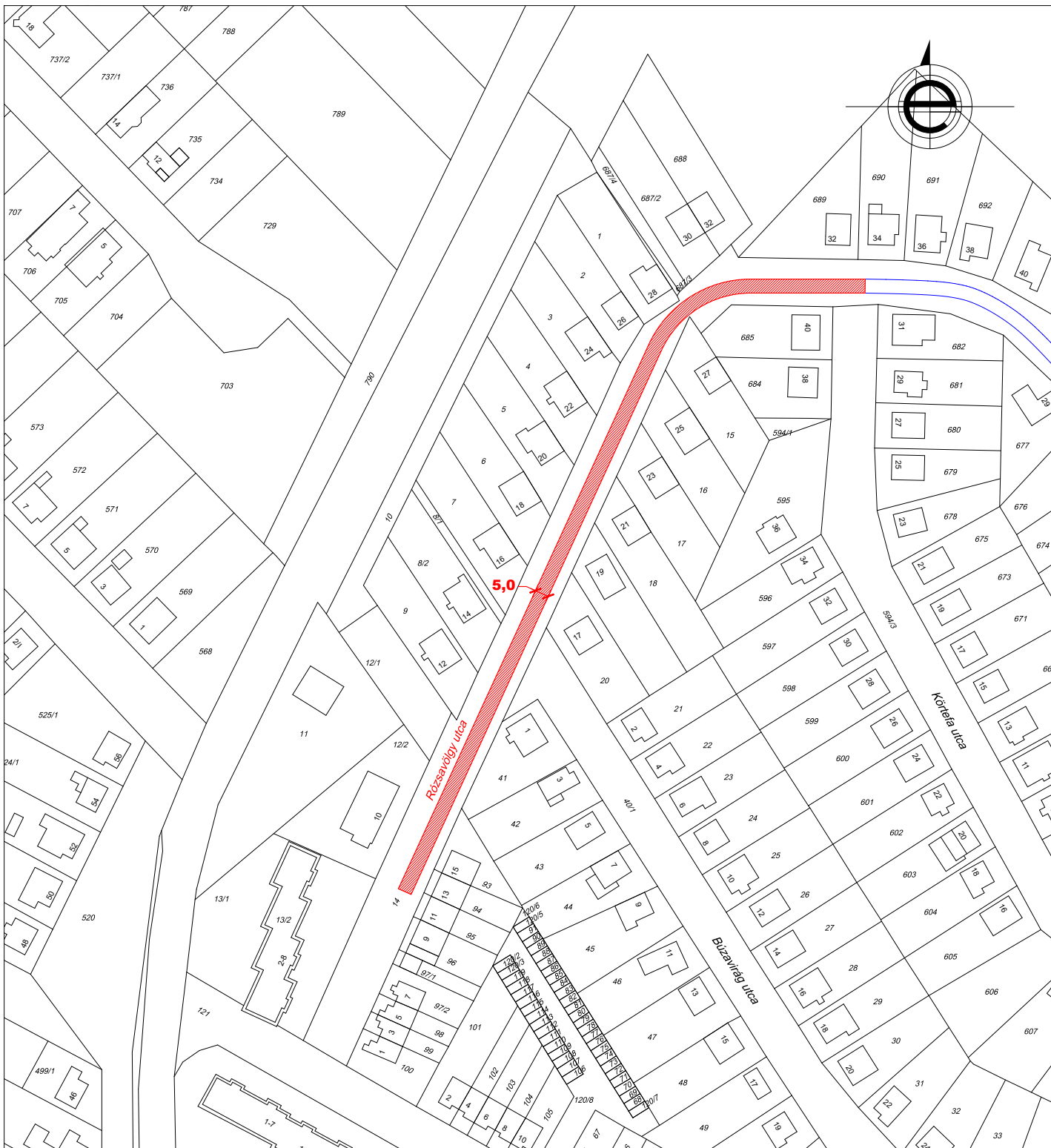
web: www.uttervező.hu



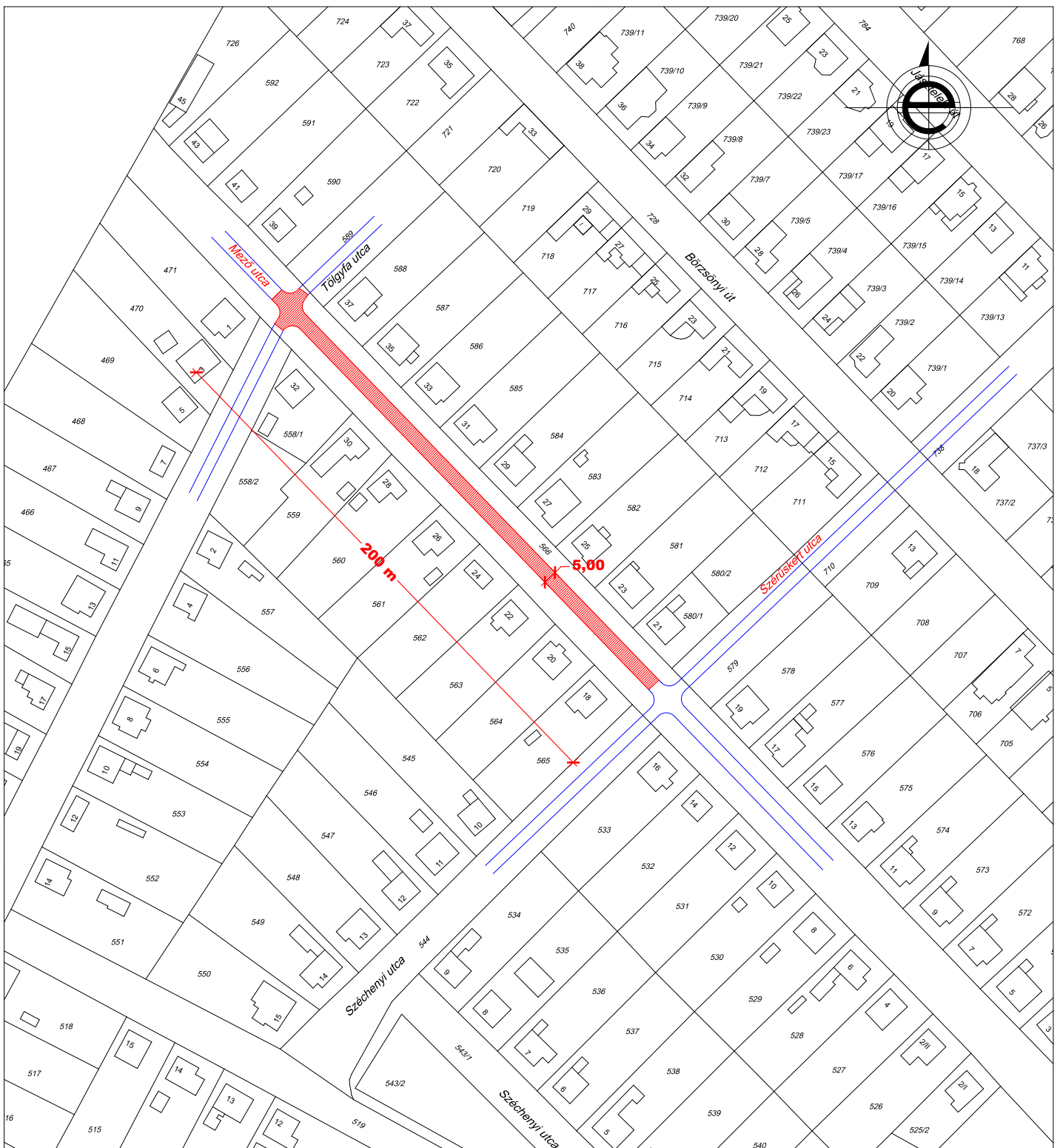

| | | | | | |
|--------------------|---------------------------------------------------------------------------------------------------------------------------------------------------------|-----------------------------------------------------------|-------------------------------------------------------------------------------------------------|---------------------------------------------------------------------------------------------------------------|---------------------------------------------------------------------------------------|
| KÉSZÍTETTE: | ESPÁR ZSOLT okleveles infrastruktúra-építőmérnök úttervező, műszaki ellenőr MMK KÉ-K 13-13727 | |  ALÁÍRÁS | tel.: 06-30/386-15-46 e-mail: esparzsolt@gmail.com web: www.uttervezzo.hu 2600 Vác, Cserhát utca 5/E |  |
| | MEGRENDELŐ: | Rétság Város Önkormányzata 2651 Rétság, Rákóczi út 20. | | | |
| TÁRGY: | RÉTSÁG VÁROS 2022. ÉVI ÚTÉPÍTÉSI KARBANTARTÁSI, FELÚJÍTÁSI FELADATAINAK FELMÉRÉSE ÉS MŰSZAKI DOKUMENTUMAI | | | RAJZSZÁM: | H-1. |
| | | | | RAJZNÉV: | RÓZSAVÖLGY ÚT FELÚJÍTÁSA |
| | | | | DÁTUM: | 2022.04. hó |

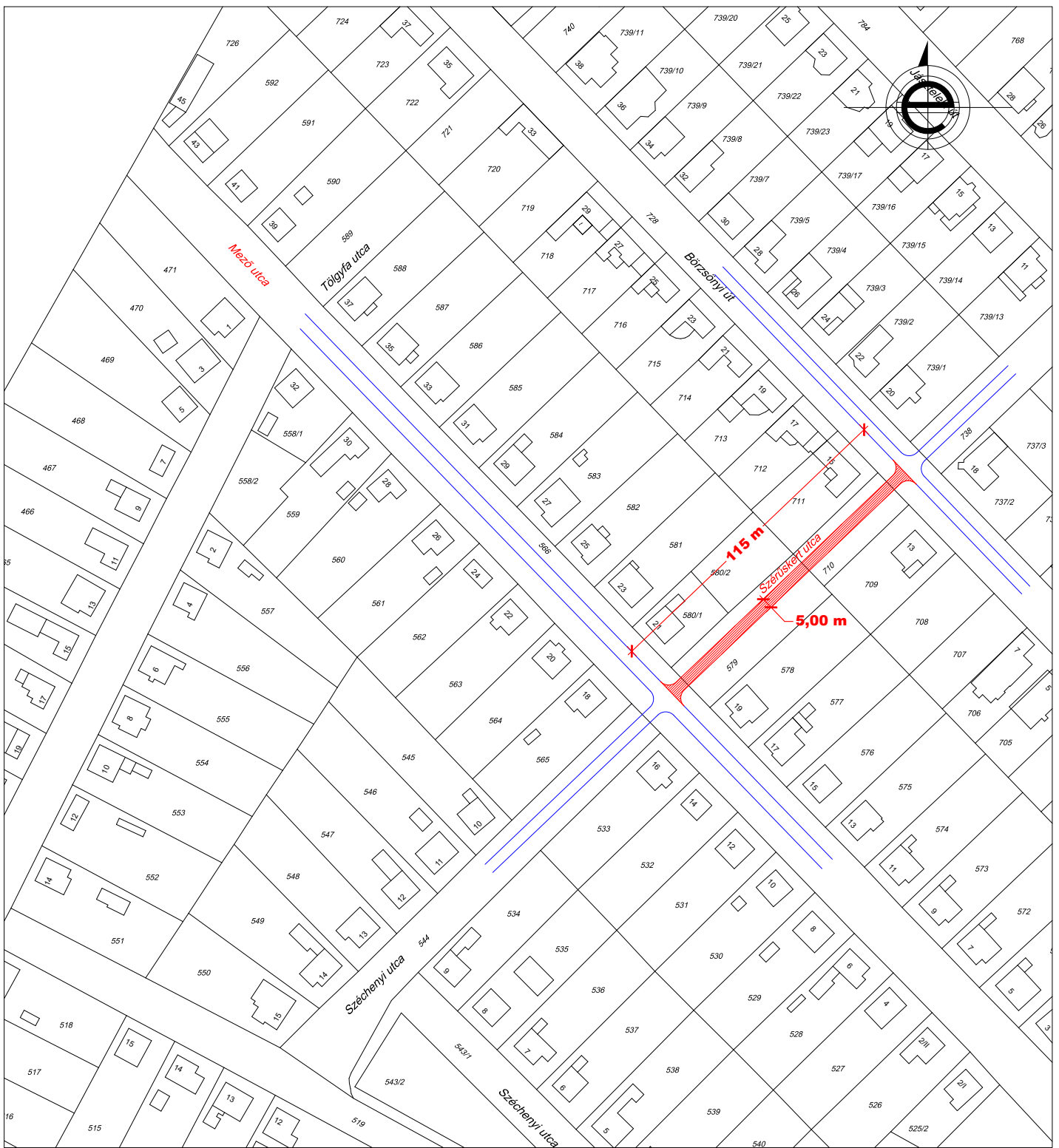

| | | |
|---------------------------|-------------------------------------------------------------------------------------------------------------------------------------------------------|-------------------------------------------------------------------------------------------------------------------------------------------------------------------------------------------------------------------------------------------------------------------------------------------------------------|
| <p>KÉSZÍTETTE:</p> | <p align="center">ESPÁR ZSOLT okleveles infrastruktúra-építőmérnök űtérvező, műszaki ellenőr MMK KÉ-K 13-13727</p> | <p align="right">tel.: 06-30/386-15-46 e-mail: esparzsolt@gmail.com web: www.űtérvező.hu 2600 Vác, Cserhát utca 5/E</p>  |
| <p>MEGRENDELŐ:</p> | <p align="center">Rétság Város Önkormányzata 2651 Rétság, Rákóczi út 20.</p> | <p>TERVSZÁM: EZS/14/2020.</p> |
| <p>TÁRGY:</p> | <p align="center">RÉTSÁG VÁROS 2022. ÉVI ÚTÉPÍTÉSI KARBANTARTÁSI, FELÚJÍTÁSI FELADATAINAK FELMÉRÉSE ÉS MŰSZAKI DOKUMENTUMAI</p> | <p>RAJZSZÁM: H-2. LÉPTÉK: M=1:2000</p> |
| <p>RAJZNÉV:</p> | <p align="center">MEZŐ UTCA FELÚJÍTÁSA</p> | <p>DÁTUM: 2022.04. hó</p> |



| | | | | |
|--------------------------------------------------------------------------------------------------------------|---------------------------------------------------------------------------------------------------------------------------------|------------------------------------------------------------------------------------------------------------------------------------------------------------------------------------------------|------------------|---------------------------------------------------------------------------------------|
| ESPÁR ZSOLT okleveles infrastruktúra-építőmérnök útervező, műszaki ellenőr MMK KÉ-K 13-13727 | | tel.: 06-30/386-15-46 e-mail: esparzsolt@gmail.com web: www.uttervezzo.hu 2600 Vác, Cserhát utca 5/E | |  |
| KÉSZÍTETTE: |  ALÁÍRÁS | | | |
| MEGRENDELŐ: | Rétság Város Önkormányzata 2651 Rétság, Rákóczi út 20. | | TERVSZÁM: | EZS/14/2020. |
| TÁRGY: | RÉTSÁG VÁROS 2022. ÉVI ÚTÉPÍTÉSI KARBANTARTÁSI, FELÚJÍTÁSI FELADATAINAK FELMÉRÉSE ÉS MŰSZAKI DOKUMENTUMAI | | RAJZSZÁM: | H-3. |
| RAJZNÉV: | SZÉRŰSKERT UTCA FELÚJÍTÁSA | | LÉPTÉK: | M=1:2000 |
| | | | DÁTUM: | 2022.04. hó |

4.10. OMEGA RÉSFOLYÓKA SZEGÉLYKÖVEL

15/25/100 MINISZEGÉLYES ELEM

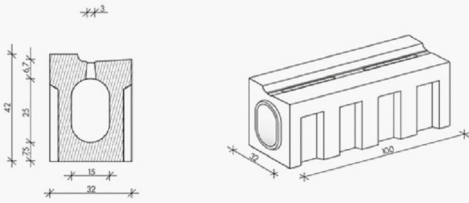

| Szélesség (mm) | Magasság (mm) | Szegély magasság (mm) | Hosszúság (mm) | Örökcső felül szélessége | Építési szélesség | Beton minőség |
|-------------------|------------------|--------------------------|-------------------|-----------------------------|----------------------|---------------|
| 32 | 42 | 2 | 100 | 200 | 200 | C35/45 |

KTI CE 2/2013/3-0
Magyarország Vízépítési Környezetvédelmi
0/200-as előírású készítményszabványjának felül meg.

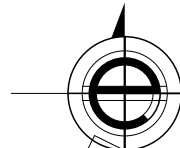

Omega részfolyóka
miniszegélyes elem
15/25/100
6 m hosszón

K szegély építése

Kiemelt szegély csere

6,00

Kerti szegély

Omega részfolyóka
szegélykövel
15/25/200

víznyelő és akna

hulladékedény tároló 2 db 5x1 m

35 m
4,0

4.10. OMEGA RÉSFOLYÓKA SZEGÉLYKÖVEL

15/25/200 ELEM

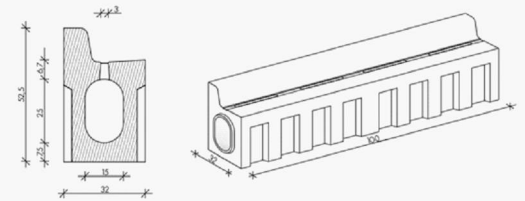

| Szélesség (mm) | Magasság (mm) | Szegély magasság (mm) | Hosszúság (mm) | Örökcső felül szélessége | Építési szélesség | Beton minőség |
|-------------------|------------------|--------------------------|-------------------|-----------------------------|----------------------|---------------|
| 32 | 52,5 | 12,5 | 200 | 200 | 448 | C35/45 |

KTI CE 2/2013/3-0
Magyarország Vízépítési Környezetvédelmi
0/200-as előírású készítményszabványjának felül meg.

KÉSZÍTETTE:

ESPÁR ZSOLT
okleveles infrastruktúra-építőmérnök
úttervező, műszaki ellenőr
MMK KÉ-K 13-13727

ALÁÍRÁS

tel.: 06-30/386-15-46
e-mail: esparzsolt@gmail.com
web: www.uttervezoz.hu
2600 Vác, Cserhát utca 5/E



MEGRENDELŐ:

Rétság Város Önkormányzata
2651 Rétság, Rákóczi út 20.

TERVSZÁM: EZS/14/2020.

TÁRGY:

RÉTSÁG VÁROS 2022. ÉVI
ÚTÉPÍTÉSI KARBANTARTÁSI, FELÚJÍTÁSI
FELADATAINAK FELMÉRÉSE
ÉS MŰSZAKI DOKUMENTUMAI

RAJZSZÁM: H-4.

LÉPTÉK: M=1:2000

RAJZNÉV:

RÁKÓCZI ÚT 47-49-51. ÉPÜLETEK
KÖRÜLI UTAK FELÚJÍTÁSA

DÁTUM: 2022.04. hó

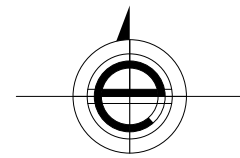
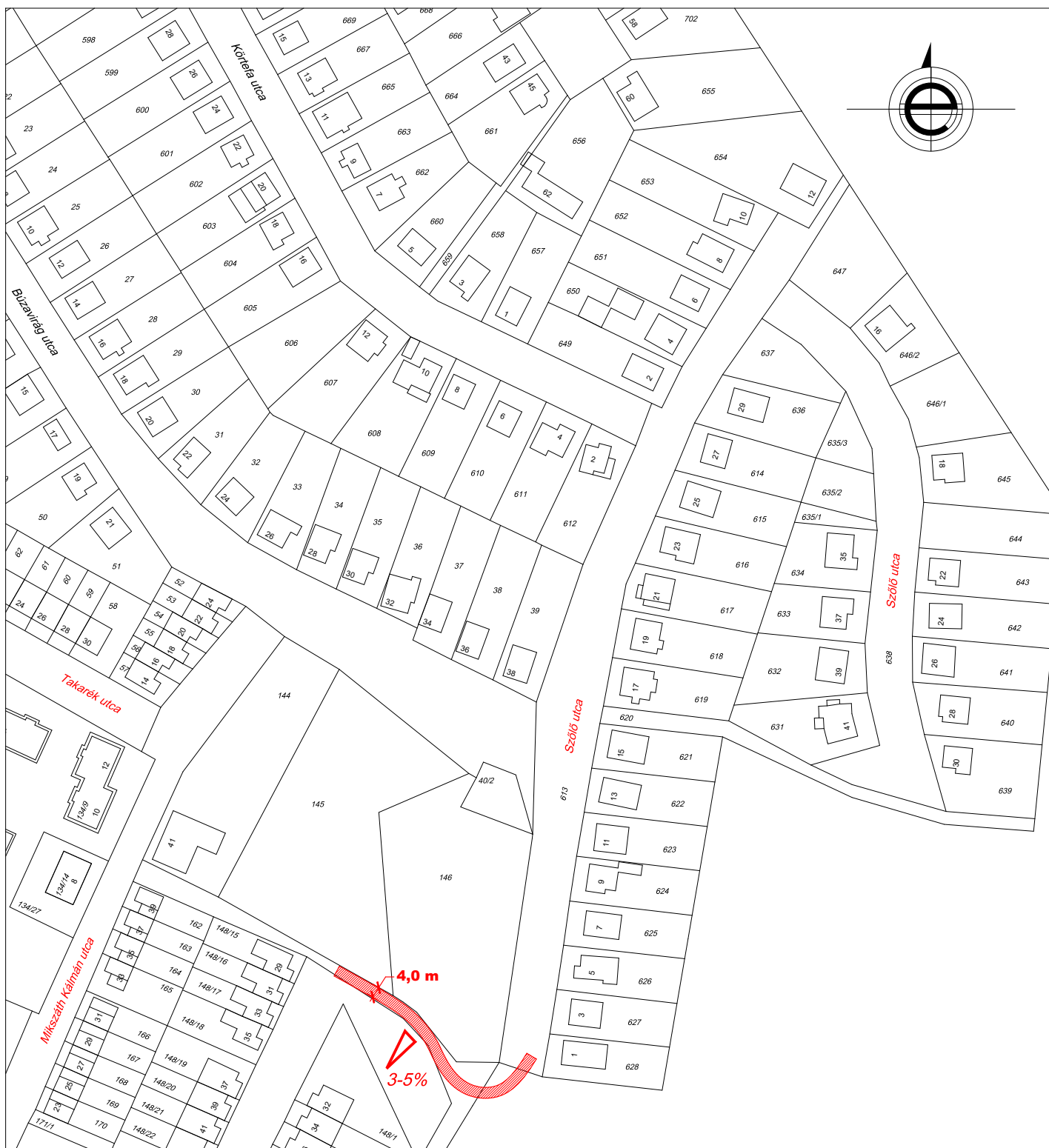

| | | |
|---------------------------|----------------------------------------------------------------------------------------------------------------------------------------------------|------------------------------------------------------------------------------------------------------------------------------------------------------------------------------------------------------------------------------------------------------------------------------------------------|
| <p>KÉSZÍTETTE:</p> | <p align="center">ESPÁR ZSOLT okleveles infrastruktúra-építőmérnök útervező, műszaki ellenőr MMK KÉ-K 13-13727</p> | <p>tel.: 06-30/386-15-46 e-mail: esparzsolt@gmail.com web: www.uttervezzo.hu 2600 Vác, Cserhát utca 5/E</p>  |
| <p>MEGRENDELŐ:</p> | <p align="center">Rétság Város Önkormányzata 2651 Rétság, Rákóczi út 20.</p> | <p>TERVSZÁM: EZS/14/2020.</p> |
| <p>TÁRGY:</p> | <p align="center">RÉTSÁG VÁROS 2022. ÉVI ÚTÉPÍTÉSI KARBANTARTÁSI, FELÚJÍTÁSI FELADATAINAK FELMÉRÉSE ÉS MŰSZAKI DOKUMENTUMAI</p> | <p>RAJZSZÁM: H-5. LÉPTÉK: M=1:2000</p> |
| <p>RAJZNÉV:</p> | <p align="center">TAKARÉK UTCA - SZŐLŐ ÚT KÖZÖTTI ÚT FELÚJÍTÁSA</p> | <p>DÁTUM: 2022.04. hó</p> |

[Handwritten signature]
ALÁÍRÁS

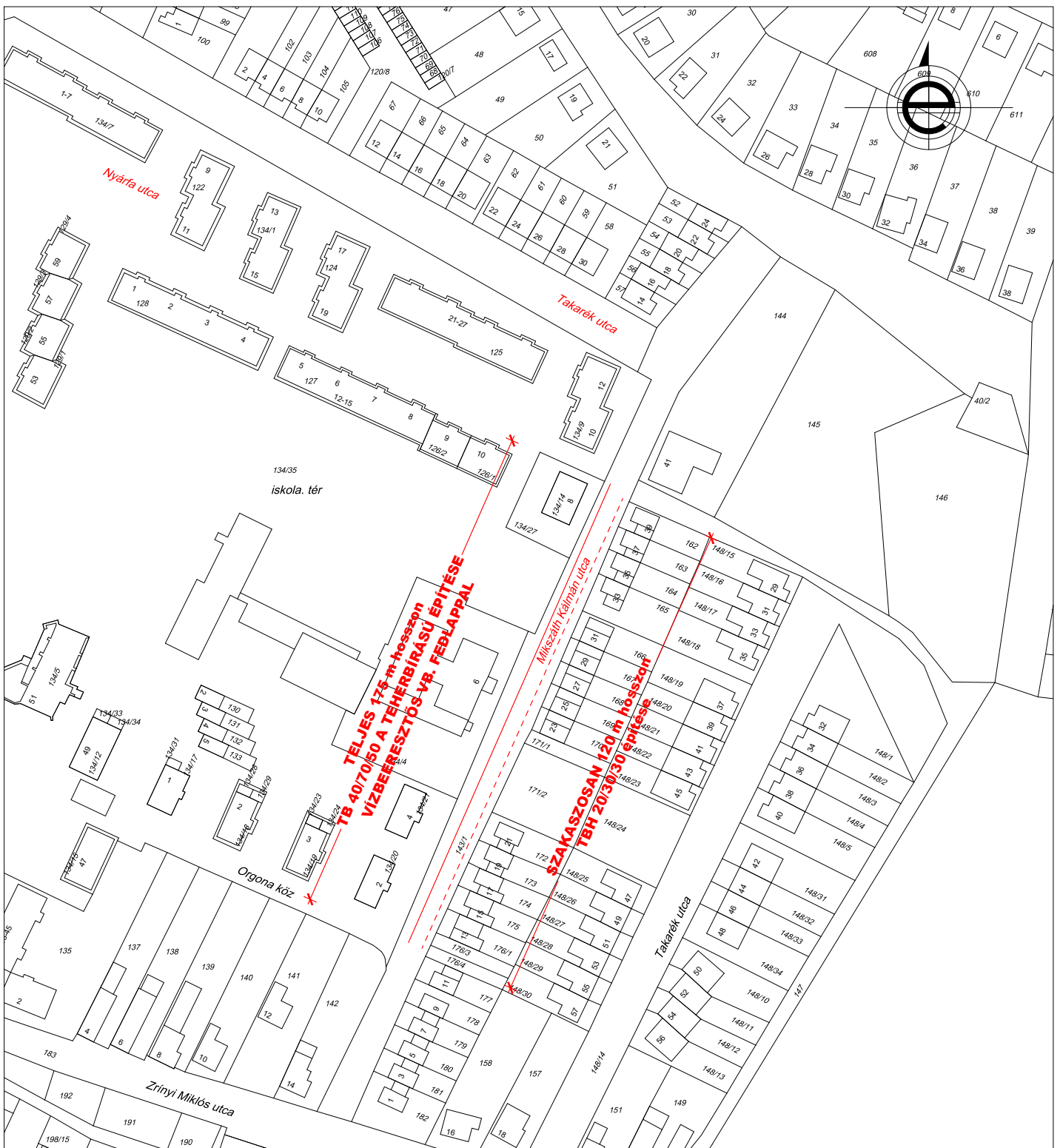

| | | |
|---------------------------|-------------------------------------------------------------------------------------------------------------------------------------------------------|-------------------------------------------------------------------------------------------------------------------------------------------------------------------------------------------------------------------------------------------------------------------------------------------------|
| <p>KÉSZÍTETTE:</p> | <p align="center">ESPÁR ZSOLT okleveles infrastruktúra-építőmérnök úttervező, műszaki ellenőr MMK KÉ-K 13-13727</p> | <p>tel.: 06-30/386-15-46 e-mail: esparzsolt@gmail.com web: www.uttervező.hu 2600 Vác, Cserhát utca 5/E</p>  |
| <p>MEGRENDELŐ:</p> | <p align="center">Rétság Város Önkormányzata 2651 Rétság, Rákóczi út 20.</p> | <p>TERVSZÁM: EZS/14/2020.</p> |
| <p>TÁRGY:</p> | <p align="center">RÉTSÁG VÁROS 2022. ÉVI ÚTÉPÍTÉSI KARBANTARTÁSI, FELÚJÍTÁSI FELADATAINAK FELMÉRÉSE ÉS MŰSZAKI DOKUMENTUMAI</p> | <p>RAJZSZÁM: H-6. LÉPTÉK: M=1:2000</p> |
| <p>RAJZNÉV:</p> | <p align="center">MIKSZÁTH ÚTON VÍZELVEZETŐK ÁRKOK FELÚJÍTÁSA</p> | <p>DÁTUM: 2022.04. hó</p> |

KÖLTSÉGVETÉS FŐSSZESÍTŐ

Rétság Város Önkormányzatának 2022. évi karbantartási tervéhez

I. Általános adatok :

Építés helye : 2651 Rétság, Takarék és Mikszáth út 121, 147, 134/37.hrsz.

| | | | |
|----------------------------------------|---------------------------|-----------------------------|------------------|
| Takarék út 1 | kukatároló | 215.700 Ft + áfa = | 273.939 |
| Takarék út 3 | kukatároló, járda, lépcső | 1.008.642 Ft + áfa = | 1.280.975 |
| Takarék út 5 | kukatároló, járda, lépcső | 865.757 Ft + áfa = | 1.099.511 |
| Takarék út 7 | kukatároló, járda, lépcső | 888.540 Ft + áfa = | 1.128.446 |
| Takarék út 9 | kukatároló, járda, lépcső | 1.142.719 Ft + áfa = | 1.451.253 |
| Takarék út 9 | járda | 303.102 Ft + áfa = | 384.940 |
| Takarék út 11 | kukatároló, járda, lépcső | 401.422 Ft + áfa = | 509.806 |
| Takarék út 13 | járda, lépcső | 965.863 Ft + áfa = | 1.226.646 |
| Takarék út 17 | kukatároló | 215.700 Ft + áfa = | 273.939 |
| Takarék út 21 | kukatároló, járda, lépcső | 833.954 Ft + áfa = | 1.059.122 |
| Takarék út 23 | kukatároló, járda, lépcső | 870.211 Ft + áfa = | 1.105.168 |
| Takarék út 25 | kukatároló, járda, lépcső | 749.217 Ft + áfa = | 951.506 |
| Takarék út 27 | kukatároló | 215.700 Ft + áfa = | 273.939 |
| Mikszáth út 12 | kukatároló | 215.700 Ft + áfa = | 273.939 |
| Takarék út – Mikszáth út közötti járda | | <u>5.968.031 Ft + áfa =</u> | <u>7.579.399</u> |
| | | 14.860.258 Ft | 18.872.528 |

Urbán László
tervező

MEGBÍZÁSI SZERZŐDÉS
műszaki ellenőr tevékenységre

Amely létrejött egyrészről: Rétság Város Önkormányzata
székhely: 2651 Rétság, Rákóczi út 20.
adószám: 15735492-2-12
Bankszámlaszám: 11741031-15451615
képviselő: Mezőfi Zoltán polgármester

mint megbízó (továbbiakban **Megbízó**)

név: Urbán László
székhely: 2651 Rétság, Petőfi utca 53.
adószám: 69288258-1-32
Bankszámlaszám: 64000060-10058547-00000000
képviselő: Urbán László
e-mail: urban0807@gmail.com
NÚJ: 391552582

mint megbízott (továbbiakban **Megbízott**)

között, az alulírott helyen és napon az alábbi feltételek mellett:

- 1. A szerződés tárgya:** Rétság Város Önkormányzat 11 db karbantartási feladat építési munkáinak műszaki ellenőrzése az alábbi helyszíneken:

Takarék út 3. előtt lépcsőlejáró, bejárat és kuka tárolóhely kialakítása.
Takarék út 5. előtt lépcsőlejáró, bejárat és kuka tárolóhely kialakítása.
Takarék út 7. előtt lépcsőlejáró, bejárat és kuka tárolóhely kialakítása.
Takarék út 9. felé eső lépcsőlejáró és kuka tárolóhely kialakítása.
Takarék út 13. felé eső lépcsőlejáró és kuka tárolóhely kialakítása.
Takarék út 21. előtt lévő lépcsőlejáró és kuka tárolóhely kialakítása.
Takarék út 23. előtt lévő lépcsőlejáró és kuka tárolóhely kialakítása.
Takarék út 25. előtt lévő lépcsőlejáró, bejáró, kuka tárolóhely kialakítása.
Takarék út 27. előtt kuka tárolóhely felújítása.
Takarék út 9. A-B lépcsőház bejáratához a bejáró felújítása.
Mikszáth út 8. és a Takarék út között lévő lépcsőlejáró felújítása. (a faház mellett)

Az ellenőrzési tevékenység kezdő időpontja: 2023....

A tervezett befejezési határidő: 2023...

A Megbízó a szerződés aláírásával egyidejűleg a Megbízott rendelkezésére bocsátja a műszaki ellenőri tevékenység ellátásához szükséges tervdokumentációt, a költségvetést és a vállalkozási szerződés egy-egy példányát.

A Megbízott folyamatosan ellenőrzi az építkezést az építési munkálatok függvényében.

- 2. A Megbízott a műszaki ellenőrzésre vonatkozó megbízást a Ptk. XL. fejezet I. pontjában foglaltak, valamint a 290/2007. (X. 31.) Korm. rendelet szerint teljesíti az alábbi tevékenységekre is kiterjedően:**

Az engedélyes és kiviteli tervdokumentáció alapján az építés kiviteli tevékenységének ellenőrzése.

A hatósági engedélyek, hatósági előírások, határidők és a minőségi előírások, valamint a szerződések megtartásának folyamatos ellenőrzése.

Az építési napló külön jogszabályban meghatározottak szerinti ellenőrzése, a bejegyzések és egyéb jegyzőkönyvek ellenjegyzése, illetve észrevételezése.

A munkaterületen történő ellenőrzés során feltárt hibáknak, hiányosságoknak, eltéréseknek az építési naplóban való feltüntetése, azokról az építető értesítése.

Rendkívüli eseményekről azonnali (szóbeli) tájékoztatás az építető felé, melyet 5 napon belül írásban is rögzít.

A műszaki, illetve gazdasági szükségességből indokolt tervváltozásokkal kapcsolatos javaslatok megtétele; többletmunka, pótmunka elrendelése és elszámolási módjának ellenőrzése, azokról tájékoztatás adás az építető részére.

Tájékoztatást ad építető felé a kivitelezés készültségi fokáról, a felmerült problémákról, hatósági egyeztetésekről, az időbeni elmaradásokról, rendkívüli eseményekről, a megtett intézkedésekről.

Kivitelezői számlák ellenőrzése:

- a kivitelező által benyújtott a kivitelezés számlázható részeinek igazolása a műszaki tartalom, a teljesítés teljessége figyelembe vételével.
- A hibás teljesítés esetén a hiba megállapítása, javaslattétel az arányos összeg visszatartására
- A kivitelezés tételes pénzügyi ellenőrzése (az építető a szükséges dokumentációkat rendelkezésre bocsátja)
- A kivitelezői számla (ellenőrzés utáni) kifizetésének engedélyezése, aláírással hitelesítve.

Műszaki átadás-átvétel:

- a kivitelező készre-jelentése alapján „befejezés igazolás” kibocsátása, a beruházóval, építetővel egyeztetve átadás-átvételi időpont kitzzése
- a nem lényegesnek tekintett hibák, vagy hiányosságokról „hiánypótlási lista” elkészítése, melyet a jótállási időszakban a vállalkozó a lehető legrövidebb időn belül köteles elvégezni.

3. Megbízó kötelezettséget vállal

- a megbízotti teendők ellátásához szükséges adatok, engedélyek, dokumentációk és egyéb okiratok rendelkezésre bocsátására.

4. Megbízó a műszaki ellenőri tevékenység ellátásáért:

280.000.- Ft (alanyi áfa mentes), azaz bruttó kettőszáznyolcvanezer forint, mely a sikeres műszaki átadás-átvételi eljárást követően kerül kiszámlázásra a Megbízott részére.

5. A megbízási jogviszony a sikeres műszaki átadás-átvételi eljárás befejeztével szűnik meg.

6. Jelen szerződésben nem szabályozott kérdésekben a Ptk. idevonatkozó rendelkezései az irányadóak.

Jelen szerződést a felek figyelmes elolvasást, egybehangzó értelmezést és megmagyarázást követően, mint akaratukkal mindenben megegyezőt, jóváhagyólag aláírják.

Kelt: Rétság, 2023...

megbízó cégszerű aláírása

megbízott cégszerű aláírása

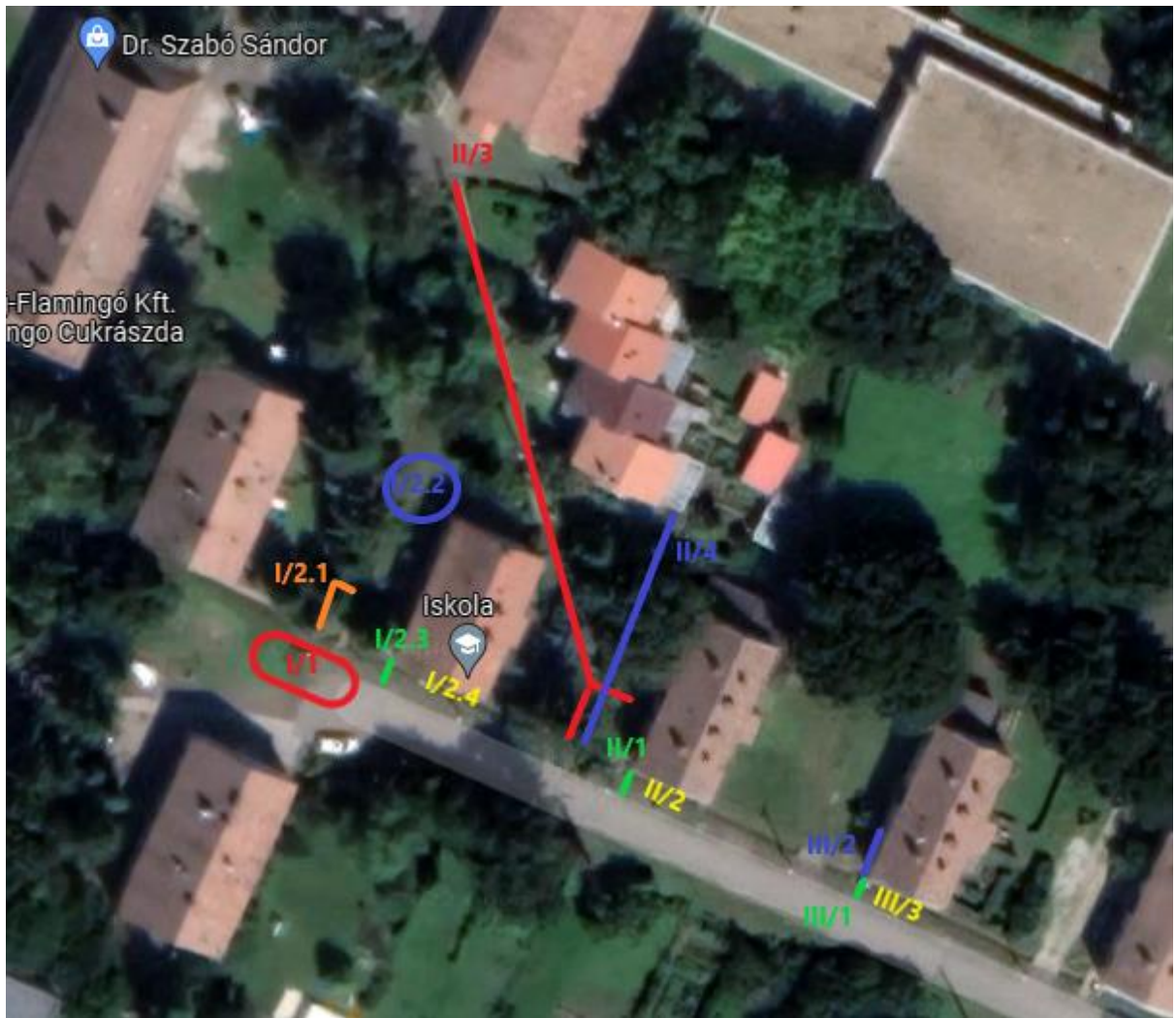

Rétság, Orgona köz felújítási munkái

I. Orgona köz 1.

I/1 kukatároló és parkoló kialakítása

| | | | |
|------------------------------------------------------------------------------------------|----------------------|--------|----------------|
| 1. kiemelt szegélysor bontása | 2,00 m | 7 475 | 14 950 |
| 2. kiemelt szegélysor építése | 11,00 m | 11 175 | 122 925 |
| 3. mederlapok elhelyezése (zöld szigetbe rakva, Önkormányzat által biztosított anyagból) | 20,00 db | 472 | 9 440 |
| 4. korlát készítése és elhelyezése kukák köré | 6,00 m | 48 427 | 290 562 |
| 5. földmű kiemelése, tükörkészítés, tömörítés | 10,00 m ² | 4 346 | 43 460 |
| 6. zúzottkő alapréteg készítése | 10,00 m ² | 7 590 | 75 900 |
| 7. zúzottkő kiékelés készítése | 10,00 m ² | 2 783 | 27 830 |
| 8. AC11 jelű aszfaltburkolat készítése 4+2 cm vtg-ban | 35,00 m ² | 9 315 | 326 025 |
| 9. padkarendezés helyi anyagból | 1,00 tétel | 28 750 | 28 750 |
| nettó összesen: | | | 939 842 |

I/2.1 bejáró kialakítása lépcsőház bejáratához

| | | | |
|-------------------------------------------------------------|----------|--------|----------------|
| 1. két soros lapjárda építése kerti szegély megtámasztással | 12,00 fm | 41 642 | 499 704 |
| nettó összesen: | | | 499 704 |

I/2.2 garázsbejáró földművének rendezése

| | | | |
|--------------------------------------------------------------------------------------|---------------|--------|----------------|
| 1. kőszórás leszedése, helybeni deponálással | 2,00 óra/gép | 16 767 | 33 534 |
| 2. földmű rendezése, tükörkészítés, tömörítés, kikerülő anyag elszállítása (helyben) | 8,00 óra/gép | 16 767 | 134 136 |
| 3. kőanyag visszaterítése, tömörítés | 2,00 óra/gép | 16 767 | 33 534 |
| 4. élőmunka | 8,00 óra/1 fő | 4 543 | 36 344 |
| nettó összesen: | | | 237 548 |

I/2.3 bejáró kialakítása lépcsőház járdához

| | | | |
|-------------------------------------------------------------|---------|--------|----------------|
| 1. két soros lapjárda építése kerti szegély megtámasztással | 2,80 fm | 41 642 | 116 598 |
| nettó összesen: | | | 116 598 |

I/2.4 korlát készítése és elhelyezése kukák köré

| | | | |
|-----------------------------------------------|---------|--------|----------------|
| 1. korlát készítése és elhelyezése kukák köré | 3,00 fm | 48 427 | 145 281 |
| nettó összesen: | | | 145 281 |

I. **Orgona köz 1. nettó összesen: 1 938 973**

II. Orgona köz 2.

II/1 bejáró kialakítása lépcsőház járdához

| | | | |
|-------------------------------------------------------------|---------|--------|----------------|
| 1. két soros lapjárda építése kerti szegély megtámasztással | 2,80 fm | 41 642 | 116 598 |
| nettó összesen: | | | 116 598 |

II/2 korlát készítése és elhelyezése kukák köré

| | | | |
|-----------------------------------------------|---------|--------|----------------|
| 1. korlát készítése és elhelyezése kukák köré | 3,00 fm | 48 427 | 145 281 |
| nettó összesen: | | | 145 281 |

II/3 iskola felé vezető járda felújítása 68 fm × 0,8 m

| | | | |
|-------------------------------------------------------------|----------------------|--------|------------------|
| 1. meglévő mederlapos járda elbontása | 54,40 m ² | 12 650 | 688 160 |
| 2. két soros lapjárda építése kerti szegély megtámasztással | 54,40 fm | 41 642 | 2 265 325 |
| nettó összesen: | | | 2 265 325 |

II/4 autó bejáró útalap képzése 26 fm × 2,5 m

| | | | |
|------------------------------------------------------------------|----------------------|--------|---------|
| 1. beton burkolat bontása | 5,00 m ³ | 10 120 | 50 600 |
| 2. földmű kiemelése, tükörkészítés, tömörítés | 65,00 m ² | 4 346 | 282 490 |
| 3. zúzottkő alapréteg készítése | 65,00 m ² | 7 590 | 493 350 |
| 4. zúzottkő kiékelés készítése | 65,00 m ² | 2 783 | 180 895 |
| 5. meglévő garázsbejáró átépítése meglévő anyag felhasználásával | 10,00 m ² | 22 747 | 227 470 |

nettó összesen: 1 234 805

II. **Orgona köz 2. nettó összesen: 3 762 008**

III. Orgona köz 3.**III/1 bejáró kialakítása lépcsőház járdához**

| | | | |
|-------------------------------------------------------------|---------|--------|--------------------------------|
| 1. két soros lapjárda építése kerti szegély megtámasztással | 2,60 fm | 41 642 | 108 269 |
| | | | nettó összesen: 108 269 |

III/2 járda szélesítése (10 fm × 0,5 m)

| | | | |
|-----------------------------------------------|---------|-------|--------------------------------|
| 1. meglévő téglák kiszedése | 5,00 m2 | 2 185 | 10 925 |
| 2. földmű kiemelése, tükörkészítés, tömörítés | 5,00 m2 | 4 346 | 21 730 |
| 3. talajjavító réteg készítése | 5,00 m2 | 4 198 | 20 990 |
| 4. zsaluzat készítése | 10,00 m | 7 487 | 74 870 |
| 5. betonozás | 5,00 m2 | 7 901 | 39 505 |
| | | | nettó összesen: 168 020 |

III/3 korlát készítése és elhelyezése kukák köré

| | | | |
|-----------------------------------------------|---------|--------|--------------------------------|
| 1. korlát készítése és elhelyezése kukák köré | 3,00 fm | 48 427 | 145 281 |
| | | | nettó összesen: 145 281 |

III. Orgona köz 3. nettó összesen: 421 570

Orgona köz nettó mindösszesen: 6 122 551

áfa 27 %: 1 653 089

bruttó mindösszesen: 7 775 640

Tervező:
Urbán László
2651 Rétság, petőfi u. 53.

Név : Rétság Város Önkormányzata

Cím : 2651. Rétság
Rákóczi út 20-22

Kelt: 2022év április

A munka leírása: Mikszáth -Takarék utcák
közötti járda felújítása.

Készült: Terc kft költségvetéskészítő programjával 2022 / II árakkal

| Költségvetés főösszesítő | | |
|----------------------------------|--------------|------------|
| Megnevezés | Anyagköltség | Díjköltség |
| 1. Építmény közvetlen költségei | 1935278 | 4032753 |
| 1.1 Közvetlen önköltség összesen | 1935278 | 4032753 |
| 2.1 ÁFA vetítési alap | 5968031 | |
| 2.2 Áfa | 27,00% | 1611368 |
| 3. A munka ára | | 7579399 |

Munkanem összesítő

| Munkanem megnevezése | Anyag összege | Díj összege |
|---------------------------------------------|----------------------|--------------------|
| Irtás, föld- és sziklamunka | 706332 | 738934 |
| Helyszíni beton és vasbeton munka | 379008 | 1245774 |
| Közműcsatorna-építés | 77548 | 43170 |
| Kőburkolat készítése | 772390 | 1025327 |
| Bitumenes alap és makadámburkolat készítése | 0 | 73440 |
| Betonpálya-burkolat készítése | 0 | 906108 |
| Összesen: | 1935278 | 4032753 |

Irtás, föld- és sziklamunka

| Ssz. | Tételszám | Tétel szövege | Menny. Egység | Anyag egységár | Díj egységre | Anyag összesen | Díj összesen |
|---------------------------|------------------------------|-----------------------------------------------------------------------------------------------------------------------------------------------------------------------------------------------------------------|---------------|-------------------|-----------------|-------------------|-----------------|
| 1 | 21-004- 1.1.2 | Műtárgyakkal, épületekkel közvetlenül összefüggő feltöltések és előfeltöltések készítése tömörítés nélkül, gépi erővel, kiegészítő kézi munkával helyi anyagból I-IV. oszt. talajban, szállítással: 10,1-50,0 m | 17,9 m3 | 0 | 2605 | 0 | 46630 |
| 2 | 21-004- 4.1.1- 0210251 | Talajjavító réteg készítése vonalas létesítményeknél, 3,00 m szélességig térkő burkolat fektető rétege homokból átlag 2 cm vastagságban Nyers homok NH 0/12 RT, KŐKA, | 2,2 m3 | 4906 | 2502 | 10793 | 5504 |
| 3 | 21-004- 4.1.2- 0120601 | Talajjavító réteg készítése vonalas létesítményeknél, 3,00 m szélességig osztályozatlan kavicsból Természetes szemmegoszlású homokos kavics, THK 0/24 QTT, KŐKA, 13 cm vastag | 15,5 m3 | 8260 | 2502 | 128030 | 38781 |
| 4 | 21-004- 5.1.1.1 | Tükörkészítés tömörítés nélkül, sík felületen gépi erővel, kiegészítő kézi munkával járda nyomvonalán talajosztály: I-IV. | 127,2 m2 | 0 | 372 | 0 | 47318 |
| 5 | 21-008- 3.1.1 | Simító hengerlés a földmű (tükör és padka) felületén, gépi erővel, 3,0 m szélességig | 254,4 m2 | 2 | 182 | 509 | 46301 |
| 6 | 21-011-11.3 | Építési törmelék konténeres elszállítása, lerakása, lerakóhelyi díjjal, 5,0 m ³ -es konténerbe | 15 db | 37800 | 0 | 567000 | 0 |
| 7 | 21-011-12 | Munkahelyi depóniából építési törmelék konténerbe rakása, kézi erővel, önálló munka esetén elszámolva, konténer szállítás nélkül | 77 m3 | 0 | 7200 | 0 | 554400 |
| Munkanem összesen: | | | | | | 706332 | 738934 |

Helyszíni beton és vasbeton munka

| Ssz. | Tételszám | Tétel szövege | Menny. Egység | Anyag egységár | Díj egységre | Anyag Díj összesen | Díj összesen |
|---------------------------|-------------------------|----------------------------------------------------------------------------------------------------------------------------------------------------------------------------------------------------------------------------------------------------------------------------------|----------------------|---------------------------|-------------------------|---------------------------|---------------------|
| 1 | 31-000-12.3 | Feltöltések bontása, nehéz feltöltések bontása homokból, kavicsból, testsűrűség 1500 kg/m ³ felett kavicsagyazat. | 34,1 m ³ | 0 | 28020 | 0 | 955482 |
| 2 | 31-001-2-0452003 | Hegesztett betonacél háló szerelése tartószerkezetbe FERALPI Sp6K1515 építési síkháló; 5,00 x 2,15 m; 150 x 150 mm osztással Ø 6,00 / 6,00 B500A (BHB55.50) betonaljzatba szerelve | 0,4 t | 321806 | 87600 | 128722 | 35040 |
| 3 | 31-030-11.1.1.2-0121410 | Beton aljzat készítése helyszínen kevert betonból, kézi továbbítással és bedolgozással, merev aljzatra, tartószerkezetre léccel lehúzva, kavicsbetonból, kissé képlékeny konzisztenciájú betonból, 8cm vastag C16/20 - X0b(H) - 24 - F2 - CEM 42,5, m = 6,8 finomsági modulussal | 8,9 m ³ | 28122 | 28680 | 250286 | 255252 |
| Munkanem összesen: | | | | | | 379008 | 1245774 |

Közműcsatorna-építés

| Ssz. | Tételszám | Tétel szövege | Menny. | Egység | Anyag egységár | Díj egységre | Anyag összesen | Díj összesen |
|---------------------------|--------------------------------|-----------------------------------------------------------------------------------------------------------------------------------------------------------------------------------------------------------------------------------------------------|---------------|---------------|---------------------------|-------------------------|---------------------------|-------------------------|
| 1 | 53-000- 1.1.1 | Előregyártott csőelemekből készített csatorna törmelékre bontása, tokos vagy talpas betoncső 30 cm átmérőig | 6 m | | 0 | 4455 | 0 | 26730 |
| 2 | 53-001- 1.2.1.2- 0640061 | Körszelvényű, tokos betoncső beépítése gumigyűrűs kötéssel, 2,00 m hosszú előregyártott betoncsövekből, belső csőátmérő: 30 cm LEIER TO 30/200 L/I tokos betoncső, V1-T1-A1, CEM 2/A-V 32,5 S, integrált gumigyűrűs tömítéssel, Cikkszám: HUTJS1132 | 2 m | | 9435 | 1820 | 18870 | 3640 |
| 3 | 53-001- 10.1.1- 0645351 | Körszelvényű, tokos vagy hengeres csőhöz vasbeton támfal beépítése, cementhabarcs kötéssel, DN 30, belső csőátmérő: 30 cm LEIER TFE 30 támfal elem, V1-T1-A1, CEM 2/A-V 32,5 S, | 2 db | | 29339 | 6400 | 58678 | 12800 |
| Munkanem összesen: | | | | | | | 77548 | 43170 |

Kőburkolat készítése

| Ssz. | Tételszám | Tétel szövege | Menny. | Egység | Anyag egységár | Díj egységre | Anyag összesen | Díj összesen |
|---------------------------|------------------------|----------------------------------------------------------------------------------------------------------------------------------------------------------------------------------------------------------------------|---------------|----------------|---------------------------|-------------------------|---------------------------|-------------------------|
| 1 | 62-001-1.1 | Szegélyek bontása bármely anyagból; kiemelt vagy süllyesztett szegélyek, futósorok, betongerendával | 159 | m | 0 | 1864 | 0 | 296376 |
| 2 | 62-002-21.3 0618524 | Egyéb használatos szegélykövek, út és járda szegélyek készítése, alapárok kiemelése nélkül, betonhézagolással, 100 cm hosszú elemekből KK KAVICS BETON Kerti szegély íves tetővel 5x100x20 cm, szürke | 159 | m | 1250 | 1506 | 198750 | 239454 |
| 3 | 62-003-71.1 0610580 | Térburkolat készítése rendszerkövekből 8 cm-es vastag, kvarc kopórétegű A Beton- Viacolor Borostyán 10x20x8 cm, szürke | 111,3 | m ² | 5154 | 4398 | 573640 | 489497 |
| Munkanem összesen: | | | | | | | 772390 | 1025327 |

Bitumenes alap és makadámburkolat készítése

| Ssz. | Tételszám | Tétel szövege | Menny. | Egység | Anyag egységár | Díj egységre | Anyag Díj összesen |
|---------------------------|------------------|---------------------------------------------------------------------------------------------------------------------------------------------------------------|---------------|----------------|---------------------------|-------------------------|-------------------------------|
| 1 | 63-001-1.1 | Zúzottkő makadám, itatott és kötőzúzalékos, valamint kevert aszfaltmakadám bontása, 15 cm vastagságig, kézi erővel, csákányozással útcsatlakozáshoz. | 1,7 | m ³ | 0 | 43200 | 0 73440 |
| Munkanem összesen: | | | | | | | 0 73440 |

Betonpálya-burkolat készítése

| Ssz. | Tételszám | Tétel szövege | Menny. | Egység | Anyag egységár | Díj egységre | Anyag Díj összesen | Díj összesen |
|---------------------------|------------------|------------------------------------------------------------------|---------------|---------------|---------------------------|-------------------------|-------------------------------|-------------------------|
| 1 | 64-001-2.2 | Kavicsbeton burkolat bontása, géppel, hidraulikus bontófejjel | 32,2 | m3 | 0 | 28140 | 0 | 906108 |
| Munkanem összesen: | | | | | | | 0 | 906108 |

Tervező:
Urbán László
2651 Rétság, petőfi u. 53.

Név : Rétság Város Önkormányzata

Cím : 2651. Rétság
Rákóczi út 20-22 sz

Kelt: 2022 év április

A munka leírása: Mikszáth u. 12. sz
Külső kukatároló felújítási - építési munkái

Készült: Terc kft költségvetéskészítő programjával 2022/II árakkal

| Költségvetés főösszesítő | | |
|----------------------------------|--------------|------------|
| Megnevezés | Anyagköltség | Díjköltség |
| 1. Építmény közvetlen költségei | 110940 | 104760 |
| 1.1 Közvetlen önköltség összesen | 110940 | 104760 |
| 2.1 ÁFA vetítési alap | 215700 | |
| 2.2 Áfa | 27,00% | 58239 |
| 3. A munka ára | | 273939 |

Munkanem összesítő

| Munkanem megnevezése | Anyag összege | Díj összege |
|-----------------------------|----------------------|--------------------|
| Síkalapozás | 110940 | 104760 |
| Összesen: | 110940 | 104760 |

Síkalapozás

| Ssz. | Tételszám | Tétel szövege | Menny. | Egység | Anyag egységár | Díj egységre | Anyag összesen | Díj összesen |
|---------------------------|-----------|---------------------------------------------------------------------------------------------------------------------------------------------------------------------------------------------------------------------------------------------------------------------------|--------|--------|-------------------|-----------------|-------------------|-----------------|
| 1 | 23-003-3 | Kukatároóó. Földmunka, beton sáv-,és lemezalap készítése helyszínen kevert .C20/25 - X0v(H) - 16 - F3 - CEM 32,5, minőségű betomból. Elválasztó mázolt korlát 30/30/3 zárt- szelvényből tervszerinti kivitelben, hat db. szabvány kukaedény tárolására. | 1 | db | 110940 | 104760 | 110940 | 104760 |
| Munkanem összesen: | | | | | | | 110940 | 104760 |

Tervező:
Urbán László
2651 Rétság, petőfi u. 53.

Név : Rétság Város Önkormányzata

Cím : 2651. Rétság
Rákóczi út 20-22 sz

Kelt: 2022 év április

A munka leírása: Takarékné u. 1. sz
Külső kukatároló felújítási - építési munkái

Készült: Terc kft költségvetéskészítő programjával 2022/II árakkal

| Költségvetés főösszesítő | | |
|----------------------------------|--------------|------------|
| Megnevezés | Anyagköltség | Díjköltség |
| 1. Építmény közvetlen költségei | 110940 | 104760 |
| 1.1 Közvetlen önköltség összesen | 110940 | 104760 |
| 2.1 ÁFA vetítési alap | 215700 | |
| 2.2 Áfa | 27,00% | 58239 |
| 3. A munka ára | | 273939 |

Munkanem összesítő

| Munkanem megnevezése | Anyag összege | Díj összege |
|-----------------------------|----------------------|--------------------|
| Síkalapozás | 110940 | 104760 |
| Összesen: | 110940 | 104760 |

Síkalapozás

| Ssz. | Tételszám | Tétel szövege | Menny. | Egység | Anyag egységár | Díj egységre | Anyag összesen | Díj összesen |
|---------------------------|-----------|---------------------------------------------------------------------------------------------------------------------------------------------------------------------------------------------------------------------------------------------------------------------------|--------|--------|-------------------|-----------------|-------------------|-----------------|
| 1 | 23-003-3 | Kukatároóó. Földmunka, beton sáv-,és lemezalap készítése helyszínen kevert .C20/25 - X0v(H) - 16 - F3 - CEM 32,5, minőségű betomból. Elválasztó mázolt korlát 30/30/3 zárt- szelvényből tervszerinti kivitelben, hat db. szabvány kukaedény tárolására. | 1 | db | 110940 | 104760 | 110940 | 104760 |
| Munkanem összesen: | | | | | | | 110940 | 104760 |

Tervező:
Urbán László
2651 Rétság, petőfi u. 53.

Név : Rétság Város Önkormányzata

Cím : 2651. Rétság
Rákóczi út 20-22

Kelt: 2022 év április

A munka leírása: Takarékos utca 3 sz
Külső lépcső és járda felújítása.

Készült: Terc kft költségvetéskészítő programjával 2022 / II árakkal

| Költségvetés főösszesítő | | |
|----------------------------------|--------------|------------|
| Megnevezés | Anyagköltség | Díjköltség |
| 1. Építmény közvetlen költségei | 341638 | 667004 |
| 1.1 Közvetlen önköltség összesen | 341638 | 667004 |
| 2.1 ÁFA vetítési alap | 1008642 | |
| 2.2 Áfa | 27,00% | 272333 |
| 3. A munka ára | | 1280975 |

Munkanem összesítő

| Munkanem megnevezése | Anyag összege | Díj összege |
|----------------------------------------------------------|----------------------|--------------------|
| Zsaluzás és állványozás | 8717 | 48330 |
| Irtás, föld- és sziklamunka | 41073 | 105166 |
| Síkalapozás | 119505 | 108732 |
| Helyszíni beton és vasbeton munka | 76636 | 308257 |
| Fém nyílászáró és épületlakatos-szerkezet elhelyezése | 33828 | 25920 |
| Felületképzés | 2844 | 8712 |
| Kőburkolat készítése | 59035 | 61887 |
| Összesen: | 341638 | 667004 |

Zsaluzás és állványozás

| Ssz. | Tételszám | Tétel szövege | Menny. | Egység | Anyag egységár | Díj egységre | Anyag Díj összesen |
|---------------------------|------------------|----------------------------------------------------------------------------------------------------------------------------------|---------------|---------------|---------------------------|-------------------------|---------------------------|
| 1 | 15-004-51.1 | Egyeneskarú lépcső zsaluzása, alátámasztó állvánnyal, 4,00 m magasságig, a fokok és lépcsőoldalak bezsaluzásával, fa zsaluzattal | 4,5 | m2 | 1937 | 10740 | 8717 48330 |
| Munkanem összesen: | | | | | | | 8717 48330 |

Irtás, föld- és sziklamunka

| Ssz. | Tételszám | Tétel szövege | Menny. Egység | Anyag egységár | Díj egységre | Anyag összesen | Díj összesen |
|---------------------------|------------------------------|--------------------------------------------------------------------------------------------------------------------------------------------------------------------------------------------------------------------------|----------------------|---------------------------|-------------------------|---------------------------|-------------------------|
| 1 | 21-003- 1.1.1.2 | Lyukfúrás vagy kisméretű földkiemelés, korlátozószlop, alaptest vagy lehorgonyzás részére, kézi erővel, 0,8 m mélységig, 0,30 m átmérőig, talajosztály: III. | 2,4 m | 0 | 9720 | 0 | 23328 |
| 2 | 21-003- 5.1.1.2 | Munkaárok földkiemelése közművesített területen, kézi erővel, bármely konzisztenciájú talajban, dúcolás nélkül, 2,0 m ² szelvényig, III. talajosztály | 1,3 m ³ | 0 | 12540 | 0 | 16302 |
| 3 | 21-003- 11.1.2 | Földvisszatöltés munkagödörbe vagy munkaárokba, tömörítés nélkül, réteges elterítéssel, I-IV. oszt. talajban, kézi erővel, az anyag súlypontja karoláson belül, a vezeték (mútárgyat) környező 50 cm-en túli szelvényben | 1,6 m ³ | 0 | 5100 | 0 | 8160 |
| 4 | 21-004- 4.1.2- 0120601 | Talajjavító réteg készítése vonalas létesítményeknél, 3,00 m szélességig vagy építményen belül, osztályozatlan kavicsból Természetes szemmegoszlású homokos kavics, THK 0/24 QTT, KÓKA, Alsószolca | 1 m ³ | 8260 | 2502 | 8260 | 2502 |
| 5 | 21-004- 5.1.2.1 | Tükörkészítés tömörítés nélkül, sík felületen kézi erővel talajosztály: V-VI. | 6,4 m ² | 0 | 3442 | 0 | 22029 |
| 6 | 21-008- 3.1.1 | Simító hengerlés a földmű (tükör és padka) felületén, gépi erővel, 3,0 m szélességig | 6,4 m ² | 2 | 182 | 13 | 1165 |
| 7 | 21-011-11.2 | Építési törmelék konténeres elszállítása, lerakása, lerakóhelyi díjjal, 4,0 m ³ -es konténerbe | 1 db | 32800 | 0 | 32800 | 0 |
| 8 | 21-011-12 | Munkahelyi depóniából építési törmelék konténerbe rakása, kézi erővel, önálló munka esetén elszámolva, konténer szállítás nélkül | 4,4 m ³ | 0 | 7200 | 0 | 31680 |
| Munkanem összesen: | | | | | | 41073 | 105166 |

Síkalapozás

| Ssz. | Tételszám | Tétel szövege | Menny. | Egység | Anyag egységár | Díj egységre | Anyag összesen | Díj összesen |
|---------------------------|----------------------|--------------------------------------------------------------------------------------------------------------------------------------------------------------------------------------------------------------------------------------------------|---------------|---------------|---------------------------|-------------------------|---------------------------|-------------------------|
| 1 | 23-003-3 | Kukatároló. Földmunka, beton sáv-és lemzalap készítése helyszínen kevert.C20/25- X0v(H)-16-F3 minőségű betonból. Elválasztó mázolt korlát 30/30/3 zártszelvényből tervszerinti kivitelben, hat db. szabvány kukaedény tárolására. | 1 | db | 110940 | 104760 | 110940 | 104760 |
| 2 | 23-003-3- 0242210 | Vasbeton sáv-, talp-, lemez- vagy gerendaalap készítése helyszínen kevert C25/30 - XC2 - 16 - F3 - CEM 32,5, m = 6,6 finomsági modulussal | 0,2 | m3 | 42827 | 19860 | 8565 | 3972 |
| Munkanem összesen: | | | | | | | 119505 | 108732 |

Helyszíni beton és vasbeton munka

| Ssz. | Tételszám | Tétel szövege | Menny. Egység | Anyag egységár | Díj egységre | Anyag összesen | Díj összesen |
|---------------------------|--------------------------|--------------------------------------------------------------------------------------------------------------------------------------------------------------------------------------------------------------------------------------------------------------------------------------|----------------------|---------------------------|-------------------------|---------------------------|-------------------------|
| 1 | 31-000-11.1.1 | Lépcsőszerkezetek bontása, betonból, C16/20 betonminőségig | 0,6 m3 | 0 | 84720 | 0 | 50832 |
| 2 | 31-000-12.3 | Feltöltések bontása, nehéz feltöltések bontása homokból, kavicsból, testsűrűség 1500 kg/m ³ | 2,3 m3 | 0 | 28020 | 0 | 64446 |
| 3 | 31-000-13.2 | Beton aljzatok, járdák bontása 10 cm vastagságig, kavicsbetonból, salakbetonból | 12,6 m2 | 0 | 7320 | 0 | 92232 |
| 4 | 31-001-2-0451503 | Hegesztett betonacél háló szerelése tartószerkezetbe FERALPI 6K1010 építési síkháló; 5,00 x 2,15 m; 100 x 100 mm osztással Ø 6,00 / 6,00 B500A (BHB55.50) | 0,023 t | 325422 | 87600 | 7485 | 2015 |
| 5 | 31-021-10.11.1.1-0242210 | Lépcső készítése vasbetonból, kissé képlékeny vagy képlékeny konzisztenciájú betonból, helyszíni keveréssel, kézi bedolgozással és vibrátoros tömörítéssel C25/30 - XC2 - 16 - F3 - CEM 32,5, m = 6,6 finomsági modulussal | 1 m3 | 43243 | 48464 | 43243 | 48464 |
| 6 | 31-051-1.2-0121110 | Járdakészítés betonból, 8 cm vastagságig, tükrökiemeléssel, 8 cm kavicsagyazattal, szegéllyel, zsaluzattal, kissé képlékeny konzisztenciájú betonból, szemcsézett, érdes felülettel, 2 cm vastag cementsimítással C16/20 - X0b(H) - 16 - F2 - CEM 42,5, m = 6,4 finomsági modulussal | 7,1 m2 | 3649 | 7080 | 25908 | 50268 |
| Munkanem összesen: | | | | | | 76636 | 308257 |

Fém nyílászáró és épületlakatos-szerkezet elhelyezése

| Ssz. | Tételszám | Tétel szövege | Menny. Egység | Anyag egységár | Díj egységre | Anyag összesen | Díj összesen |
|---------------------------|----------------------|-----------------------------------------------------------------------------------------------------------------------------------------------------------------------------------------------------|----------------------|---------------------------|-------------------------|---------------------------|-------------------------|
| 1 | 45-000-2.2 | Rácsok, korlátok, kerítések bontása, csókorlát kétt lábbal, alapokkal. | 4 m | 0 | 3000 | 0 | 12000 |
| 2 | 45-004-2- 0180302 | Lépcsőkorlát elhelyezése fészekbe vagy kőcsavaros rögzítéssel Acélcső korlát, 40/40/4 mm átmérőjű kézfogóval, alatta 1 sor 40/40/4/mm átmérőjű osztással, 2x-i Tiszakor alapmázolással. | 4,4 m | 7440 | 3000 | 32736 | 13200 |
| 3 | 45-051-2- 0344884 | Kiegészítő elemek elhelyezése fogódzó rendszerekhez B&K Escort - SPM véglezáró kupak kapaszkodó rendszerhez, antibakteriális PVC, Cikkszám: BKI2006G | 2 db | 546 | 360 | 1092 | 720 |
| Munkanem összesen: | | | | | | 33828 | 25920 |

Felületképzés

| Ssz. | Tételszám | Tétel szövege | Menny. | Egység | Anyag egységár | Díj egységre | Anyag Díj összesen | Díj összesen |
|---------------------------|-------------------------------|-----------------------------------------------------------------------------------------------------------------------------------------------------------------------------------------------------------------------------------------------------|---------------|---------------|---------------------------|-------------------------|-------------------------------|-------------------------|
| 1 | 47-021- 31.4.1- 0137053 | Acélfelületek átvonó festése lépcsőkoriát felületén műgyanta kötőanyagú, oldószeres festékkel Caparol Capalac Profi HG aromamentes, tartós, időjárásálló zománcfesték, magassfényű, jó ütőszilárdságú, szín- és fénystabilitás, zöld | 12,1 | m | 235 | 720 | 2844 | 8712 |
| Munkanem összesen: | | | | | | | 2844 | 8712 |

Kőburkolat készítése

| Ssz. | Tételszám | Tétel szövege | Menny. | Egység | Anyag egységár | Díj egységre | Anyag összesen | Díj összesen |
|---------------------------|-------------------------|-----------------------------------------------------------------------------------------------------------------------------------------------------------------------------------------------------------------|---------------|----------------|---------------------------|-------------------------|---------------------------|-------------------------|
| 1 | 62-002-21.3- 0618524 | Egyéb használatos szegélykövek, út járda és lépcső- szegélyek készítése, alapárok kiemelése nélkül, beton- hézagolással, 100 cm hosszú elemekből KK KAVICS BETON Kerti szegély íves tetővel 5x100x20 cm, szürke | 26,2 | m | 1250 | 1506 | 32750 | 39457 |
| 2 | 62-003-71.1- 0610580 | Térburkolat készítése rendszerkövekből 8 cm-es vast. kvarc kopórétegű 10x20x8; cm-es méretekből A Beton-Viacolor Borostyán 10x20x8 cm, szürke | 5,1 | m ² | 5154 | 4398 | 26285 | 22430 |
| Munkanem összesen: | | | | | | | 59035 | 61887 |

Tervező:
Urbán László
2651 Rétság, petőfi u. 53.

Név : Rétság Város Önkormányzata

Cím : 2651. Rétság
Rákóczi út 20-22

Kelt: 2022 év április

A munka leírása: Takarékos utca 5 sz
Külső lépcső és járda felújítása.

Készült: Terc kft költségvetéskészítő programjával 2022 / II árakkal

| Költségvetés főösszesítő | | |
|----------------------------------|--------------|------------|
| Megnevezés | Anyagköltség | Díjköltség |
| 1. Építmény közvetlen költségei | 329391 | 536366 |
| 1.1 Közvetlen önköltség összesen | 329391 | 536366 |
| 2.1 ÁFA vetítési alap | 865757 | |
| 2.2 Áfa | 27,00% | 233754 |
| 3. A munka ára | | 1099511 |

Munkanem összesítő

| Munkanem megnevezése | Anyag összege | Díj összege |
|----------------------------------------------------------|----------------------|--------------------|
| Zsaluzás és állványozás | 8523 | 47256 |
| Irtás, föld- és sziklamunka | 36419 | 86122 |
| Síkalapozás | 119505 | 108732 |
| Helyszíni beton és vasbeton munka | 71335 | 201472 |
| Fém nyílászáró és épületlakatos-szerkezet elhelyezése | 36804 | 25620 |
| Felületképzés | 3408 | 10440 |
| Kőburkolat készítése | 53397 | 56724 |
| Összesen: | 329391 | 536366 |

Zsaluzás és állványozás

| Ssz. | Tételszám | Tétel szövege | Menny. | Egység | Anyag egységár | Díj egységre | Anyag Díj összesen |
|---------------------------|------------------|----------------------------------------------------------------------------------------------------------------------------------|---------------|---------------|---------------------------|-------------------------|---------------------------|
| 1 | 15-004-51.1 | Egyeneskarú lépcső zsaluzása, alátámasztó állvánnyal, 4,00 m magasságig, a fokok és lépcsőoldalak bezsaluzásával, fa zsaluzattal | 4,4 | m2 | 1937 | 10740 | 8523 47256 |
| Munkanem összesen: | | | | | | | 8523 47256 |

Irtás, föld- és sziklamunka

| Ssz. | Tételszám | Tétel szövege | Menny. Egység | Anyag egységár | Díj egységre | Anyag összesen | Díj összesen |
|---------------------------|------------------------------|--------------------------------------------------------------------------------------------------------------------------------------------------------------------------------------------------------------------------|--------------------|-------------------|-----------------|-------------------|-----------------|
| 1 | 21-003- 1.1.1.2 | Lyukfúrás vagy kisméretű földkiemelés, korlátozószlop, alaptest vagy lehorgonyzás részére, kézi erővel, 0,8 m mélységig, 0,30 m átmérőig, talajosztály: III. | 2,4 m | 0 | 9720 | 0 | 23328 |
| 2 | 21-003- 5.1.1.2 | Munkaárok földkiemelése közművesített területen, kézi erővel, bármely konzisztenciájú talajban, dúcolás nélkül, 2,0 m ² szelvényig, III. talajosztály | 1,5 m ³ | 0 | 12540 | 0 | 18810 |
| 3 | 21-003- 11.1.2 | Földvisszatöltés munkagödörbe vagy munkaárokba, tömörítés nélkül, réteges elterítéssel, I-IV. oszt. talajban, kézi erővel, az anyag súlypontja karoláson belül, a vezeték (mútárgyat) környező 50 cm-en túli szelvényben | 1,5 m ³ | 0 | 5100 | 0 | 7650 |
| 4 | 21-004- 4.1.2- 0120601 | Talajjavító réteg készítése vonalas létesítményeknél, 3,00 m szélességig vagy építményen belül, osztályozatlan kavicsból Természetes szemmegoszlású homokos kavics, THK 0/24 QTT, KŐKA, Alsószolca | 0,8 m ³ | 8260 | 2502 | 6608 | 2002 |
| 5 | 21-004- 5.1.2.1 | Tükrökészítés tömörítés nélkül, sík felületen kézi erővel talajosztály: V-VI. | 5,5 m ² | 0 | 3442 | 0 | 18931 |
| 6 | 21-008- 3.1.1 | Simító hengerlés a földmű (tükör és padka) felületén, gépi erővel, 3,0 m szélességig | 5,5 m ² | 2 | 182 | 11 | 1001 |
| 7 | 21-011-11.1 | Építési törmelék konténeres elszállítása, lerakása, lerakóhelyi díjjal, 3,0 m ³ -es konténerbe | 1 db | 29800 | 0 | 29800 | 0 |
| 8 | 21-011-12 | Munkahelyi depóniából építési törmelék konténerbe rakása, kézi erővel, önálló munka esetén elszámolva, konténer szállítás nélkül | 2 m ³ | 0 | 7200 | 0 | 14400 |
| Munkanem összesen: | | | | | | 36419 | 86122 |

Síkalapozás

| Ssz. | Tételszám | Tétel szövege | Menny. | Egység | Anyag egységár | Díj egységre | Anyag összesen | Díj összesen |
|---------------------------|----------------------|---------------------------------------------------------------------------------------------------------------------------------------------------------------------------------------------------------------------------------------------------|---------------|---------------|---------------------------|-------------------------|---------------------------|-------------------------|
| 1 | 23-003-3 | Kukatároló. Földmunka, beton sáv-és lemezalap készítése helyszínen kevert.C20/25- X0v(H)-16-F3 minőségű betonból. Elválasztó mázolt korlát 30/30/3 zártszelvényből tervszerinti kivitelben, hat db. szabvány kukaedény tárolására. | 1 | db | 110940 | 104760 | 110940 | 104760 |
| 2 | 23-003-3- 0242210 | Vasbeton sáv-, talp-, lemez- vagy gerendaalap készítése helyszínen kevert C25/30 - XC2 - 16 - F3 - CEM 32,5, m = 6,6 finomsági modulussal | 0,2 | m3 | 42827 | 19860 | 8565 | 3972 |
| Munkanem összesen: | | | | | | | 119505 | 108732 |

Helyszíni beton és vasbeton munka

| Ssz. | Tételszám | Tétel szövege | Menny. Egység | Anyag egységár | Díj egységre | Anyag összesen | Díj összesen |
|---------------------------|--------------------------|--------------------------------------------------------------------------------------------------------------------------------------------------------------------------------------------------------------------------------------------------------------------------------------|----------------------|---------------------------|-------------------------|---------------------------|-------------------------|
| 1 | 31-000-11.1.1 | Lépcsőszerkezetek bontása, betonból, C16/20 betonminőségig | 0,6 m3 | 0 | 84720 | 0 | 50832 |
| 2 | 31-000-12.3 | Feltöltések bontása, nehéz feltöltések bontása homokból, kavicsból, testsűrűség 1500 kg/m ³ | 0,5 m3 | 0 | 28020 | 0 | 14010 |
| 3 | 31-000-13.2 | Beton aljzatok, járdák bontása 10 cm vastagságig, kavicsbetonból, salakbetonból | 5,6 m2 | 0 | 7320 | 0 | 40992 |
| 4 | 31-001-2-0451503 | Hegesztett betonacél háló szerelése tartószerkezetbe FERALPI 6K1010 építési síkháló; 5,00 x 2,15 m; 100 x 100 mm osztással Ø 6,00 / 6,00 B500A (BHB55.50) | 0,02 t | 325422 | 87600 | 6508 | 1752 |
| 5 | 31-021-10.11.1.1-0242210 | Lépcső készítése vasbetonból, kissé képlékeny vagy képlékeny konzisztenciájú betonból, helyszíni keveréssel, kézi bedolgozással és vibrátoros tömörítéssel C25/30 - XC2 - 16 - F3 - CEM 32,5, m = 6,6 finomsági modulussal | 0,9 m3 | 43243 | 48464 | 38919 | 43618 |
| 6 | 31-051-1.2-0121110 | Járdakészítés betonból, 8 cm vastagságig, tükrökiemeléssel, 8 cm kavicsagyazattal, szegéllyel, zsaluzattal, kissé képlékeny konzisztenciájú betonból, szemcsézett, érdes felülettel, 2 cm vastag cementsimítással C16/20 - X0b(H) - 16 - F2 - CEM 42,5, m = 6,4 finomsági modulussal | 7,1 m2 | 3649 | 7080 | 25908 | 50268 |
| Munkanem összesen: | | | | | | 71335 | 201472 |

Fém nyílászáró és épületlakatos-szerkezet elhelyezése

| Ssz. | Tételszám | Tétel szövege | Menny. Egység | Anyag egységár | Díj egységre | Anyag összesen | Díj összesen |
|---------------------------|----------------------|-----------------------------------------------------------------------------------------------------------------------------------------------------------------------------------------------------|----------------------|---------------------------|-------------------------|---------------------------|-------------------------|
| 1 | 45-000-2.2 | Rácsok, korlátok, kerítések bontása, csókorlát kétt lábbal, alapokkal. | 3,5 m | 0 | 3000 | 0 | 10500 |
| 2 | 45-004-2- 0180302 | Lépcsőkorlát elhelyezése fészekbe vagy kőcsavaros rögzítéssel Acélcső korlát, 40/40/4 mm átmérőjű kézfogóval, alatta 1 sor 40/40/4/mm átmérőjű osztással, 2x-i Tiszakor alapmázolással. | 4,8 m | 7440 | 3000 | 35712 | 14400 |
| 3 | 45-051-2- 0344884 | Kiegészítő elemek elhelyezése fogódzó rendszerekhez B&K Escort - SPM véglezáró kupak kapaszkodó rendszerhez, antibakteriális PVC, Cikkszám: BKI2006G | 2 db | 546 | 360 | 1092 | 720 |
| Munkanem összesen: | | | | | | 36804 | 25620 |

Felületképzés

| Ssz. | Tételszám | Tétel szövege | Menny. | Egység | Anyag egységár | Díj egységre | Anyag Díj összesen | Díj összesen |
|---------------------------|-------------------------------|--------------------------------------------------------------------------------------------------------------------------------------------------------------------------------------------------------------------------------------|---------------|---------------|---------------------------|-------------------------|-------------------------------|-------------------------|
| 1 | 47-021- 31.4.1- 0137053 | Acélfelületek átvonó festése lépcsőkoriát felületén műgyanta kötőanyagú, oldószeres festékkel Caparol Capalac Profi HG aromamentes, tartós, időjárásálló zománcfesték, magassfényű, jó ütőszilárdságú, szín- és fénystabilitás, zöld | 14,5 | m | 235 | 720 | 3408 | 10440 |
| Munkanem összesen: | | | | | | | 3408 | 10440 |

Kőburkolat készítése

| Ssz. | Tételszám | Tétel szövege | Menny. | Egység | Anyag egységár | Díj egységre | Anyag összesen | Díj összesen |
|---------------------------|-------------------------|-----------------------------------------------------------------------------------------------------------------------------------------------------------------------------------------------------------------|---------------|----------------|---------------------------|-------------------------|---------------------------|-------------------------|
| 1 | 62-002-21.3- 0618524 | Egyéb használatos szegélykövek, út járda és lépcső- szegélyek készítése, alapárok kiemelése nélkül, beton- hézagolással, 100 cm hosszú elemekből KK KAVICS BETON Kerti szegély íves tetővel 5x100x20 cm, szürke | 25,4 | m | 1250 | 1506 | 31750 | 38252 |
| 2 | 62-003-71.1- 0610580 | Térburkolat készítése rendszerkövekből 8 cm-es vast. kvarc kopórétegű 10x20x8; cm-es méretekből A Beton-Viacolor Borostyán 10x20x8 cm, szürke | 4,2 | m ² | 5154 | 4398 | 21647 | 18472 |
| Munkanem összesen: | | | | | | | 53397 | 56724 |

Tervező:
Urbán László
2651 Rétság, petőfi u. 53.

Név : Rétság Város Önkormányzata

Cím : 2651. Rétság
Rákóczi út 20-22

Kelt: 2022 év április

A munka leírása: Takarékos utca 7 sz
Külső lépcső és járda felújítása.

Készült: Terc kft költségvetéskészítő programjával 2022 / II árakkal

| Költségvetés főösszesítő | | |
|----------------------------------|--------------|------------|
| Megnevezés | Anyagköltség | Díjköltség |
| 1. Építmény közvetlen költségei | 339631 | 548909 |
| 1.1 Közvetlen önköltség összesen | 339631 | 548909 |
| 2.1 ÁFA vetítési alap | 888540 | |
| 2.2 Áfa | 27,00% | 239906 |
| 3. A munka ára | | 1128446 |

Munkanem összesítő

| Munkanem megnevezése | Anyag összege | Díj összege |
|----------------------------------------------------------|----------------------|--------------------|
| Zsaluzás és állványozás | 9298 | 51552 |
| Irtás, föld- és sziklamunka | 37246 | 83536 |
| Síkalapozás | 119505 | 108732 |
| Helyszíni beton és vasbeton munka | 72701 | 204972 |
| Fém nyílászáró és épületlakatos-szerkezet elhelyezése | 39780 | 28320 |
| Felületképzés | 3408 | 10440 |
| Kőburkolat készítése | 57693 | 61357 |
| Összesen: | 339631 | 548909 |

Zsaluzás és állványozás

| Ssz. | Tételszám | Tétel szövege | Menny. | Egység | Anyag egységár | Díj egységre | Anyag összesen | Díj összesen |
|---------------------------|------------------|----------------------------------------------------------------------------------------------------------------------------------|---------------|---------------|---------------------------|-------------------------|---------------------------|-------------------------|
| 1 | 15-004-51.1 | Egyeneskarú lépcső zsaluzása, alátámasztó állvánnyal, 4,00 m magasságig, a fokok és lépcsőoldalak bezsaluzásával, fa zsaluzattal | 4,8 | m2 | 1937 | 10740 | 9298 | 51552 |
| Munkanem összesen: | | | | | | | 9298 | 51552 |

Irtás, föld- és sziklamunka

| Ssz. | Tételszám | Tétel szövege | Menny. Egység | Anyag egységár | Díj egységre | Anyag összesen | Díj összesen |
|---------------------------|------------------------------|--------------------------------------------------------------------------------------------------------------------------------------------------------------------------------------------------------------------------|----------------------|---------------------------|-------------------------|---------------------------|-------------------------|
| 1 | 21-003- 1.1.1.2 | Lyukfúrás vagy kisméretű földkiemelés, korlátozószlop, alaptest vagy lehorgonyzás részére, kézi erővel, 0,8 m mélységig, 0,30 m átmérőig, talajosztály: III. | 2,4 m | 0 | 9720 | 0 | 23328 |
| 2 | 21-003- 5.1.1.2 | Munkaárok földkiemelése közművesített területen, kézi erővel, bármely konzisztenciájú talajban, dúcolás nélkül, 2,0 m ² szelvényig, III. talajosztály | 1,4 m ³ | 0 | 12540 | 0 | 17556 |
| 3 | 21-003- 11.1.2 | Földvisszatöltés munkagödörbe vagy munkaárokba, tömörítés nélkül, réteges elterítéssel, I-IV. oszt. talajban, kézi erővel, az anyag súlypontja karoláson belül, a vezeték (mútárgyat) környező 50 cm-en túli szelvényben | 1,4 m ³ | 0 | 5100 | 0 | 7140 |
| 4 | 21-004- 4.1.2- 0120601 | Talajjavító réteg készítése vonalas létesítményeknél, 3,00 m szélességig vagy építményen belül, osztályozatlan kavicsból Természetes szemmegoszlású homokos kavics, THK 0/24 QTT, KŐKA, Alsószolca | 0,9 m ³ | 8260 | 2502 | 7434 | 2252 |
| 5 | 21-004- 5.1.2.1 | Tükrökészítés tömörítés nélkül, sík felületen kézi erővel talajosztály: V-VI. | 5,8 m ² | 0 | 3442 | 0 | 19964 |
| 6 | 21-008- 3.1.1 | Simító hengerlés a földmű (tükör és padka) felületén, gépi erővel, 3,0 m szélességig | 5,8 m ² | 2 | 182 | 12 | 1056 |
| 7 | 21-011-11.1 | Építési törmelék konténeres elszállítása, lerakása, lerakóhelyi díjjal, 3,0 m ³ -es konténerbe | 1 db | 29800 | 0 | 29800 | 0 |
| 8 | 21-011-12 | Munkahelyi depóniából építési törmelék konténerbe rakása, kézi erővel, önálló munka esetén elszámolva, konténer szállítás nélkül | 1,7 m ³ | 0 | 7200 | 0 | 12240 |
| Munkanem összesen: | | | | | | 37246 | 83536 |

Síkalapozás

| Ssz. | Tételszám | Tétel szövege | Menny. | Egység | Anyag egységár | Díj egységre | Anyag összesen | Díj összesen |
|---------------------------|----------------------|--------------------------------------------------------------------------------------------------------------------------------------------------------------------------------------------------------------------------------------------------|---------------|---------------|---------------------------|-------------------------|---------------------------|-------------------------|
| 1 | 23-003-3 | Kukatároló. Földmunka, beton sáv-és lemzalap készítése helyszínen kevert.C20/25- X0v(H)-16-F3 minőségű betonból. Elválasztó mázolt korlát 30/30/3 zártszelvényből tervszerinti kivitelben, hat db. szabvány kukaedény tárolására. | 1 | db | 110940 | 104760 | 110940 | 104760 |
| 2 | 23-003-3- 0242210 | Vasbeton sáv-, talp-, lemez- vagy gerendaalap készítése helyszínen kevert C25/30 - XC2 - 16 - F3 - CEM 32,5, m = 6,6 finomsági modulussal | 0,2 | m3 | 42827 | 19860 | 8565 | 3972 |
| Munkanem összesen: | | | | | | | 119505 | 108732 |

Helyszíni beton és vasbeton munka

| Ssz. | Tételszám | Tétel szövege | Menny. Egység | Anyag egységár | Díj egységre | Anyag összesen | Díj összesen |
|---------------------------|--------------------------|--------------------------------------------------------------------------------------------------------------------------------------------------------------------------------------------------------------------------------------------------------------------------------------|----------------------|---------------------------|-------------------------|---------------------------|-------------------------|
| 1 | 31-000-11.1.1 | Lépcsőszerkezetek bontása, betonból, C16/20 betonminőségig | 0,7 m3 | 0 | 84720 | 0 | 59304 |
| 2 | 31-000-12.3 | Feltöltések bontása, nehéz feltöltések bontása homokból, kavicsból, testsűrűség 1500 kg/m ³ | 0,4 m3 | 0 | 28020 | 0 | 11208 |
| 3 | 31-000-13.2 | Beton aljzatok, járdák bontása 10 cm vastagságig, kavicsbetonból, salakbetonból | 5,5 m2 | 0 | 7320 | 0 | 40260 |
| 4 | 31-001-2-0451503 | Hegesztett betonacél háló szerelése tartószerkezetbe FERALPI 6K1010 építési síkháló; 5,00 x 2,15 m; 100 x 100 mm osztással Ø 6,00 / 6,00 B500A (BHB55.50) | 0,021 t | 325422 | 87600 | 6834 | 1840 |
| 5 | 31-021-10.11.1.1-0242210 | Lépcső készítése vasbetonból, kissé képlékeny vagy képlékeny konzisztenciájú betonból, helyszíni keveréssel, kézi bedolgozással és vibrátoros tömörítéssel C25/30 - XC2 - 16 - F3 - CEM 32,5, m = 6,6 finomsági modulussal | 1 m3 | 43243 | 48464 | 43243 | 48464 |
| 6 | 31-051-1.2-0121110 | Járdakészítés betonból, 8 cm vastagságig, tükrökiemeléssel, 8 cm kavicsagyazattal, szegéllyel, zsaluzattal, kissé képlékeny konzisztenciájú betonból, szemcsézett, érdes felülettel, 2 cm vastag cementsimítással C16/20 - X0b(H) - 16 - F2 - CEM 42,5, m = 6,4 finomsági modulussal | 6,2 m2 | 3649 | 7080 | 22624 | 43896 |
| Munkanem összesen: | | | | | | 72701 | 204972 |

Fém nyílászáró és épületlakatos-szerkezet elhelyezése

| Ssz. | Tételszám | Tétel szövege | Menny. Egység | Anyag egységár | Díj egységre | Anyag összesen | Díj összesen |
|---------------------------|----------------------|-----------------------------------------------------------------------------------------------------------------------------------------------------------------------------------------------------|----------------------|---------------------------|-------------------------|---------------------------|-------------------------|
| 1 | 45-000-2.2 | Rácsok, korlátok, kerítések bontása, csókorlát kétt lábbal, alapokkal. | 4 m | 0 | 3000 | 0 | 12000 |
| 2 | 45-004-2- 0180302 | Lépcsőkorlát elhelyezése fészekbe vagy kőcsavaros rögzítéssel Acélcső korlát, 40/40/4 mm átmérőjű kézfogóval, alatta 1 sor 40/40/4/mm átmérőjű osztással, 2x-i Tiszakor alapmázolással. | 5,2 m | 7440 | 3000 | 38688 | 15600 |
| 3 | 45-051-2- 0344884 | Kiegészítő elemek elhelyezése fogódzó rendszerekhez B&K Escort - SPM véglezáró kupak kapaszkodó rendszerhez, antibakteriális PVC, Cikkszám: BKI2006G | 2 db | 546 | 360 | 1092 | 720 |
| Munkanem összesen: | | | | | | 39780 | 28320 |

Felületképzés

| Ssz. | Tételszám | Tétel szövege | Menny. | Egység | Anyag egységár | Díj egységre | Anyag Díj összesen | Díj összesen |
|---------------------------|-------------------------------|---------------------------------------------------------------------------------------------------------------------------------------------------------------------------------------------------------------------------------------|---------------|---------------|---------------------------|-------------------------|-------------------------------|-------------------------|
| 1 | 47-021- 31.4.1- 0137053 | Acélfelületek átvonó festése lépcsőkorklát felületén műgyanta kötőanyagú, oldószeres festékkel Caparol Capalac Profi HG aromamentes, tartós, időjárásálló zománcfesték, magassfényű, jó ütőszilárdságú, szín- és fénystabilitás, zöld | 14,5 | m | 235 | 720 | 3408 | 10440 |
| Munkanem összesen: | | | | | | | 3408 | 10440 |

Kőburkolat készítése

| Ssz. | Tételszám | Tétel szövege | Menny. | Egység | Anyag egységár | Díj egységre | Anyag összesen | Díj összesen |
|---------------------------|-------------------------|-----------------------------------------------------------------------------------------------------------------------------------------------------------------------------------------------------------------|---------------|----------------|---------------------------|-------------------------|---------------------------|-------------------------|
| 1 | 62-002-21.3- 0618524 | Egyéb használatos szegélykövek, út járda és lépcső- szegélyek készítése, alapárok kiemelése nélkül, beton- hézagolással, 100 cm hosszú elemekből KK KAVICS BETON Kerti szegély íves tetővel 5x100x20 cm, szürke | 27,6 | m | 1250 | 1506 | 34500 | 41566 |
| 2 | 62-003-71.1- 0610580 | Térburkolat készítése rendszerkövekből 8 cm-es vast. kvarc kopórétegű 10x20x8; cm-es méretekből A Beton-Viacolor Borostyán 10x20x8 cm, szürke | 4,5 | m ² | 5154 | 4398 | 23193 | 19791 |
| Munkanem összesen: | | | | | | | 57693 | 61357 |

Tervező:
Urbán László
2651 Rétság, petőfi u. 53.

Név : Rétság Város Önkormányzata

Cím : 2651. Rétság
Rákóczi út 20-22

Kelt: 2022 év április

A munka leírása: Takarékos utca 9 sz
Külső lépcső és járda felújítása.

Készült: Terc kft költségvetéskészítő programjával 2022 / II árakkal

| Költségvetés főösszesítő | | |
|----------------------------------|--------------|------------|
| Megnevezés | Anyagköltség | Díjköltség |
| 1. Építmény közvetlen költségei | 367355 | 775364 |
| 1.1 Közvetlen önköltség összesen | 367355 | 775364 |
| 2.1 ÁFA vetítési alap | 1142719 | |
| 2.2 Áfa | 27,00% | 308534 |
| 3. A munka ára | | 1451253 |

Munkanem összesítő

| Munkanem megnevezése | Anyag összege | Díj összege |
|----------------------------------------------------------|----------------------|--------------------|
| Zsaluzás és állványozás | 10460 | 57996 |
| Irtás, föld- és sziklamunka | 47728 | 120266 |
| Síkalapozás | 119505 | 108732 |
| Helyszíni beton és vasbeton munka | 76596 | 391168 |
| Fém nyílászáró és épületlakatos-szerkezet elhelyezése | 45732 | 18720 |
| Felületképzés | 3549 | 10872 |
| Kőburkolat készítése | 63785 | 67610 |
| Összesen: | 367355 | 775364 |

Zsaluzás és állványozás

| Ssz. | Tételszám | Tétel szövege | Menny. | Egység | Anyag egységár | Díj egységre | Anyag összesen | Díj összesen |
|---------------------------|------------------|----------------------------------------------------------------------------------------------------------------------------------|---------------|---------------|---------------------------|-------------------------|---------------------------|-------------------------|
| 1 | 15-004-51.1 | Egyeneskarú lépcső zsaluzása, alátámasztó állvánnyal, 4,00 m magasságig, a fokok és lépcsőoldalak bezsaluzásával, fa zsaluzattal | 5,4 | m2 | 1937 | 10740 | 10460 | 57996 |
| Munkanem összesen: | | | | | | | 10460 | 57996 |

Irtás, föld- és sziklamunka

| Ssz. | Tételszám | Tétel szövege | Menny. Egység | Anyag egységár | Díj egységre | Anyag összesen | Díj összesen |
|---------------------------|------------------------------|--------------------------------------------------------------------------------------------------------------------------------------------------------------------------------------------------------------------------|----------------------|---------------------------|-------------------------|---------------------------|-------------------------|
| 1 | 21-003- 1.1.1.2 | Lyukfúrás vagy kisméretű földkiemelés, korlátozószlop, alaptest vagy lehorgonyzás részére, kézi erővel, 0,8 m mélységig, 0,30 m átmérőig, talajosztály: III. | 2,4 m | 0 | 9720 | 0 | 23328 |
| 2 | 21-003- 5.1.1.2 | Munkaárok földkiemelése közművesített területen, kézi erővel, bármely konzisztenciájú talajban, dúcolás nélkül, 2,0 m ² szelvényig, III. talajosztály | 1,6 m ³ | 0 | 12540 | 0 | 20064 |
| 3 | 21-003- 11.1.2 | Földvisszatöltés munkagödörbe vagy munkaárokba, tömörítés nélkül, réteges elterítéssel, I-IV. oszt. talajban, kézi erővel, az anyag súlypontja karoláson belül, a vezeték (mútárgyat) környező 50 cm-en túli szelvényben | 1,6 m ³ | 0 | 5100 | 0 | 8160 |
| 4 | 21-004- 4.1.2- 0120601 | Talajjavító réteg készítése vonalas létesítményeknél, 3,00 m szélességig vagy építményen belül, osztályozatlan kavicsból Természetes szemmegoszlású homokos kavics, THK 0/24 QTT, KÓKA, Alsószolca | 1,2 m ³ | 8260 | 2502 | 9912 | 3002 |
| 5 | 21-004- 5.1.2.1 | Tükrökészítés tömörítés nélkül, sík felületen kézi erővel talajosztály: V-VI. | 8 m ² | 0 | 3442 | 0 | 27536 |
| 6 | 21-008- 3.1.1 | Simító hengerlés a földmű (tükör és padka) felületén, gépi erővel, 3,0 m szélességig | 8 m ² | 2 | 182 | 16 | 1456 |
| 7 | 21-011-11.3 | Építési törmelék konténeres elszállítása, lerakása, lerakóhelyi díjjal, 5,0 m ³ -es konténerbe | 1 db | 37800 | 0 | 37800 | 0 |
| 8 | 21-011-12 | Munkahelyi depóniából építési törmelék konténerbe rakása, kézi erővel, önálló munka esetén elszámolva, konténer szállítás nélkül | 5,1 m ³ | 0 | 7200 | 0 | 36720 |
| Munkanem összesen: | | | | | | 47728 | 120266 |

Síkalapozás

| Ssz. | Tételszám | Tétel szövege | Menny. | Egység | Anyag egységár | Díj egységre | Anyag összesen | Díj összesen |
|---------------------------|----------------------|--------------------------------------------------------------------------------------------------------------------------------------------------------------------------------------------------------------------------------------------------|---------------|---------------|---------------------------|-------------------------|---------------------------|-------------------------|
| 1 | 23-003-3 | Kukatároló. Földmunka, beton sáv-és lemzalap készítése helyszínen kevert.C20/25- X0v(H)-16-F3 minőségű betonból. Elválasztó mázolt korlát 30/30/3 zártszelvényből tervszerinti kivitelben, hat db. szabvány kukaedény tárolására. | 1 | db | 110940 | 104760 | 110940 | 104760 |
| 2 | 23-003-3- 0242210 | Vasbeton sáv-, talp-, lemez- vagy gerendaalap készítése helyszínen kevert C25/30 - XC2 - 16 - F3 - CEM 32,5, m = 6,6 finomsági modulussal | 0,2 | m3 | 42827 | 19860 | 8565 | 3972 |
| Munkanem összesen: | | | | | | | 119505 | 108732 |

Helyszíni beton és vasbeton munka

| Ssz. | Tételszám | Tétel szövege | Menny. Egység | Anyag egységár | Díj egységre | Anyag összesen | Díj összesen |
|---------------------------|--------------------------|--------------------------------------------------------------------------------------------------------------------------------------------------------------------------------------------------------------------------------------------------------------------------------------|----------------------|---------------------------|-------------------------|---------------------------|-------------------------|
| 1 | 31-000-1.2.2 | Beton és kőbeton fal bontása, 15-25 cm vastagság között, C12/15 - C25/30 betonminőség között | 1 m3 | 0 | 85260 | 0 | 85260 |
| 2 | 31-000-11.1.1 | Lépcsőszerkezetek bontása, betonból, C16/20 betonminőségig | 1 m3 | 0 | 84720 | 0 | 84720 |
| 3 | 31-000-12.3 | Feltöltések bontása, nehéz feltöltések bontása homokból, kavicsból, testsűrűség 1500 kg/m ³ | 2,1 m3 | 0 | 28020 | 0 | 58842 |
| 4 | 31-000-13.2 | Beton aljzatok, járdák bontása 10 cm vastagságig, kavicsbetonból, salakbetonból | 8,5 m2 | 0 | 7320 | 0 | 62220 |
| 5 | 31-001-2-0451503 | Hegesztett betonacél háló szerelése tartószerkezetbe FERALPI 6K1010 építési síkháló; 5,00 x 2,15 m; 100 x 100 mm osztással Ø 6,00 / 6,00 B500A (BHB55.50) | 0,024 t | 325422 | 87600 | 7810 | 2102 |
| 6 | 31-021-10.11.1.1-0242210 | Lépcső készítése vasbetonból, kissé képlékeny vagy képlékeny konzisztenciájú betonból, helyszíni keveréssel, kézi bedolgozással és vibrátoros tömörítéssel C25/30 - XC2 - 16 - F3 - CEM 32,5, m = 6,6 finomsági modulussal | 1 m3 | 43243 | 48464 | 43243 | 48464 |
| 7 | 31-051-1.2-0121110 | Járdakészítés betonból, 8 cm vastagságig, tükrökiemeléssel, 8 cm kavicsagyazattal, szegéllyel, zsaluzattal, kissé képlékeny konzisztenciájú betonból, szemcsézett, érdes felülettel, 2 cm vastag cementsimítással C16/20 - X0b(H) - 16 - F2 - CEM 42,5, m = 6,4 finomsági modulussal | 7 m2 | 3649 | 7080 | 25543 | 49560 |
| Munkanem összesen: | | | | | | 76596 | 391168 |

Fém nyílászáró és épületlakatos-szerkezet elhelyezése

| Ssz. | Tételszám | Tétel szövege | Menny. Egység | Anyag egységár | Díj egységre | Anyag összesen | Díj összesen |
|---------------------------|----------------------|-------------------------------------------------------------------------------------------------------------------------------------------------------------------------------------------|----------------------|---------------------------|-------------------------|---------------------------|-------------------------|
| 1 | 45-004-2- 0180302 | Lépcsőkorklát elhelyezése fészekbe vagy kőcsavaros rögzítéssel Acélcső korklát, 40/40/4 mm átmérőjű kézfogóval, alatta 1 sor 40/40/4/mm átmérőjű osztással, 2x-i Tiszakor alapmázolással. | 6 m | 7440 | 3000 | 44640 | 18000 |
| 2 | 45-051-2- 0344884 | Kiegészítő elemek elhelyezése fogódzó rendszerekhez B&K Escort - SPM véglezáró kupak kapaszkodó rendszerhez, antibakteriális PVC, Cikkszám: BKI2006G | 2 db | 546 | 360 | 1092 | 720 |
| Munkanem összesen: | | | | | | 45732 | 18720 |

Felületképzés

| Ssz. | Tételszám | Tétel szövege | Menny. | Egység | Anyag egységár | Díj egységre | Anyag Díj összesen |
|---------------------------|-------------------------------|---------------------------------------------------------------------------------------------------------------------------------------------------------------------------------------------------------------------------------------|---------------|---------------|---------------------------|-------------------------|---------------------------|
| 1 | 47-021- 31.4.1- 0137053 | Acélfelületek átvonó festése lépcsőkorklát felületén műgyanta kötőanyagú, oldószeres festékkel Caparol Capalac Profi HG aromamentes, tartós, időjárásálló zománcfesték, magassfényű, jó ütőszilárdságú, szín- és fénystabilitás, zöld | 15,1 | m | 235 | 720 | 3549 |
| Munkanem összesen: | | | | | | | 10872 |

Kőburkolat készítése

| Ssz. | Tételszám | Tétel szövege | Menny. | Egység | Anyag egységár | Díj egységre | Anyag összesen | Díj összesen |
|---------------------------|-------------------------|-----------------------------------------------------------------------------------------------------------------------------------------------------------------------------------------------------------------|---------------|----------------|---------------------------|-------------------------|---------------------------|-------------------------|
| 1 | 62-002-21.3- 0618524 | Egyéb használatos szegélykövek, út járda és lépcső- szegélyek készítése, alapárok kiemelése nélkül, beton- hézagolással, 100 cm hosszú elemekből KK KAVICS BETON Kerti szegély íves tetővel 5x100x20 cm, szürke | 30 | m | 1250 | 1506 | 37500 | 45180 |
| 2 | 62-003-71.1- 0610580 | Térburkolat készítése rendszerkövekből 8 cm-es vast. kvarc kopórétegű 10x20x8; cm-es méretekből A Beton-Viacolor Borostyán 10x20x8 cm, szürke | 5,1 | m ² | 5154 | 4398 | 26285 | 22430 |
| Munkanem összesen: | | | | | | | 63785 | 67610 |

Tervező:
Urbán László
2651 Rétság, petőfi u. 53.

Név : Rétság Város Önkormányzata

Cím : 2651. Rétság
Rákóczi út 20-22

Kelt: 2022év április

A munka leírása: Takarékné u. 9. sz
Lépcsőház előtti járda felújítása.

Készült: Terc kft költségvetéskészítő programjával 2022 / II árakkal

| Költségvetés főösszesítő | | |
|----------------------------------|--------------|------------|
| Megnevezés | Anyagköltség | Díjköltség |
| 1. Építmény közvetlen költségei | 82081 | 221021 |
| 1.1 Közvetlen önköltség összesen | 82081 | 221021 |
| 2.1 ÁFA vetítési alap | 303102 | |
| 2.2 Áfa | 27,00% | 81838 |
| 3. A munka ára | | 384940 |

Munkanem összesítő

| Munkanem megnevezése | Anyag összege | Díj összege |
|-----------------------------------|----------------------|--------------------|
| Irtás, föld- és sziklamunka | 32820 | 48484 |
| Helyszíni beton és vasbeton munka | 49261 | 172537 |
| Összesen: | 82081 | 221021 |

Irtás, föld- és sziklamunka

| Ssz. | Tételszám | Tétel szövege | Menny. Egység | Anyag egységár | Díj egységre | Anyag összesen | Díj összesen |
|---------------------------|--------------------|---------------------------------------------------------------------------------------------------------------------------------------------------|----------------------|---------------------------|-------------------------|---------------------------|-------------------------|
| 1 | 21-004- 5.1.2.1 | Tükörkészítés tömörítés nélkül, sík felületen kézi erővel talajosztály: V-VI. | 10,2 m2 | 0 | 3442 | 0 | 35108 |
| 2 | 21-008- 3.1.1 | Simító hengerlés a földmű (tükör és padka) felületén, gépi erővel, 3,0 m szélességig | 10,2 m2 | 2 | 182 | 20 | 1856 |
| 3 | 21-011-11.2 | Építési törmelék konténeres elszállítása, lerakása, lerakóhelyi díjjal, 4,0 m ³ -es konténerbe (9 és 11 szám törmeléke együtt) | 1 db | 32800 | 0 | 32800 | 0 |
| 4 | 21-011-12 | Munkahelyi depóniából építési törmelék konténerbe rakása, kézi erővel, önálló munka esetén elszámolva, konténer szállítás nélkül | 1,6 m3 | 0 | 7200 | 0 | 11520 |
| Munkanem összesen: | | | | | | 32820 | 48484 |

Helyszíni beton és vasbeton munka

| Ssz. | Tételszám | Tétel szövege | Menny. Egység | Anyag egységár | Díj egységre | Anyag összesen | Díj összesen |
|---------------------------|--------------------|---------------------------------------------------------------------------------------------------------------------------------------------------------------------------------------------------------------------------------------------------------------------------------|----------------------|---------------------------|-------------------------|---------------------------|-------------------------|
| 1 | 31-000-12.3 | Feltöltések bontása, nehéz feltöltések bontása homokból, kavicsból, testsűrűség 1500 kg/m ³ | 0,8 m ³ | 0 | 28020 | 0 | 22416 |
| 2 | 31-000-13.2 | Beton aljzatok, járdák bontása 10 cm vastagságig, kavicsbetonból, salakbetonból | 10,2 m ² | 0 | 7320 | 0 | 74664 |
| 3 | 31-001-2-0451503 | Hegesztett betonacél háló szerelése tartószerkezetbe FERALPI 6K1010 építési síkháló; 5,00 x 2,15 m; 100 x 100 mm osztással Ø 6,00 / 6,00 B500A (BHB55.50) | 0,037 t | 325422 | 87600 | 12041 | 3241 |
| 4 | 31-051-1.2-0121110 | Járdakészítés betonból, 8 cm vastagságig, kiemeléssel, 8 cm kavicsagyazattal, szegéllyel, zsaluzattal, kissé képlékeny konzisztenciájú betonból, szemcsézett, érdes felülettel, 2 cm vastag cementsimítással C16/20 - X0b(H) - 16 - F2 - CEM 42,5, m = 6,4 finomsági modulussal | 10,2 m ² | 3649 | 7080 | 37220 | 72216 |
| Munkanem összesen: | | | | | | 49261 | 172537 |

Tervező:
Urbán László
2651 Rétság, petőfi u. 53.

Név : Rétság Város Önkormányzata

Cím : 2651. Rétság
Rákóczi út 20-22

Kelt: 2022év április

A munka leírása: Takarékné u. 9. sz
Lépcsőház előtti járda felújítása.

Készült: Terc kft költségvetéskészítő programjával 2022 / II árakkal

| Költségvetés főösszesítő | | |
|----------------------------------|--------------|------------|
| Megnevezés | Anyagköltség | Díjköltség |
| 1. Építmény közvetlen költségei | 82081 | 221021 |
| 1.1 Közvetlen önköltség összesen | 82081 | 221021 |
| 2.1 ÁFA vetítési alap | 303102 | |
| 2.2 Áfa | 27,00% | 81838 |
| 3. A munka ára | | 384940 |

Munkanem összesítő

| Munkanem megnevezése | Anyag összege | Díj összege |
|-----------------------------------|----------------------|--------------------|
| Irtás, föld- és sziklamunka | 32820 | 48484 |
| Helyszíni beton és vasbeton munka | 49261 | 172537 |
| Összesen: | 82081 | 221021 |

Irtás, föld- és sziklamunka

| Ssz. | Tételszám | Tétel szövege | Menny. Egység | Anyag egységár | Díj egységre | Anyag összesen | Díj összesen |
|---------------------------|--------------------|---------------------------------------------------------------------------------------------------------------------------------------------------|----------------------|---------------------------|-------------------------|---------------------------|-------------------------|
| 1 | 21-004- 5.1.2.1 | Tükörkészítés tömörítés nélkül, sík felületen kézi erővel talajosztály: V-VI. | 10,2 m2 | 0 | 3442 | 0 | 35108 |
| 2 | 21-008- 3.1.1 | Simító hengerlés a földmű (tükör és padka) felületén, gépi erővel, 3,0 m szélességig | 10,2 m2 | 2 | 182 | 20 | 1856 |
| 3 | 21-011-11.2 | Építési törmelék konténeres elszállítása, lerakása, lerakóhelyi díjjal, 4,0 m ³ -es konténerbe (9 és 11 szám törmeléke együtt) | 1 db | 32800 | 0 | 32800 | 0 |
| 4 | 21-011-12 | Munkahelyi depóniából építési törmelék konténerbe rakása, kézi erővel, önálló munka esetén elszámolva, konténer szállítás nélkül | 1,6 m3 | 0 | 7200 | 0 | 11520 |
| Munkanem összesen: | | | | | | 32820 | 48484 |

Helyszíni beton és vasbeton munka

| Ssz. | Tételszám | Tétel szövege | Menny. Egység | Anyag egységár | Díj egységre | Anyag Díj összesen | Díj összesen |
|---------------------------|--------------------|---------------------------------------------------------------------------------------------------------------------------------------------------------------------------------------------------------------------------------------------------------------------------------|----------------------|---------------------------|-------------------------|-------------------------------|---------------------|
| 1 | 31-000-12.3 | Feltöltések bontása, nehéz feltöltések bontása homokból, kavicsból, testsűrűség 1500 kg/m ³ | 0,8 m ³ | 0 | 28020 | 0 | 22416 |
| 2 | 31-000-13.2 | Beton aljzatok, járdák bontása 10 cm vastagságig, kavicsbetonból, salakbetonból | 10,2 m ² | 0 | 7320 | 0 | 74664 |
| 3 | 31-001-2-0451503 | Hegesztett betonacél háló szerelése tartószerkezetbe FERALPI 6K1010 építési síkháló; 5,00 x 2,15 m; 100 x 100 mm osztással Ø 6,00 / 6,00 B500A (BHB55.50) | 0,037 t | 325422 | 87600 | 12041 | 3241 |
| 4 | 31-051-1.2-0121110 | Járdakészítés betonból, 8 cm vastagságig, kiemeléssel, 8 cm kavicsagyazattal, szegéllyel, zsaluzattal, kissé képlékeny konzisztenciájú betonból, szemcsézett, érdes felülettel, 2 cm vastag cementsimítással C16/20 - X0b(H) - 16 - F2 - CEM 42,5, m = 6,4 finomsági modulussal | 10,2 m ² | 3649 | 7080 | 37220 | 72216 |
| Munkanem összesen: | | | | | | 49261 | 172537 |

Tervező:
Urbán László
2651 Rétság, petőfi u. 53.

Név : Rétság Város Önkormányzata

Cím : 2651. Rétság
Rákóczi út 20-22

Kelt: 2022év április

A munka leírása: Takarékné u. 11. sz
Lépcsőház előtti járda felújítása.

Készült: Terc kft költségvetéskészítő programjával 2022 / II árakkal

| Költségvetés főösszesítő | | |
|----------------------------------|--------------|------------|
| Megnevezés | Anyagköltség | Díjköltség |
| 1. Építmény közvetlen költségei | 90961 | 310461 |
| 1.1 Közvetlen önköltség összesen | 90961 | 310461 |
| 2.1 ÁFA vetítési alap | 401422 | |
| 2.2 Áfa | 27,00% | 108384 |
| 3. A munka ára | | 509806 |

Munkanem összesítő

| Munkanem megnevezése | Anyag összege | Díj összege |
|-----------------------------------|----------------------|--------------------|
| Zsaluzás és állványozás | 5230 | 28998 |
| Irtás, föld- és sziklamunka | 2502 | 57195 |
| Helyszíni beton és vasbeton munka | 76979 | 216738 |
| Kőburkolat készítése | 6250 | 7530 |
| Összesen: | 90961 | 310461 |

Zsaluzás és állványozás

| Ssz. | Tételszám | Tétel szövege | Menny. | Egység | Anyag egységár | Díj egységre | Anyag összesen | Díj összesen |
|---------------------------|------------------|----------------------------------------------------------------------------------------------------------------------------------|---------------|----------------|---------------------------|-------------------------|---------------------------|-------------------------|
| 1 | 15-004-51.1 | Egyeneskarú lépcső zsaluzása, alátámasztó állvánnyal, 4,00 m magasságig, a fokok és lépcsőoldalak bezsaluzásával, fa zsaluzattal | 2,7 | m ² | 1937 | 10740 | 5230 | 28998 |
| Munkanem összesen: | | | | | | | 5230 | 28998 |

Irtás, föld- és sziklamunka

| Ssz. | Tételszám | Tétel szövege | Menny. Egység | Anyag egységár | Díj egységre | Anyag összesen | Díj összesen |
|---------------------------|------------------------------|-----------------------------------------------------------------------------------------------------------------------------------------------------------------------------------------------------|----------------------|---------------------------|-------------------------|---------------------------|-------------------------|
| 1 | 21-004- 4.1.2- 0120601 | Talajjavító réteg készítése vonalas létesítményeknél, 3,00 m szélességig vagy építményen belül, osztályozatlan kavicsból Természetes szemmegoszlású homokos kavics, THK 0/24 QTT, KŐKA, 15 cm vast. | 0,3 m3 | 8260 | 2502 | 2478 | 751 |
| 2 | 21-004- 5.1.2.1 | Tükörkészítés tömörítés nélkül, sík felületen kézi erővel talajosztály: V-VI. | 11,8 m2 | 0 | 3442 | 0 | 40616 |
| 3 | 21-008- 3.1.1 | Simító hengerlés a földmű (tükör és padka) felületén, gépi erővel, 3,0 m szélességig | 11,8 m2 | 2 | 182 | 24 | 2148 |
| 4 | 21-011-12 | Munkahelyi depóniából építési törmelék konténerbe rakása, kézi erővel, önálló munka esetén elszámolva, konténer szállítás nélkül | 1,9 m3 | 0 | 7200 | 0 | 13680 |
| Munkanem összesen: | | | | | | 2502 | 57195 |

Helyszíni beton és vasbeton munka

| Ssz. | Tételszám | Tétel szövege | Menny. Egység | Anyag egységár | Díj egységre | Anyag összesen | Díj összesen |
|---------------------------|-------------------------|---------------------------------------------------------------------------------------------------------------------------------------------------------------------------------------------------------------------------------------------------------------------------------|----------------------|---------------------------|-------------------------|---------------------------|-------------------------|
| 1 | 31-000-12.3 | Feltöltések bontása, nehéz feltöltések bontása homokból, kavicsból, testsűrűség 1500 kg/m ³ | 0,9 m ³ | 0 | 28020 | 0 | 25218 |
| 2 | 31-000-13.2 | Beton aljzatok, járdák bontása 10 cm vastagságig, kavicsbetonból, salakbetonból | 11,8 m ² | 0 | 7320 | 0 | 86376 |
| 3 | 31-001-2-0451503 | Hegesztett betonacél háló szerelése tartószerkezetbe FERALPI 6K1010 építési síkháló; 5,00 x 2,15 m; 100 x 100 mm osztással Ø 6,00 / 6,00 B500A (BHB55.50) | 0,04 t | 325422 | 87600 | 13017 | 3504 |
| 4 | 31-021-10.1.1.1-0242110 | Lépcső készítése betonból, XC2 környezeti osztályú, földnedves vagy kissé képlékeny konzisztenciájú betonból, helyszíni keveréssel és bedolgozással, kézi csömöszöléssel C25/30 - XC2 - 16 - F2 - CEM 32,5, m = 6,6 finomsági modulussal | 0,5 m ³ | 41506 | 45960 | 20753 | 22980 |
| 5 | 31-030-11.1.1.2-0121410 | Beton aljzat készítése helyszínen kevert betonból, kézi továbbítással és bedolgozással, merev aljzatra, tartószerkezetre léccel lehúzva, kissé képlékeny konzisztenciájú betonból, 8 cm vastagság felett. C16/20 - X0b(H) - 24 - F2 - CEM 42,5, m = 6,8 finomsági modulussal | 0,2 m ³ | 28122 | 28680 | 5624 | 5736 |
| 6 | 31-051-1.2-0121110 | Járdakészítés betonból, 8 cm vastagságig, kiemeléssel, 8 cm kavicsagyazattal, szegéllyel, zsaluzattal, kissé képlékeny konzisztenciájú betonból, szemcsézett, érdes felülettel, 2 cm vastag cementsimítással C16/20 - X0b(H) - 16 - F2 - CEM 42,5, m = 6,4 finomsági modulussal | 10,3 m ² | 3649 | 7080 | 37585 | 72924 |
| Munkanem összesen: | | | | | | 76979 | 216738 |

Kőburkolat készítése

| Ssz. | Tételszám | Tétel szövege | Menny. | Egység | Anyag egységár | Díj egységre | Anyag összesen | Díj összesen |
|---------------------------|-------------------------|----------------------------------------------------------------------------------------------------------------------------------------------------------------------------------------------------------------------------|---------------|---------------|---------------------------|-------------------------|---------------------------|-------------------------|
| 1 | 62-002-21.3- 0618524 | Egyéb használatos szegélykövek, út és körforgalom szegélyek készítése, alapárok kiemelése nélkül, betonhézagolással, 100 cm hosszú elemekből KK KAVICS BETON Kerti szegély íves tetővel 5x100x20 cm, szürke | 5 | m | 1250 | 1506 | 6250 | 7530 |
| Munkanem összesen: | | | | | | | 6250 | 7530 |

Tervező:
Urbán László
2651 Rétság, petőfi u. 53.

Név : Rétság Város Önkormányzata

Cím : 2651. Rétság
Rákóczi út 20-22

Kelt: 2022 év április

A munka leírása: Takarékos utca 13 sz
Külső lépcső és járda felújítása.

Készült: Terc kft költségvetéskészítő programjával 2022 / II árakkal

| Költségvetés főösszesítő | | |
|----------------------------------|--------------|------------|
| Megnevezés | Anyagköltség | Díjköltség |
| 1. Építmény közvetlen költségei | 348498 | 617365 |
| 1.1 Közvetlen önköltség összesen | 348498 | 617365 |
| 2.1 ÁFA vetítési alap | 965863 | |
| 2.2 Áfa | 27,00% | 260783 |
| 3. A munka ára | | 1226646 |

Munkanem összesítő

| Munkanem megnevezése | Anyag összege | Díj összege |
|----------------------------------------------------------|----------------------|--------------------|
| Zsaluzás és állványozás | 9685 | 53700 |
| Irtás, föld- és sziklamunka | 38073 | 91758 |
| Síkalapozás | 119505 | 108732 |
| Helyszíni beton és vasbeton munka | 70703 | 267212 |
| Fém nyílászáró és épületlakatos-szerkezet elhelyezése | 42012 | 17220 |
| Felületképzés | 3408 | 10440 |
| Kőburkolat készítése | 65112 | 68303 |
| Összesen: | 348498 | 617365 |

Zsaluzás és állványozás

| Ssz. | Tételszám | Tétel szövege | Menny. | Egység | Anyag egységár | Díj egységre | Anyag összesen | Díj összesen |
|---------------------------|------------------|----------------------------------------------------------------------------------------------------------------------------------|---------------|---------------|---------------------------|-------------------------|---------------------------|-------------------------|
| 1 | 15-004-51.1 | Egyeneskarú lépcső zsaluzása, alátámasztó állvánnyal, 4,00 m magasságig, a fokok és lépcsőoldalak bezsaluzásával, fa zsaluzattal | 5 | m2 | 1937 | 10740 | 9685 | 53700 |
| Munkanem összesen: | | | | | | | 9685 | 53700 |

Irtás, föld- és sziklamunka

| Ssz. | Tételszám | Tétel szövege | Menny. Egység | Anyag egységár | Díj egységre | Anyag összesen | Díj összesen |
|---------------------------|------------------------------|--------------------------------------------------------------------------------------------------------------------------------------------------------------------------------------------------------------------------|--------------------|-------------------|-----------------|-------------------|-----------------|
| 1 | 21-003- 1.1.1.2 | Lyukfúrás vagy kisméretű földkiemelés, korlátozószlop, alaptest vagy lehorgonyzás részére, kézi erővel, 0,8 m mélységig, 0,30 m átmérőig, talajosztály: III. | 2,4 m | 0 | 9720 | 0 | 23328 |
| 2 | 21-003- 5.1.1.2 | Munkaárok földkiemelése közművesített területen, kézi erővel, bármely konzisztenciájú talajban, dúcolás nélkül, 2,0 m ² szelvényig, III. talajosztály | 1,3 m ³ | 0 | 12540 | 0 | 16302 |
| 3 | 21-003- 11.1.2 | Földvisszatöltés munkagödörbe vagy munkaárokba, tömörítés nélkül, réteges elterítéssel, I-IV. oszt. talajban, kézi erővel, az anyag súlypontja karoláson belül, a vezeték (mútárgyat) környező 50 cm-en túli szelvényben | 1,3 m ³ | 0 | 5100 | 0 | 6630 |
| 4 | 21-004- 4.1.2- 0120601 | Talajjavító réteg készítése vonalas létesítményeknél, 3,00 m szélességig vagy építményen belül, osztályozatlan kavicsból Természetes szemmegoszlású homokos kavics, THK 0/24 QTT, KŐKA, Alsószolca | 1 m ³ | 8260 | 2502 | 8260 | 2502 |
| 5 | 21-004- 5.1.2.1 | Tükrökészítés tömörítés nélkül, sík felületen kézi erővel talajosztály: V-VI. | 6,5 m ² | 0 | 3442 | 0 | 22373 |
| 6 | 21-008- 3.1.1 | Simító hengerlés a földmű (tükör és padka) felületén, gépi erővel, 3,0 m szélességig | 6,5 m ² | 2 | 182 | 13 | 1183 |
| 7 | 21-011-11.1 | Építési törmelék konténeres elszállítása, lerakása, lerakóhelyi díjjal, 3,0 m ³ -es konténerbe | 1 db | 29800 | 0 | 29800 | 0 |
| 8 | 21-011-12 | Munkahelyi depóniából építési törmelék konténerbe rakása, kézi erővel, önálló munka esetén elszámolva, konténer szállítás nélkül | 2,7 m ³ | 0 | 7200 | 0 | 19440 |
| Munkanem összesen: | | | | | | 38073 | 91758 |

Síkalapozás

| Ssz. | Tételszám | Tétel szövege | Menny. | Egység | Anyag egységár | Díj egységre | Anyag összesen | Díj összesen |
|---------------------------|----------------------|--------------------------------------------------------------------------------------------------------------------------------------------------------------------------------------------------------------------------------------------------|---------------|---------------|---------------------------|-------------------------|---------------------------|-------------------------|
| 1 | 23-003-3 | Kukatároló. Földmunka, beton sáv-és lemzalap készítése helyszínen kevert.C20/25- X0v(H)-16-F3 minőségű betonból. Elválasztó mázolt korlát 30/30/3 zártszelvényből tervszerinti kivitelben, hat db. szabvány kukaedény tárolására. | 1 | db | 110940 | 104760 | 110940 | 104760 |
| 2 | 23-003-3- 0242210 | Vasbeton sáv-, talp-, lemez- vagy gerendaalap készítése helyszínen kevert C25/30 - XC2 - 16 - F3 - CEM 32,5, m = 6,6 finomsági modulussal | 0,2 | m3 | 42827 | 19860 | 8565 | 3972 |
| Munkanem összesen: | | | | | | | 119505 | 108732 |

Helyszíni beton és vasbeton munka

| Ssz. | Tételszám | Tétel szövege | Menny. Egység | Anyag egységár | Díj egységre | Anyag összesen | Díj összesen |
|---------------------------|--------------------------|--------------------------------------------------------------------------------------------------------------------------------------------------------------------------------------------------------------------------------------------------------------------------------------|----------------------|---------------------------|-------------------------|---------------------------|-------------------------|
| 1 | 31-000-1.2.2 | Beton és kőbeton fal bontása, 15-25 cm vastagság között, C12/15 - C25/30 betonminőség között | 0,4 m3 | 0 | 85260 | 0 | 34104 |
| 2 | 31-000-11.1.1 | Lépcsőszerkezetek bontása, betonból, C16/20 betonminőségig | 0,9 m3 | 0 | 84720 | 0 | 76248 |
| 3 | 31-000-12.3 | Feltöltések bontása, nehéz feltöltések bontása homokból, kavicsból, testsűrűség 1500 kg/m ³ | 0,6 m3 | 0 | 28020 | 0 | 16812 |
| 4 | 31-000-13.2 | Beton aljzatok, járdák bontása 10 cm vastagságig, kavicsbetonból, salakbetonból | 7,5 m2 | 0 | 7320 | 0 | 54900 |
| 5 | 31-001-2-0451503 | Hegesztett betonacél háló szerelése tartószerkezetbe FERALPI 6K1010 építési síkháló; 5,00 x 2,15 m; 100 x 100 mm osztással Ø 6,00 / 6,00 B500A (BHB55.50) | 0,024 t | 325422 | 87600 | 7810 | 2102 |
| 6 | 31-021-10.11.1.1-0242210 | Lépcső készítése vasbetonból, kissé képlékeny vagy képlékeny konzisztenciájú betonból, helyszíni keveréssel, kézi bedolgozással és vibrátoros tömörítéssel C25/30 - XC2 - 16 - F3 - CEM 32,5, m = 6,6 finomsági modulussal | 1,1 m3 | 43243 | 48464 | 47567 | 53310 |
| 7 | 31-051-1.2-0121110 | Járdakészítés betonból, 8 cm vastagságig, tükörkiemeléssel, 8 cm kavicsagyazattal, szegéllyel, zsaluzattal, kissé képlékeny konzisztenciájú betonból, szemcsézett, érdes felülettel, 2 cm vastag cementsimítással C16/20 - X0b(H) - 16 - F2 - CEM 42,5, m = 6,4 finomsági modulussal | 4,2 m2 | 3649 | 7080 | 15326 | 29736 |
| Munkanem összesen: | | | | | | 70703 | 267212 |

Fém nyílászáró és épületlakatos-szerkezet elhelyezése

| Ssz. | Tételszám | Tétel szövege | Menny. | Egység | Anyag egységár | Díj egységre | Anyag összesen | Díj összesen |
|---------------------------|----------------------|-----------------------------------------------------------------------------------------------------------------------------------------------------------------------------------------|---------------|---------------|---------------------------|-------------------------|---------------------------|-------------------------|
| 1 | 45-004-2- 0180302 | Lépcsőkorlát elhelyezése fészekbe vagy kőcsavaros rögzítéssel Acélcső korlát, 40/40/4 mm átmérőjű kézfogóval, alatta 1 sor 40/40/4/mm átmérőjű osztással, 2x-i Tiszakor alapmázolással. | 5,5 | m | 7440 | 3000 | 40920 | 16500 |
| 2 | 45-051-2- 0344884 | Kiegészítő elemek elhelyezése fogódzó rendszerekhez B&K Escort - SPM véglezáró kupak kapaszkodó rendszerhez, antibakteriális PVC, Cikkszám: BKI2006G | 2 | db | 546 | 360 | 1092 | 720 |
| Munkanem összesen: | | | | | | | 42012 | 17220 |

Felületképzés

| Ssz. | Tételszám | Tétel szövege | Menny. | Egység | Anyag egységár | Díj egységre | Anyag Díj összesen | Díj összesen |
|---------------------------|-------------------------------|---------------------------------------------------------------------------------------------------------------------------------------------------------------------------------------------------------------------------------------|---------------|---------------|---------------------------|-------------------------|---------------------------|---------------------|
| 1 | 47-021- 31.4.1- 0137053 | Acélfelületek átvonó festése lépcsőkorklát felületén műgyanta kötőanyagú, oldószeres festékkel Caparol Capalac Profi HG aromamentes, tartós, időjárásálló zománcfesték, magassfényű, jó ütőszilárdságú, szín- és fénystabilitás, zöld | 14,5 | m | 235 | 720 | 3408 | 10440 |
| Munkanem összesen: | | | | | | | 3408 | 10440 |

Kőburkolat készítése

| Ssz. | Tételszám | Tétel szövege | Menny. | Egység | Anyag egységár | Díj egységre | Anyag összesen | Díj összesen |
|---------------------------|-------------------------|-----------------------------------------------------------------------------------------------------------------------------------------------------------------------------------------------------------------|---------------|----------------|---------------------------|-------------------------|---------------------------|-------------------------|
| 1 | 62-002-21.3- 0618524 | Egyéb használatos szegélykövek, út járda és lépcső- szegélyek készítése, alapárok kiemelése nélkül, beton- hézagolással, 100 cm hosszú elemekből KK KAVICS BETON Kerti szegély íves tetővel 5x100x20 cm, szürke | 29 | m | 1250 | 1506 | 36250 | 43674 |
| 2 | 62-003-71.1- 0610580 | Térburkolat készítése rendszerkövekből 8 cm-es vast. kvarc kopórétegű 10x20x8; cm-es méretekből A Beton-Viacolor Borostyán 10x20x8 cm, szürke | 5,6 | m ² | 5154 | 4398 | 28862 | 24629 |
| Munkanem összesen: | | | | | | | 65112 | 68303 |

Tervező:
Urbán László
2651 Rétság, petőfi u. 53.

Név : Rétság Város Önkormányzata

Cím : 2651. Rétság
Rákóczi út 20-22 sz

Kelt: 2022 év április

A munka leírása: Takarékné u. 17. sz
Külső kukatároló felújítási - építési munkái

Készült: Terc kft költségvetéskészítő programjával 2022/II árakkal

| Költségvetés főösszesítő | | |
|----------------------------------|--------------|------------|
| Megnevezés | Anyagköltség | Díjköltség |
| 1. Építmény közvetlen költségei | 110940 | 104760 |
| 1.1 Közvetlen önköltség összesen | 110940 | 104760 |
| 2.1 ÁFA vetítési alap | 215700 | |
| 2.2 Áfa | 27,00% | 58239 |
| 3. A munka ára | | 273939 |

Munkanem összesítő

| Munkanem megnevezése | Anyag összege | Díj összege |
|-----------------------------|----------------------|--------------------|
| Síkalapozás | 110940 | 104760 |
| Összesen: | 110940 | 104760 |

Síkalapozás

| Ssz. | Tételszám | Tétel szövege | Menny. | Egység | Anyag egységár | Díj egységre | Anyag összesen | Díj összesen |
|---------------------------|-----------|---------------------------------------------------------------------------------------------------------------------------------------------------------------------------------------------------------------------------------------------------------------------------|--------|--------|-------------------|-----------------|-------------------|-----------------|
| 1 | 23-003-3 | Kukatároóó. Földmunka, beton sáv-,és lemezalap készítése helyszínen kevert .C20/25 - X0v(H) - 16 - F3 - CEM 32,5, minőségű betomból. Elválasztó mázolt korlát 30/30/3 zárt- szelvényből tervszerinti kivitelben, hat db. szabvány kukaedény tárolására. | 1 | db | 110940 | 104760 | 110940 | 104760 |
| Munkanem összesen: | | | | | | | 110940 | 104760 |

Tervező:
Urbán László
2651 Rétság, petőfi u. 53.

Név : Rétság Város Önkormányzata

Cím : 2651. Rétság
Rákóczi út 20-22

Kelt: 2022 év április

A munka leírása: Takarékos utca 21 sz
Külső lépcső és járda felújítása.

Készült: Terc kft költségvetéskészítő programjával 2022 / II árakkal

| Költségvetés főösszesítő | | |
|----------------------------------|--------------|------------|
| Megnevezés | Anyagköltség | Díjköltség |
| 1. Építmény közvetlen költségei | 328296 | 505658 |
| 1.1 Közvetlen önköltség összesen | 328296 | 505658 |
| 2.1 ÁFA vetítési alap | 833954 | |
| 2.2 Áfa | 27,00% | 225168 |
| 3. A munka ára | | 1059122 |

Munkanem összesítő

| Munkanem megnevezése | Anyag összege | Díj összege |
|----------------------------------------------------------|----------------------|--------------------|
| Zsaluzás és állványozás | 8523 | 47256 |
| Irtás, föld- és sziklamunka | 36419 | 81802 |
| Síkalapozás | 119505 | 108732 |
| Helyszíni beton és vasbeton munka | 70240 | 185584 |
| Fém nyílászáró és épületlakatos-szerkezet elhelyezése | 36804 | 15120 |
| Felületképzés | 3408 | 10440 |
| Kőburkolat készítése | 53397 | 56724 |
| Összesen: | 328296 | 505658 |

Zsaluzás és állványozás

| Ssz. | Tételszám | Tétel szövege | Menny. | Egység | Anyag egységár | Díj egységre | Anyag összesen | Díj összesen |
|---------------------------|------------------|----------------------------------------------------------------------------------------------------------------------------------|---------------|---------------|---------------------------|-------------------------|---------------------------|-------------------------|
| 1 | 15-004-51.1 | Egyeneskarú lépcső zsaluzása, alátámasztó állvánnyal, 4,00 m magasságig, a fokok és lépcsőoldalak bezsaluzásával, fa zsaluzattal | 4,4 | m2 | 1937 | 10740 | 8523 | 47256 |
| Munkanem összesen: | | | | | | | 8523 | 47256 |

Irtás, föld- és sziklamunka

| Ssz. | Tételszám | Tétel szövege | Menny. Egység | Anyag egységár | Díj egységre | Anyag összesen | Díj összesen |
|---------------------------|------------------------------|--------------------------------------------------------------------------------------------------------------------------------------------------------------------------------------------------------------------------|----------------------|---------------------------|-------------------------|---------------------------|-------------------------|
| 1 | 21-003- 1.1.1.2 | Lyukfúrás vagy kisméretű földkiemelés, korlátozószlop, alaptest vagy lehorgonyzás részére, kézi erővel, 0,8 m mélységig, 0,30 m átmérőig, talajosztály: III. | 2,4 m | 0 | 9720 | 0 | 23328 |
| 2 | 21-003- 5.1.1.2 | Munkaárok földkiemelése közművesített területen, kézi erővel, bármely konzisztenciájú talajban, dúcolás nélkül, 2,0 m ² szelvényig, III. talajosztály | 1,5 m ³ | 0 | 12540 | 0 | 18810 |
| 3 | 21-003- 11.1.2 | Földvisszatöltés munkagödörbe vagy munkaárokba, tömörítés nélkül, réteges elterítéssel, I-IV. oszt. talajban, kézi erővel, az anyag súlypontja karoláson belül, a vezeték (mútárgyat) környező 50 cm-en túli szelvényben | 1,5 m ³ | 0 | 5100 | 0 | 7650 |
| 4 | 21-004- 4.1.2- 0120601 | Talajjavító réteg készítése vonalas létesítményeknél, 3,00 m szélességig vagy építményen belül, osztályozatlan kavicsból Természetes szemmegoszlású homokos kavics, THK 0/24 QTT, KÓKA, Alsószolca | 0,8 m ³ | 8260 | 2502 | 6608 | 2002 |
| 5 | 21-004- 5.1.2.1 | Tükrökészítés tömörítés nélkül, sík felületen kézi erővel talajosztály: V-VI. | 5,5 m ² | 0 | 3442 | 0 | 18931 |
| 6 | 21-008- 3.1.1 | Simító hengerlés a földmű (tükör és padka) felületén, gépi erővel, 3,0 m szélességig | 5,5 m ² | 2 | 182 | 11 | 1001 |
| 7 | 21-011-11.1 | Építési törmelék konténeres elszállítása, lerakása, lerakóhelyi díjjal, 3,0 m ³ -es konténerbe | 1 db | 29800 | 0 | 29800 | 0 |
| 8 | 21-011-12 | Munkahelyi depóniából építési törmelék konténerbe rakása, kézi erővel, önálló munka esetén elszámolva, konténer szállítás nélkül | 1,4 m ³ | 0 | 7200 | 0 | 10080 |
| Munkanem összesen: | | | | | | 36419 | 81802 |

Síkalapozás

| Ssz. | Tételszám | Tétel szövege | Menny. | Egység | Anyag egységár | Díj egységre | Anyag összesen | Díj összesen |
|---------------------------|----------------------|--------------------------------------------------------------------------------------------------------------------------------------------------------------------------------------------------------------------------------------------------|---------------|---------------|---------------------------|-------------------------|---------------------------|-------------------------|
| 1 | 23-003-3 | Kukatároló. Földmunka, beton sáv-és lemzalap készítése helyszínen kevert.C20/25- X0v(H)-16-F3 minőségű betonból. Elválasztó mázolt korlát 30/30/3 zártszelvényből tervszerinti kivitelben, hat db. szabvány kukaedény tárolására. | 1 | db | 110940 | 104760 | 110940 | 104760 |
| 2 | 23-003-3- 0242210 | Vasbeton sáv-, talp-, lemez- vagy gerendaalap készítése helyszínen kevert C25/30 - XC2 - 16 - F3 - CEM 32,5, m = 6,6 finomsági modulussal | 0,2 | m3 | 42827 | 19860 | 8565 | 3972 |
| Munkanem összesen: | | | | | | | 119505 | 108732 |

Helyszíni beton és vasbeton munka

| Ssz. | Tételszám | Tétel szövege | Menny. Egység | Anyag egységár | Díj egységre | Anyag összesen | Díj összesen |
|---------------------------|--------------------------|--------------------------------------------------------------------------------------------------------------------------------------------------------------------------------------------------------------------------------------------------------------------------------------|----------------------|---------------------------|-------------------------|---------------------------|-------------------------|
| 1 | 31-000-11.1.1 | Lépcsőszerkezetek bontása, betonból, C16/20 betonminőségig | 0,4 m3 | 0 | 84720 | 0 | 33888 |
| 2 | 31-000-12.3 | Feltöltések bontása, nehéz feltöltések bontása homokból, kavicsból, testsűrűség 1500 kg/m ³ | 0,3 m3 | 0 | 28020 | 0 | 8406 |
| 3 | 31-000-13.2 | Beton aljzatok, járdák bontása 10 cm vastagságig, kavicsbetonból, salakbetonból | 6,8 m2 | 0 | 7320 | 0 | 49776 |
| 4 | 31-001-2-0451503 | Hegesztett betonacél háló szerelése tartószerkezetbe FERALPI 6K1010 építési síkháló; 5,00 x 2,15 m; 100 x 100 mm osztással Ø 6,00 / 6,00 B500A (BHB55.50) | 0,02 t | 325422 | 87600 | 6508 | 1752 |
| 5 | 31-021-10.11.1.1-0242210 | Lépcső készítése vasbetonból, kissé képlékeny vagy képlékeny konzisztenciájú betonból, helyszíni keveréssel, kézi bedolgozással és vibrátoros tömörítéssel C25/30 - XC2 - 16 - F3 - CEM 32,5, m = 6,6 finomsági modulussal | 0,9 m3 | 43243 | 48464 | 38919 | 43618 |
| 6 | 31-051-1.2-0121110 | Járdakészítés betonból, 8 cm vastagságig, tükrökiemeléssel, 8 cm kavicsagyazattal, szegéllyel, zsaluzattal, kissé képlékeny konzisztenciájú betonból, szemcsézett, érdes felülettel, 2 cm vastag cementsimítással C16/20 - X0b(H) - 16 - F2 - CEM 42,5, m = 6,4 finomsági modulussal | 6,8 m2 | 3649 | 7080 | 24813 | 48144 |
| Munkanem összesen: | | | | | | 70240 | 185584 |

Fém nyílászáró és épületlakatos-szerkezet elhelyezése

| Ssz. | Tételszám | Tétel szövege | Menny. Egység | Anyag egységár | Díj egységre | Anyag összesen | Díj összesen |
|---------------------------|----------------------|-----------------------------------------------------------------------------------------------------------------------------------------------------------------------------------------|----------------------|---------------------------|-------------------------|---------------------------|-------------------------|
| 1 | 45-004-2- 0180302 | Lépcsőkoriát elhelyezése fészekbe vagy kőcsavaros rögzítéssel Acélcső koriát, 40/40/4 mm átmérőjű kézfogóval, alatta 1 sor 40/40/4/mm átmérőjű osztással, 2x-i Tiszakor alapmázolással. | 4,8 m | 7440 | 3000 | 35712 | 14400 |
| 2 | 45-051-2- 0344884 | Kiegészítő elemek elhelyezése fogódzó rendszerekhez B&K Escort - SPM véglezáró kupak kapaszkodó rendszerhez, antibakteriális PVC, Cikkszám: BKI2006G | 2 db | 546 | 360 | 1092 | 720 |
| Munkanem összesen: | | | | | | 36804 | 15120 |

Felületképzés

| Ssz. | Tételszám | Tétel szövege | Menny. | Egység | Anyag egységár | Díj egységre | Anyag Díj összesen | Díj összesen |
|---------------------------|-------------------------------|---------------------------------------------------------------------------------------------------------------------------------------------------------------------------------------------------------------------------------------|---------------|---------------|---------------------------|-------------------------|-------------------------------|-------------------------|
| 1 | 47-021- 31.4.1- 0137053 | Acélfelületek átvonó festése lépcsőkorklát felületén műgyanta kötőanyagú, oldószeres festékkel Caparol Capalac Profi HG aromamentes, tartós, időjárásálló zománcfesték, magassfényű, jó ütőszilárdságú, szín- és fénystabilitás, zöld | 14,5 | m | 235 | 720 | 3408 | 10440 |
| Munkanem összesen: | | | | | | | 3408 | 10440 |

Kőburkolat készítése

| Ssz. | Tételszám | Tétel szövege | Menny. | Egység | Anyag egységár | Díj egységre | Anyag összesen | Díj összesen |
|---------------------------|-------------------------|-----------------------------------------------------------------------------------------------------------------------------------------------------------------------------------------------------------------|---------------|----------------|---------------------------|-------------------------|---------------------------|-------------------------|
| 1 | 62-002-21.3- 0618524 | Egyéb használatos szegélykövek, út járda és lépcső- szegélyek készítése, alapárok kiemelése nélkül, beton- hézagolással, 100 cm hosszú elemekből KK KAVICS BETON Kerti szegély íves tetővel 5x100x20 cm, szürke | 25,4 | m | 1250 | 1506 | 31750 | 38252 |
| 2 | 62-003-71.1- 0610580 | Térburkolat készítése rendszerkövekből 8 cm-es vast. kvarc kopórétegű 10x20x8; cm-es méretekből A Beton-Viacolor Borostyán 10x20x8 cm, szürke | 4,2 | m ² | 5154 | 4398 | 21647 | 18472 |
| Munkanem összesen: | | | | | | | 53397 | 56724 |

Tervező:
Urbán László
2651 Rétság, petőfi u. 53.

Név : Rétság Város Önkormányzata

Cím : 2651. Rétság
Rákóczi út 20-22

Kelt: 2022 év április

A munka leírása: Takarékos utca 23 sz
Külső lépcső és járda felújítása.

Készült: Terc kft költségvetéskészítő programjával 2022 / II árakkal

| Költségvetés főösszesítő | | |
|----------------------------------|--------------|------------|
| Megnevezés | Anyagköltség | Díjköltség |
| 1. Építmény közvetlen költségei | 295896 | 574315 |
| 1.1 Közvetlen önköltség összesen | 295896 | 574315 |
| 2.1 ÁFA vetítési alap | 870211 | |
| 2.2 Áfa | 27,00% | 234957 |
| 3. A munka ára | | 1105168 |

Munkanem összesítő

| Munkanem megnevezése | Anyag összege | Díj összege |
|----------------------------------------------------------|----------------------|--------------------|
| Zsaluzás és állványozás | 6780 | 37590 |
| Irtás, föld- és sziklamunka | 35591 | 71087 |
| Síkalapozás | 119505 | 108732 |
| Helyszíni beton és vasbeton munka | 60980 | 293528 |
| Fém nyílászáró és épületlakatos-szerkezet elhelyezése | 28620 | 11820 |
| Felületképzés | 2162 | 6624 |
| Kőburkolat készítése | 42258 | 44934 |
| Összesen: | 295896 | 574315 |

Zsaluzás és állványozás

| Ssz. | Tételszám | Tétel szövege | Menny. | Egység | Anyag egységár | Díj egységre | Anyag összesen | Díj összesen |
|---------------------------|------------------|----------------------------------------------------------------------------------------------------------------------------------|---------------|---------------|---------------------------|-------------------------|---------------------------|-------------------------|
| 1 | 15-004-51.1 | Egyeneskarú lépcső zsaluzása, alátámasztó állvánnyal, 4,00 m magasságig, a fokok és lépcsőoldalak bezsaluzásával, fa zsaluzattal | 3,5 | m2 | 1937 | 10740 | 6780 | 37590 |
| Munkanem összesen: | | | | | | | 6780 | 37590 |

Irtás, föld- és sziklamunka

| Ssz. | Tételszám | Tétel szövege | Menny. Egység | Anyag egységár | Díj egységre | Anyag összesen | Díj összesen |
|---------------------------|------------------------------|--------------------------------------------------------------------------------------------------------------------------------------------------------------------------------------------------------------------------|--------------------|-------------------|-----------------|-------------------|-----------------|
| 1 | 21-003- 1.1.1.2 | Lyukfúrás vagy kisméretű földkiemelés, korlátozószlop, alaptest vagy lehorgonyzás részére, kézi erővel, 0,8 m mélységig, 0,30 m átmérőig, talajosztály: III. | 1,6 m | 0 | 9720 | 0 | 15552 |
| 2 | 21-003- 5.1.1.2 | Munkaárok földkiemelése közművesített területen, kézi erővel, bármely konzisztenciájú talajban, dúcolás nélkül, 2,0 m ² szelvényig, III. talajosztály | 0,9 m ³ | 0 | 12540 | 0 | 11286 |
| 3 | 21-003- 11.1.2 | Földvisszatöltés munkagödörbe vagy munkaárokba, tömörítés nélkül, réteges elterítéssel, I-IV. oszt. talajban, kézi erővel, az anyag súlypontja karoláson belül, a vezeték (mútárgyat) környező 50 cm-en túli szelvényben | 0,9 m ³ | 0 | 5100 | 0 | 4590 |
| 4 | 21-004- 4.1.2- 0120601 | Talajjavító réteg készítése vonalas létesítményeknél, 3,00 m szélességig vagy építményen belül, osztályozatlan kavicsból Természetes szemmegoszlású homokos kavics, THK 0/24 QTT, KÓKA, Alsószolca | 0,7 m ³ | 8260 | 2502 | 5782 | 1751 |
| 5 | 21-004- 5.1.2.1 | Tükrökészítés tömörítés nélkül, sík felületen kézi erővel talajosztály: V-VI. | 4,5 m ² | 0 | 3442 | 0 | 15489 |
| 6 | 21-008- 3.1.1 | Simító hengerlés a földmű (tükör és padka) felületén, gépi erővel, 3,0 m szélességig | 4,5 m ² | 2 | 182 | 9 | 819 |
| 7 | 21-011-11.1 | Építési törmelék konténeres elszállítása, lerakása, lerakóhelyi díjjal, 3,0 m ³ -es konténerbe | 1 db | 29800 | 0 | 29800 | 0 |
| 8 | 21-011-12 | Munkahelyi depóniából építési törmelék konténerbe rakása, kézi erővel, önálló munka esetén elszámolva, konténer szállítás nélkül | 3 m ³ | 0 | 7200 | 0 | 21600 |
| Munkanem összesen: | | | | | | 35591 | 71087 |

Síkalapozás

| Ssz. | Tételszám | Tétel szövege | Menny. | Egység | Anyag egységár | Díj egységre | Anyag összesen | Díj összesen |
|---------------------------|----------------------|---------------------------------------------------------------------------------------------------------------------------------------------------------------------------------------------------------------------------------------------------|---------------|---------------|---------------------------|-------------------------|---------------------------|-------------------------|
| 1 | 23-003-3 | Kukatároló. Földmunka, beton sáv-és lemezalap készítése helyszínen kevert.C20/25- X0v(H)-16-F3 minőségű betonból. Elválasztó mázolt korlát 30/30/3 zártszelvényből tervszerinti kivitelben, hat db. szabvány kukaedény tárolására. | 1 | db | 110940 | 104760 | 110940 | 104760 |
| 2 | 23-003-3- 0242210 | Vasbeton sáv-, talp-, lemez- vagy gerendaalap készítése helyszínen kevert C25/30 - XC2 - 16 - F3 - CEM 32,5, m = 6,6 finomsági modulussal | 0,2 | m3 | 42827 | 19860 | 8565 | 3972 |
| Munkanem összesen: | | | | | | | 119505 | 108732 |

Helyszíni beton és vasbeton munka

| Ssz. | Tételszám | Tétel szövege | Menny. Egység | Anyag egységár | Díj egységre | Anyag összesen | Díj összesen |
|---------------------------|--------------------------|---------------------------------------------------------------------------------------------------------------------------------------------------------------------------------------------------------------------------------------------------------------------------------------|----------------------|---------------------------|-------------------------|---------------------------|-------------------------|
| 1 | 31-000-1.2.2 | Beton és kőbeton fal bontása, 15-25 cm vastagság között, C12/15 - C25/30 betonminőség között | 0,1 m3 | 0 | 85260 | 0 | 8526 |
| 2 | 31-000-11.1.1 | Lépcsőszerkezetek bontása, betonból, C16/20 betonminőségig | 1,5 m3 | 0 | 84720 | 0 | 127080 |
| 3 | 31-000-12.3 | Feltöltések bontása, nehéz feltöltések bontása homokból, kavicsból, testsűrűség 1500 kg/m ³ | 0,8 m3 | 0 | 28020 | 0 | 22416 |
| 4 | 31-000-13.2 | Beton aljzatok, járdák bontása 10 cm vastagságig, kavicsbetonból, salakbetonból | 7 m2 | 0 | 7320 | 0 | 51240 |
| 5 | 31-001-2-0451503 | Hegesztett betonacél háló szerelése tartószerkezetbe FERALPI 6K1010 építési síkháló; 5,00 x 2,15 m; 100 x 100 mm osztással Ø 6,00 / 6,00 B500A (BHB55.50) | 0,017 t | 325422 | 87600 | 5532 | 1489 |
| 6 | 31-021-10.11.1.1-0242210 | Lépcső készítése vasbetonból, kissé képlékeny vagy képlékeny konzisztenciájú betonból, helyszíni keveréssel, kézi bedolgozással és vibrátoros tömörítéssel C25/30 - XC2 - 16 - F3 - CEM 32,5, m = 6,6 finomsági modulussal | 0,7 m3 | 43243 | 48464 | 30270 | 33925 |
| 7 | 31-051-1.2-0121110 | Járdakészítés betonból, 8 cm vastagságig, tükkörkiemeléssel, 8 cm kavicsagyazattal, szegéllyel, zsaluzattal, kissé képlékeny konzisztenciájú betonból, szemcsézett, érdes felülettel, 2 cm vastag cementsimítással C16/20 - X0b(H) - 16 - F2 - CEM 42,5, m = 6,4 finomsági modulussal | 6,9 m2 | 3649 | 7080 | 25178 | 48852 |
| Munkanem összesen: | | | | | | 60980 | 293528 |

Fém nyílászáró és épületlakatos-szerkezet elhelyezése

| Ssz. | Tételszám | Tétel szövege | Menny. Egység | Anyag egységár | Díj egységre | Anyag összesen | Díj összesen |
|---------------------------|----------------------|-----------------------------------------------------------------------------------------------------------------------------------------------------------------------------------------|----------------------|---------------------------|-------------------------|---------------------------|-------------------------|
| 1 | 45-004-2- 0180302 | Lépcsőkorlát elhelyezése fészekbe vagy kőcsavaros rögzítéssel Acélcső korlát, 40/40/4 mm átmérőjű kézfogóval, alatta 1 sor 40/40/4/mm átmérőjű osztással, 2x-i Tiszakor alapmázolással. | 3,7 m | 7440 | 3000 | 27528 | 11100 |
| 2 | 45-051-2- 0344884 | Kiegészítő elemek elhelyezése fogódzó rendszerekhez B&K Escort - SPM véglezáró kupak kapaszkodó rendszerhez, antibakteriális PVC, Cikkszám: BKI2006G | 2 db | 546 | 360 | 1092 | 720 |
| Munkanem összesen: | | | | | | 28620 | 11820 |

Felületképzés

| Ssz. | Tételszám | Tétel szövege | Menny. | Egység | Anyag egységár | Díj egységre | Anyag Díj összesen | Díj összesen |
|---------------------------|-------------------------------|-----------------------------------------------------------------------------------------------------------------------------------------------------------------------------------------------------------------------------------------------------|---------------|---------------|---------------------------|-------------------------|-------------------------------|-------------------------|
| 1 | 47-021- 31.4.1- 0137053 | Acélfelületek átvonó festése lépcsőkoriát felületén műgyanta kötőanyagú, oldószeres festékkel Caparol Capalac Profi HG aromamentes, tartós, időjárásálló zománcfesték, magassfényű, jó ütőszilárdságú, szín- és fénystabilitás, zöld | 9,2 | m | 235 | 720 | 2162 | 6624 |
| Munkanem összesen: | | | | | | | 2162 | 6624 |

Kőburkolat készítése

| Ssz. | Tételszám | Tétel szövege | Menny. | Egység | Anyag egységár | Díj egységre | Anyag összesen | Díj összesen |
|---------------------------|-------------------------|-----------------------------------------------------------------------------------------------------------------------------------------------------------------------------------------------------------------|---------------|----------------|---------------------------|-------------------------|---------------------------|-------------------------|
| 1 | 62-002-21.3- 0618524 | Egyéb használatos szegélykövek, út járda és lépcső- szegélyek készítése, alapárok kiemelése nélkül, beton- hézagolással, 100 cm hosszú elemekből KK KAVICS BETON Kerti szegély íves tetővel 5x100x20 cm, szürke | 20,2 | m | 1250 | 1506 | 25250 | 30421 |
| 2 | 62-003-71.1- 0610580 | Térburkolat készítése rendszerkövekből 8 cm-es vast. kvarc kopórétegű 10x20x8; cm-es méretekből A Beton-Viacolor Borostyán 10x20x8 cm, szürke | 3,3 | m ² | 5154 | 4398 | 17008 | 14513 |
| Munkanem összesen: | | | | | | | 42258 | 44934 |

Tervező:
Urbán László
2651 Rétság, petőfi u. 53.

Név : Rétság Város Önkormányzata

Cím : 2651. Rétság
Rákóczi út 20-22

Kelt: 2022 év április

A munka leírása: Takarékné utca 25 sz
Külső lépcső és járda felújítása.

Készült: Terc kft költségvetéskészítő programjával 2022 / II árakkal

| Költségvetés főösszesítő | | |
|----------------------------------|--------------|------------|
| Megnevezés | Anyagköltség | Díjköltség |
| 1. Építmény közvetlen költségei | 277780 | 471437 |
| 1.1 Közvetlen önköltség összesen | 277780 | 471437 |
| 2.1 ÁFA vetítési alap | 749217 | |
| 2.2 Áfa | 27,00% | 202289 |
| 3. A munka ára | | 951506 |

Munkanem összesítő

| Munkanem megnevezése | Anyag összege | Díj összege |
|----------------------------------------------------------|----------------------|--------------------|
| Zsaluzás és állványozás | 5424 | 30072 |
| Irtás, föld- és sziklamunka | 33937 | 58037 |
| Síkalapozás | 119505 | 108732 |
| Helyszíni beton és vasbeton munka | 59003 | 216385 |
| Fém nyílászáró és épületlakatos-szerkezet elhelyezése | 23412 | 15720 |
| Felületképzés | 1833 | 5616 |
| Kőburkolat készítése | 34666 | 36875 |
| Összesen: | 277780 | 471437 |

Zsaluzás és állványozás

| Ssz. | Tételszám | Tétel szövege | Menny. | Egység | Anyag egységár | Díj egységre | Anyag összesen | Díj összesen |
|---------------------------|------------------|----------------------------------------------------------------------------------------------------------------------------------|---------------|---------------|---------------------------|-------------------------|---------------------------|-------------------------|
| 1 | 15-004-51.1 | Egyeneskarú lépcső zsaluzása, alátámasztó állvánnyal, 4,00 m magasságig, a fokok és lépcsőoldalak bezsaluzásával, fa zsaluzattal | 2,8 | m2 | 1937 | 10740 | 5424 | 30072 |
| Munkanem összesen: | | | | | | | 5424 | 30072 |

Irtás, föld- és sziklamunka

| Ssz. | Tételszám | Tétel szövege | Menny. Egység | Anyag egységár | Díj egységre | Anyag összesen | Díj összesen |
|---------------------------|------------------------------|--------------------------------------------------------------------------------------------------------------------------------------------------------------------------------------------------------------------------|---------------|-------------------|-----------------|-------------------|-----------------|
| 1 | 21-003- 1.1.1.2 | Lyukfúrás vagy kisméretű földkiemelés, korlátozószlop, alaptest vagy lehorgonyzás részére, kézi erővel, 0,8 m mélységig, 0,30 m átmérőig, talajosztály: III. | 1,6 m | 0 | 9720 | 0 | 15552 |
| 2 | 21-003- 5.1.1.2 | Munkaárok földkiemelése közművesített területen, kézi erővel, bármely konzisztenciájú talajban, dúcolás nélkül, 2,0 m ² szelvényig, III. talajosztály | 0,7 m3 | 0 | 12540 | 0 | 8778 |
| 3 | 21-003- 11.1.2 | Földvisszatöltés munkagödörbe vagy munkaárokba, tömörítés nélkül, réteges elterítéssel, I-IV. oszt. talajban, kézi erővel, az anyag súlypontja karoláson belül, a vezeték (mútárgyat) környező 50 cm-en túli szelvényben | 0,7 m3 | 0 | 5100 | 0 | 3570 |
| 4 | 21-004- 4.1.2- 0120601 | Talajjavító réteg készítése vonalas létesítményeknél, 3,00 m szélességig vagy építményen belül, osztályozatlan kavicsból Természetes szemmegoszlású homokos kavics, THK 0/24 QTT, KÓKA, Alsózsolca | 0,5 m3 | 8260 | 2502 | 4130 | 1251 |
| 5 | 21-004- 5.1.2.1 | Tükrökészítés tömörítés nélkül, sík felületen kézi erővel talajosztály: V-VI. | 3,6 m2 | 0 | 3442 | 0 | 12391 |
| 6 | 21-008- 3.1.1 | Simító hengerlés a földmű (tükör és padka) felületén, gépi erővel, 3,0 m szélességig | 3,6 m2 | 2 | 182 | 7 | 655 |
| 7 | 21-011-11.1 | Építési törmelék konténeres elszállítása, lerakása, lerakóhelyi díjjal, 3,0 m ³ -es konténerbe | 1 db | 29800 | 0 | 29800 | 0 |
| 8 | 21-011-12 | Munkahelyi depóniából építési törmelék konténerbe rakása, kézi erővel, önálló munka esetén elszámolva, konténer szállítás nélkül | 2,2 m3 | 0 | 7200 | 0 | 15840 |
| Munkanem összesen: | | | | | | 33937 | 58037 |

Síkalapozás

| Ssz. | Tételszám | Tétel szövege | Menny. | Egység | Anyag egységár | Díj egységre | Anyag összesen | Díj összesen |
|---------------------------|----------------------|---------------------------------------------------------------------------------------------------------------------------------------------------------------------------------------------------------------------------------------------------|---------------|---------------|---------------------------|-------------------------|---------------------------|-------------------------|
| 1 | 23-003-3 | Kukatároló. Földmunka, beton sáv-és lemezalap készítése helyszínen kevert.C20/25- X0v(H)-16-F3 minőségű betonból. Elválasztó mázolt korlát 30/30/3 zártszelvényből tervszerinti kivitelben, hat db. szabvány kukaedény tárolására. | 1 | db | 110940 | 104760 | 110940 | 104760 |
| 2 | 23-003-3- 0242210 | Vasbeton sáv-, talp-, lemez- vagy gerendaalap készítése helyszínen kevert C25/30 - XC2 - 16 - F3 - CEM 32,5, m = 6,6 finomsági modulussal | 0,2 | m3 | 42827 | 19860 | 8565 | 3972 |
| Munkanem összesen: | | | | | | | 119505 | 108732 |

Helyszíni beton és vasbeton munka

| Ssz. | Tételszám | Tétel szövege | Menny. Egység | Anyag egységár | Díj egységre | Anyag összesen | Díj összesen |
|---------------------------|--------------------------|--------------------------------------------------------------------------------------------------------------------------------------------------------------------------------------------------------------------------------------------------------------------------------------|----------------------|---------------------------|-------------------------|---------------------------|-------------------------|
| 1 | 31-000-11.1.1 | Lépcsőszerkezetek bontása, betonból, C16/20 betonminőségig | 0,4 m3 | 0 | 84720 | 0 | 33888 |
| 2 | 31-000-12.3 | Feltöltések bontása, nehéz feltöltések bontása homokból, kavicsból, testsűrűség 1500 kg/m ³ | 0,8 m3 | 0 | 28020 | 0 | 22416 |
| 3 | 31-000-13.2 | Beton aljzatok, járdák bontása 10 cm vastagságig, kavicsbetonból, salakbetonból | 10,1 m2 | 0 | 7320 | 0 | 73932 |
| 4 | 31-001-2-0451503 | Hegesztett betonacél háló szerelése tartószerkezetbe FERALPI 6K1010 építési síkháló; 5,00 x 2,15 m; 100 x 100 mm osztással Ø 6,00 / 6,00 B500A (BHB55.50) | 0,013 t | 325422 | 87600 | 4230 | 1139 |
| 5 | 31-021-10.11.1.1-0242210 | Lépcső készítése vasbetonból, kissé képlékeny vagy képlékeny konzisztenciájú betonból, helyszíni keveréssel, kézi bedolgozással és vibrátoros tömörítéssel C25/30 - XC2 - 16 - F3 - CEM 32,5, m = 6,6 finomsági modulussal | 0,6 m3 | 43243 | 48464 | 25946 | 29078 |
| 6 | 31-051-1.2-0121110 | Járdakészítés betonból, 8 cm vastagságig, tükrökiemeléssel, 8 cm kavicsagyazattal, szegéllyel, zsaluzattal, kissé képlékeny konzisztenciájú betonból, szemcsézett, érdes felülettel, 2 cm vastag cementsimítással C16/20 - X0b(H) - 16 - F2 - CEM 42,5, m = 6,4 finomsági modulussal | 7,9 m2 | 3649 | 7080 | 28827 | 55932 |
| Munkanem összesen: | | | | | | 59003 | 216385 |

Fém nyílászáró és épületlakatos-szerkezet elhelyezése

| Ssz. | Tételszám | Tétel szövege | Menny. Egység | Anyag egységár | Díj egységre | Anyag összesen | Díj összesen |
|---------------------------|----------------------|-----------------------------------------------------------------------------------------------------------------------------------------------------------------------------------------------------|----------------------|---------------------------|-------------------------|---------------------------|-------------------------|
| 1 | 45-000-2.2 | Rácsok, korlátok, kerítések bontása, csókorlát kétt lábbal, alapokkal. | 2 m | 0 | 3000 | 0 | 6000 |
| 2 | 45-004-2- 0180302 | Lépcsőkorlát elhelyezése fészekbe vagy kőcsavaros rögzítéssel Acélcső korlát, 40/40/4 mm átmérőjű kézfogóval, alatta 1 sor 40/40/4/mm átmérőjű osztással, 2x-i Tiszakor alapmázolással. | 3 m | 7440 | 3000 | 22320 | 9000 |
| 3 | 45-051-2- 0344884 | Kiegészítő elemek elhelyezése fogódzó rendszerekhez B&K Escort - SPM véglezáró kupak kapaszkodó rendszerhez, antibakteriális PVC, Cikkszám: BKI2006G | 2 db | 546 | 360 | 1092 | 720 |
| Munkanem összesen: | | | | | | 23412 | 15720 |

Felületképzés

| Ssz. | Tételszám | Tétel szövege | Menny. | Egység | Anyag egységár | Díj egységre | Anyag összesen | Díj összesen |
|---------------------------|-------------------------------|---------------------------------------------------------------------------------------------------------------------------------------------------------------------------------------------------------------------------------------|---------------|---------------|---------------------------|-------------------------|---------------------------|-------------------------|
| 1 | 47-021- 31.4.1- 0137053 | Acélfelületek átvonó festése lépcsőkorklát felületén műgyanta kötőanyagú, oldószeres festékkel Caparol Capalac Profi HG aromamentes, tartós, időjárásálló zománcfesték, magassfényű, jó ütőszilárdságú, szín- és fénystabilitás, zöld | 7,8 | m | 235 | 720 | 1833 | 5616 |
| Munkanem összesen: | | | | | | | 1833 | 5616 |

Kőburkolat készítése

| Ssz. | Tételszám | Tétel szövege | Menny. | Egység | Anyag egységár | Díj egységre | Anyag összesen | Díj összesen |
|---------------------------|-------------------------|-----------------------------------------------------------------------------------------------------------------------------------------------------------------------------------------------------------------|---------------|----------------|---------------------------|-------------------------|---------------------------|-------------------------|
| 1 | 62-002-21.3- 0618524 | Egyéb használatos szegélykövek, út járda és lépcső- szegélyek készítése, alapárok kiemelése nélkül, beton- hézagolással, 100 cm hosszú elemekből KK KAVICS BETON Kerti szegély íves tetővel 5x100x20 cm, szürke | 16,6 | m | 1250 | 1506 | 20750 | 25000 |
| 2 | 62-003-71.1- 0610580 | Térburkolat készítése rendszerkövekből 8 cm-es vast. kvarc kopórétegű 10x20x8; cm-es méretekből A Beton-Viacolor Borostyán 10x20x8 cm, szürke | 2,7 | m ² | 5154 | 4398 | 13916 | 11875 |
| Munkanem összesen: | | | | | | | 34666 | 36875 |

Tervező:
Urbán László
2651 Rétság, petőfi u. 53.

Név : Rétság Város Önkormányzata

Cím : 2651. Rétság
Rákóczi út 20-22 sz

Kelt: 2022 év április

A munka leírása: Takarékné u. 27. sz
Külső kukatároló felújítási - építési munkái

Készült: Terc kft költségvetéskészítő programjával 2022/II árakkal

| Költségvetés főösszesítő | | |
|----------------------------------|--------------|------------|
| Megnevezés | Anyagköltség | Díjköltség |
| 1. Építmény közvetlen költségei | 110940 | 104760 |
| 1.1 Közvetlen önköltség összesen | 110940 | 104760 |
| 2.1 ÁFA vetítési alap | 215700 | |
| 2.2 Áfa | 27,00% | 58239 |
| 3. A munka ára | | 273939 |

Munkanem összesítő

| Munkanem megnevezése | Anyag összege | Díj összege |
|-----------------------------|----------------------|--------------------|
| Síkalapozás | 110940 | 104760 |
| Összesen: | 110940 | 104760 |

Síkalapozás

| Ssz. | Tételszám | Tétel szövege | Menny. | Egység | Anyag egységár | Díj egységre | Anyag összesen | Díj összesen |
|---------------------------|-----------|---------------------------------------------------------------------------------------------------------------------------------------------------------------------------------------------------------------------------------------------------------------------------|--------|--------|-------------------|-----------------|-------------------|-----------------|
| 1 | 23-003-3 | Kukatároóó. Földmunka, beton sáv-,és lemezalap készítése helyszínen kevert .C20/25 - X0v(H) - 16 - F3 - CEM 32,5, minőségű betomból. Elválasztó mázolt korlát 30/30/3 zárt- szelvényből tervszerinti kivitelben, hat db. szabvány kukaedény tárolására. | 1 | db | 110940 | 104760 | 110940 | 104760 |
| Munkanem összesen: | | | | | | | 110940 | 104760 |

A Képviselő-testület elfogadja Márkus Pál közbeszerzési szakértő Ft összegű árajánlatát a szakértői feladat ellátására.

A Képviselő-testület a bruttóFt összeget a város közterületein végzendő felújítási és karbantartási feladatokra a költségvetésben elfogadott Általános tartalék terhére biztosítja.

Határidő: 2023. április 30.

Felelős: Mezőfi Zoltán polgármester

Mezőfi Zoltán
Polgármester

Záradék: Az előterjesztés jogszabálysértést nem tartalmaz.

Fodor Rita Mária
egyző



Confector Mérnök Iroda Kft.
TELEFON: (06-1) 387-3142
(06-30) 325-9273
(06-30) 269-8500
FAX: (06-1) 430-0106

1037 Budapest, Pomázi út 11.
E-MAIL: ablak@confector.hu
www.confector.hu
ADÓSZÁM: 10491496-2-41
CÉGJEGYZÉKSZÁM: 01-09-072007

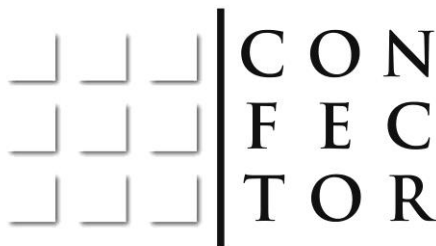

Ajánlatszám: 2023/4.

Árajánlat nyílászáró szerkezetekre

Tisztelt Címzett!

Szeretnénk megköszönni, hogy árajánlat-kérésével felkereste cégünket.

Az ablakok műszaki paraméterei:

☞ **REHAU 70 mm-es profilrendszer kívül- belül fehér színű műanyag**, homlokzati német nyílászáró profilrendszer:

- ☞ Horganyzott acélmerevítés
- ☞ Körbefutó, kettős, EPDM ütközőtömítés, amely csapóeső elleni védelmet és jó légszigetelést biztosít
- ☞ Időjárás és ütésálló műanyag profil
- ☞ Hőhidmentes, 70 mm-es 5 légkamrás szerkezet $U_f=1,3W/m^2K^0$

☞ **Alap üvegezés:**

4LOW-E -12Argon-4-12Argon-4LOW-E, fokozottan hőszigetelő üveg
($U_g= 0,7 W/m^2K^0$)

☞ **Vasalat:**

Ablak, erkélyajtó: Körbefutó, több ponton záródó MACO MULTI MATIC vasalat, alapbiztonsági kivitelben, résszellőzővel, hibásműködés gátlóval, erkélyajtó behúzó füllel, fehér félkilinccsel
Bejárati ajtó: 3 ponton záródó csapos biztonsági kulcsműködtetésű zárszerkezet, cilindretéttel. 3 db M-TECH ajtópánt, kívül – belül kilincs

☞ **Garancia:**

Nyílászárók - szakszerű beépítés, rendeltetésszerű használat és rendszeres karbantartás esetén 5 év szavatosság, ezen belül 1 év jótállás
Üveg – törésre csak a beépítés végéig, átadásig, párasodásra, sérült bevonatra, belső hibára, szabványos mértéket meghaladó méret esetén 5 év
Arnyékolástechnika, szúnyoghálók – 1 év

☞ **Gyártási határidő:**

a megrendelés visszaigazolás, és az összes műszaki melléklet aláírásától számított:
8-10 hét

☞ **Fizetési feltételek:**

Anyagár: megrendeléskor a bruttó szerkezetár 50 % -a,
fennmaradó 50 % a szerkezetek telephelyi, helyszíni átvételekor készpénzben,
vagy átutalással a szerkezetek kiszállítása előtt.

Beépítési díj: a megrendelt árutól független, a szerkezetek beépítése után a helyszínen történik.



Confector Mérnök Iroda Kft. 1037 Budapest, Pomázi út 11.
 TELEFON: (06-1) 387-3142 E-MAIL: ablak@confector.hu
 (06-30) 325-9273 www.confector.hu
 (06-30) 269-8500 ADÓSZÁM: 10491496-2-41
 FAX: (06-1) 430-0106 CÉGJEGYZÉKSZÁM: 01-09-072007

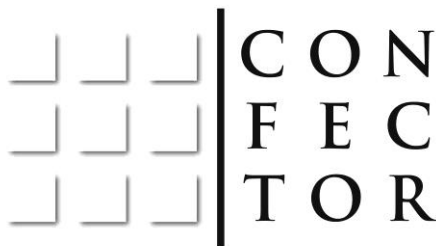

| Jel | Méret | | Össz. m2 | Megnevezés | Egységár | Db/m | Összesen |
|-----------------------------------------------------------------------------------------------------------------------------------------------|-----------|----------|-------------|----------------------------------------------------------------------------------------------------|----------|------|-------------------|
| | szélesség | magasság | | | | | |
| 1 | 137 | 171 | 2,3 | Fix felette fix ablak sorolva | 222 800 | 1 | 222 800 |
| 2 | 130 | 171 | 2,2 | Kétszárnyú bukó-nyíló felette fix ablak sorolva | 291 900 | 1 | 291 900 |
| 3 | 87 | 273 | 2,4 | Bukó-nyíló erkélyajtó alu küszöbvel felette fix ablak | 350 415 | 1 | 350 415 |
| 4 | 226 | 170 | 3,8 | Fix+bukó-nyíló ablak felette fix elem | 385 512 | 1 | 385 512 |
| 5 | 94 | 272 | 2,6 | Bejárati ajtó T5 üvegezett ajtólapal felette fix felüvilágító | 535 413 | 1 | 535 413 |
| | | | | Háromrétegű üvegezés felára a felti tételekre | 601 404 | 1 | 601 404 |
| 6 | 78 | 98 | 5,4 | FTP-V U4 Tetőtéri ablak 3 rtg. üvegezéssel, 2 rtg. akril-lakk bevonattal, OPV automata szellőzővel | 240 512 | 7 | 1 683 584 |
| 7 | 78 | 98 | 5,4 | EZV-A burkolókeret | 58 756 | 7 | 411 292 |
| 8 | 78 | 98 | 5,4 | XDP Thermo szett | 39 314 | 7 | 275 198 |
| 9 | 78 | 98 | 5,4 | ARF I fényzáró roló | 50 316 | 7 | 352 212 |
| 10 | 78 | 98 | 5,4 | AMS rolós szűnyogháló | 81 800 | 7 | 572 600 |
| Összesen: | | | 40,1 | Nettó szerkezetár : | | | 5 682 330 |
| Bontás, beépítés: | | | | | | | 2 806 552 |
| (amely tartalmazza a szerkezetek felmérését, rétsági helyszínre szállítását, a beépítést, a rögzítést, és a PUR-habbal történő hézagzárást) | | | | | | | |
| Nettó vállalási ár: | | | | | | | 8 488 882 |
| 27% ÁFA | | | | | | | 2 291 998 |
| Bruttó vállalási ár : | | | | | | | 10 780 880 |

Az ajánlat tartalmazza az új szerkezetek gyártását, helyszínre szállítását, beépítését, szerelési anyagokkal, kiszállással.

A beépített nyílászáró működését nem befolyásoló utómunkálatok (védőfólia levétele, belső festés vakolat-javítás, stb.) költségei a megrendelőt terhelik.

Ezen árajánlat Ön(ök) által adott információ alapján készült!

Az árajánlatot, ill. visszaigazolást kérjük, gondosan ellenőrizze, és az esetleges eltérésekről (darabszám, műszaki tartalmi különbségek) küldjön írásos visszajelzést!

Remélem, árainkat megfelelőnek találja.

Az ajánlat érvényessége 5 nap.

A megrendelésnél a CONFECTOR Kft. általános szállítási és szerződési feltételei az irányadóak.

Bízva a sikeres együttműködésben,

Budapest, 2023.01.10.

Üdvözlettel: Kovács Katalin

Árajánlat

| | |
|--------------------------------------------------------------|------------|
| Eladó neve: Minimál Építőipari Kft. | Vevő neve: |
| 1238 Budapest, Könyves u. 64. | |
| Adószám:24901352-2-43 | Adószám: |
| Képviselő: Végső János ügyvezető (Tel.: +36/30-287-42-36) | Képviselő |
| | |

Ajánlat szám: E/2022-31

Tárgy: Árajánlat MENTŐ ÁLLOMÁS

Homlokzati műanyag nyílászárók gyártására egyedi megrendelés alapján, telephelyi átadással

(2310 Szigetszentmiklós Petőfi Sándor u. 137. 2. épület).

Melléklet: WEB_22/0808291 szerkezet áttekintő

| | Megnevezés | Méret | db | Nettó/db | Nettó/összesen |
|---|---------------------------------------------------------------------------------------------|---------------|----|------------|---------------------|
| 1 | Fix-felette Fix sorolóval Kétszárnyú B/ny BAL ,felette FIX | 1370*1150+560 | 1 | 211 500 Ft | 211 500 Ft |
| 2 | sorolóval | 1300*1150+560 | 1 | 281 500 Ft | 281 500 Ft |
| 3 | Erkélyajtó B/ny jobb ALU küszöb felette fix Osztott szerkezet :Fix B/ny Jobb felettük | 870*2170+560 | 1 | 330 000 Ft | 330 000 Ft |
| 4 | fix | 2260*1170+530 | 1 | 376 000 Ft | 376 000 Ft |
| 5 | Bejáratí ajtó BAL Temze 5 üveges felette fix | 940*2100+620 | 1 | 522 000 Ft | 522 000 Ft |
| | Nettó összesen: | | | | 1 721 000 Ft |
| | Áfa: | | | | 464 670 Ft |
| | Bruttó: | | | | 2 185 670 Ft |

Aluplast Ideal 4000

Szerkezet: Aluplast IDEAL 4000 hőhidmentes öt légkamrás, **70mm-es** műanyag ablak profilrendszer, kívül-belül **FEHÉR** színben, horganyzott acél merevítéssel, **két sorban körbefutó, nagy rugalmasságú EPDM tömítéssel**, kívül-belül fekete színben

Üvegezés: 4..12..4..12..4 3 rétegű üveg

Gyártási idő Kb 4 hét

202.12.13.

Megbízott

Vajda Sándor

Minimál Építőipari Kft.

| Nr. | megnevezés | m.e. db | egységár nettó Ft | össz. érték nettó Ft |
|------------------|-------------------------------------------------------------------------------------------------------------------------------------------------------------------------------------------------------------------------------------------------------------------------------------------------------------------------------------------------------------------------------------|------------|------------------------|-------------------------|
| 1 | FTP-V U4 78x98 cm középen billenő fa tetőtéri ablak, argon gázzal töltött 3 rétegű hőszigetelő üveggel, kétrétegű akril-lakk bevonattal, V40P automata tokszellőzővel, topSafe rendszerrel (magnövelt védelem betöréssel szemben). Rw=32dB; Uüveg=0,7W/m ² K; Uablak= 1,0W/m ² K EHV-AT Thermo burkolókerettel, egyéb esetben 1,1W/m ² K | 7 | 236 632 Ft | 1 656 424 Ft |
| 2 | EZV-A 78x98 cm burkolókeret profilos tetőfedő anyaghoz (10-45mm), páraelvezető csatornával | 7 | 55 838 Ft | 390 866 Ft |
| 3 | XDP Thermo szett 78x98 cm páraáteresztő fóliagallér hőszigetelő szalaggal | 7 | 35 512 Ft | 248 584 Ft |
| 4 | ARF I 78x98 cm színekód: ? belső, sínben futó, tetszőleges pozícióban megállítható fényzáró roló | 7 | 47 456 Ft | 332 192 Ft |
| 5 | AMS 78x98 cm rolós szúnyogháló | 7 | 73 900 Ft | 517 300 Ft |
| | | | NETTÓ ÖSSZESEN: | 3 145 366 Ft |
| | | | ÁFA (27%): | 849 248 Ft |
| | | | BRUTTÓ: | 3 994 614 Ft |
| Beépítés | | | Nettó összesen: | 2 456 896 Ft |
| Szállítás | | | Áfa(27%): | 663 361Ft |
| | | | Bruttó: | 3 125 257 Ft |



RÉTSÁG VÁROS ÖNKORMÁNYZATÁNAK KÉPVISELŐ-TESTÜLETE

2651 Rétság, Rákóczi út 20. Telefon: 35/550-100

www.retsag.hu Email: hivatal@retsag.hu

Előterjesztést készítette és előterjesztő: Varga Dávid Géza PVB elnök

Mentőállomás nyílászárók korszerűsítése

ELŐTERJESZTÉS

a Képviselő-testület 2023. január 26-i ülésére

Tárgyalja

- Szociális bizottság
 Pénzügyi és Városfejlesztési Bizottság
 Közbeszerzési Bizottság
 Képviselő-testület

Ülés

- Nyílt
 Zárt

Szavazás

- Nyílt szavazás
 Titkos szavazás
 Egyszerű többség
 Minősített többség

1.) A tárgyalandó témakör tárgyilagos és tényszerű bemutatása

Tisztelt Képviselő-testület!

A Mentőállomás nyílászárói erősen elavultak és rossz állapotban vannak, cseréjük mindenki számára egyértelműen indokolt. Az Észak Magyarországi régióvezető Úr és a Nógrád megyei vezető mentőtiszt is többször fordult felém kérelemmel, hogy az állomáson nehézkes a fűtés megoldása is, néhol a nyílászárók mellett ujnyi rések találhatók. Az ingatlan önkormányzati tulajdon, így ha a későbbiekben a mentőállomás máshová költözik, a felújítás értéke az önkormányzat részére megmarad, melyet majd lakásként tud tovább hasznosítani.

A nyílászárók cseréjére 3 cégtől kértem ajánlatot, melyek mellékelve vannak az előterjesztéshez. Javaslom a BAHU Nyílászáró Kft. ajánlatát elfogadni összesen bruttó 7,917,280 Ft értékben. Kérem továbbá az előterjesztéshez csatolt szerződéstervezet jóváhagyását.

Kérem a tisztelt Képviselő-testületet, hogy az előterjesztést megtárgyalni szíveskedjen.

Rétság, 2023. január 10.

Varga Dávid Géza s.k.
PVB Elnök

2.) Előzmények, különösen a témában hozott korábbi testületi döntések, azok végrehajtása

3.) Jogsabályi háttér

4.) Határozati javaslatok

RÉTSÁG VÁROS ÖNKORMÁNYZAT KÉPVISELŐ-TESTÜLETÉNEK /2023.(I.26.) KT. HATÁROZATA

Rétság Város Önkormányzat Képviselő-testülete megtárgyalta a Mentőállomás nyílászárók korszerűsítése című előterjesztést.

A Képviselő-testület egyetért azzal, hogy a Mentőállomás nyílászáróinak korszerűsítése indokolt. A beérkezett árajánlatok alapján a Képviselő-testület a BAHU Nyílászáró Kft. ajánlatát tetőtéri ablakokra 4.832.882 Ft és homlokzati egyedi nyílászárókra 3.084.398 Ft értékben (összesen bruttó 7,917,280 Ft) elfogadja.

A Képviselő-testület a határozat mellékletét képező vállalkozói szerződést jóváhagyja. Felhatalmazza Mezőfi Zoltán polgármestert szerződés aláírására.

Határidő: 2023. január 30.

Felelős: Mezőfi Zoltán polgármester

Záradék:

A tájékoztató szabályszerű, a határozati javaslat jogszabálysértést nem tartalmaz.

Fodor Rita Mária
jegyző

VÁLLALKOZÁSI SZERZŐDÉS

Szerződés címe: Nyílászáró korszerűsítés a Rétság Mentőállomás

Megvalósítási helyszín:

amely létrejött egyfelől

Megrendelő:

Székhely:

Cégjegyzékszám/vállalkozói igazolvány száma:

Adószám/adóazonosító jel:

Pénzforgalmi számlaszám:

Kapcsolattartó:

továbbiakban, mint Megrendelő

másfelől a

Vállalkozó: BAHU Nyílászáró Kft.

Székhely: 2623 Kismaros, Asztalos János utca 3.

Telephely: 2652 Tereske Kossuth út 11.

Cégjegyzékszám: 13-09-200512

Kapcsolattartó: Makkai Krisztián ügyvezető igazgató

Adószám: 26775162-2-13

továbbiakban, mint Vállalkozó (együttes említésük esetén Felek) között az alábbi feltételek mellett:

1. A Vállalkozó a munkákat első osztályú minőségben végzi el, a szükséges anyagokat a szerződés mellékletét képező árajánlatokban meghatározott mennyiségben és minőségben beszerzi. A Vállalkozó kijelenti, hogy a munka elvégzésére kivitelezési jogosultsággal, szakmai képesítéssel és gyakorlattal rendelkezik.
2. A Megrendelő a kivitelezést – munkaidő alatt – bármikor ellenőrizheti és kifogásait az ellenőrzéskor nyomban közölheti. A hibás teljesítésért azonban a Vállalkozó akkor is felel, ha a Megrendelő a kivitelezést nem ellenőrizte.

4.

Vállalkozási díj nettó összege: +ÁFA

- a) A vállalkozási díj magában foglalja a tevékenységhez szükséges valamennyi munka-, anyag- és egyéb költséget.

b) A vállalkozási díjat a Megrendelő a jelen szerződés 1.számú mellékletét képező 2023.-én kelt árajánlat szerinti ütemezéssel fizeti meg, mely a következő:

II. Végszámla: Ft+ÁFA, teljesítéskor kiállított számla 15 napos banki átutalás fizetési határidővel kiállítva

c) Amennyiben a Megrendelő az igazolt számlát késedelmesen fizeti meg, úgy erre vonatkozóan köteles a mindenkori jegybanki alapkamat kétszeresét késedelmi kamatként megfizetni.

5. A Megrendelő a munka elvégzéséhez szükséges feltételeket, elektromos áram és víz a Vállalkozó számára biztosítja.

6. A munka befejezési határideje: 2023. A Vállalkozó előteljesítésre jogosult.

a) Az esetleges pótmunkák, illetve többletmunkák a befejezési határidő módosítását vonhatják maguk után, melyet a Felek a pótmunka, illetve többletmunka megrendelésekor állapítanak meg.

b) Pótmunkát, csak a Vállalkozó által benyújtott és elfogadott pótárajánlat alapján tud a Megrendelő elfogadni. Pótmunkát képeznek azok az ajánlati költségvetésben nem szereplő, de a feladat teljesítéséhez műszakilag szükséges munkafolyamatok, melyek előre nem láthatóak, illetve az ajánlat műszaki tartalmát módosítják.

c) A Vállalkozó késedelmes teljesítése esetére a Felek kötbért kötnek ki, melynek összege napi 20 000-Ft+ÁFA, azaz húszezer forint plusz ÁFA.

7. A Vállalkozó köteles az átadás-átvétel időpontjáról a Megrendelőt legalább 3 nappal előbb értesíteni. A Megrendelő határidő előtti teljesítést – előteljesítést – elfogad, és ez esetben, megfelelően igazolt számla esetén, annak kifizetését vállalja.

8. Az átadás-átvétel tényét és az esetleges hibákat a felek átadás-átvételi jegyzőkönyvben rögzítik. A Vállalkozó a jegyzőkönyvbe felvett hiányosságokat köteles az átadásátvételtől számított 8 napon belül pótolni, a hibákat kijavítani.

9. A Vállalkozó a munka szakszerű és határidőre történő elvégzéséért, tájékoztatási, figyelmeztetési kötelezettségének betartásáért felelős, ezek elmulasztásából, illetve az általa szolgáltatott anyag alkalmatlanságából származó hibákért felelősséggel tartozik.

10. A Vállalkozó a kivitelezés időtartalma alatt köteles a munkavédelmi, tűzvédelmi és vagyónvédelmi előírásokat betartani.

11. A Vállalkozó vállalja, hogy a munka átadásától számított 1 évig teljeskörű jótállási kötelezettséggel tartozik a megrendelőnek.

12. A Vállalkozó esetleges vitás kérdések esetén 1997. évi CLV. Fogyasztóvédelmi Törvényben leírt Békéltető Testület határozatát elfogadja.

13. Ezt a szerződést csak írásban lehet módosítani vagy felbontani. E körben jognyilatkozatot a Megrendelő részérőlügyvezető, a Vállalkozó részéről Makkai Krisztián ügyvezető igazgató és cégjegyzésre jogosult tisztségviselő tehet.

Ezt a szerződést a Felek egyetértően elfogadták, a Megrendelő és a Vállalkozó cégjegyzésre igazoltan jogosult képviselője aláírták.

Kelt: Rétság 2023

.....

a Megrendelő képviselőjében

.....

Makkai Krisztián

a Vállalkozó képviselőjében

1. számú melléklet

Árajánlat részletezés

| Anyagköltségek | | | | | | | | | |
|--------------------------------------------------------------|-----------------------------------------------------------------|---------------------|-------------------|-------------------------|-----------------|-------------------------------|---------------------------|-------------------------------|--|
| Sor- sz | Megnevezés | Mennyiség | Eladási egység | Egységár (Ft/egys.) | Kedvezmény % | Kedvezményes ár (Ft/egys.) | Összár (Ft) | Megjegyzés | |
| 1. | Polkarborát falpanel, víziszta, "40 mm" K = 0,99 | 56,10m ² | egység | 16 459,- | 10% | 14 813,- | 831 015,- | 20 db 0,5 m x 7 méteres lemez | |
| 2. | Felső és oldalsó keretprofil (2410) | 24m | m | 2 791,- | 10% | 2 512,- | 60 296,- | 4 db 6 méteres profil | |
| 3. | Oldalsó keretprofil utolsó panelhez (2411 U profil) | 18m | m | 21 400,- | 10% | 19 260,- | 346 681,- | 3 db 6 méteres profil | |
| 4. | Oldalsó keretprofil utolsó panelhez (2411 patinó) | 12m | m | 737,- | 10% | 663,- | 7 960,- | 2 db 6 méteres profil | |
| 5. | Lábazati profil pátkánnyal "80 mm" (speciális, magasztolt 2412) | 24m | m | 4 796,- | 10% | 4 316,- | 103 594,- | 4 db 6 méteres profil | |
| 6. | Rögzítő gumitömítés (2910) | 60m | m | 329,- | 10% | 296,- | 17 766,- | külső gumitömítés | |
| 7. | Fix gumitömítés (2920) | 60m | m | 162,- | 10% | 146,- | 8 748,- | belső gumitömítés | |
| 8. | Alumínium záródóla "60 mm x 50 m" | 1db | db | 5 599,- | 10% | 5 039,- | 5 039,- | a cellák bezárására | |
| 109. | Paradéresztő záródóla "60 mm x 33 m" | 1db | db | 19 000,- | 10% | 17 100,- | 17 100,- | a cellák lezárására | |
| ANYAGÁR | | | | | | | 1 398 199,- Ft | | |
| Nettó projektár: | | | | | | | 1 775 713,- Ft | | |
| Bruttó projektár: | | | | | | | | | |
| Munkadíj | | | | | | | | | |
| Munkatervmunka megnevezése | | | | | | | | | |
| | | mennyiség | egység | összár nettó megjelölés | kedvezményes ár | Összár (Ft) | Megjegyzés | | |
| Szerkezetek bonolásai (koppolt üveg + vas szerkezet) illetve | | | | | | | | | |
| fémszerkezet elhelyezése, polkarborát falrendszer kiépítése | | | | | | | | | |
| | | 56,1mm | | 20 600 | 0% | 20 600 | 1 155 660 | | |
| Munkadíj | | | | | | | 1 155 660,- Ft | | |
| Nettó projektár: | | | | | | | 1 467 688,- Ft | | |
| Bruttó projektár: | | | | | | | | | |
| Összesen: | | | | | | | 2 553 859,- Ft+ÁFA | | |

Your reference: MINIMAL/MENTŐÁLLOMÁS

| | | | |
|------------------|---------------------------|------------------|---------------------------|
| 001 | Label: 4165c0ff | 002 | Label: fc01a984 |
| Amount: 1 | Méret: 1370 x 1710 | Amount: 1 | Méret: 1300 x 1710 |

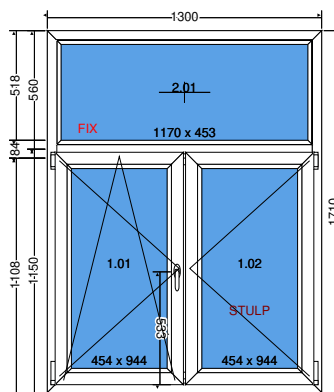
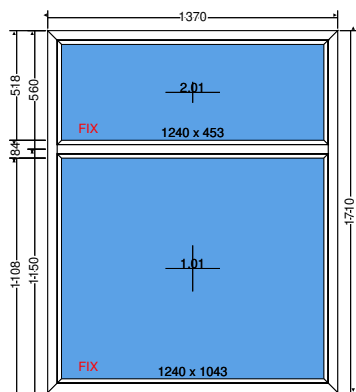

| | | | |
|------------------|---------------------------|------------------|--------------------------|
| 003 | Label: a16b0e6f | 004 | Label: 1521ee4d |
| Amount: 1 | Méret: 2260 x 1700 | Amount: 1 | Méret: 940 x 2720 |

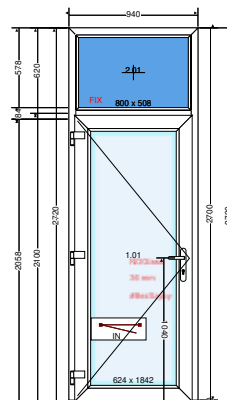
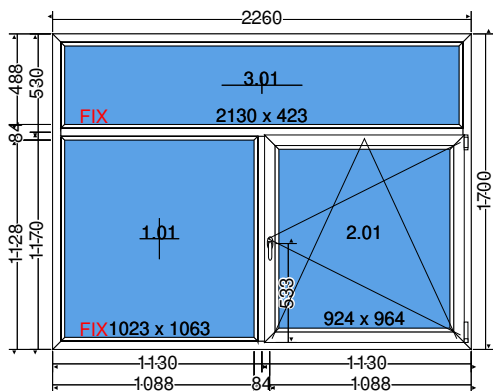

| | |
|------------------|--------------------------|
| 005 | Label: 1e88274c |
| Amount: 1 | Méret: 870 x 2730 |

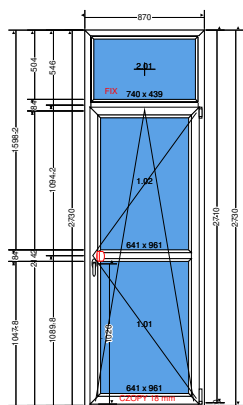

BAHU NYÍLÁSZÁRÓ KFT.



SZH.:2623. Kismaros Asztalos János utca 3.

TH.: 2652. Tereske Kossuth út 11.

Tel.: 0036 30 670 9142

Tel: 0036 30 694 5356

email:bahukftinfo@gmail.com

Tetőtéri Ablakok

| Jel | Méret | | Össz. m2 | Megnevezés | Egységár | Db/m | Összesen |
|--------------------------------------------|-----------|----------|-------------|---------------------------------------------------------------------------------------------------------------------------------------------------------------------------------------------------------------------------------------------------------------------------------------------------------------------------------------------------------------------------------------------------------------------------------------------------------------------------------------------------------------------------------------------|----------|------|------------------|
| | szélesség | magasság | | | | | |
| 1 | 780 | 980 | 0,0 | FTP-V U4 78x98 cm középen billenő fa tetőtéri ablak, argon gázzal töltött 3 rétegű hőszigetelő üveggel, kétrétegű akril-lakk bevonattal, V40P automata tokszellőzővel, topSafe rendszerrel (magnövelt védelem betöréssel szemben). Rw=32dB; Üüveg=0,7W/m2K; Uablak= 1,0W/m2K EHV-AT Thermo burkolókerettel, egyéb esetben 1,1W/m2KBukó-nyíló felette fix+bukó-nyíló felette fix+3 mm-es soroló+40 mm-es tokpótló+Fix felette fix ablak, két oldalán és a tetején 100, alján 60 mm-es tokpótló. | 198 474 | 7 | 1 389 318 |
| 2 | 780 | 980 | 0,0 | EZV-A 78x98 cm burkolókeret profilos tetőfedő anyaghoz (10- 45mm), páraelvezető csatornávalDilatációs soroló | 41 878 | 7 | 293 146 |
| 3 | 780 | 980 | 0,0 | XDП Thermo szett 78x98 cm páraáteresztő fóliagallér hőszigetelő szalaggal | 26 634 | 7,0 | 186 438 |
| 4 | 780 | 980 | 0,0 | ARF I 78x98 cm színkód: ? belső, sínben futó, tetszőleges pozícióban megállítható fényzáró roló | 35 592 | 7,0 | 249 144 |
| 5 | 780 | 980 | 0,0 | AMS 78x98 cm rolós szűnyogháló | 55 425 | 7,0 | 387 975 |
| Összesen: | | | 0,0 | Nettó szerkezetár : | | | 2 506 021 |
| Kedvezmény: | | | | | | | 250 602 |
| Kedvezményezett anyagár: | | | | | | | 2 255 419 |
| Bontás-Építés: | | | | | | | 1 050 000 |
| Belső ablak spaleták helyreállítása | | | | | | | 325 000 |
| Festése | | | | | | | 175 000 |
| Nettó vállalási ár: | | | | | | | 3 805 419 |

BAHU NYÍLÁSZÁRÓ KFT.

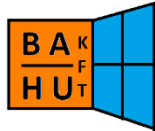

SZH.:2623. Kismaros Asztalos János utca 3.

TH.: 2652. Tereske Kossuth út 11.

Tel.: 0036 30 670 9142

Tel: 0036 30 694 5356

email:bahukftinfo@gmail.com

Tetőtéri Ablakok

| | | | | | | | |
|--------------------------------------------|-----|-----|-----|--------------------------------------------------------------------------------------------------------------------------------------------------------------------------------------------------------------------------------------------------------------------------------------------------------------------------------------------------------------------------------------------------------------------------------------------------------------------------------------------------------------------------------------------|------------------|-----|-----------|
| 1 | 780 | 980 | 0,0 | FTP-V U4 78x98 cm középen billenő fa tetőtéri ablak, argon gázzal töltött 3 rétegű hőszigetelő üveggel, kétrétegű akril-lakk bevonattal, V40P automata tokszellőzővel, topSafe rendszerrel (megnövelt védelem betöréssel szemben). Rw=32dB; Uüveg=0,7W/m2K; Uablak= 1,0W/m2K EHV-AT Thermo burkolókerettel, egyéb esetben 1,1W/m2KBukó-nyíló felette fix+bukó-nyíló felette fix+3 mm-es soroló+40 mm-es tokpótló+Fix felette fix ablak, két oldalán és a tetején 100, alján 60 mm-es toknótló | 198 474 | 7 | 1 389 318 |
| 2 | 780 | 980 | 0,0 | EZV-A 78x98 cm burkolókeret profilos tetőfedő anyaghoz (10- 45mm), páraelvezető csatornávalDilatációs soroló | 41 878 | 7 | 293 146 |
| 3 | 780 | 980 | 0,0 | XDP Thermo szett 78x98 cm páraáteresztő fóliagallér hőszigetelő szalaggal | 26 634 | 7,0 | 186 438 |
| 4 | 780 | 980 | 0,0 | ARF I 78x98 cm színek: ? belső, sínben futó, tetszőleges pozícióban megállítható fényzáró roló | 35 592 | 7,0 | 249 144 |
| 5 | 780 | 980 | 0,0 | AMS 78x98 cm rolós szúnyogháló | 55 425 | 7,0 | 387 975 |
| Összesen: | | | 0,0 | Nettó szerkezetár : | 2 506 021 | | |
| Kedvezmény: | | | | | 250 602 | | |
| Kedvezményezett anyagár: | | | | | 2 255 419 | | |
| Bontás-Építés: | | | | | 1 050 000 | | |
| Belső ablak spaleták helyreállítása | | | | | 325 000 | | |
| Festése | | | | | 175 000 | | |
| Nettó vállalási ár: | | | | | 3 805 419 | | |
| 27% ÁFA | | | | | 1 027 463 | | |
| Bruttó vállalási ár : | | | | | 4 832 882 | | |

BAHU NYÍLÁSZÁRÓ KFT.

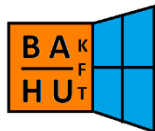

SZH.:2623. Kismaros Asztalos János utca 3.

TH.: 2652. Tereske Kossuth út 11.

Tel.: 0036 30 670 9142

Tel: 0036 30 694 5356

email:bahukftinfo@gmail.com

Tetőtéri Ablakok

Az ajánlat tartalmazza az új szerkezetek gyártását.

Á r a j á n l a t n y í l á s z á r ó s z e r k e z e t e k r e

Tisztelt Címzett!

Szeretnénk megköszönni, hogy árajánlat-kérésével felkereste cégünket.

Az árajánlatot ill. visszaigazolást kérjük gondosan ellenőrizze, és az esetleges eltérésekről

(darabszám, műszaki tartalmi különbségek) küldjön írásos visszajelzést!

Ezen árajánlat Ön(ök) által adott információ alapján készült!

Remélem, árainkat megfelelőnek találja.

Az ajánlat érvényessége egy hónap.

Bízva a sikeres együttműködésben,

Ä Gyártási határidő: a megrendelés visszaigazolás, és az összes műszaki melléklet

aláírásától számított 3-6 hét

Ä Fizetési feltételek : Anyagár: megrendeléskor a bruttó szerkezetár 50 % -a,
fennmaradó 50 % a szerkezetek telephelyi, helyszíni
átvételekor készpénzben, vagy átutalással a szerkezetek
kiszállítása előtt.

2023.01.09

Üdvözlettel: Makkai Krisztián

BAHU NYÍLÁSZÁRÓ KFT.

SZH.:2623. Kismaros Asztalos János utca 3.

TH.: 2652. Tereske Kossuth út 11.

Tel.: 0036 30 670 9142

Tel: 0036 30 694 5356

email:bahukftinfo@gmail.com

Tárgy: Árjánlat: RÉTSÁGI MENTŐÁLLOMÁS

Homlokzati műanyag nyílászárók gyártására egyedi megrendelés alapján,

| Jel | Méret | | Össz. m2 | Megnevezés | Egységár | Db/m | Összesen | |
|------------------------------|----------|----------|-------------|--------------------------------------------------------------------------------------|----------|-------|-----------|------------------|
| | szélessg | magasság | | | | | | |
| 1 | 1 370 | 1 150 | 0,0 | Fix felette fix sorolóval 1370*1150*560/ 3 rétegű üveg | 158 625 | 1 | 158 625 | |
| 2 | 1 300 | 1 150 | 0,0 | Kétszárnyú b/ny ablak felette fix 1300*1150*560/3 rétegű üveg | 211 125 | 1 | 211 125 | |
| 3 | 870 | 2 170 | 0,0 | Erkélyajtó B/ny alu köszöb felette fix 870*2170*560/ 3 rétegű üveg | 247 500 | 1,0 | 247 500 | |
| 4 | 2 260 | 1 170 | 0,0 | Osztott szerkezet Fix B/nyJobb felette fix 2260*1170*530/ 3 rétegű üveg | 282 000 | 1,0 | 282 000 | |
| 5 | 940 | 2 100 | 0,0 | Bejárati ajtó Bal Temze üveg nélkül felette fix 940*2100*620/ 3 rétegű üveg | 391 500 | 1,0 | 391 500 | |
| 6 | 80/fm | 0 | 0,0 | 50/25 Szegőléc 50fm | 4230 | 50/fm | 338400 | |
| Összesen: | | | 0,0 | Nettó szerkezetár : | | | 1 629 150 | |
| Bontás- Építés: | | | | | | | | 915 425 |
| Szállítás: | | | | | | | | 25 000 |
| Sitt szállítás | | | | | | | | 29 000 |
| Nettó vállalási ár: | | | | | | | | 2 428 660 |
| 27% ÁFA | | | | | | | | 665 738 |
| Bruttó vállalási ár : | | | | | | | | 3 084 398 |

Műszaki paraméterek

POZ1-1-6

Aluplast Ideal 4000

Szerkezet: Aluplast IDEAL 4000 hőhidmentes öt légkamrás, 70mm-es műanyag ablak profilrendszer, kívül-belül FEHÉR színben,

horganyzott acél merevítéssel, két sorban körbefutó, nagy rugalmasságú EPDM tömítéssel, kívül-belül fekete színben

Üvegezés: 4..12..4..12..4 3 rétegű üveg

Gyártási idő Kb 4 hét

Kérem előleget csak aláírt megrendelés alapján kiállított díjbekérőre utaljon.

Az ajánlatot rendelés előtt egyeztetni kell a jelen piaci helyzetből adódóan az esetleges rendkívüli áremelések végett..

Fenntartjuk a jogot az árak azonnali módosítására,amennyiben az gazdaságilag indokolt.

2023.01.09.

Megbízott

Makkai Krisztián

Bahu Nyílászáró Kft

Rétság

Kossuth utcai ingatlanon közterületi parkoló kialakítása

| | | | |
|--------------------------------------------------------------------------------------------|--------|--------|-----------|
| 1. földmű rendezése, tükrökészítés, tömörítés | 875 m2 | 1 990 | 1 741 250 |
| 2. áteresztés építése betonvédelemmel, előfejekkel kompletten 2 db 2*8m Ø400 | 16 m | 72 400 | 1 158 400 |
| 3. drótfonatos kerítés építése <i>(temetőben megvalósulóval azonos paraméterekkel)</i> | 60 m | 20 690 | 1 241 400 |
| 4. beton zúzalék bedolgozása (anyagot megrendelő biztosítja) | 875 m2 | 2 800 | 2 450 000 |
| 5. mart aszfalt kiékelés készítése (anyagot megrendelő biztosítja) | 875 m2 | 1 240 | 1 085 000 |

nettó összesen: 7 676 050

áfa 27%: 2 072 534

bruttó összesen: 9 748 584



RÉTSÁG VÁROS ÖNKORMÁNYZATÁNAK KÉPVISELŐ-TESTÜLETE

2651 Rétság, Rákóczi út 20. Telefon: 35/550-100

www.retsaq.hu Email: hivatal@retsag.hu

Előterjesztést készítette Fodor Rita Mária

Előterjesztő: Mezőfi Zoltán polgármester

Tolmács Község Önkormányzatának tájékoztatása

ELŐTERJESZTÉS

a képviselő-testület 2023. január 26-i ülésére

| Tárgyalja | Ülés | Szavazás |
|----------------------------------------------------------------------------|-------------------------------------------|--------------------------------------------------------|
| <input type="checkbox"/> Szociális bizottság | <input checked="" type="checkbox"/> Nyílt | <input checked="" type="checkbox"/> Nyílt szavazás |
| <input checked="" type="checkbox"/> Pénzügyi és Városfejlesztési Bizottság | <input type="checkbox"/> Zárt | <input type="checkbox"/> Titkos szavazás |
| <input type="checkbox"/> Közbeszerzési Bizottság | | <input type="checkbox"/> Egyszerű többség |
| <input checked="" type="checkbox"/> Képviselő-testület | | <input checked="" type="checkbox"/> Minősített többség |

1.) A tárgyalandó témakör tárgyilagos és tényszerű bemutatása

Tisztelt Képviselő-testület!

Hajnis Ferenc Tolmács Község Önkormányzatának polgármestere tájékoztatott, hogy fenntartják a 4/2021. (VI.29.) határozatukat, mely szerint a közigazgatási határrendezés feltétele, hogy Rétság adjon át két hangárt. Az eredeti kérés annyiban változott, hogy az Extrém Légisport Egyesülettel az átvételt követően ők kívánnak bérleti szerződést kötni.

Több feladatunk lesz a kéréssel kapcsolatban, melyek párhuzamosan is végezhetőek.

I. Javaslom, hogy a Rétságon a közigazgatási határmódosítás érdekében a 2021. augusztus 11-én létrehozott bizottság tegyen javaslatot a Képviselő-testületnek. A bizottságot az elnök (Varga Dávid Géza) hívja össze.

II. Ugyanakkor fontosnak tartom a takarítási munkákat megkezdeni. Az átadásra kijelölt területen van a Green Goes Kft-nek is betontörmeléke, oda lett hordva a Kossuth utcai járda törmeléke és még az évek során igen nagy egyéb, ismeretlen helyről származó mennyiség is. A darálásra kértünk árajánlatokat, melyeket az előterjesztéshez csatolom.

III. További döntést igényel, hogy a keletkezett darálékot felhasználjuk (pl: leendő P+R parkoló, Ulicska alapozásához stb.) vagy állaljuk az elszállítás költségét is. A P+R parkoló kialakítására is rendelkeznünk már három árajánlattal (csatolom). A döntés függvényében kérünk szerződéstervezetet, vagy további felmérést.

IV. Meg kell rendelni a kitűzést.

V. Elő kell készíttetni a közigazgatási szerződést.

Kérem Tisztelt Képviselő-testületet, hogy az előterjesztést megtárgyalni szíveskedjen.

Rétság, 2023.január 17.

Mezőfi Zoltán
polgármester

2.) Előzmények, különösen a témában hozott korábbi testületi döntések, azok végrehajtása

KIVONAT

Rétság Város Önkormányzat Képviselő-testületének

2021. augusztus 11. napján megtartott képviselő-testületi üléséről

RÉTSÁG VÁROS ÖNKORMÁNYZAT KÉPVISELŐ-TESTÜLETÉNEK

38 /2021.(VIII.11.) HATÁROZATA

Tárgy: Előkészítő Bizottság tagjainak megválasztása

Rétság Város Önkormányzat Képviselő-testülete megtárgyalta a közigazgatási határrendezése feladatra előkészítő bizottság megválasztásáról készített előterjesztést.

A Képviselő-testület az Ad-hoc bizottságba az alábbi tagokat delegálja:

- 1.) Varga Dávid Géza Pénzügyi és Városfejlesztési Bizottság elnöke,
- 2.) Hegedűs Ferenc Szociális Bizottság elnöke,
- 3.) Bakó Mónika képviselő.

Az együttes ülés jegyzőkönyvről készített tájékoztatót a soron következő testületi ülésen elő kell terjeszteni.

Az előkészítő bizottság megbízatása a közigazgatási szerződés előkészítéséig tart. A közigazgatási határrendezésről a két település Képviselő-testülete dönt.

Határidő: folyamatos

Felelős: Mezőfi Zoltán polgármester

3.) Jogszabályi háttér

2011. évi CLXXXIX. törvény

Magyarország helyi önkormányzatairól

101. § Az érintett képviselő-testületek megállapodhatnak egymással határos területrész átadásáról, átvételéről vagy cseréjéről (a továbbiakban együtt: területrész átadása).

102. § (1)* Az érintett képviselő-testületek a területrész átadását előkészítő bizottság javaslata alapján közigazgatási szerződésben előzetesen megállapodhatnak az átadandó területrész területéről és határaitól, a vagyon megosztásáról.

(2) A lakott területrész átadásának kezdeményezése esetén az érintett képviselő-testületek együttes ülésen legalább háromtagú, területrész átadását előkészítő bizottságot választanak települési képviselőkből, valamint más választópolgárokból. Az előkészítő bizottság tagjainak több mint felét a lakott terü-

letrészen lakó települési képviselők vagy választópolgárok közül kell megválasztani. A bizottság elnökének és tagjainak megválasztásához a képviselő-testületi tagok több mint felének igen szavazata szükséges.

4.) Határozati javaslat

RÉTSÁG VÁROS ÖNKORMÁNYZAT KÉPVISELŐ-TESTÜLETÉNEK /2023.(I. 26.) KT. HATÁROZATA

Rétság Város Önkormányzat Képviselő-testülete megtárgyalta a Tomács község Önkormányzatának tájékoztatásáról készített előterjesztést.

A Képviselő-testület elfogadja Tolmács Község Önkormányzatának feltételeit a közigazgatás rendezése érdekében.

A közigazgatási szerződés megkötése érdekében a területen lévő betontörmelék takarítását meg kell kezdeni.

..... (kialakult álláspotok szerint)

Határidő: 2023. február 05.

Felelős: Mezőfi Zoltán polgármester

Záradék:

A tájékoztatás szabályszerű, a határozati javaslat jogszabálysértést nem tartalmaz.

Fodor Rita Mária
jegyző



RÉTSÁG VÁROS ÖNKORMÁNYZATÁNAK KÉPVISELŐ-TESTÜLETE

2651 Rétság, Rákóczi út 20. Telefon: 35/550-100

www.retsag.hu Email: hivatal@retsag.hu

Előterjesztést készítette Fodor Rita Mária

Előterjesztő: Mezőfi Zoltán polgármester

GREEN-GOES Kft. szerződés módosítási kérelme

ELŐTERJESZTÉS

a Képviselő-testület 2023. január 26-i ülésére

| Tárgyalja | Ülés | Szavazás |
|----------------------------------------------------------------------------|-------------------------------------------|--------------------------------------------------------|
| <input type="checkbox"/> Szociális bizottság | <input checked="" type="checkbox"/> Nyílt | <input checked="" type="checkbox"/> Nyílt szavazás |
| <input checked="" type="checkbox"/> Pénzügyi és Városfejlesztési Bizottság | <input type="checkbox"/> Zárt | <input type="checkbox"/> Titkos szavazás |
| <input type="checkbox"/> Közbeszerzési Bizottság | | <input type="checkbox"/> Egyszerű többség |
| <input checked="" type="checkbox"/> Képviselő-testület | | <input checked="" type="checkbox"/> Minősített többség |

1.) A tárgyalandó témakör tárgyilagos és tényszerű bemutatása

Tisztelt Képviselő-testület!

Szántó Csaba ügyvezető igazgató az alábbi megkeresést küldte:

„Tisztelt Polgármester Úr!

Társaságunkkal kötött, Rétság város karbantartási munkái tárgyában, 2022.10.19.-én kelt egyszerűsített vállalkozási szerződés 8. pontjának (határidők) módosítását kezdeményezzük.

Javaslatunk: befejezési határidő: 2023.03.31.

Csatoltan küldünk egy tervezetet.

Üdvözlettel:

Szántó Csaba

ügyvezető

GREEN-GOES KFT.”

A szerződéstervezetet az előterjesztéshez csatolom.

Kérem a tisztelt Képviselő-testületet, hogy az előterjesztést megtárgyalni szíveskedjen.

Rétság, 2023. január 14.

Mezőfi Zoltán
polgármester

2.) Előzmények, különösen a témában hozott korábbi testületi döntések, azok végrehajtása

3.) Jogszabályi háttér

Átmeneti gazdálkodás szabályiról szóló rendelet.

4.) Határozati javaslat

RÉTSÁG VÁROS ÖNKORMÁNYZAT KÉPVISELŐ-TESTÜLETÉNEK /2023.(I.26.) KT. HATÁROZATA

Rétság Város Önkormányzat Képviselő-testülete megtárgyalta a GREEN-GOES Kft. szerződésmódosítási kérelméről készített előterjesztést.

A Képviselő-testület a határozat mellékletét képező szerződésmódosítást 2022 december 27. nappal jóváhagyja. A Képviselő-testület felhatalmazza Mezőfi Zoltán polgármestert a szerződésmódosítás aláírására.

Határidő: 2023. január 31.

Felelős: Mezőfi Zoltán polgármester

Záradék:

A tájékoztatás szabályszerű, a határozati javaslat jogszabálysértést nem tartalmaz.

Fodor Rita Mária
jegyző

EGYSZERŰSÍTETT VÁLLALKOZÓI SZERZŐDÉS 1. sz. módosítás

SZERZŐDŐ FELEK

Megrendelő

név/cégnév:

Rétság Város Önkormányzata

Székhelye:

2651 Rétság, Rákóczi út 20.

Adószám:

15735492-2-12

képviseli:

Mezőfi Zoltán polgármester

mint Megrendelő (továbbiakban **Megrendelő**) valamint

Vállalkozó

Név:

GREEN-GOES Kft.

Székhely:

2030 Érd, Bádogos utca 57.

Adószám:

11687696-2-13

Bankszámlaszám:

10103719-28070000-01005007

Képviselő:

Szántó Csaba ügyvezető

a továbbiakban együttesen: Fél, vagy Felek

között, 2022.10.19.-én, Rétság város karbantartási munkái tárgyában kelt egyszerűsített vállalkozási szerződés alábbi pontja módosul:

8. Határidők:
A munkaterület átadás: 2022. október 24.
A munka befejezése: 2023. március 31.
A megrendelő előteljesítés elfogad.

A jelen szerződésmódosítás magyar nyelven íródott 4 db azonos példányban. A szerződést csak mindkét fél beleegyezésével, cégszerűen aláírt okirattal lehet módosítani.

A szerződés további részei változatlanul érvényben maradnak.

Kelt: Érd, 2022.12.27.

.....
Megrendelő

.....
Vállalkozó

Rétság Város Önkormányzata

2651 Rétság, Rákóczi út 20.

Mezőfi Zoltán János polgármester úr és Fodor Rita Mária jegyző asszony részére

Tárgy: megkeresés bérleti jogviszony rendezésére vonatkozóan

Tisztelt Polgármester úr, tisztelt Jegyző asszony!

Alulírott **Zseberi Ferenc** (2621 Verőce, Falufőle utca 3.) mint a **ZSEMBER-I-KER Kft.** (székhely: 2621 Verőce, Magyarkúti utca 1., cégjegyzékszám: 13-09-069554, a továbbiakban: **Társaság**) önálló képviseleti, cégjegyzési joggal rendelkező ügyvezetője az alábbiakkal fordulok Önökhöz.

Előljáróban rögzítem, hogy a T. Önkormányzat mint bérbeadó és a DM Concept 2020 Kft. (2651 Rétság, Zrínyi utca 7., a továbbiakban: **DM Concept**), továbbá Társaságunk mint konzorciális bérlőtársak között, 2022. június 01. napjától kezdődően bérleti jogviszony áll fenn a T. Önkormányzat kizárólagos tulajdonát képező, az ingatlan-nyilvántartásban jelenleg **Tolmács 02/4 hrsz.-on** nyilvántartott ingatlanok a Dombai Gábor földmérő mérnök által M-19/2021. munkaszám alatt elkészített változási vázrajz szerint létrejövő 02/17 hrsz.-ú, mindösszesen 30660 m² alapterületű részére (a továbbiakban: **Bérlemény**) vonatkozóan.

Az alapul fekvő bérleti szerződés (a továbbiakban: **Szerződés**) alapján Önkormányzatuk a bérleti díjra vonatkozó számlákat a DM Concept részére számlázza azzal, hogy a bérlőtársak közötti megállapodás alapján Társaságunk a rá eső bérletidíj-részt a DM Concept továbbszámolása útján egyenlíti ki. Az elmúlt időszakban azt tapasztaltuk, hogy a Társaságunkra eső bérletidíj-rész továbbszámolása nem történt meg minden esetben időben, így annak érdekében, hogy Társaságunk a Szerződés szerinti kötelezettségeit maradéktalanul teljesíteni tudja és abból a célból, hogy a bérleti jogviszony minden aspektusból tisztázott legyen, az alábbi kéréssel fordulunk Önökhöz.

Kérjük Önöket, hogy biztosítsanak számunkra lehetőséget arra, hogy a Bérleményből a Társaságunk által használt, a csatolt vázrajzon megjelölt területre vonatkozásában önálló, közvetlen bérleti szerződést hozzassunk létre a T. Önkormányzattal, a Szerződésben rögzítettekkel egyező feltételek mellett (ide nem értve a konzorciumra vonatkozó rendelkezéseket)!

Amennyiben esetlegesen a fentiekben foglaltakkal kapcsolatosan kérdésük, észrevételük merülne fel, úgy kérem, hogy a fejlécben szereplő elérhetőségek valamelyikén forduljanak hozzám bizalommal!

A jelen kérelem teljesítésében bízva, segítségüket köszönve, tisztelettel:

Verőce, 2023. január 02.

ZSEMBER-I-KER KFT.
Vas-és Építőanyagkereskedés
2621 Verőce, Magyarkúti u. 1.
Adószám: 12011502-2-13

.....
ZSEMBER-I-KER Kft.
képv. **Zseberi Ferenc** ügyvezető
+36-20-9-418-775

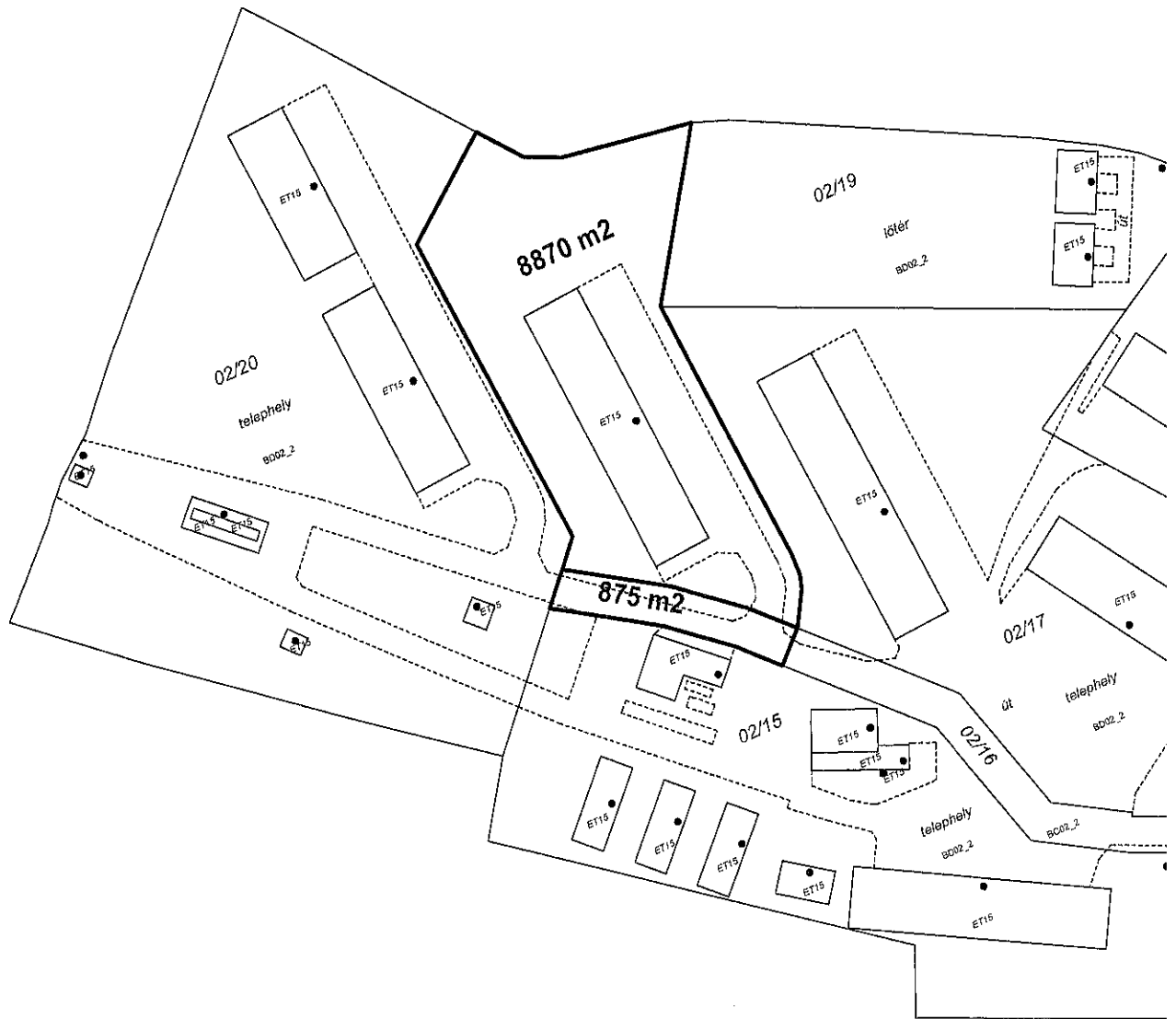

Rétság Város Önkormányzata

2651 Rétság, Rákóczi út 20.

Mezőfi Zoltán János polgármester úr és Fodor Rita Mária jegyző asszony részére

Tárgy: megkeresés bérleti jogviszony rendezésére vonatkozóan

Tisztelt Polgármester úr, tisztelt Jegyző asszony!

Alulírott **Zsemeri Ferenc** (2621 Verőce, Falufőle utca 3.) mint a **ZSEMBER-I-KER Kft.** (székhely: 2621 Verőce, Magyarkúti utca 1., cégjegyzékszám: 13-09-069554, a továbbiakban: **Társaság**) önálló képviseleti, cégjegyzési joggal rendelkező ügyvezetője az alábbiakkal fordulok Önökhöz.

Előljáróban rögzítem, hogy a T. Önkormányzat mint bérbeadó és a DM Concept 2020 Kft. (2651 Rétság, Zrínyi utca 7., a továbbiakban: **DM Concept**), továbbá Társaságunk mint konzorciális bérlőtársak között, 2022. június 01. napjától kezdődően bérleti jogviszony áll fenn a T. Önkormányzat kizárólagos tulajdonát képező, az ingatlan-nyilvántartásban jelenleg **Tolmács 02/4 hrsz.-on** nyilvántartott ingatlanok a Dombai Gábor földmérő mérnök által M-19/2021. munkaszám alatt elkészített változási vázrajz szerint létrejövő 02/17 hrsz.-ú, mindösszesen 30660 m² alapterületű részére (a továbbiakban: **Bérlemény**) vonatkozóan.

Az alapul fekvő bérleti szerződés (a továbbiakban: **Szerződés**) alapján Önkormányzatuk a bérleti díjra vonatkozó számlákat a DM Concept részére számlázza azzal, hogy a bérlőtársak közötti megállapodás alapján Társaságunk a rá eső bérletidíj-részt a DM Concept továbbszámolása útján egyenlíti ki. Az elmúlt időszakban azt tapasztaltuk, hogy a Társaságunkra eső bérletidíj-rész továbbszámolása nem történt meg minden esetben időben, így annak érdekében, hogy Társaságunk a Szerződés szerinti kötelezettségeit maradéktalanul teljesíteni tudja és abból a célból, hogy a bérleti jogviszony minden aspektusból tisztázott legyen, az alábbi kéréssel fordulunk Önökhöz.

Kérjük Önöket, hogy biztosítsanak számunkra lehetőséget arra, hogy a Bérleményből a Társaságunk által használt, a csatolt vázrajzon megjelölt terület rész vonatkozásában önálló, közvetlen bérleti szerződést hozzassunk létre a T. Önkormányzattal, a Szerződésben rögzítettekkel egyező feltételek mellett (ide nem értve a konzorciumra vonatkozó rendelkezéseket)!

Amennyiben esetlegesen a fentiekben foglaltakkal kapcsolatosan kérdésük, észrevételük merülne fel, úgy kérem, hogy a fejlécben szereplő elérhetőségek valamelyikén forduljanak hozzám bizalommal!

A jelen kérelem teljesítésében bízva, segítségüket köszönve, tisztelettel:

Verőce, 2023. január 02.

ZSEMBER-I-KER KFT.
Vas-és Építőipari megkereskedés
2621 Verőce, Magyarkúti u. 1.
Adószám: 12011502-2-13

.....
ZSEMBER-I-KER Kft.
képv.: Zsemeri Ferenc ügyvezető
+36-20-9-418-775

Feladó: Zsemberi Roland <roland.zsemberi@gmail.com>
Küldve: kedd 2023. január 10 9:55
Címzett: polgarmester@tolmacs.hu; hivatal@tolmacs.hu
Másolatot kap: 'Zsemberi Ferenc'; 'Zsemberi Larion'
Tárgy: vételi szándék megerősítése - ZSEMBER-I-KER Kft., Tolmács külterület 02/4 (leendő Tolmács 02/20) hrsz.

Tolmács Község Önkormányzata
Hajnis Ferenc polgármester úr részére

Tisztelt Polgármester úr!

A **ZSEMBER-I-KER Kft.** (2621 Verőce, Magyarkúti út 1.) képviselőjében, a Társaságunk által 2022. március 31. napján – postai úton – megküldött vételi szándékbejelentéshez kapcsolódóan az alábbiakkal fordulok Önhöz.

Társaságunk az imént hivatkozott megkeresés szerinti ingatlan (amely a rendelkezésünkre álló adatok alapján Tolmács 02/20 hrsz.-on, 2,1906 hektáros területtel kerül majd lejegyzésre akként, hogy az a tervek szerint a T. Önkormányzat kizárólagos tulajdonába fog kerülni) továbbra is meg kívánja vásárolni, az arra vonatkozó értékesítési eljárásban részt kívánunk venni.

Tudomásunk van arról, hogy a célzott ingatlan esetlegesen környezeti szennyezéssel érintett/terhelt lehet (az ott található üzemanyag-tartályok okán), amely körülményt Társaságunk elfogad és vételi szándékát ezzel együtt, az ehhez kapcsolódó kötelezettségek teljesítését vállalva fenntartja.

Kérjük a fentiek szíves elfogadását és az ingatlan értékesítésére vonatkozó eljárási lépésekről történő tájékoztatásukat!

Köszönettel és üdvözlettel:

dr. Zsemberi Roland
ZSEMBER-I-KER Kft.
zsemberi.roland@zsemberiker.hu // roland.zsemberi@gmail.com
+36/20-310-25-82

BÉRLETI SZERZŐDÉS

amely létrejött egyrészről a

Rétság Város Önkormányzata (székhely: 2651 Rétság, Rákóczi út 20.,
képviselésében: Mezőfi Zoltán polgármester, adószám:15735492-2-12
Statisztikai számjel:15736492-8411-321-12 számlaszám:11741031-
15451615 OTP Bank Zrt.), mint bérbeadó - a továbbiakban **Bérbeadó**),

másrészről a

DM Concept & ZSEMBERIKER konzorcium (cím: 2651 Rétság, Zrínyi u. 7. és
2621 Verőce, Falufőle utca 3: , képviseli: Farkas Lóránd), mint bérbevevő -
a továbbiakban **Bérlő** - között

az alábbi helyen, az alábbi feltételek szerint:

BÉRLETI SZERZŐDÉS TÁRGYA

1. Bérbeadó kizárólagos tulajdonában és háborításmentes használatában áll a volt Honvédségi Laktanya területén található és a **Tolmács, belterület, 02/4 hrsz.** alatt felvett, és a szerződés mellékletét képező, Dombai Gábor földmérő mérnök által M-19/2021. munkaszámon készült VÁLTOZÁSI VÁZRAJZ szerint jövőben létrejövő 02/17 helyrajzi számú **30660 m²** területű, „**kivett telephely**” megnevezésű, közművek nélküli ingatlanrész (továbbiakban: **Bérlemény**) egésze.

BÉRLETI JOGVISZONY

2. Felek megállapodnak, hogy a Bérbeadó a jelen szerződés aláírásával egyidejűleg **bérbe adja**, a Bérlő pedig **határozatlan időtartamra**, kizárólag ipari, mezőgazdasági raktározási célra **bérbe veszi** az 1. pontban meghatározott Bérlemény egészét, megtekintett és megismert állapotban, úgy ahogy az most van.
3. Bérlő jelen Szerződés aláírásával tudomásul veszi, hogy az ingatlanon lévő 5 db, összesen 5.400 m² alapterületű hangárépület erősen leromlott, felújítandó állapotú, egyes részei kifejezetten balesetveszélyesek. Ezek rendeltetésszerű használhatóságáért, a közművek hiányáért, az épület- és tetőszerkezetek állapotáért, biztonságos őrzéséért a Bérbeadó a felelősségét kizárja. Ezen feltételek megteremtése bérlői felelősség és kötelezettség.
A Bérlő köteles a Bérleményt a bérleti jogviszony időtartama alatt a jelen szerződés szerint kizárólag használni és hasznosítani, köteles azt rendben tartani és a felépítmények vonatkozásában saját költségén elvégezni a karbantartási, állagmegóvó és a rendeltetésszerű használathoz szükséges munkálatokat.
4. A Bérbeadó a Bérleményt a Bérlő által megtekintett és megismert állapotban a jelen szerződés aláírásával bocsátja a Bérlő birtokába (**birtokátruházás**).

5. A bérleti jogviszony ideje alatt Bérló kizárólagosan jogosult a Bérlemény birtoklására és használatára. Bérló a Bérlemény egy részét vagy annak egészét további bérbé (albérletbe) nem adhatja, a Bérlemény használatát másnak át nem engedheti.
6. Bérbeadó a bérleti jogviszony időtartama alatt szavatolja a Bérlemény zavartalan és más által háborítatlan használatát azzal, hogy harmadik személynek nem teszi lehetővé annak bérletét és használatát, mely kötelezettségét a bérleti szerződés fennállása alatt változatlan formában és tartalommal fenntartja.

BÉRLETI DÍJ - KÖLTSÉGEK ÉS BERUHÁZÁSOK

7. Felek megállapodnak, és a Bérló kötelezettséget vállal arra, hogy minden **hónap 10. napjáig előre esedékesen havonta 653.292 Ft, azaz hatszázötvenháromezer-kettőszázkilencvenkettő forint összegű**, általános forgalmi adót nem tartalmazó **bérleti díjat** a Bérbeadó 11741031-15451615 számlájára történő átutalással számla ellenében megfizeti. Bérleti díjba történő beszámítás lehetőségét a Felek kizárják. Felek megállapodnak, hogy eltérő megállapodás hiányában a bérleti díj évente a KSH által közzétett fogyasztói árindex mértékével nő.
8. A Bérló a jelen szerződés aláírásával egyidejűleg megfizeti az első havi bérleti díj egészét, valamint biztosítékként letesz 2, azaz kettő havi kauciót, melyek teljesítését a Bérbeadó elismeri és nyugtázza.
A kaució bánatpénz, melyet a bérleti szerződés teljes időtartama alatt a Bérbeadó letétként kezel és azzal a bérleti jogviszony megszűnésekor elszámol. A biztosíték a Bérló szerződésszegő magatartásával okozott és a Bérbeadót ért, máshonnan meg nem térülő kár egészben, vagy részben történő fedezésére szolgál.
A letét időtartamára a kaució után kamat nem jár.
9. Bérló tudomásul veszi, hogy a bérleti díj nem tartalmazza a Bérlemény üzemeltetéséhez szükséges közüzemi díjakat. Rögzítik, hogy a Bérlemény nem közművesített, annak Bérbeadó hozzájárulásával való esetleges közművesítése, ill. a víz, villany vételezhetőségének megoldása a Bérló feladata. Igény esetén a Bérló kötelezettsége a Bérlemény közművesítése, az ezzel kapcsolatos mindennemű költség a Bérlőt terheli. A Bérbeadó hozzájárul jelen szerződés aláírásával a közművek kiépítéséhez a Bérleményben.
10. Az ingatlan szerkezetét érintő és a bérleti jogviszony megszűnésekor állagsérelem nélkül el nem vihető felújításokat, beruházásokat a Bérló a Bérbeadó előzetes engedélye és a költségvetés előzetes jóváhagyása alapján végezheti el.
11. Felek megállapodnak abban, hogy a Bérlemény felújítása, karbantartása, a rendeltetésszerű használat biztosítása a Bérló kötelezettsége, amellyel kapcsolatos költségeket megtérítés igénye nélkül a bérleti jogviszony időtartama alatt a Bérló köteles viselni.
12. Az ingatlan szerkezetét érintő, a bérleti jogviszony megszűnésekor állagsérelem nélkül el nem vihető, a Bérbeadó előzetes engedélye alapján jóváhagyott és értéknövelő beruházások elszámolása tekintetében a Felek akként állapodnak meg, hogy azok megtérítésére Bérló a bérleti jogviszony időtartama alatt, vagy a munkák tényleges elvégzését követő 5 (öt) éven túl igényt nem tarthat.
A beruházásokat illetően a megvalósítást követő 5 (öt) éven belül a Bérbeadó által kezdeményezett bérleti jogviszony megszűnése esetén a Bérló az egyes bekerülési költségek évi 20%-kal csökkentett összegű megtérítésére tarthat igényt.

13. Bérbeadó a Bérelő szükségtelen háborítása nélkül ellenőrizheti a használatot, követelheti a rendeltetésellenes vagy szerződésellenes használat megszüntetését, továbbá az ilyen használatból eredő kár megtérítését. Abban az esetben, ha az ilyen használat tovább folyik, vagy ha a Bérleményt fenyegető veszély súlyossága miatt az abbahagyás követelése sem vezetne célra, a bérletet a Bérbeadó azonnali hatállyal felmondhatja a 18. pont szerint, és kártérítést követelhet.
14. Ha a Bérelő a Bérleményen jogosulatlanul olyan átalakítási munkálatokat végeztetett, amelyekhez a Bérbeadó vagy a hatóság engedélye lett volna szükséges, a Bérbeadó kívánságára köteles az eredeti állapotot helyreállítani, vagy ennek hiányában a Bérbeadó jogosult a szerződést felmondani.
A bérleti jogviszony megszűnése esetén a Bérelő mindazt, amit a bérleti jogviszony ideje alatt saját költségén a Bérleményben létesített, - a Bérlemény állag-, és rendeltetészerű használhatóságának sérelme nélkül - leszerelheti és elviheti.

BÉRLETI JOGVISZONY MEGSZŪNÉSE

15. A bérleti jogviszony megszüntetésekor Bérelő a Bérleményt tiszta állapotban köteles Bérbeadó részére átadni, kivéve, ha a Bérleményt megvásárolja, és a vételárat megfizeti.
16. Amennyiben a szerződő Felek között a jelen szerződéssel kapcsolatban vita alakul ki, úgy azt elsősorban békés úton kísérik meg rendezni.
17. **A szerződés megszüntetése:** jelen **határozatlan idejű bérleti szerződést** rendes felmondással bármelyik fél **60**, azaz **hatvan napos felmondási idő** betartásával írásban, indokolás nélkül, bármikor felmondhatja.
Rendkívüli felmondással felmondható a bérleti szerződés a Bérelő vagy a Bérbeadó szerződésszegése esetén, továbbá abban az esetben, ha az illetékes bíróság jogerősen elrendelte Bérelő felszámolását, a Bérelő csődeljárás alá kerül, vagy végelszámolását határozzák el. Szerződésszegésnek minősül a Bérlemény rendeltetésellenes használata, Bérelő vagy Bérbeadó érdekeit sértő jogellenes magatartás, környezetszennyezés, esetleges hatósági előírások megszegése, valamint a bérleti díj meg nem fizetése.
18. Rendkívüli felmondás alkalmazása előtt az adott fél köteles a szerződést megszegő felet megfelelő határidő tűzésével (15 nap) és a következményekre való figyelmeztetéssel a szerződésszegés megszüntetésére írásban felszólítani, és amennyiben a szerződést megszegő fél e határidő alatt a szerződésszegő állapotot nem szünteti meg, úgy a másik fél a bérleti szerződést rendkívüli felmondással felmondhatja. Felek megállapodnak, hogy a bérleti jogviszony a rendes felmondás szerint szűnik meg, ha a Felek a rendkívüli felmondás jogát nem szerződésszerűen gyakorolták.
19. Szerződő felek megállapodnak, hogy Bérbeadó a Bérleménnyel kapcsolatban teljes jog- és kötelezettségviseléssel tartozik. Bérbeadó kijelenti és szavatolja, hogy az ingatlan per-, teher- és igénymentes, nem szolgál követelés biztosítékául, azokon harmadik személynek nincs olyan joga, amely a Bérelő jelen szerződésből eredő jogainak és/vagy kötelezettségeinek gyakorlását gátolná vagy megakadályozná és vállalja, hogy nem is teremt olyan helyzetet, illetve nem tesz olyan nyilatkozatot, amely ettől eltérő körülményt hoz létre.
20. Felek az egymásnak küldendő közléseiket a jelen szerződés bevezető részében szereplő székhely címükre kell, hogy eljuttassák közvetlen kézbesítéssel vagy tértivevényes ajánlott levélként postai úton. A székhely cím megváltozásáról a másik felet írásban, igazolható módon értesíteni kell. Felek részére postai úton megküldött

- iratot, közleményt, stb. a kézbesítés napján, ha pedig valamelyik fél az átvételt megtagadta, a kézbesítés megkísérlésének napján kell kézbesítettnek tekinteni. Ha a kézbesítés azért volt eredménytelen, mert valamelyik fél az iratot nem vette át (az „nem kereste” jelzéssel érkezett vissza), az iratot a postai kézbesítés második megkísérlésének napját követő ötödik munkanapon kézbesítettnek kell tekinteni. Felek részére közvetlenül kézbesített iratot az átvétel napján, ha pedig valamelyik fél az átvételt megtagadta, a kézbesítés megkísérlésének napján kell kézbesítettnek tekinteni.
21. A jelen bérleti szerződés az aláírás napján lép hatályba. Amennyiben a Felek a jelen bérleti szerződést eltérő időpontban írják alá, az a későbbi időpontban aláíró fél általi aláírás napjától hatályos. A Bérő bérleti díj fizetésére a szerződés hatályba lépésétől köteles.
22. Felek a szerződésből eredő és nem várt jogvita esetére megállapodnak, hogy azt elsősorban békés úton rendezik. A tárgyalások eredménytelensége esetén Felek e szerződésből eredő jogviták eldöntésére a Balassagyarmati Járásbíróság kizárólagos illetékességét kötik ki.
23. Jelen szerződésben nem, vagy nem kellően szabályozott kérdésekben a Polgári Törvénykönyv [2013. évi V. törvény a Polgári Törvénykönyvről], a Lakástörvény [1993. évi LXXVIII. törvény a lakások és helyiségek bérletére, valamint az elidegenítésükre vonatkozó egyes szabályokról] rendelkezései alkalmazandók.

Felek a bérleti szerződést elolvasás és előzetes egyeztetést követően, azt megértve, és a benne foglaltakkal teljesen egyetértve, jóváhagyólag írják alá.

Kelt: Rétság, 2022. hó napján.

Rétság Város Önkormányzata
(képv.: Mezőfi Zoltán polgármester)
Bérbeadó

(képv.:
Bérő)

HIRDETMÉNY

Rétság Város Önkormányzata bérbé kívánja adni a Tolmács külterület 02/4 hrsz-ú (megosztást követően 02/17 hrsz.-ú.) természetben a volt laktanyai telephelyen található 5 db hangárt és a hozzájuk tartozó területeket.

A bérbé adandó ingatlanok erősen felújítandó állapotban vannak, és közművel nincsenek ellátva.

A terület nagysága 30.660 m², a rajta található épületek összes alapterülete 5.400 m².
Az ingatlanok bérleti díja: 653.292 Ft/hó

Több érdeklődő esetében licittárgyalásra kerül sor, melynek időpontjáról minden érintett értesítést kap.

Bérlési szándékot: írásban, Rétság Polgármesteri Hivatal (2651 Rétság, Rákóczi út 20.) vagy elektronikusan a jegyzo@retsag.hu e-mail címre, 2022. március 30. napig lehet benyújtani.

A következő szövegrészt a borítékra vagy az e-mail tárgyában fel kell tüntetni:

Bérleti szándék, Rétság hangárok Tolmács külterület 02/4 hrsz-ú (megosztást követően 02/17 hrsz.-ú.).

A Képviselő-testület fenntartja a jogot, hogy a hasznosítás bármely szakaszában elálljon hasznosítási szándékától.

A hirdetményt Rétság Város hivatalos weboldalán és a Hangadóban kell közzétenni.

Terület 2,70 Ft/m²

Tartár 187 Ft/m²

Fedett rész 88 Ft/m²

2000 m²





RÉTSÁG VÁROS ÖNKORMÁNYZATÁNAK KÉPVISELŐ-TESTÜLETE

2651 Rétság, Rákóczi út 20. Telefon: 35/550-100

www.retsag.hu Email: hivatal@retsag.hu

Előterjesztést készítette Fodor Rita Mária

Előterjesztő: Mezőfi Zoltán polgármester

ZSEMBER-I-KER Kft. bérleti szerződés módosítási kérelme

ELŐTERJESZTÉS

a Képviselő-testület 2023. január 26-i ülésére

| Tárgyalja | Ülés | Szavazás |
|----------------------------------------------------------------------------|-------------------------------------------|--------------------------------------------------------|
| <input type="checkbox"/> Szociális bizottság | <input checked="" type="checkbox"/> Nyílt | <input checked="" type="checkbox"/> Nyílt szavazás |
| <input checked="" type="checkbox"/> Pénzügyi és Városfejlesztési Bizottság | <input type="checkbox"/> Zárt | <input type="checkbox"/> Titkos szavazás |
| <input type="checkbox"/> Közbeszerzési Bizottság | | <input type="checkbox"/> Egyszerű többség |
| <input checked="" type="checkbox"/> Képviselő-testület | | <input checked="" type="checkbox"/> Minősített többség |

1.) A tárgyalandó témakör tárgyilagos és tényszerű bemutatása

Tisztelt Képviselő-testület!

2022. május hónapban licittárgyalás eredményeként bérleti szerződést kötöttünk a DM Concept & Zsemberiker konzorciummal a volt laktanya területén lévő 5 db hangár és a hozzájuk tartozó terület bérlete tárgyában.

A konzorcium vezetője a DM Concept 2020. Kft. A havi fizetendő bérleti díj 653.292 Ft. A konzorcium vezetőjének az elmúlt időszakban értékesítési, így likviditási nehézségei támadtak. A ZSEMBER-I-KER Kft. továbbra is fizetőképes.

A ZSEMBER-I-KER Kft. szeretne önálló bérleti szerződést kötni az önkormányzattal.

Amennyiben a Képviselő-testület támogatja a kérelmet, a konzorciumi szerződés helyett kettő önálló szerződést kell kötni mindkét vállalkozással. A DM Concept 2020. Kft. a konzorciumi szerződéssel kapcsolatban jognyilatkozatot még nem tett.

A hatályos szerződés 17. pontja értelmében a rendes felmondás 60 napos határidővel megtörténhet. Amennyiben nyilatkozik a DM Concept 2020. Kft. képviselője, közös megegyezéssel a szerződés korábbi időpontban is felmondható.

Kérem a tisztelt Képviselő-testületet, hogy az előterjesztést megtárgyalni szíveskedjen.

Rétság, 2023.január 16.

Mezőfi Zoltán
polgármester

2.) Előzmények, különösen a témában hozott korábbi testületi döntések, azok végrehajtása

3.) Jogszabályi háttér

4.) Határozati javaslat

**RÉTSÁG VÁROS ÖNKORMÁNYZAT KÉPVISELŐ-TESTÜLETÉNEK
/2023.(I. 26.) KT. HATÁROZATA**

Rétság Város Önkormányzat Képviselő-testülete megtárgyalta a ZSEMBER-I-KER Kft. bérleti szerződés módosítási kérelméről készített előterjesztést.

A Képviselő-testület a 2022. június 1. naptól hatályos, a DM Concept & Zsemeriker konzorciummal a volt laktanya területén lévő 5 db hangár és a hozzájuk tartozó terület bérlete tárgyában megkötött szerződés közös megegyezéssel történő felmondását kezdeményezi.

A Képviselő-testület felkéri Mezőfi Zoltán polgármestert a vállalkozók és az önkormányzat közötti egyeztetés lefolytatására.

Határidő: 2023. február 28.

Felelős: Mezőfi Zoltán polgármester

Záradék:

A tájékoztatás szabályszerű, a határozati javaslat jogszabálysértést nem tartalmaz.

Fodor Rita Mária
jegyző

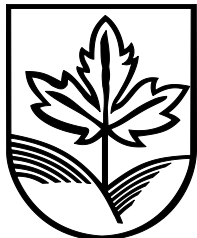

RÉTSÁG VÁROS ÖNKORMÁNYZATÁNAK KÉPVISELŐ-TESTÜLETE

2651 Rétság, Rákóczi út 20. Telefon: 35/550-100

www.retsag.hu Email: hivatal@retsag.hu

Előterjesztést készítette és előterjesztő: Fodor Rita Mária

Szerződésmódosítás jóváhagyása Marton Szakértő Kft. – Polgármesteri Hivatal liftkarbantartás

ELŐTERJESZTÉS

a Képviselő-testület 2023. január 26-i ülésére

| Tárgyalja | Ülés | Szavazás |
|----------------------------------------------------------------------------|-------------------------------------------|--------------------------------------------------------|
| <input type="checkbox"/> Szociális bizottság | <input checked="" type="checkbox"/> Nyílt | <input checked="" type="checkbox"/> Nyílt szavazás |
| <input checked="" type="checkbox"/> Pénzügyi és Városfejlesztési Bizottság | <input type="checkbox"/> Zárt | <input type="checkbox"/> Titkos szavazás |
| <input type="checkbox"/> Közbeszerzési Bizottság | | <input type="checkbox"/> Egyszerű többség |
| <input checked="" type="checkbox"/> Képviselő-testület | | <input checked="" type="checkbox"/> Minősített többség |

1.) A tárgyalandó témakör tárgyilagos és tényszerű bemutatása

Tisztelt Képviselő-testület!

A Marton Szakértő Kft. 2023. évben is emelni szeretné szolgáltatási árait. A Polgármesteri Hivatalnál lévő lift esetében is kötelező évente egy műszaki biztonságtechnikai felülvizsgálat, melynek összege 2023. évben 30.600 Ft, továbbá 5.000 Ft igazgatási eljárási díj.

A munkákat csak akkreditált vállalkozás végezheti.

Kérem a tisztelt Képviselő-testületet, hogy az előterjesztést megtárgyalni szíveskedjen.

Rétság, 2023. január 14.

Fodor Rita Mária
jegyző

2.) Előzmények, különösen a témában hozott korábbi testületi döntések, azok végrehajtása

3.) Jogszabályi háttér

Hatályos 2023. évi átmeneti gazdálkodásról szóló rendeletünk

4.) Határozati javaslat

**RÉTSÁG VÁROS ÖNKORMÁNYZAT KÉPVISELŐ-TESTÜLETÉNEK
/2023.I.26.) KT. HATÁROZATA**

Rétság Város Önkormányzat Képviselő-testülete megtárgyalta a Marton Szakértő Kft. szerződésmódosítási kérelmének jóváhagyásáról készített előterjesztést.

A Képviselő-testület a határozat mellékletét képező, a Rétsági Polgármesteri Hivatalban lévő személyfelvonó karbantartására szóló szerződésmódosítást jóváhagyja. Felhatalmazza Fodor Rita Mária jegyzőt a szerződés aláírására.

Határidő: 2023. február 3.

Felelős: Fodor Rita Mária jegyző

Záradék:

A tájékoztatás szabályszerű, a határozati javaslat jogszabálysértést nem tartalmaz.

Fodor Rita Mária
jegyző



RÉTSÁG VÁROS ÖNKORMÁNYZATÁNAK KÉPVISELŐ-TESTÜLETE

2651 Rétság, Rákóczi út 20. Telefon: 35/550-100

www.retsag.hu Email: hivatal@retsag.hu

Előterjesztést készítette: Fodor Rita Mária

Előterjesztő: Mezőfi Zoltán polgármester

Megállapodás módosítása – Rózsa Attila

ELŐTERJESZTÉS

a Képviselő-testület 2023. január 26-i ülésére

Tárgyalja

- Szociális bizottság
 Pénzügyi és Városfejlesztési Bizottság
 Közbeszerzési Bizottság
 Képviselő-testület

Ülés

- Nyílt
 Zárt

Szavazás

- Nyílt szavazás
 Titkos szavazás
 Egyszerű többség
 Minősített többség

1.) A tárgyalandó témakör tárgyilagos és tényszerű bemutatása

Tisztelt Képviselő-testület!

Rózsa Attila vállalkozó 2023. január 1-től módosítani kívánja szolgáltatási árait.

A vállalkozó folyamatosan ellátja az intézmények valamennyi számítógépének és nyomtatójának a karbantartását, vírusellenőrzését, a Polgármesteri Hivatalban lévő szerver üzemeltetését. A vállalkozó saját költségén részt vett az ASP képzéseken is, a szakrendszerekben igen gyakran nyújt segítséget. A karbantartásoknak köszönhetően többségében elamortizálódott (3 év az amortizációs idő) számítógépekkel dolgozunk. Kisebbségi javításokra volt csupán szükség. Az ASP-s gépek is hatodik évesek. Sajnos e gépek esetén várható további javítás vagy főalkatrész csere.

Az áremelés a garantált bérminimum emelkedésével, az euró árfolyam változásával és az éves inflációval indokolható.

| Intézmény/ágazat | 2022. évi díj/hó (bruttó) | 2023. évre javasolt díj/hó (bruttó) | % |
|-----------------------|------------------------------|----------------------------------------|-------|
| Polgármesteri Hivatal | 111.760 Ft/hó | 130.810 Ft/hó | 117,0 |
| Fogorvosi Szolgálat | 11.430 Ft/hó | 13.970 Ft/hó | 122,2 |
| Védőnők | 19.050 Ft/hó | 23.495 Ft/hó | 123,3 |
| Óvoda | 11.430 Ft/hó | 13.970 Ft/hó | 122,2 |
| VMKK | 69.850 Ft/hó | 82.550 Ft/hó | 122,5 |
| CSGYK | 26.670 Ft/hó | 31.750 Ft/hó | 119,0 |

Panasz a vállalkozóra intézményi szintről sem érkezett, mindenki elégedett a munkájával.

Kérem a tisztelt Képviselő-testületet, hogy az előterjesztést megtárgyalni szíveskedjen.

Rétság, 2023. január 12.

Mezőfi Zoltán
polgármester

2.) Előzmények, különösen a témában hozott korábbi testületi döntések, azok végrehajtása

Korábbi évek szerződései

3.) Jogszabályi háttér

Átmeneti gazdálkodásról szóló rendelet

4.) Határozati javaslatok

RÉTSÁG VÁROS ÖNKORMÁNYZAT KÉPVISELŐ-TESTÜLETÉNEK /2023.(I.26.) KT. HATÁROZATA

Rétság Város Önkormányzat Képviselő-testülete megtárgyalta a Rózsa Attilával informatikai feladatokra megkötött megállapodás módosításáról készített előterjesztést.

A Képviselő-testület a 2023. évi informatikai feladatokra az alábbi fedezetet biztosítja:

| Intézmény/ágazat | 2023. évre elfogadott díj/hó (bruttó) |
|-------------------------|------------------------------------------------------|
| Polgármesteri Hivatal | 130.810 Ft/hó |
| Fogorvosi szolgálat | 13.970 Ft/hó |
| Védőnők | 23.495 Ft/hó |
| Óvoda | 13.970 Ft/hó |
| VMKK | 82.550 Ft/hó |
| CSGYK | 31.750 Ft/hó |

A határozat mellékletét képező megállapodás módosításokat a Képviselő-testület jóváhagyja. Felhatalmazza Mezőfi Zoltán polgármestert és valamennyi intézményvezetőt a megállapodások aláírására.

Határidő: 2023. január 31.

Felelős: Mezőfi Zoltán polgármester

Záradék:

A tájékoztatás szabályszerű, a határozati javaslat jogszabálysértést nem tartalmaz.

Fodor Rita Mária
jegyző

MEGÁLLAPODÁS MÓDOSÍTÁSA

Mely létrejött egyrészről **Rózsa Attila vállalkozó** (2688 Vanyarc, Veres Pálné út 36. szám alatti lakos, adószám: 50698680-2-32, székhely: 2687 Bercel, Béke út 1/A) mint **megbízott**, másrészről **Rétság Város Polgármesteri Hivatala** (2651 Rétság, Rákóczi út 20.), mint **megbízó** között az alábbi feltételek szerint:

1. A **felek Rétságon 2012. márciu 1-jén** kötött - *számítástechnikai-informatikai berendezések karbantartásáról szóló* - megállapodást a jelen okiratban foglaltak szerint módosítják.
2. A megállapodás 7. pont 1. mondatának helyébe a következő elem kerül:

*„A megbízó az elvégzett munkáért havi rendszerességgel **átalánydíjat** fizet, melynek összege: **103.000 Ft /azaz egyszázháromezer forint/ + 27% ÁFA.**”*

3. Jelen megállapodás módosítás **2023. január 1-jétől** lép érvénybe.
A megállapodás jelen módosítással nem érintett részei változatlan formában továbbra is érvényben maradnak.
A jelen megállapodás módosításban nem szabályozott kérdésekben az 1. pontban hivatkozott megállapodás, valamint a Ptk. rendelkezései az irányadók.

Rétság, 2022. december 01.

RÓZSA ATTILA
2687 BERCEL, BÉKE ÚT 1/A
ADÓSZ.: 50698680-2-32
BSZ.SZ.: 55400077-11037125
NYILV.SZ.: 3032902

.....
MEGBÍZÓ

.....
MEGBÍZOTT

MEGÁLLAPODÁS MÓDOSÍTÁSA

Mely létrejött egyrészről **Rózsa Attila vállalkozó** (2688 Vanyarc, Veres Pálné út 36. szám alatti lakos, adószám: 50698680-2-32, székhely: 2687 Bercel, Béke út 1/A) mint **megbízott**, másrészről **Rétság Város Önkormányzata** (2651 Rétság, Rákóczi út 20.), mint **megbízó** között az alábbi feltételek szerint:

1. A felek Rétságon **2015. november 1-jén** kötött - számítástechnikai-informatikai be-
rendezések karbantartásáról szóló - megállapodást a jelen okiratban foglaltak szerint
módosítják.
2. A megállapodás 3. pontjának helyébe a következő elem kerül:

„A megbízó az elvégzett munkáért havi rendszerességgel **átalánydíjat** fizet az alábbi
bontásban:

- **Fogászati rendelő: 11.000 Ft** /azaz tizenegyezer forint/ + 27% ÁFA - 1 db számító-
gép és a hozzájuk tartozó nyomtató -

- **Védőnői Szolgálat: 18.500 Ft** /azaz tizennyolcezer ötszáz forint/ + 27% ÁFA - 2 db
számítógép és a hozzájuk tartozó nyomtató.”

3. Jelen megállapodás módosítás **2023. január 1-jétől** lép érvénybe.
A megállapodás jelen módosítással nem érintett részei változatlan formában továbbra
is érvényben maradnak.
A jelen megállapodás módosításban nem szabályozott kérdésekben az 1. pontban hi-
vatkozott megállapodás, valamint a Ptk. rendelkezései az irányadók.

Rétság, 2022. december 01.

RÓZSA ATTILA
2687 BERCEL, BÉKE ÚT 1/A
ADÓSZ.: 50698680-2-32
BSZ. SZ.: 55400077-11037125
NYILV.SZ.: 3032902

Rózsa Attila

.....
MEGBÍZÓ

.....
MEGBÍZOTT

FSZ: 13.970

V: 23.995

MEGÁLLAPODÁS MÓDOSÍTÁSA

Mely létrejött egyrészről **Rózsa Attila vállalkozó** (2688 Vanyarc, Veres Pálné út 36. szám alatti lakos, adószám: 50698680-2-32, székhely: 2687 Bercel, Béke út 1/A) mint **megbízott**, másrészről **1. sz. Napközi otthonos óvoda** (2651 Rétság, Mikszáth u. 6.), mint **megbízó** között az alábbi feltételek szerint:

1. A felek Rétságon 2015. november 1-jén kötött - számítástechnikai-informatikai be-
rendezések karbantartásáról szóló - megállapodást a jelen okiratban foglaltak szerint
módosítják.
2. A megállapodás 3. pont 1. mondatának helyébe a következő elem kerül:

„A megbízó az elvégzett munkáért havi rendszerességgel **átalánydíjat** fizet, melynek
összege: **11.000 Ft /azaz tizenegyezer forint/ + 27% AFA.**”

3. Jelen megállapodás módosítás **2023. január 1-jétől** lép érvénybe.
A megállapodás jelen módosítással nem érintett részei változatlan formában továbbra
is érvényben maradnak.
A jelen megállapodás módosításban nem szabályozott kérdésekben az 1. pontban hi-
vatkozott megállapodás, valamint a Ptk. rendelkezései az irányadók.

Rétság, 2022. december 01.

RÓZSA ATTILA
2687 BERCEL, BÉKE ÚT 1/A
ADÓSZ.: 50698680-2-32
BSZ.SZ.: 55400077-11037125
NYILV.SZ.: 3032902

.....
MEGBÍZÓ

.....
MEGBÍZOTT

MEGÁLLAPODÁS MÓDOSÍTÁSA

Mely létrejött egyrészről **Rózsa Attila vállalkozó** (2688 Vanyarc, Veres Pálné út 36. szám alatti lakos, adószám: 50698680-2-32, székhely: 2687 Bercel, Béke út 1/A) mint **megbízott**, másrészről **Városi Művelődési Központ és Könyvtár** (2651 Rétság, Rákóczi út 26. Pf.: 24.), mint **megbízó** között az alábbi feltételek szerint:

1. A **felek Rétságon 2015. november 1-jén** kötött - *számítástechnikai-informatikai be-
rendezések karbantartásáról szóló* - megállapodást a jelen okiratban foglaltak szerint módosítják.
2. A megállapodás 3. pont 1. mondatának helyébe a következő elem kerül:

*„A megbízó az elvégzett munkáért havi rendszerességgel **átalánydíjat** fizet, melynek összege: **65.000 Ft /azaz hatvanötezer forint/ + 27% ÁFA.**”*

3. Jelen megállapodás módosítás **2023. január 1-jétől** lép érvénybe.
A megállapodás jelen módosítással nem érintett részei változatlan formában továbbra is érvényben maradnak.
A jelen megállapodás módosításban nem szabályozott kérdésekben az 1. pontban hivatkozott megállapodás, valamint a Ptk. rendelkezései az irányadók.

Rétság, 2022. december 01.

RÓZSA ATTILA
2687 BERCEL, BÉKE ÚT 1/A
ADÓSZ.: 50698680-2-32
BSZ.SZ.: 55400077-11037125
NYILV.SZ.: 3032902

.....
MEGBÍZÓ

.....
MEGBÍZOTT

MEGÁLLAPODÁS MÓDOSÍTÁSA

Mely létrejött egyrészről **Rózsa Attila vállalkozó** (2688 Vanyarc, Veres Pálné út 36. szám alatti lakos, adószám: 50698680-2-32, székhely: 2687 Bercel, Béke út 1/A) mint **megbízott**, másrészről **Rétsági Család- és Gyermekjóléti Központ** (2651 Rétság, Rákóczi út 34.), mint **megbízó** között az alábbi feltételek szerint:

1. A felek Rétságon 2017. február 21-én kötött - számítástechnikai-informatikai berendezések karbantartásáról szóló - megállapodást a jelen okiratban foglaltak szerint módosítják.

2. A megállapodás 3. pont 1. mondatának helyébe a következő elem kerül:

„A megbízó az elvégzett munkáért havi rendszerességgel **átalánydíjat** fizet, melynek összege: **25.000 Ft /azaz huszonötezer forint/ + 27% ÁFA.**”

3. Jelen megállapodás módosítás **2023. január 1-jétől** lép érvénybe.
A megállapodás jelen módosítással nem érintett részei változatlan formában továbbra is érvényben maradnak.
A jelen megállapodás módosításban nem szabályozott kérdésekben az 1. pontban hivatkozott megállapodás, valamint a Ptk. rendelkezései az irányadók.

Rétság, 2022. december 01.

RÓZSA ATTILA
2687 BERCEL, BÉKE ÚT 1/A
ADÓSZ.: 50698680-2-32
BSZ.SZ.: 55400077-11037125
NYILV.SZ.: 3032902

Rózsa Attila

.....
MEGBÍZÓ

.....
MEGBÍZOTT

31.150



RÉTSÁG VÁROS ÖNKORMÁNYZATÁNAK KÉPVISELŐ-TESTÜLETE

2651 Rétság, Rákóczi út 20. Telefon: 35/550-100

www.retsag.hu Email: hivatal@retsag.hu

Előterjesztést készítette és előterjesztő: Mezőfi Zoltán polgármester

Ingtalancsere szerződésre vonatkozó határozat kiegészítése

ELŐTERJESZTÉS

a Képviselő-testület 2022. január 26-i ülésére

Tárgyalja

- Szociális bizottság
 Pénzügyi és Városüzemeltetési Bizottság
 Közbeszerzési Bizottság
 Képviselő-testület

Ülés

- Nyílt
 Zárt

Szavazás

- Nyílt szavazás
 Titkos szavazás
 Egyszerű többség
 Minősített többség

1. A tárgyalandó témakör tárgyilagos és tényszerű bemutatása

Tisztelt Képviselő-testület!

Mint ismeretes, Önkormányzatunk elcserélte a tulajdonában lévő Rétság 784/1 hrsz-ú területet a VABI Hungária Kft.-vel, a Kft. tulajdonában levő Rétság 789/1 hrsz-ú ingatlanra. A földhivatal kifogásolja az ingatlancserére vonatkozó határozatunkat és az alábbi összevont döntést tartalmazó határozatot kéri. Amíg ez nincs meg, addig nem hajlandó bejegyezni.

1./ A testület hozzájárul a csereszerződés megkötéséhez, ezzel hozzájárul ahhoz, hogy VABI Hungária Kft. a kizárólagos tulajdonát képező Rétság 789 /1 helyrajzi számú 1690,27 m2 alapterületű beépítetlen területet elcseréli a Rétság 784 /1 helyrajzi számú 1.616 m2 alapterületű kivett beépítetlen területre, mely Rétság Önkormányzatának kizárólagos tulajdona.

Valamint ahhoz, hogy a Rétság Város Önkormányzata a kizárólagos tulajdonát képező Rétság 784 /1 helyrajzi számú 1.616 m2 alapterületű kivett beépítetlen területet elcseréli a Rétság 789 /1 helyrajzi számú 1690,27 m2 alapterületű beépítetlen területre mely most a VABI Hungária Kft. kizárólagos tulajdona.

2./ A testület hozzájárul ahhoz, hogy a telekcseré folytan kialakult helyzetnek megfelelően a Rétság 784/2 helyrajzi számú kivett közút megnevezésű ingatlan egyesítésre kerüljön a 789/1 helyrajzi számú kivett beépítetlen területtel, és a továbbiakban kivett közút besorolást kapjon.

3./ A testület hozzájárul, hogy a 784/1 kivett közút megnevezésű ingatlan a továbbiakban kivett beépítetlen területként kerüljön felvezetésre az ingatlan nyilvántartásban.

4./ Felhatalmazza Mezőfi Zoltán polgármestert a földhivatali eljárás lebonyolításában.

Gyakorlatilag minden döntés már megszületett korábban.

Kérem a tisztelt Képviselő-testületet, az előterjesztést megtárgyalni szíveskedjen.

Rétság, 2023. január 18.

Mezőfi Zoltán
polgármester

2. Előzmények, különösen a témában hozott korábbi testületi döntések, azok végrehajtása

Képviselő-testület 195/2022.(IX.20) határozata. Tárnya: VABI Hungária Kft területcsere kérelme.

3. Jogszabályi háttér:

4. Határozati javaslat

RÉTSÁG VÁROS ÖNKORMÁNYZAT KÉPVISELŐ-TESTÜLETÉNEK /2023.(I.26.) KT. HATÁROZATA

Rétság Város Önkormányzat Képviselő- testülete megtárgyalta az ingatlancsere szerződésre vonatkozó határozat kiegészítéséről szóló előterjesztést.

1./ A Képviselő-testület hozzájárul a csereszerződés megkötéséhez, ezzel hozzájárul ahhoz, hogy a VABI Hungária Kft. a kizárólagos tulajdonát képező Rétság 789 /1 helyrajzi számú 1690,27 m2 alapterületű beépítetlen területet elcseréli a Rétság 784 /1 helyrajzi számú 1.616 m2 alapterületű kivett beépítetlen területre, mely Rétság Város Önkormányzatának kizárólagos tulajdona, valamint ahhoz, hogy a Rétság Város Önkormányzata a kizárólagos tulajdonát képező Rétság 784 /1 helyrajzi számú, 1.616 m2 alapterületű kivett beépítetlen területet elcseréli a Rétság 789 /1 helyrajzi számú1690,27 m2 alapterületű beépítetlen területre, mely most a VABI Hungária Kft. kizárólagos tulajdona.

2./ A Képviselő-testület hozzájárul ahhoz, hogy a telekcserre folytán kialakult helyzetnek megfelelően a Rétság 784/2 helyrajzi számú kivett közút megnevezésű ingatlan egyesítésre kerüljön a 789/1 helyrajzi számú kivett beépítetlen területtel, és a továbbiakban kivett közút besorolást kapjon.

3./ A Képviselő-testület hozzájárul, hogy a 784/1 kivett közút megnevezésű ingatlan a továbbiakban kivett beépítetlen területként kerüljön felvezetésre az ingatlan nyilvántartásban.

4./ A Képviselő-testület felhatalmazza Mezőfi Zoltán polgármestert a földhivatali eljárás lebonyolítására.

Határidő: 2023. február 28.

Felelős: Mezőfi Zoltán polgármester

Záradék:

Az előterjesztés jogszabálysértést nem tartalmaz.

Fodor Rita Mária
jegyző



RÉTSÁG VÁROS ÖNKORMÁNYZATÁNAK KÉPVISELŐ-TESTÜLETE

2651 Rétság, Rákóczi út 20. Telefon: 35/550-100

www.retsag.hu Email: hivatal@retsag.hu

Előterjesztést készítette: Hesz Ildikó

Előterjesztő: Mezőfi Zoltán polgármester

A Városi Művelődési Központ és Könyvtár átmeneti intézményvezetői megbízás meghosszabbítására

ELŐTERJESZTÉS

a Képviselő-testület 2023. január 26-i ülésére

Tárgyalja

- Szociális bizottság
 Pénzügyi és Városfejlesztési Bizottság
 Közbeszerzési Bizottság
 Képviselő-testület

Ülés

- Nyílt
 Zárt

Szavazás

- Nyílt szavazás
 Titkos szavazás
 Egyszerű többség
 Minősített többség

1.) A tárgyalandó témakör tárgyilagos és tényszerű bemutatása

Tisztelt Képviselő-testület!

A Városi Művelődési Központ és Könyvtár átmeneti intézményvezetői megbízatása 2023.01.30-án lejár.

A kiírt intézményvezetői pályázat alapján a státusz legkorábban 2023. március 1. naptól tölthető be, ezért indokolt a helyettesítés 1 hónappal történő meghosszabbítása.

Kérem a tisztelt Képviselő-testületet, hogy az előterjesztést megtárgyalni szíveskedjen.

Rétság, 2023. január 19.

Mezőfi Zoltán
polgármester

2.) Előzmények, különösen a témában hozott korábbi testületi döntések, azok végrehajtása

227/2022. (X.20.) Kt. határozat

3.) Jogszabályi háttér

39/2020. (X.30.) EMMI rendelet 5.§ (9) Ha az intézményvezető munkaviszonyának megszűnését vagy az intézményvezetői munkakörben történő foglalkoztatása megszűnését követő napon az intézményvezetői munkakör nem kerül betöltésre, a munkáltatói jogkör gyakorlója **az 1. mellékletben meghatározott követelményeknek megfelelő foglalkoztatottját legfeljebb 120 nap időtartamra pályázat lefolytatása nélkül is** megbízhatja az intézményvezetői feladatok ellátásával.

4.) Határozati javaslat

RÉTSÁG VÁROS ÖNKORMÁNYZAT KÉPVISELŐ-TESTÜLETÉNEK /2023.(I. 26.) KT. HATÁROZATA

Rétság Város Önkormányzat Képviselő-testülete megtárgyalta a Városi Művelődési Központ és Könyvtár átmeneti intézményvezetői megbízás meghosszabbítása tárgyában készített előterjesztést.

A Képviselő-testület egyetért azzal, hogy az átmenetileg megbízott intézményvezetőt a 39/2020. (X.30.) EMMI rendelet 5.§ (9) bekezdés alapján újabb 1 hónappal megbízza az intézményvezetői feladatok ellátásával.

Határidő: 2023. január 31.

Felelős: Mezőfi Zoltán polgármester

Záradék:

A tájékoztatás szabályszerű, a határozati javaslat jogszabálysértést nem tartalmaz.

Fodor Rita Mária
jegyző

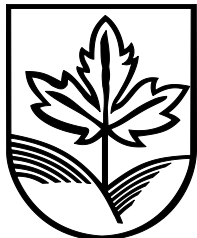

RÉTSÁG VÁROS ÖNKORMÁNYZATÁNAK KÉPVISELŐ-TESTÜLETE

2651 Rétság, Rákóczi út 20. Telefon: 35/550-100

www.retsag.hu Email: hivatal@retsag.hu

Előterjesztést készítette Fodor Rita Mária

Előterjesztő: Mezőfi Zoltán polgármester

Webmesteri feladatok ellátása

ELŐTERJESZTÉS

a Képviselő-testület 2023. január 26-i ülésére

| Tárgyalja | Ülés | Szavazás |
|----------------------------------------------------------------------------|-------------------------------------------|--------------------------------------------------------|
| <input type="checkbox"/> Szociális bizottság | <input checked="" type="checkbox"/> Nyílt | <input checked="" type="checkbox"/> Nyílt szavazás |
| <input checked="" type="checkbox"/> Pénzügyi és Városfejlesztési Bizottság | <input type="checkbox"/> Zárt | <input type="checkbox"/> Titkos szavazás |
| <input type="checkbox"/> Közbeszerzési Bizottság | | <input type="checkbox"/> Egyszerű többség |
| <input checked="" type="checkbox"/> Képviselő-testület | | <input checked="" type="checkbox"/> Minősített többség |

1.) A tárgyalandó témakör tárgyilagos és tényszerű bemutatása

Tisztelt Képviselő-testület!

Pályázatot írtunk ki a hivatalos honlap webmesteri feladatainak ellátására. Két érdeklőből egy, Baráth Tamás nyújtott be ajánlatot. Baráth Tamás az átmeneti időszakban az adatfeltöltésekért nem kér pénzt. Alaposan körbejárta a jelenlegi honlap módosításának, folytatásának lehetőségét. Tájékoztatója során több további kérdés, akadály (manuális áttöltés) felmerült.

Az új oldal kialakítására tett ajánlata 2,2 millió forint.

Javaslom, kérjünk szerződéstervezetet, továbbá a szerződés részleteinek, előrehaladásának pontos egyeztetését. Szükség esetén kérjük a testülettel történő egyeztetést, a testületi tagok véleményezésének lehetőségét.

A honlap a Városi Művelődési Központ és Könyvtár intézmény gondozásában áll.

Kérem a tisztelt Képviselő-testületet, hogy az előterjesztést megtárgyalni szíveskedjen.

Rétság, 2023.január 18.

Mezőfi Zoltán
polgármester

2.) Előzmények, különösen a témában hozott korábbi testületi döntések, azok végrehajtása

3.) Jogszabályi háttér

4.) Határozati javaslat

RÉTSÁG VÁROS ÖNKORMÁNYZAT KÉPVISELŐ-TESTÜLETÉNEK /2023.(I. 26.) KT. HATÁROZATA

Rétság Város Önkormányzat Képviselő-testülete megtárgyalta a webmesteri feladatok ellátására érkezett árajánlatról készített előterjesztést.

A Képviselő-testület szerződéstervezetet kér Baráth Tamástól. A szerződéstervezetnek tartalmaznia kell a pontos feladatvállalást, az új honlap kialakításának ütemtervét, továbbá azt a feltételt, hogy vállalkozó vállalja a folyamatos egyeztetést a Képviselő-testület tagjaival, valamint a honlapot üzemeltető intézmény munkatársaival.

Határidő: 2023. február 05.

Felelős: Mezőfi Zoltán polgármester

Záradék:

A tájékoztatás szabályszerű, a határozati javaslat jogszabálysértést nem tartalmaz.

Fodor Rita Mária
jegyző



RÉTSÁG VÁROS ÖNKORMÁNYZATÁNAK KÉPVISELŐ-TESTÜLETE

2651 Rétság, Rákóczi út 20. Telefon: 35/550-100

www.retsag.hu Email: hivatal@retsag.hu

Előterjesztést készítette és előterjesztő: Kosik Roland pénzügyi csoportvezető

Szerződés ASP-IVK vagyonyilvántartási rendszer aktualizálására

ELŐTERJESZTÉS

a Képviselő-testület 2023. január 26-i ülésére

| Tárgyalja | Ülés | Szavazás |
|----------------------------------------------------------------------------|-------------------------------------------|--------------------------------------------------------|
| <input type="checkbox"/> Szociális bizottság | <input checked="" type="checkbox"/> Nyílt | <input checked="" type="checkbox"/> Nyílt szavazás |
| <input checked="" type="checkbox"/> Pénzügyi és Városfejlesztési Bizottság | <input type="checkbox"/> Zárt | <input type="checkbox"/> Titkos szavazás |
| <input type="checkbox"/> Közbeszerzési Bizottság | | <input type="checkbox"/> Egyszerű többség |
| <input checked="" type="checkbox"/> Képviselő-testület | | <input checked="" type="checkbox"/> Minősített többség |

1.) A tárgyalandó témakör tárgyilagos és tényszerű bemutatása

Tisztelt Képviselő-testület!

Virág-Pisák Zsuzsanna EV megküldte az ASP-IVK (Ingatlanvagyon kataszter) aktualizálásáról szóló szerződéstervezetét. A vagyontaszter adatlapjai általánosságban 2008. évi dátummal lettek felülvizsgálva, így célszerű lenne az ingatlanvagyon pontosítása miatt az állomány felülvizsgálata, illetve az önkormányzat vagyonának pontosítása. A vállalkozó – aki a kistérség területén több településnek is folyamatosan munkát végez - erre a feladatra tett ajánlatot.

A 800.000 Ft-os vállalási ár a 2008. évihez mérten igen méltányos (már akkor kb. félmillió forintba került a munka). Hatalmas munkáról van szó, melyhez várhatóan jelentős igazgatási költségek is társulnak majd (tulajdoni lapok költségei). Ugyanakkor egy komplett áttekintés mindenképp szükséges, ennek indokát már évek óta mondjuk.

Kérem a tisztelt Képviselő-testületet, hogy az előterjesztést megtárgyalni szíveskedjen.

Rétság, 2023. január 12.

Kosik Roland
pénzügyi csoportvezető

2.) Előzmények, különösen a témában hozott korábbi testületi döntések, azok végrehajtása

3.) Jogszabályi háttér

2011. évi CXCV. törvény az államháztartásról és 147/1992. (XI. 6.) Korm. rendelet az önkormányzatok tulajdonában lévő ingatlanvagyon nyilvántartási és adatszolgáltatási rendjéről.

4.) Határozati javaslat

RÉTSÁG VÁROS ÖNKORMÁNYZAT KÉPVISELŐ-TESTÜLETÉNEK /2023.(I. 26.) KT. HATÁROZATA

Rétság Város Önkormányzat Képviselő-testülete megtárgyalta az ASP-IVK (Ingatlanvagyon kataszter) aktualizálásáról szóló előterjesztést.

A Képviselő-testület a Virág-Pisák Zsuzsanna által megküldött „Megbízási Szerződést” jóváhagyja. Felhatalmazza Mezőfi Zoltán polgármestert a szerződés módosítás aláírására.

Az ingatlanvagyonkataszter aktualizálásának 800.000 Ft-os költségét a Képviselő-testület a 2023. évi költségvetésben biztosítja.

Határidő: 2023. január 31.

Felelős: Fodor Rita Mária jegyző

Záradék:

A tájékoztatás szabályszerű, a határozati javaslat jogszabálysértést nem tartalmaz.

Fodor Rita Mária
jegyző

Megbízási szerződés

amely létrejött egyrészről

Rétság Város Önkormányzata (székhelye: 2651 Rétság, Rákóczi út 20.), Adószám: 15735492-2-12
képviselőjében (**Mezőfi Zoltán, polgármester**), mint megbízó, továbbiakban: **Megbízó**,

másrészről

Virág -Pisák Zsuzsanna EV, 4900 Fehérgyarmat Borsodi utca 2/A adószám: 69172414-1-35 mint megbízott, továbbiakban: **Megbízott**

a továbbiakban együttesen: **Felek**
között az alábbi feltételek szerint:

1. Szerződés tárgya

Megbízó megbízást ad, **Megbízott** elvállalja, hogy az önkormányzati vagyon ingatlan nyilvántartását értékben felülvizsgálja és rögzíti az ASP vagyongazdálkodási rendszer Ingatlanvagyon-kataszterében. (továbbiakban:IVK).

továbbá az elmúlt évek változásait átnézi és a hiányzó értékeket rögzíti az ASP IVK moduljában, főkönyvi egyezőséget figyelembe véve.

2. Szerződés határideje

Jelen szerződés 2023. december 31-ig, határozott időtartamra jön létre, mely időtartam a jelen szerződés aláírásának napjával kezdődik.

3. Megbízott kötelezettségei

- 3.1.** A **Megbízótól** átveszi a munka elvégzéséhez szükséges műszaki és pénzügyi anyagokat, dokumentációt.
- 3.2.** A **Megbízott** a megbízás során kellő szakmai gondossággal jár el, kijelenti, hogy rendelkezik szakképzett és gyakorlott szakemberekkel és ezeket a feltételeket a megbízás ideje alatt folyamatosan biztosítja.
- 3.3.** **Megbízott** köteles a megbízás során, vagy azzal összefüggésben tudomására jutott üzleti titkokat, valamint a **Megbízóra** és annak üzleti tevékenységére vonatkozó alapvető fontosságú információkat megőrizni, titokban tartani.
- 3.4.** Minden olyan tényről és adatról, melyről a **Megbízó** tudott vagy tudhatott, de adatszolgáltatásként nem vagy tévesen adott meg, az ebből eredő jogkövetkezményekért **Megbízott** felelősséggel nem tartozik.

4. Megbízás díja

- 4.1. **Megbízott** az 1. pontban meghatározott program használata és a feladat teljesítése esetén **bruttó 800.000 Ft, azaz nyolcszázezer Ft** összegű szolgáltatási díjra jogosult, melyet a **Megbízó** átutalással egyenlítő a 10404247-92472910-01500000 bankszámlára.
- 4.2. **Megbízó** a számlát köteles 8 napon belül átutalással rendezni. Késedelmes fizetés esetén **Megbízott** a mindenkori jegybanki alapkamat kétszeresének megfelelő mértékű késedelmi kamatot követelhet.

5. Szerződés megszüntetése, jogviták, egyébek

- 5.1. **Felek** jelen szerződést csak a másik Fél súlyos szerződésszegése estén jogosultak írásban felmondani, és csak abban az esetben, ha a szerződést szegő Felet előzetesen írásban 15 napos határidő megjelölésével felhívták a szerződésszegő magatartás megszüntetésére, de a felhívás eredménytelen volt.
- 5.2. Jelen szerződés bármely jogcímen és időben történő megszűnése nem érinti a **Felek** megszűnés előtt keletkezett jogait és kötelezettségeit.
- 5.3. Minden, a jelen szerződésben nem szabályozott kérdésben a Polgári Törvénykönyv rendelkezései az irányadók.
- 5.4. **Felek** megállapodnak abban, hogy a vitás eseteket egymás között egyezséggel rendezik, ennek eredménytelensége esetén a fehérgyarmati Városi Bíróság illetékességét kötik ki.
- 5.5. **Megbízó** hozzájárul ahhoz, hogy a **Megbízott** a felhasználói referencia listájában szerepeltesse.
- 5.6. **Felek** a jelen szerződést elolvasták, és mint akaratukkal mindenben megegyezőt, két egymással teljesen egyező példányban aláírták.

Fehérgyarmat, 2023.

.....
Megbízó

.....
Megbízott



RÉTSÁG VÁROS ÖNKORMÁNYZATÁNAK KÉPVISELŐ-TESTÜLETE

2651 Rétság, Rákóczi út 20. Telefon: 35/550-100

www.retsag.hu Email: hivatal@retsag.hu

Előterjesztést készítette és előterjesztő: Kosik Roland pénzügyi csoportvezető

Szerződés ASP-KATI tárgyeszköz nyilvántartási rendszer aktualizálására

ELŐTERJESZTÉS

a Képviselő-testület 2023. január 26-i ülésére

| Tárgyalja | Ülés | Szavazás |
|----------------------------------------------------------------------------|-------------------------------------------|--------------------------------------------------------|
| <input type="checkbox"/> Szociális bizottság | <input checked="" type="checkbox"/> Nyílt | <input checked="" type="checkbox"/> Nyílt szavazás |
| <input checked="" type="checkbox"/> Pénzügyi és Városfejlesztési Bizottság | <input type="checkbox"/> Zárt | <input type="checkbox"/> Titkos szavazás |
| <input type="checkbox"/> Közbeszerzési Bizottság | | <input type="checkbox"/> Egyszerű többség |
| <input checked="" type="checkbox"/> Képviselő-testület | | <input checked="" type="checkbox"/> Minősített többség |

1.) A tárgyalandó témakör tárgyilagos és tényszerű bemutatása

Tisztelt Képviselő-testület!

Virág-Pisák Zsuzsanna EV megküldte az ASP-KATI (Tárgyeszköz nyilvántartó rendszer) aktualizálásáról szóló szerződéstervezetét. Célszerű lenne a tárgyeszközvagyron pontosítása, illetve ennek pontos egyeztetése az önkormányzat kapcsolódó mérlegsoraival.

Számviteli alapkövetelmény, hogy az ingatlanvagyongatászternek egyeznie kell a tárgyeszközök ingatlannyilvántartásával, valamint a főkönyvi könyvelés adatával. Ez a hármas egyezőséget valamennyi ellenőr le is ellenőrzi.

A vállalkozó – aki a kistérség területén több településnek is folyamatosan munkát végez - erre a feladatra tett ajánlatot.

Kérem a tisztelt Képviselő-testületet, hogy az előterjesztést megtárgyalni szíveskedjen.

Rétság, 2023. január 12.

Kosik Roland
pénzügyi csoportvezető

2.) Előzmények, különösen a témában hozott korábbi testületi döntések, azok végrehajtása

3.) Jogszabályi háttér

2011. évi CXCV. törvény az államháztartásról, a 147/1992. (XI. 6.) Korm. rendelet az önkormányzatok tulajdonában lévő ingatlanvagyon nyilvántartási és adatszolgáltatási rendjéről, és a 4/2013. (I. 11.) Korm. rendelet az államháztartás számviteléről.

4.) Határozati javaslat

RÉTSÁG VÁROS ÖNKORMÁNYZAT KÉPVISELŐ-TESTÜLETÉNEK /2023.(I. 26.) KT. HATÁROZATA

Rétság Város Önkormányzat Képviselő-testülete megtárgyalta az ASP-KATI (Tárgyieszköz nyilvántartó rendszer) aktualizálásáról szóló előterjesztést.

A Képviselő-testület a Virág-Pisák Zsuzsanna által megküldött „Megbízási Szerződést” jóváhagyja. Felhatalmazza Fodor Rita Mária jegyzőt a szerződés aláírására.

A munka ellenértékét, 650.000 Ft-ot, a Képviselő-testület a 2023. évi költségvetésben biztosítja.

Határidő: 2023. január 31.

Felelős: Fodor Rita Mária jegyző

Záradék:

A tájékoztatás szabályszerű, a határozati javaslat jogszabálysértést nem tartalmaz.

Fodor Rita Mária
jegyző

Megbízási szerződés

amely létrejött egyrészről

Rétság Város Önkormányzata (székhelye: 2651 Rétság, Rákóczi út 20.), Adószám: 15735492-2-12
képviselőjében (**Mezőfi Zoltán, polgármester**), mint megbízó, továbbiakban: **Megbízó**,

másrészről

Virág -Pisák Zsuzsanna EV, 4900 Fehérgyarmat Borsodi utca 2/A adószám: 69172414-1-35, mint megbízott, továbbiakban: **Megbízott**,

a továbbiakban együttesen: **Felek**
között az alábbi feltételek szerint:

1. Szerződés tárgya

Megbízó megbízást ad, **Megbízott** elvállalja, hogy az önkormányzati vagyon ingatlan nyilvántartását értékben felülvizsgálja és az ASP-KATI modulban a meglévő értékeket javítja, továbbá az elmúlt évek változásait, mind ingatlan, mind egyéb gépek, berendezések tekintetében átnézi és a hiányzó értékeket rögzíti az ASP KATI moduljában a főkönyvi egyezőséget figyelembe véve.

2. Szerződés határideje

Jelen szerződés 2023. december 31-ig határozott időtartamra jön létre, mely időtartam a jelen szerződés aláírásának napjával kezdődik.

3. Megbízott kötelezettségei

- 3.1.** A **Megbízótól** átveszi a munka elvégzéséhez szükséges műszaki és pénzügyi anyagokat, dokumentációt.
- 3.2.** A **Megbízott** a megbízás során kellő szakmai gondossággal jár el, kijelenti, hogy rendelkezik szakképzett és gyakorlott szakemberekkel és ezeket a feltételeket a megbízás ideje alatt folyamatosan biztosítja.
- 3.3.** **Megbízott** köteles a megbízás során, vagy azzal összefüggésben tudomására jutott üzleti titkokat, valamint a **Megbízóra** és annak üzleti tevékenységére vonatkozó alapvető fontosságú információkat megőrizni, titokban tartani.
- 3.4.** Minden olyan tényről és adatról, melyről a **Megbízó** tudott vagy tudhatott, de adatszolgáltatásként nem vagy tévesen adott meg, az ebből eredő jogkövetkezményekért **Megbízott** felelősséggel nem tartozik.

4. Megbízás díja

- 4.1** **Megbízott** az 1. pontban meghatározott program használata és a feladat teljesítése esetén **bruttó 650.000 Ft, azaz hatszázötvenezer Ft** összegű szolgáltatási díjra jogosult, melyet a **Megbízó** átutalással egyenlítő a 10404247-92472910-01500000 bankszámlára.
- 4.2.** **Megbízó** a számlát köteles 8 napon belül átutalással rendezni. Késedelmes fizetés esetén **Megbízott** a mindenkori jegybanki alapkamat kétszeresének megfelelő mértékű késedelmi kamatot követelhet.

5. Szerződés megszüntetése, jogviták, egyébek

- 5.1. **Felek** jelen szerződést csak a másik Fél súlyos szerződésszegése estén jogosultak írásban felmondani, és csak abban az esetben, ha a szerződést szegő Felet előzetesen írásban 15 napos határidő megjelölésével felhívták a szerződésszegő magatartás megszüntetésére, de a felhívás eredménytelen volt.
- 5.2. Jelen szerződés bármely jogcímen és időben történő megszűnése nem érinti a **Felek** megszűnés előtt keletkezett jogait és kötelezettségeit.
- 5.3. Minden a jelen szerződésben nem szabályozott kérdésben a Polgári Törvénykönyv rendelkezései az irányadók.
- 5.4. **Felek** megállapodnak abban, hogy a vitás eseteket egymás között egyezséggel rendezik, ennek eredménytelensége esetén a fehérgyarmati Városi Bíróság illetékességét kötik ki.
- 5.5. **Megbízó** hozzájárul ahhoz, hogy a **Megbízott** a felhasználói referencia listájában szerepeltesse.
- 5.6. **Felek** a jelen szerződést elolvasták, és mint akaratukkal mindenben megegyezőt, két egymással teljesen egyező példányban aláírták.

Fehérgyarmat, 2023.

.....
Megbízó

.....
Megbízott



RÉTSÁG VÁROS ÖNKORMÁNYZATÁNAK KÉPVISELŐ-TESTÜLETE

2651 Rétság, Rákóczi út 20. Telefon: 35/550-100

www.retsaq.hu Email: hivatal@retsag.hu

Előterjesztést készítette Fodor Rita Mária

Előterjesztő: Mezőfi Zoltán polgármester

Menilán Complex Kft. szerződésmódosítási kérelme

ELŐTERJESZTÉS

a Képviselő-testület 2023. január 26-i ülésére

| Tárgyalja | Ülés | Szavazás |
|----------------------------------------------------------------------------|-------------------------------------------|--------------------------------------------------------|
| <input type="checkbox"/> Szociális bizottság | <input checked="" type="checkbox"/> Nyílt | <input checked="" type="checkbox"/> Nyílt szavazás |
| <input checked="" type="checkbox"/> Pénzügyi és Városfejlesztési Bizottság | <input type="checkbox"/> Zárt | <input type="checkbox"/> Titkos szavazás |
| <input type="checkbox"/> Közbeszerzési Bizottság | | <input type="checkbox"/> Egyszerű többség |
| <input checked="" type="checkbox"/> Képviselő-testület | | <input checked="" type="checkbox"/> Minősített többség |

1.) A tárgyalandó témakör tárgyilagos és tényszerű bemutatása

Tisztelt Képviselő-testület!

A temetőgondnoki feladatokat ellátó vállalkozás képviselője az alábbi kérelmet juttatta el hozzám:

„TISZTELT POLGÁRMESTER ÚR! TISZTELT KÉPVISELŐ-TESTÜLET!

ALULÍROTT MENCZEL GYULA MINT A MENILÁN COMPLEX KFT ÜGYVEZETŐ IGAZGATÓJA, AZZAL A KÉRÉSSSEL FORDULOK ÖNÖKHÖZ, HOGY AZ ÖNKORMÁNYZATTAL KÖTÖTT VÁLLALKOZÓI SZERZŐDÉSEM HAVI DÍJAZÁSÁT 15 %-KAL EMELNI SZÍVESKEDJENEK.

TEKINTETTEL A KIALAKULT GAZDASÁGI HELYZETRE ÉS A DRASZTIKUS ÁREMELKEDÉSEKRE (ÜZEMANYAGÁR NÖVEKEDÉS, SEGÉDESZKÖZÖK-GÉPEK, MUNKAERŐ DÍJAZÁSA ÉS A JÁRULÉKOK EMELKEDÉSE) CÉGEM KÉNYTELEN A DÍJAZÁS EMELÉSÉT KÉRELMEZNI.

A 2021.12.15. NAPJÁN KELT VÁLLALKOZÁSI SZERZŐDÉS DÍJAZÁSA HAVI: 400.000 FT (AM)
2023.01.01. NAPJÁTÓL AZ EMELT DÍJAZÁS HAVI: 460.000 FT (AM) LENNE.

TISZTELETTEL KÉREM A KÉPVISELŐ-TESTÜLET HOZZÁJÁRULÁSÁT!

RÉTSÁG, 2023. 01.15.

TISZTELETTEL:

MENILÁN COMPLEX KFT
MENCZEL GYULA”

Ismervén a 2023. évi béremelési arányokat (garantált bérminimum 14,00 %, minimálbér 16,00 %), és az infláció mértékét, javaslom a kérelem támogatását.

Kérem a tisztelt Képviselő-testületet, hogy az előterjesztést megtárgyalni szíveskedjen.

Rétság, 2023.január 17.

Mezőfi Zoltán
polgármester

2.) Előzmények, különösen a témában hozott korábbi testületi döntések, azok végrehajtása

3.) Jogszabályi háttér

Hatályos rendelünk a 2023. évi átmeneti gazdálkodásról.

4.) Határozati javaslat

**RÉTSÁG VÁROS ÖNKORMÁNYZAT KÉPVISELŐ-TESTÜLETÉNEK
/2023.(I. 26.) KT. HATÁROZATA**

Rétság Város Önkormányzat Képviselő-testülete megtárgyalta a Menilán Complex Kft. szerződésmódosítási kérelméről készített előterjesztést.

A Képviselő-testület a Menilán Complex Kft. ügyvezetőjének kérelmét elfogadja és a temetőgondoki díj mértékét 2023. január 1. naptól 460.000 Ft összegben biztosítja.

A Képviselő-testület a határozat mellékletét képező vállalkozási szerződés 1. számú módosítását jóváhagyja. Felhatalmazza Mezőfi Zoltán polgármestert a szerződés aláírására.

Határidő: 2023. február 05.

Felelős: Mezőfi Zoltán polgármester

Záradék:

A tájékoztatás szabályszerű, a határozati javaslat jogszabálysértést nem tartalmaz.

Fodor Rita Mária
jegyző

Vállalkozási szerződés

1. számú módosítása

Amely létrejött egyrészről **MENILÁN COMPLEX KFT.** (telephely: 2651, Rétság, Petőfi út 57, adószám: 27075207-1-13), továbbiakban, mint **Vállalkozó**, másrészről **Rétság Város Önkormányzat** (2651, Rétság, Rákóczi út 20, adószám: 15735492-2-12), továbbiakban, mint **Megrendelő** között, az alábbi feltételekkel:

1. Felek megállapodnak, hogy a 2021. december 15 napján létrejött szerződés 4. pontját az alábbiak szerint módosítják:
 4. Díjazás: Havi 460.000 Ft, azaz négyszázezer forint (AM).
2. Jelen szerződésben nem módosított rendelkezések változatlanul fennállnak.

A felek a szerződést áttanulmányozták, és mint akaratukkal mindenben megegyezőt írták alá.

Rétság, 2023.

.....
Rétság Város Önkormányzat
Megrendelő

.....
MENILÁN COMPLEX KFT.
Vállalkozó

Pénzügyi ellenjegyzés:

.....

Rétság Város Önkormányzat

Városüzemeltetési Csoport 2023. évi karbantartási feladatterve

Rendelkezésre álló munkaerő:

Városüzemeltetési Csoport

- szakmunkás 5 fő (ezen belül csoportvezető 1 fő)
- segédmunkás 1 fő

Összesen: 6 fő

- **közmunkás 4 fő** (vegyes összetétel)

Rendelkezésre álló eszközök:

- 1 db. MTZ traktor, pótkocsival, kiegészítő eszközökkel (tolólap, sószóró),
- 1 db. John Deer kis traktor pótkocsival, kiegészítő eszközökkel (fünyíró, sószóró, tolólap, lombszívó, villás emelő),
- locsoló kocsik,
- 1 db Gluton 2411 típusú elektromos hulladékszívó eszköz,
- 2 db. Cubcadett fünyíró traktor,
- egyéb kisgépek (fünyírók, láncfűrész, eszközök, kézi szerszámok).

A város közterületeire vonatkozó általános karbantartási és a közterületek takarítási feladatait az alábbiak szerint lehet ütemezni:

Kiemelt feladat:

A KRESZ parkban lévő játszótér, az Ady utcai játszótér, a Korányi út mögötti játszótér, valamint az iskola előtti játszótér és park napi szinten történő ellenőrzése. Kiemelt figyelmet fordítva a játszótéri elemek műszaki állapotára vonatkozóan. A napi ellenőrzések dokumentálása.

Hiba észlelése során azonnali intézkedés a hiányosság megszüntetésére!

Január-Február:

1. / Felkészülés és készenlét a téli időjárásból eredő általános feladatok végrehajtására:

- a karácsonyi díszkivilágítás bontása, karbantartása, raktározása,
- a technikai eszközök karbantartása, műszaki állapotának biztosítása,
- adott esetben a lehullott hó ütemterv szerinti eltakarítása,
- síkosságmentesítés biztosítása a közterületeken, sózó anyag előkészítése,
- javaslatok összegyűjtése a 2023. évi költségvetés elfogadásához a városüzemeltetési feladatok hatékonyabb teljesítésére vonatkozóan.

2./ Közterületeken végrehajtandó általános feladatok:

- a közterületek általános takarítása, hulladék összegyűjtése, elszállítása,
- közterületen lévő elszáradt fás növények gallyazása, korona igazítása, a levágott nyesedék feldolgozása,
- részvétel a buszfordulóban telepítendő esőbeállók telepítésében,
- a beszerzett hulladékgyűjtő edények telepítése a közterületre,
- egyéb jellegű feladatok ellátása.

Március:

- 1./ A téli időjárásból eredő általános feladatokra való készenlét biztosítása:
adott esetben hóeltakarítás, síkosságmentesítés, az eszközök karbantartása.
- 2./ A meglévő műszaki eszközök felkészítése, a tavaszi és nyári időszakra vonatkozó közterületi feladatok ellátására:
 - a fűvágásra alkalmas eszközök felkészítése, karbantartása , adott esetben pótlása a szükséges feltételeknek megfelelően(fűnyírók, kisgépek, kéziszerszámok),
 - közterületen lévő fás növények gallyazása, korona igazítása, a levágott nyesedék feldolgozása,
 - a beszerzett hulladékgyűjtő edények telepítése a közterületre.
- 3./Közterületen lévő utcabútorok (padok, hulladékgyűjtő edények, virágtartó ládák) karbantartása, javítása, festése.
A szökőkút és az előtte lévő mészkőlappal burkolt terület tavaszi karbantartása
- 4./ Közterületeken végrehajtandó általános feladatok:
 - a közterületek általános takarítása, hulladék összegyűjtése, elszállítása,
 - közterületeken lévő fás növények gallyazása, korona igazítása,
 - egyéb jellegű feladatok ellátása.

Április:

- 1./ A közterületi parkok (KRESZ park, iskola előtti park) ellenőrzése, szökőkút ellenőrzése és üzembe helyezése. Ady utcai park, Korányi út mögötti park, Laktanya út és a körülötte lévő terület, a Mindszenty emlékmű és környezete, a Hunyadi liget és az egyéb zöld felületek általános tavaszi takarítása.
- 2./ A közterületen lévő utcabútorok állagának ellenőrzése, a szükséges hibák javítása és amennyiben szükséges, azok festése.
- 3./ Csapadékvíz elvezető árkok (Zrínyi út, Takarékné út, Búzavirág út) tavaszi tisztítása, áttereszek tisztítása, karbantartása.
- 4./ Közterületen lévő virágtartók előkészítése, egynyári virágok ültetése, gondozása.

- 5./ Közterületen lévő évelő virágok kitakarása, metszése, gyomtalanítása.
- 6./ A közterületek általános takarítása, hulladék összegyűjtése, elszállítása.
- 7./A vegetációnak megfelelően a zöld felületek gondozása, ápolása nyírása.
- 8./ Egyéb jellegű feladatok ellátása.

Május-Június-Július-Augusztus-Szeptember:

1./Folyamatos feladat a már felsorolt közterületeken a vegetációnak megfelelően a zöld felületek gondozása, kezelése, a fű nyírása, adott helyeken gyomirtózás. Az összegyűjtött hulladéknövényzet elszállítása.

Kiemelt figyelmet kell fordítani a Rákóczi út folyamatos karbantartására, a Pusztaszántó úti autóbusz megállótól, a MOL üzemanyagtöltő állomás feletti autóbusz megállókig bezárólag, valamint a Piac tér, a volt áruház előtti parkolóhely, a buszforduló lejáratainak területére, továbbá a közterületen lévő parkokra, játszóterekre.

- 2./ A közterületeken lévő virágtartókba nyári növények ültetése, folyamatos gondozása, gyomlálása, permetezése, locsolása.
- 3./ A közterületek általános takarítása, hulladék összegyűjtése, elszállítása.
- 4./ Közterületi utcabútorok minőség ellenőrzése, tapasztalt hibák kijavítása.
- 5./ El kell végezni a közterületeken lévő sövények, bokrok folyamatos karbantartását, a növényzet nyírását, (Rákóczi út, iskola előtti tér, Mikszáth út, KRESZ park, Korányi út mögötti zöld terület).
- 6./ Be kell deponálni kellő mennyiségben a téli időszakra szükséges sózó és síkosság-mentesítő anyagokat.
- 7./ Egyéb jellegű feladatok ellátása.

Október-November:

1./ Fel kell készülni az őszi vegetációt követően a fás szárú növényzetről lehulló levelek összegyűjtésére és elszállítására. Kiemelt figyelmet kell fordítani a KRESZ park, az Ady út és Széchenyi út által határolt területre, az iskola előtti parkra, a Laktanya út melletti területre, a Korányi út mögötti területre, valamint az Óvoda

előtti járdaszakasz és a Nyárfa út mögött az iskola kerítése mellett lévő gyalogjárda tisztán tartására.

2./ A Mindszenty emlékmű környezetének gyomtalanítása, karbantartása.

3./ Fel kell készíteni a technikai eszközöket és az egyéb eszközöket a téli időjárásból eredő közterület karbantartási feladatokra.

4./ El kell végezni a közterületen lévő virágtartók téliesítését, a közterületen lévő évelő virágok fedését, takarását és az egyéb hulladéknövényzet összegyűjtését és elszállítását.

5./ Szökőkút fagytalanítása, lefedése.

6./ A közterületek általános takarítása, hulladék összegyűjtése, elszállítása.

7./ A karácsonyi díszkivilágítás eszközeinek előkészítése, kihelyezése. **Az áramszolgáltatótól az elektromos energiaigény megrendelése.**

8./ Egyéb jellegű feladatok ellátása.

December:

1./ Közterületek általános takarítása, hulladék összegyűjtése, elszállítása.

2./ Teljes készenlét a meglévő technikai eszközökkel a téli időjárásból eredő hóeltakarítási feladatokra és a síkosságmentesítési tennivalókra.

3./ Egyéb jellegű feladatok ellátása.

Rétság, 2023. január 11.

Jávorka János
alpolgármester

Február:

Március:

Április:

Május:

Június:

Július:

Augusztus:

Szeptember:

Október:

November:

December:



RÉTSÁG VÁROS ÖNKORMÁNYZATÁNAK KÉPVISELŐ-TESTÜLETE

2651 Rétság, Rákóczi út 20. Telefon: 35/550-100

www.retsag.hu Email: hivatal@retsag.hu

Előterjesztést készítette és előterjesztő: Jávorka János alpolgármester

A Városüzemeltetési Csoport 2023. évi karbantartási feladatterve

ELŐTERJESZTÉS

a Képviselő-testület 2023. január 26-i ülésére

Tárgyalja

- Szociális bizottság
 Pénzügyi és Városfejlesztési Bizottság
 Közbeszerzési Bizottság
 Képviselő-testület

Ülés

- Nyílt
 Zárt

Szavazás

- Nyílt szavazás
 Titkos szavazás
 Egyszerű többség
 Minősített többség

1.) A tárgyalandó témakör tárgyilagos és tényszerű bemutatása

Tisztelt Képviselő-testület!

Általánosan megfogalmazható, hogy 2022-ben a Városüzemeltetési Csoport dolgozói és a rendelkezésre álló közmunkás állomány eredményesen biztosította a város közterületeinek, tisztántartását és karbantartását.

Tisztelettel köszönöm a Városüzemeltetési Csoport és a közmunkások által végzett munkát.

Figyelembe véve a rendelkezésre álló technikai eszközöket és az SZMSZ mellékletében elfogadott Városüzemeltetési Csoport létszámot, valamint a rendelkezésre álló közmunkás létszámot, a 2023. évre vonatkozóan a mellékelt javaslatot terjesztem a tisztelt Képviselő-testület elé.

A Karbantartási feladatterv mellékelve.

Javaslom, hogy a Városüzemeltetési Csoport rendelkezésére álló technikai eszközök, kiségek műszaki állapotát, minőségét a Képviselő-testület vizsgáltsa meg, a munkálatok eredményes elvégzéséhez a szükséges feltételeket és az anyagi forrásokat a Képviselő-testület a 2023. évi költségvetési rendeletében biztosítani szíveskedjen.

2022. évben Béke Viktóriától rendeltük meg a Zöld város programban elültetett növényzet gondozását. Az eredeti árajánlat 3.600.000 Ft lett volna. A KATA szabályai szerint lealkudtuk 3.000.000 Ft-ra az ajánlatot. Várhatóan 2023. évben tovább emelkedne a vállalkozó díja, különös tekintettel a bérek változására, valamint az inflációra. Javaslom a feladat nyilvános meghirdetését és a szakmai feltételek meghatározását. Erre a februári ülésen külön előterjesztés szükséges.

A temetők karbantartása és felügyelete az elmúlt évben vállalkozó megbízásával került megoldásra.

Kérem a tisztelt Képviselő-testületet, hogy az előterjesztést megtárgyalni szíveskedjen.

Rétság, 2023. január 11.

Jávorka János

alpolgármester

2.) Előzmények, különösen a témában hozott korábbi testületi döntések, azok végrehajtása

3.) Jogszabályi háttér

4.) Határozati javaslatok

**RÉTSÁG VÁROS ÖNKORMÁNYZAT KÉPVISELŐ-TESTÜLETÉNEK
/2023.(I.26.) KT. HATÁROZATA**

Rétság Város Önkormányzat Képviselő-testülete megtárgyalta a Városüzemeltetési Csoport 2023. évre vonatkozó feladattervét.

A tervet a Képviselő-testület az alábbi kiegészítésekkel elfogadja:

-
-
-

A Képviselő-testület elfogadja, hogy a Városüzemeltetési Csoport rendelkezésére álló meglévő technikai eszközöket leltár szerint fel kell mérni. A hiányzó és szükséges eszközök, szerszámok beszerzésére a fedezetet Képviselő-testület a 2023. évi költségvetési rendeletében biztosítja.

A Zöld város programban elültetett növények gondozására nyilvános meghirdetés és a szakmai feltételek meghatározása szükséges. Erről a Képviselő-testület 2023. februári ülésére készüljön egy előterjesztés.

Határidő: 2023. február 16.

Felelős: Mezőfi Zoltán polgármester

Záradék:

A tájékoztatás szabályszerű, a határozati javaslat jogszabálysértést nem tartalmaz.

Fodor Rita Mária
jegyző



Rétság Város Önkormányzat POLGÁRMESTERÉTŐL

2651 Rétság, Rákóczi út 20.

Tel: 35/550-100, e-mail: polgarmester@retsag.hu

OD Invest Kft.

Molnár Nándor ügyvezető

nmolnar@n-data.hu

Tisztelt Uram!

2023. január 13-i kérelmére Rétság Város Önkormányzat Képviselő-testülete meghozta a 28/2023. (I. 26.) KT. határozatát, melyben tulajdonosi hozzájárulását adja ahhoz, hogy a Rétság, József Attila u. 13. szám alatti ingatlan elektromos közmű és a gáz a közművek visszakapcsolása érdekében eljárjon.

A testületi határozatot csatolom.

Rétság, 2023. 01. 27.



KIVONAT

**Rétság Város Önkormányzat Képviselő-testületének
2023. január 26. napján megtartott képviselő-testületi üléséről**

RÉTSÁG VÁROS ÖNKORMÁNYZAT KÉPVISELŐ-TESTÜLETÉNEK 28/2023. (I. 26.) KT. HATÁROZATA

Tárgy: OD Invest tulajdonosi hozzájárulási kérelme

Rétság Város Önkormányzat Képviselő-testülete megtárgyalta az OD Invest Kft. tulajdonosi hozzájárulási kérelméről készített előterjesztést.

A Képviselő-testület felhatalmazza az OD Invest Kft. képviselőjét, hogy Rétság Város Önkormányzata nevében -a volt Védőnői Szolgálat épületénél - az elektromos közműszolgáltatónál és a gázszolgáltatónál a közművek visszakapcsolása érdekében eljárjon.

A közműszerződések aláírására a 2023. évi átmeneti gazdálkodás szabályairól szóló, 9/2022. (XII. 16.) önkormányzati rendeletben megfogalmazottak szerint kerülhet sor.

Határidő: 2023. február 05.

Felelős: Mezőfi Zoltán polgármester

**Mezőfi Zoltán sk.
polgármester**

**Fodor Rita Mária sk.
jegyző**

A kiadmány hitelélül:



**Busainé Terman Viktória
jegyzőkönyvvezető**

ALÁÍRÁSI CÍMPÉLDÁNY

Alulírott **MEZŐFI ZOLTÁN JÁNOS** (születési neve: Mezőfi Zoltán János, születési helye, ideje: Szeged I, 1967. szeptember 27., anyja neve: Ékes Mária) 2651 Rétság, Petőfi utca 11. szám alatti lakos, mint **RÉTSÁG VÁROS ÖNKORMÁNYZATA** (székhely: 2651 Rétság, Rákóczi út 20.) **polgármestere** az Önkormányzatot akként jegyzem, hogy az Önkormányzat kézzel vagy géppel előírt, előnyomott vagy előnyomtatott nevéhez nevemet önállóan írom alá az alábbiak szerint:

.....
Mezőfi Zoltán János



Dr. Pócsik Zsuzsanna
balassagyarmati közjegyző
2660 Balassagyarmat
Zichy utca 3.
Tel.: +36 35 312-269

Ügyszám: **13012/H/448/2019**

TANÚSÍTVÁNY

Alulírott doktor Szepesi Zoltán, doktor Pócsik Zsuzsanna közjegyző mellett működő közjegyzőhelyettes tanúsítom, hogy **MEZŐFI ZOLTÁN JÁNOS** (születési neve: Mezőfi Zoltán János, születési helye, ideje: Szeged I, 1967. szeptember 27., anyja neve: Ékes Mária) 2651 Rétság, Petőfi utca 11. szám alatti lakos, aki személyazonosságát és lakcímét az előttem felmutatott, 358887CE számú személyazonosító igazolványával és a 135890CL számú lakcímet igazoló hatósági igazolványával, míg képviseleti jogosultságát a Helyi Választási Bizottság Rétság által kiadott „MEGBÍZÓLEVÉL” megnevezésű okirat felmutatásával igazolta, ezt az aláírási címpéldányt előttem saját kezűleg írta alá. -----

Az Ügyfél tudomásul vette a tájékoztatásomat a közjegyzőkről szóló 1991. évi XLI. törvény 122. § (2)-(10) bekezdéseiben foglaltakról, vagyis a személyazonosság online ellenőrzésére vonatkozó rendelkezésekről. -----

Az aláírási címpéldány önmagában a képviseleti jog igazolására nem alkalmas. -----

Kelt: Balassagyarmaton, 2019. (kettőezer-tizenkilencedik) év november hónap 05. (ötödik) napján. -----

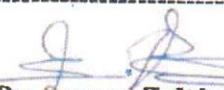
Dr. Szepesi Zoltán
közjegyzőhelyettes





RÉTSÁG VÁROS ÖNKORMÁNYZATÁNAK KÉPVISELŐ-TESTÜLETE

2651 Rétság, Rákóczi út 20. Telefon: 35/550-100

www.retsag.hu Email: hivatal@retsag.hu

Előterjesztést készítette Fodor Rita Mária

Előterjesztő: Mezőfi Zoltán polgármester

OD Invest Kft. tulajdonosi hozzájárulási kérelme

ELŐTERJESZTÉS

a Képviselő-testület 2023. január 26-i ülésére

| Tárgyalja | Ülés | Szavazás |
|----------------------------------------------------------------------------|-------------------------------------------|--------------------------------------------------------|
| <input type="checkbox"/> Szociális bizottság | <input checked="" type="checkbox"/> Nyílt | <input checked="" type="checkbox"/> Nyílt szavazás |
| <input checked="" type="checkbox"/> Pénzügyi és Városfejlesztési Bizottság | <input type="checkbox"/> Zárt | <input type="checkbox"/> Titkos szavazás |
| <input type="checkbox"/> Közbeszerzési Bizottság | | <input type="checkbox"/> Egyszerű többség |
| <input checked="" type="checkbox"/> Képviselő-testület | | <input checked="" type="checkbox"/> Minősített többség |

1.) A tárgyalandó témakör tárgyilagos és tényszerű bemutatása

Tisztelt Képviselő-testület!

OD Invest Kft. az alábbi kérelemmel fordult hozzám:

„Tisztelt Uram !

Miután a kivitelezésben résztvevő vállalkozókkal megtekinthettük az Önkormányzat tulajdonában levő 2651 Rétság, József Attila u. 13. szám alatt található 395/2 Hrsz. ingatlant az alábbi kéréssel fordulok Önhöz. Az ingatlanon található, korábban gyermekorvosi rendelő funkciót ellátó épület ugyanis energiával jelenleg nem ellátott, abban sem az elektromos sem pedig a gázenergia ellátás nem áll rendelkezésre így a tervezett funkció betöltésére nem felel meg. A csatlakozások tervezése és a rákötések megvalósítása a Bérbeadó kötelessége és költsége. Természetesen a feladat megvalósítása érdekében arra felhatalmazott teljesítési segéd vagy megbízott is teljes jogkörrel eljárhat.

Tekintettel a rendelkezésre álló idő rövidségére tisztelettel javasoljuk, hogy Polgármester Úr szíveskedjen tulajdonosi hozzájárulást és megbízást adni az OD Invest Kft. ügyvezetője részére azért, hogy az érintett szolgáltatóknál a szükséges eljárást megindíthassuk.

Üdvözlettel: Molnár Nándor ügyvezető”

A volt védőnői szolgálati épület korábban valamennyi közművel rendelkezett. Vélhetően a korábbi lebontási és új épület építési tervek miatt kerültek a rákötések megszüntetésére.

A vállalkozás március 1. naptól kívánja bérbe venni az épületet, az erre vonatkozó szerződéstervezetét már megküldte. A szerződéstervezet további egyeztetéseket igényel, ezért azt a február havi ülésen kívánom előterjeszteni. A tulajdonosi hozzájárulás a közművek visszakapcsolása érdekében megadható.

Kérem a tisztelt Képviselő-testületet, hogy az előterjesztést megtárgyalni szíveskedjen.

Rétság, 2023.január 16.

Mezőfi Zoltán
polgármester

2.) **Előzmények, különösen a témában hozott korábbi testületi döntések, azok végrehajtása**

3.) **Jogszabályi háttér**

Hatályos SZMSZ-ünk

4.) **Határozati javaslat**

**RÉTSÁG VÁROS ÖNKORMÁNYZAT KÉPVISELŐ-TESTÜLETÉNEK
/2023.(I. 26.) KT. HATÁROZATA**

Rétság Város Önkormányzat Képviselő-testülete megtárgyalta az OD Invest Kft. tulajdonosi hozzájárulási kérelméről készített előterjesztést.

A Képviselő-testület felhatalmazza az OD Invest Kft. képviselőjét, hogy Rétság Város Önkormányzata nevében az elektromos közműszolgáltatónál és a gázszolgáltatónál a közművek visszakapcsolása érdekében eljárjon.

A közműszerződések aláírására a 2023. évi átmeneti gazdálkodás szabályairól szóló, 9/2022. (XII. 16.) önkormányzati rendeletben megfogalmazottak szerint kerülhet sor.

Határidő: 2023. február 05.

Felelős: Mezőfi Zoltán polgármester

Záradék:

A tájékoztatás szabályszerű, a határozati javaslat jogszabálysértést nem tartalmaz.

Fodor Rita Mária
jegyző



RÉTSÁG VÁROS ÖNKORMÁNYZATÁNAK KÉPVISELŐ-TESTÜLETE

2651 Rétság, Rákóczi út 20. Telefon: 35/550-100

www.retsag.hu Email: hivatal@retsag.hu

Előterjesztést készítette: Fodor Rita Mária

Előterjesztő: Mezőfi Zoltán polgármester

B-26 Ingatlanhasználó Kft. területvásárlási kérelme

ELŐTERJESZTÉS

a Képviselő-testület 2023. január 26-i ülésére

| Tárgyalja | Ülés | Szavazás |
|----------------------------------------------------------------------------|-------------------------------------------|--------------------------------------------------------|
| <input type="checkbox"/> Szociális bizottság | <input checked="" type="checkbox"/> Nyílt | <input checked="" type="checkbox"/> Nyílt szavazás |
| <input checked="" type="checkbox"/> Pénzügyi és Városfejlesztési Bizottság | <input type="checkbox"/> Zárt | <input type="checkbox"/> Titkos szavazás |
| <input type="checkbox"/> Közbeszerzési Bizottság | | <input type="checkbox"/> Egyszerű többség |
| <input checked="" type="checkbox"/> Képviselő-testület | | <input checked="" type="checkbox"/> Minősített többség |

1. A tárgyalandó témakör tárgyilagos és tényszerű bemutatása

Tisztelt Képviselő-testület!

Rétság Város Önkormányzat Képviselő-testülete a 95/2008.(VI.9.) KT határozatával döntött arról, hogy a Cegléd Invest Kereskedelmi Kft. részére eladja a 282/7 hrsz-ú (volt buszfurduló) és 285 hrsz-ú ingatlan (volt műhely) CBA bevásárlóközpont építése céljából.

Az elmúlt években az ingatlanok felvásárlását a CBA üzletközpont kialakítása érdekében a B-26 Kft. végzi.

A B-26 Kft. több ingatlannal rendelkezik Rétság város területén. Terveik szerint CBA áruházat és más szolgáltató egységeket építenek a városközpontban.

A kérelem a 279 helyrajzi számú, önkormányzati tulajdonú ingatlanra vonatkozik. (Harangláb mögötti terület, korábban a szelektív hulladékgyűjtők voltak ott elhelyezve.) A terület falusias lakóövezetben található, nagyobb kereskedelmi egység itt nem helyezhető el. Hasznosítás előtt a Rendezési Tervet módosítani szükséges.

Az elmúlt ülésen a Képviselő-testület jóváhagyta a HÉSZ módosításra vonatkozó kérelmeket. A tervezővel a szerződés megkötésére került. **A 279-es hrsz nem képezi a megrendelt módosítás tárgyát.**

A 279 hrsz-ú ingatlan (kivett lakóház, udvar, gazdasági épület) 1996.01.17-től az önkormányzat kizárólagos tulajdona, területe 268 m².

A 279 hrsz-ú ingatlan korlátozottan forgalomképes. Amennyiben a Képviselő-testület támogatja kérelmező vételi szándékát, át kell minősíteni kivett közterületté, majd üzleti vagyonná.

Kérelmező tájékoztatást kér a terület áráról is. A 279 hrsz-ú ingatlan területe 268 m². Értékesítési szándék mellett -ismerve a belterületi telekárakat - javasolom kérjünk Balogh Bence értékbecslőtől értékbecslést.

Az értékbecslés alapján lehet dönteni arról, hogy az államnak fel kell-e ajánlani a területet.

Kérem a tisztelt Képviselő-testületet, hogy az előterjesztést megtárgyalni szíveskedjen.

Rétság, 2023. 01. 13.

Mezőfi Zoltán
polgármester

2. Előzmények, különösen a témában hozott korábbi testületi döntések, azok végrehajtása:

2019. évben tárgyalta már a Képviselő-testület a B-26 Kft. kérelmét, mely ugyanerre a területre szólt. Akkor az a döntés született, hogy a Képviselő-testület nem kívánja eladni a területet. 2021. november 30-án ismét napirend volt, akkor az a döntés született, hogy meg kellene hallgatni a vállalkozás szándékát a területtel kapcsolatban

3. Jogszabályi háttér:

Vagyonrendeletünk

4. Határozati javaslat:

„A” változat

**RÉTSÁG VÁROS ÖNKORMÁNYZAT KÉPVISELŐ-TESTÜLETÉNEK
/2023.(I.26.) KT. HATÁROZATA**

Rétság Város Önkormányzat Képviselő-testülete megtárgyalta a B-26 Ingatlanhasznosító Kft. területvásárlási kérelméről készített előterjesztést.

A Képviselő-testület nem zárkózik el a 279 hrsz-ú terület értékesítésétől. A telket fel kívánja értékelteni Balogh Bence igazságügyi szakértővel. Az értékbecslés megrendelése előtt az ingatlant a Nógrád Vármegyei Kormányhivatal Földhivatali Főosztály Földhivatali Osztályánál át kell minősíteni kivett beépítetlen területté.

A Képviselő-testület felkéri Mezőfi Zoltán polgármestert a földhivatali eljárás lebonyolítására és az értékbecslés megrendelésére.

Határidő: 2023. január 31.

Felelős: Mezőfi Zoltán polgármester

„B” változat

**RÉTSÁG VÁROS ÖNKORMÁNYZAT KÉPVISELŐ-TESTÜLETÉNEK
/2023.(I.26.) KT. HATÁROZATA**

Rétság Város Önkormányzat Képviselő-testülete megtárgyalta a B-26 Ingatlanhasznosító Kft. területvásárlási kérelméről készített előterjesztést.

A Képviselő-testület nem kívánja értékesíteni a 279 hrsz-ú önkormányzati tulajdonú ingatlant.

Határidő: 2023. január 31.

Felelős: Mezőfi Zoltán polgármester

Záradék:

Az előterjesztés jogszabálysértést nem tartalmaz

Fodor Rita Mária
jegyző

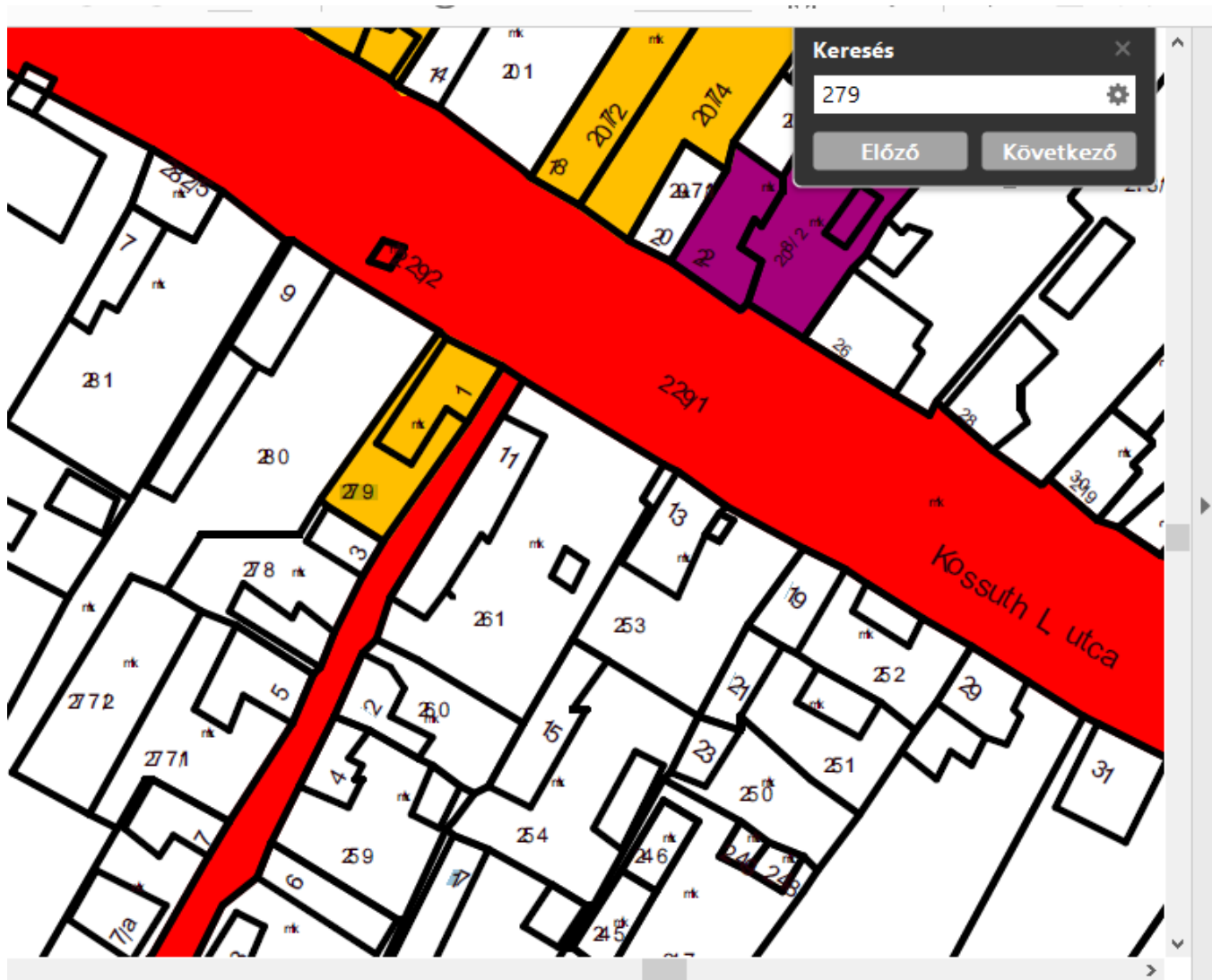

A megrendelt HÉSZ tartalmi elemei:

A kiemelt fejlesztési területek és célok az alábbiak:

| | helyrajzi szám | beruházás |
|----|-----------------------------|-----------------------------------------------------------------------------------|
| 1. | 1424 hrsz | lakóterület fejlesztése az ivóvíz-gerincvezeték nyomvonalának figyelembevételével |
| 2. | 620/3,4,5,6,7 hrsz. | Szőlő utcai telkek, lakóházak építése |
| 3. | 274, 280, 281, 282/1 hrsz | Városközpont |
| 4. | 729, 789, 790 hrsz | tervezett bevásárlóközpont |
| 5. | 213/2, 214, 215,216/2 hrsz. | autómosó |
| 6. | 084/22 hrsz | önkormányzati tulajdonú ipari telek fejlesztése |

279/
. kivett 0.0268 0.00
lakóház, udvar, gazdasági épület

ÖSSZESEN: 0.0268 0.00 1

Cím: 2651 RÉTSÁG, Köztársaság utca 1.

Tulajdonosi adatok

Sorszám: 6 Bejegyző határozat: 30328/1996.01.17

Tul.hányad: 1/1

Szerz.jogcím: átadás

Név: RÉTSÁG VÁROS ÖNKORMÁNYZATA

Jogállás: tulajdonos

Cím: 2651 RÉTSÁG, Rákóczi út 20

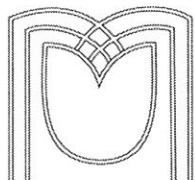

MÁGNÁSKERT
OFFICE PARK

B-26 INGATLANHASZNOSÍTÓ KFT.

SZÉKHELY: 1026 BUDAPEST, BALOGH ÁDÁM U. 24.
LEVELEZÉSI CÍM: 1025 BUDAPEST, CSATÁRKA ÚT 58.

Polgármesteri Hivatal Rétság
2651 Rétság, Rákóczi út 20.

Polgármester Úr részére

Tisztelt Polgármester Úr!

A B-26 Kft. több ingatlannal rendelkezik Rétság belterületén a Rákóczi út és a Kossuth Lajos utca által határolt területen.

Azt tervezzük, hogy CBA Élelmiszer Áruházat és más szolgáltató egységeket építünk Rétság központjában, és ehhez újabb területekre lehet szükségünk. Ezért vételi szándékkal jelentkezek az Önök tulajdonában lévő Kossuth Lajos utca 279. hrsz. ingatlanért.

Kérem tájékoztasson, hogy el kívánják-e adni és ha igen mennyi a telek értéke.

Budapest, 2023. január 4.

Üdvözlettel:

Dudás István

.....
Dudás Istvánné
ügyvezető

B-26 Ingatlanhasznosító Kft. ①
Székh.: 1025 Bp., Csatárka út 58.
Adószám: 13606871-2-41

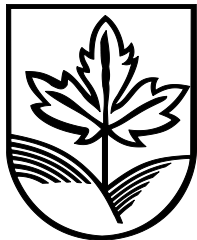

RÉTSÁG VÁROS ÖNKORMÁNYZATÁNAK KÉPVISELŐ-TESTÜLETE

2651 Rétság, Rákóczi út 20. Telefon: 35/550-100

www.retsag.hu Email: hivatal@retsag.hu

Előterjesztést készítette Fodor Rita Mária

Előterjesztő: Mezőfi Zoltán polgármester

Tulajdonosi hozzájárulás megadása (Szérűskert u. 1. szám alatti ingatlan gázbekötéséhez)

ELŐTERJESZTÉS

a képviselő-testület 2023. január 26-i ülésére

| Tárgyalja | Ülés | Szavazás |
|----------------------------------------------------------------------------|-------------------------------------------|--------------------------------------------------------|
| <input type="checkbox"/> Szociális bizottság | <input checked="" type="checkbox"/> Nyílt | <input checked="" type="checkbox"/> Nyílt szavazás |
| <input checked="" type="checkbox"/> Pénzügyi és Városfejlesztési Bizottság | <input type="checkbox"/> Zárt | <input type="checkbox"/> Titkos szavazás |
| <input type="checkbox"/> Közbeszerzési Bizottság | | <input type="checkbox"/> Egyszerű többség |
| <input checked="" type="checkbox"/> Képviselő-testület | | <input checked="" type="checkbox"/> Minősített többség |

1.) A tárgyalandó témakör tárgyilagos és tényszerű bemutatása

Tisztelt Képviselő-testület!

A tárgyi ügyben 2023. január 2. napján érkezett levelében a Nyírfalvi Gyula (GO-T/10-0221) tervező által készített 2022.440/Gg-01 rajzszámú műszaki dokumentáció alapján Rétság Város Önkormányzata tulajdonosi és közútkezelői hozzájárulását kéri a 737/3 hrsz-ú építési telek gázellátását szolgáló bekötő vezeték megépítéséhez a 728 hrsz-ú Börzsönyi út és a 738 hrsz-ú Szérűskert utca helyi közút alatt.

Az Önkormányzat főépítésze a helyszínt megtekintette, a dokumentációt áttanulmányozta s megállapította, hogy az 2022.440/Gg-01. rajzszámú terv szerinti gáz leágazó vezeték létesítése sem jogszabályt, sem Önkormányzati érdeket nem sért.

Kérem Tisztelt Képviselő-testületet, hogy az előterjesztést megtárgyalni szíveskedjen.

Rétság, 2023.január 16.

Mezőfi Zoltán
polgármester

2.) Előzmények, különösen a témában hozott korábbi testületi döntések, azok végrehajtása

3.) Jogszabályi háttér

4.) Határozati javaslat

RÉTSÁG VÁROS ÖNKORMÁNYZAT KÉPVISELŐ-TESTÜLETÉNEK ./2023.(I. 26.) KT. HATÁROZATA

Rétság Város Önkormányzat Képviselő-testülete megtárgyalta a **Szérűskert u. 1. szám alatti ingatlan gázbekötéséhez tulajdonosi hozzájárulás megadása tárgyában** készített előterjesztést.

A Képviselő-testület

**2023. január 23. és 2023. február 28. napja között
a tulajdonosi és a közútkezelői hozzájárulást – az alábbi feltételekkel – megadja.**

1. A gázvezeték megépítése és a visszatöltött föld 95 %-os tömörítése után a megbontott zöld felületet eredeti állapotába kell helyreállítani. A tömörítés mérési jegyzőkönyvét a Polgármesteri hivatalban le kell adni.
2. A vezetéképítéssel érintett vízelvezető árok rendeltetésének megfelelő működését a munkavégzés ideje alatt is biztosítani kell.
3. A felelős műszaki vezető nevét és elérhetőségét a megkezdés előtt 8 nappal a Polgármesteri Hivatalnak be kell jelenteni a hivatal@retsag.hu e-mailen.
4. Az építkezéshez szükséges anyagszállítás csak munkanapokon történhet.
5. A gépjárműforgalmat legalább egy nyomvonalnak megfelelő szélességben a csatolt forgalomtechnikai terv szerint biztosítani szükséges, gondoskodni kell a munkavégzés alatti ideiglenes forgalomtechnikai elemekről, szükség esetén jelzőőr biztosításáról.
6. Felelős műszaki vezető az építési munka megkezdését 3 munkanappal korábban, befejezését a befejezést követő napon a hivatal@retsag.hu címre köteles bejelenteni.
7. A gázvezetékéről készített geodéziai felmérés egy hiteles példányát a Polgármesteri Hivatalban le kell adni.
8. A kötelezettségek nem teljesítése esetén az Önkormányzat valamennyi felmerült kárát az engedéllyessel szemben érvényesíti.

A tulajdonosi és közútkezelői hozzájárulás nem pótolja más szükséges hozzájárulásokat, továbbá jogszabályokban előírt engedélyek megszerzését és más előírások betartását.

Határidő: 2023. február 05.

Felelős: Mezőfi Zoltán polgármester

Záradék:

A tájékoztatás szabályszerű, a határozati javaslat jogszabálysértést nem tartalmaz.

Fodor Rita Mária
jegyző

2023 JAN 03.
RET | 14-1 | 2023



A DOKUMENTUMOT DIGITÁLIS
ALÁÍRÁSSAL LÁTTA EL:

AVDH SIGN



Azonosító: EPAPIR-20230102-2800

Küldő **Dátum:** 2023.01.02
Viselt név: SZILVÁSI ISTVÁN **Hivatkozási szám:**
Születési név: SZILVÁSI ISTVÁN **Azonosító:** EPAPIR-20230102-2800
Anyja neve: KISS MÁRIA **Témacsoport azonosító:** ONKORM_IGAZGATAS
Születési hely: BUDAPEST 11 **Témacsoport neve:** Önkormányzati igazgatás
Születési idő: 1966.02.22 **Ügytípus azonosító:** ONK_TELEPULES_UZEM
Nem természetes személy neve: Blue Box 60 Kereskedelmi és Szolgáltató Betéti Társaság **Ügytípus neve:** Településüzemeltetési ügyek

Nem természetes személy adószáma: 23241576

Címzett
RÉTSÁG VÁROS ÖNKORMÁNYZATA
2651, Rétság
Rákóczi út 20

| | | |
|---------------------------------|---------|------------------|
| POLGÁRMESTERI HIVATAL Rétság | | |
| ÉRKEZETT 2023. 01. 02. | | |
| 14-1 | | 5 db. mell. |
| Előszám: | Üsszám: | Előadó: |
| 14 | | FODOR RITA M. |

Tárgy:

Tulajdonosi és közútkezelői nyilatkozat kérése Rétság, Szérűskert u. 1., 737/3 hrsz-ú ingatlan gázellátása

Tisztelt Cím!

Mellékelten megküldöm a Rétság, Szérűskert u. 1., 737/3 hrsz-ú ingatlant ellátó középnyomású gázleágazó vezeték műszaki tervdokumentációját tulajdonosi és közútkezelői hozzájáruló nyilatkozat kérése céljából.

Elektronikusan mellékelve: Tervdokumentáció

Nyilatkozom, hogy a becsatolt dokumentumok az eredetivel mindenben megegyeznek.

Hatvan, 2023.01.02.

Szilvási István

Blue Box 60 Bt.

ügyvezető

Mellékletek száma: 3

| Fájlnév | Méret | Elhelyezkedés | Fájl SHA-256 lenyomata |
|-----------------------------------------------------|--------------|--------------------------|----------------------------------------------------------------------------------|
| Retsag_Szeruskert_u_1_HRSZ_737p3_Kerelem_PH.pdf | 381.6 kB | KRX/OCD/Payload/I D-2 | A18C0F4D6C5672E B2C1EBAC922BE3 B75CD1EF167D07 BC41EAAF47F95B1 A002F5 |
| Retsag_Szeruskert_u_1_HRSZ_737p3_Muszaki_leiras.pdf | 419.0 kB | KRX/OCD/Payload/I D-3 | BD96954CC02327F C0E53E0394E8D7F 83454F902EF04247 43D50F064B84415 CA7 |
| Retsag_Szeruskert_u_1_HRSZ_737p3_Rajzok.pdf | 509.5 kB | KRX/OCD/Payload/I D-4 | 40A43311F236A7D F0360352B6A871C D5C3A3EF78EE18 FE5D280D7CDB2D B60FC8 |



A DOKUMENTUMOT DIGITÁLIS
ALÁÍRÁSSAL LÁTTA EL:



Blue Box 60 Bt. AVDH SIGN
3000 Hatvan, Balogh Ádám u. 24/a
Mobil: 06-20-554-1553
E-mail: info@bluebox60.hu

Rétvári Város Önkormányzata
2651 Rétvári, Rákóczi út 20.

Tárgy: Tulajdonosi és közútkezelői hozzájárulás kérése

Tisztelt Cím!

Társaságunk megbízást kapott a Rétvári, Szérűskert u. 1., 737/3 hrsz-ú ingatlan ellátó középnyomású gázleágazó vezeték tervezési munkálataira.

A gázvezeték beruházója: OPUS TIGÁZ Zrt.
4200 Hajdúszoboszló, Rákóczi u. 184.
A gázvezeték kivitelezője: VULKÁN Kft., 2022 Tahitótfalu, Szőlő út 2.
A gázvezeték tervezője: Blue Box 60 Bt., 3000 Hatvan, Balogh Á. u. 24/a
Nyírfalvi Gyula Kamarai nyilvántartási szám: GO-T/10-0221

Előzetes együttműködésünkre hivatkozva kérem, a Tisztel címet, hogy a fenti munkára a mellékelt tervdokumentáció alapján **tulajdonosi és közútkezelői hozzájárulásukat** megadni szíveskedjenek.

A gázleágazó vezeték tervvel kapcsolatban kérjük, keressék a tervező munkatársát, melynek neve és elérhetősége:

Szilvási István
Blue Box 60 Bt.
3000 Hatvan, Balogh Ádám u. 24/a
Mobil: 06-20-554-1553
e-mail: szilvasi.istvan@bluebox60.hu

Kérjük hozzájárulásukat szilvasi.istvan@bluebox60.hu e-mail címre, vagy a Blue Box 60 Bt. cégkapujára (23241576) megküldeni szíveskedjenek.

Hatvan, 2023. január 02.

Szilvási István
Blue Box 60 Bt.
ügyvezető

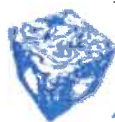

Üdvözlettel:
Blue Box 60 Bt.
3000 Hatvan
Balogh Ádám u. 24/a
Adószám: 23241576-2-10

Nyírfalvi Gyula
tervező

Elektronikusan mellékelve: 1 pld tervdokumentáció



AVDH SIGN

ENGEDÉLYEZÉSI TERVDOKUMENTÁCIÓ

Utólag épült földgáz leágazó vezetékhez

Építető: Bódayné Kovács Katalin
Rétság, Szerűskert u. 1., HRSZ 737/3

PST elem: 51156067922

Tartalomjegyzék:

- Tervezői nyilatkozat
- Tervezői tűzvédelmi nyilatkozat
- Tervezői munkavédelmi nyilatkozat
- Tervezői környezetvédelmi nyilatkozat
- Műszaki leírás
- Forgalomtechnikai terv

2022.440/Gg-01 Helyszínrajz, Hossz-szelvény

Nagyréde, 2022. december hó

Felelős tervező: Nyírfalvi Gyula sk.
3214 Nagyréde, Kertalja út 24.
Tel: 06-30-945-2383
GO-T/10-0221

TERVEZŐI NYILATKOZAT

**Rétság, Szérűskert u. 1., 737/3 hrsz-ú ingatlan ellátásához
középnomású gázleágazó vezeték bővítés engedélyezési tervdokumentációjához**

A tervezett létesítmény: Gázleágazó vezeték DN32-es (PE) középnomású,
melynek hossza 30,90 fm

Felelős tervező: Nyirfalvi Gyula
3214 Nagyréde, Kertalja út 24.
Tel: 06-30-945-2383
Eng. sz.: GO-T/10-0221

Építtető: OPUS TIGÁZ Zrt.

Munkavédelmi koordinátor: Gáspár Béla (PTG 056079, 242/2001)

Környezet: Belterület (lakóövezet)

- ◆ A 12/2022 (I. 28). SZTFH rendelet alapján kijelentem, hogy ez a tervdokumentáció megfelel az általános érvényű, továbbá az eseti szakhatósági előírásoknak.
- ◆ A tervet az általános érvényű hatósági előírásoknak, országos (MSZ) és ágazati szabványoknak, és az OPUS TIGÁZ Zrt. Technológiai Utasításainak megfelelően készítettem el. Eltérés engedélyezése nem szükséges.
- ◆ A tervdokumentáció, illetve a tervezett létesítmény, terv szerinti kivitelezés esetén, megfelel a 18/2022 (I. 28) SZTFH rendelet előírásainak, illetve a létesítménnyel szemben támasztott általános követelményeknek. A kiviteli tervdokumentációban szereplő helyszínrajzokat az illetékes szervekkel egyeztettem és a jegyzőkönyvi előírásokat figyelembe vettem. Az egyeztetések dokumentumai a mellékelt terv részét képezik.
- ◆ A tervezett műszaki megoldások, az egyeztetések figyelembevételével megfelelnek az általános érvényű szakhatósági, illetve az eseti előírásoknak, valamint a közmű üzemeltetők követelményeinek.

A 18/2022 (I. 28.) SZTFH rendelet alapján nyilatkozom:

- A helyszín pontos ismerete, az elvégzett egyeztetések és beszerzett közérdekű adatok alapján a gázelosztó vezeték nem helyi jelentőségű védett természeti területen, vagy arra közvetlen hatást gyakorló módon megvalósuló létesítmény.
- A helyi rendezési tervnek a tervezett nyomvonal megfelel.
- Gyógyhelyet, ásvány-, gyógyvíz és gyógyiszap lelőhelyet, termő földet, közúti - vízi- légi utat vagy közlekedést, honvédelmi vagy katonai célú létesítmény működési vagy védő területét nem érinti.
- Régészeti lelőhelyet nem érint.
- Az elosztó vezeték létesítéséhez és üzemeltetéséhez környezetvédelmi és egységes környezethasználati engedély nem szükséges.
- A vezeték vasútvonalat nem érint.

TERVEZŐI TŰZVÉDELMI NYILATKOZAT

**Rétság, Szérűskert u. 1., 737/3 hrsz-ú ingatlan ellátásához
középnomású gázleágazó vezeték bővítés engedélyezési tervdokumentációjához**

A kiviteli tervek készítése során az alábbi törvény és rendelet vonatkozó fejezeteit tartottam be:

- 1996. évi XXXI. tv a tűz elleni védekezésről, a műszaki mentésről és a tűzoltóságról,
- 54/2014. (XII.5.) BM rendelet az Országos Tűzvédelmi Szabályzatról,
- 219/2011.(X.20.) Korm. rendelet a veszélyes anyagokkal kapcsolatos súlyos baleset elleni védekezésről.

A tervdokumentáció a fenti rendeletek előírásainak és a tűzvédelemről szóló egyéb rendeleteknek megfelel, ezért a terv szerint kivitelezett létesítmény a biztonságos munkavégzés, üzemeltetés tárgyi feltételeit biztosítja.

TERVEZŐI MUNKAVÉDELMI NYILATKOZAT

**Rétság, Szérúskert u. 1., 737/3 hrsz-ú ingatlan ellátásához
középnymású gázleágazó vezeték bővítés engedélyezési tervdokumentációjához**

A kiviteli tervek készítése során az alábbi rendeletek, utasítások és előírások vonatkozó fejezeteit tartottam be:

- 1993. XCIII. tv. a munkavédelemről,
- 47/1999. (VIII.4.) GM rendelet, és a 191/2009. (IX.15) Korm. rendelet az építőipari kivitelezési tevékenységről,
- 54/2014. (XII.5.) BM rendelet az Országos Tűzvédelmi Szabályzatról,
- 284/2007. (X.29.) Korm. rendelet a környezeti zaj és rezgés elleni védelem egyes szabályairól,
- 27/2008. (XII.03.) KvVM-EüM rendelet a környezeti zaj- és rezgésterhelési határértékek megállapításáról,
- 66/2005. (XII.22.) EüM rendelet a munkavállalókat érő zajexpozícióra vonatkozó minimális egészségi és biztonsági követelményekről,
- 143/2004. (XII.22.) GKM rendelet a Hegesztési Biztonsági Szabályzat kiadásáról,
- 18/2022 (I. 28) SZTFH rendelet a gázelosztó vezetékek biztonsági követelményeiről és a Gázelosztó Vezetékek Biztonsági Szabályzatáról
- OPUS TIGÁZ Zrt. Technológiai Utasítások,
- OPUS TIGÁZ Zrt. Munkavédelmi Szabályzat,
- 4/2002 (II.20) SzCsM-EüM együttes rendelet az építési munkahelyen és az építési folyamatok során megvalósítandó minimális munkavédelmi követelményekről.

Munkavédelmi koordinátor bevonása már a tervezés időszakában megtörtént.

A terv az 1993. XCIII. tv. előírásainak és a munkavédelemről szóló egyéb rendeleteknek megfelel, ezért a terv szerint kivitelezett létesítmény a biztonságos munkavégzés, üzemeltetés tárgyi feltételeit biztosítja.

TERVEZŐI KÖRNYEZETVÉDELMI NYILATKOZAT

**Rétság, Szérúskert u. 1., 737/3 hrsz-ú ingatlan ellátásához
középnymású gázleágazó vezeték bővítés engedélyezési tervdokumentációjához**

A kiviteli tervek készítésénél az alábbi rendeletek, előírások vonatkozó fejezeteit tartottam be:

- | | |
|--------------------------------------|------------------------------------------------------------------------------|
| • 2007. évi CXXIX. törvény | A termőföld védelméről |
| • 1995. évi LIII. törvény | A környezet védelmének általános szabályairól |
| • 1996. évi LIII. törvény | A természet védelméről |
| • 2009. évi XXXVII. törvény | Az erdőről, az erdő védelméről és az erdőgazdálkodásról |
| • 1997. évi LXXVIII. törvény | Az épített környezet alakításáról és védelméről szóló |
| • 1995. évi LVII. törvény | A vízgazdálkodásról |
| • 220/2004.(VII.21) Korm.rend. | A felszíni vizek minősége védelmének szabályairól |
| • 2012. évi CLXXXV. törvény | A hulladékról |
| • 225/2015.(VIII.7.) Korm.rend. | A veszélyes hulladékokkal kapcsolatos tevékenységek végzésének feltételeiről |
| • 2000. évi XXV. törvény | A kémiai biztonságról |
| • 306/2010.(XII.23) Korm.rend. | A levegő védelméről |
| • 27/2008. (XII. 03.) KvVM-EüM.rend. | A környezeti zaj- és rezgésterhelési határértékek megállapításáról |

Nagyréde, 2022. december hó

Nyirfalvi Gyula sk. felelős tervező
3214 Nagyréde, Kertalja út 24.
GO-T/10-0221

MŰSZAKI LEÍRÁS

Utólag épülő földgáz leágazó vezeték tervéhez

Építető: Bódayné Kovács Katalin
Rétság, Szérűskert u. 1., HRSZ 737/3

Gázszolgáltató: OPUS TIGÁZ Zrt.

Gázenergia biztosítása:

A gázenergia az utcai középnyomású gázelosztó vezetékről biztosítható az OPUS TIGÁZ-al történt egyeztetés előírásai alapján.

Csatlakozási pont és paraméterei:

A tervezési határ az utcai középnyomású gázelosztó vezeték, melynek anyaga KPE-P₁₀. Mérete DN63 mm. A rákötés DN63/32-es elektrofitting megfúró idommal történik.

A **rákötési fejtöredék** mérete 1,5 x 1,5 m, melynek alja a gázvezeték alatt legalább 20 cm-rel lejjebb legyen.

Leágazó vezeték nyomvonala:

A leágazó vezeték az úttestre és az elosztóvezetékre merőlegesen halad földárókba fektetve. A tervezett leágazó vezeték a telekhatáron belül tervezett gömbcsappal végződik.

Fogyasztói főelzáró:

Az utólagosan épülő leágazó vezeték végére tervezett NA 25-ös AHA-Mofém gömbcsap.

Kimutatás a tervezett gázleágazó vezetékkel igénybevett földrészletekről:

| Település | Megnevezés | HRSZ | Művelési ág | Tulajdonos/kezelő |
|-----------|---------------|------|--------------|----------------------------|
| Rétság | Börsönyi út | 728 | kivett közút | Rétság Város Önkormányzata |
| Rétság | Szérűskert u. | 738 | kivett közút | Rétság Város Önkormányzata |

Az építési terület bontásával kapcsolatos adatok:

- Szilárd burkolat bontása nem szükséges.
- Bontás-helyreállítás: kőszórás, 8 m², ill. föld visszatöltés
- A vezeték burkolt útfelületet nem keresztez.
- Extrém helyreállítási igény nem várható.

A tervezett vezeték anyaga, minősége:

A tervezett vezeték a csatlakozási ponttól (0+000) a végpontig (0+030,9) PE100/G-SDR11 DN32x3,00 mm-es műanyag cső az MSZ 1555-2:2011 szerint.

Földmunka:

A földmunkát a vonatkozó jogszabályoknak, illetve az érvényes OPUS TIGÁZ Zrt. technológiai utasításoknak (TT-1000/2021) megfelelően kell elvégezni. A vezeték építéséhez szükséges munkaárkot a kifizűzött nyomvonalon, lehetőleg közvetlenül a csőfektetés előtt kell kiásni. A munkaárok alját finom tükörré kell kiképezni 10 cm vastagságú homokággal. Az árok szélessége min d+300 mm legyen. Járda keresztezésnél korláttal ellátott átjárót kell biztosítani. Közút szélénél korlát és kivilágítás szükséges. A munkaárok betemetése csak az összes szükséges takarási engedély megléte után végezhető el.

Nyomáspróba és tömörségi vizsgálat:

A nyomáspróbákat az OPUS TIGÁZ Zrt. vonatkozó utasításainak betartásával, az MSZ11413-1:1977, MSZ11413-5:1981, valamint a 18/2022 (I. 28) SZTFH rendelet előírásai szerint kell végrehajtani. A vezeték a nyomáspróba előtt az üzemeltetés feltételeinek megfelelően tisztított, megfelelően rögzített (szakaszos földtakarással) legyen.

A szilárdsági nyomáspróba:

Közege: levegő
Értéke (Ppsz): 6,0 bar (1,5*MOP bar)
Ideje (Tpsz): 6 óra

A tömörségi nyomáspróba:

Közege: levegő
Értéke (Ppt): 4,0 bar (MOP bar)
Ideje (Tpt): 2 óra

Nem kell külön tömörségi nyomáspróbát végezni, ha a szilárdsági nyomáspróba légnemű közeggel történt, és a vizsgálatok végrehajtása, valamint kiértékelése a tömörségi követelményekre is kiterjedt. A gázelosztó vezeték nyomáspróbáját elektronikus mérő-regisztráló műszerrel kell ellenőrizni, amely rendelkezik a szükséges engedélyekkel (MBFH, OMH).

Általános előírás:

A kivitelezés során a GMBSZ és a GVBSZ vonatkozó előírásai, a szolgáltató technológiai utasításai betartandók! Kivitelezést csak érvényes engedély birtokában szabad elkezdni!
A kivitelezés során betartandók a mellékelt egyeztetési jegyzőkönyvben rögzített előírások.

A kivitelezés folyamán az engedélyezett dokumentációtól eltérni nem szabad. Nyomáspróba előtt a vezeték hegesztési varratait szigetelőanyaggal, földdel eltakarni nem szabad. A leágazó vezetékek előre kötését, a tervezett vezeték gáz alá helyezését csak az OPUS TIGÁZ Zrt. szakemberei végezhetik. A vezeték eltakarása előtt, kivitelező köteles gondoskodni a vezeték nyíltárkos geodéziai beméréséről.

Biztonságtechnikai és munkavédelmi előírások:

A kivitelezés során be kell tartani:

- Az 1993 évi XCIII. törvény a munkavédelemről szóló törvényben, valamint
- 4/2002 (II.20) SzCsM-EüM együttes rendelet az építési munkahelyen és az építési folyamatok során megvalósítandó minimális munkavédelmi követelményekről,
- az MSZ 04-64:1990 "Építkezési felvonulási villamos berendezés követelményei" c. szabványsorozatban,
- Az MSZ 11413. "Gáztömörség vizsgálata" c. szabványsorozatban,
- Az anyagmozgatásra és anyagátrolásra vonatkozó előírásokban,
- az alkalmazott gépek berendezések kezelői utasításaiban,
- a kivitelező cég munkavédelmi szabályzatában,
- a 143/2004 (XII.22) GKM rendelet, Hegesztés Biztonsági Szabályzata kiadásáról,
- 47/1999 (VIII.4) GM rendelet, és 1991/2009 (IX.15) Korm. rendelet az építőipari kivitelezési tevékenységről,
- a PE-anyagú gázvezeték hegesztése csak a MEEI által bevizsgált az MSZ HD 60364-4-41:2007 alapján ellenőrzött hegesztő-berendezés alkalmazható,
- A PE hegesztő-berendezést csak az használhat, aki érvényes munkavédelmi vizsgával és a géphez szükséges minősítő vizsgával rendelkezik,
- A berendezés kezelője felelős a kezelési – és karbantartási utasításokban előírt követelmények megtartásáért.

Tűzvédelem:

A gázleágazó vezeték létesítése szempontjából külön rendészeti besorolást az 54/2014 (XII. 05.) BM rendelettel kiadott Országos Tűzvédelmi Szabályzat alapján nem igényel. A tervezés a hivatkozott szabályzatnak, a tűzvédelmi vonatkozású jogszabályoknak és az állami szabványok előírásainak megfelelően történt.

A vezeték tűzvesélyességi osztálya: „D”

A létesítés során a tűzvesélyes anyagok használatát a vonatkozó technológiai utasítás és tűzvédelmi szabályzatok szerint kell végezni.

A kivitelezési munkák során különös tekintettel a hegesztésre vonatkozó tűzvédelmi és érintésvédelmi előírásokat szigorúan be kell tartani.

KÖRNYEZETVÉDELMI LEÍRÁS:

A természeti értékek és a területek védelem szempontjából jelen esetben szükségtelen környezeti kárelhárítási terv készítése. A tervben szereplő kivitelezési munkák végzése, majd a tervezett gázvezeték beüzemelése nem jár olyan környezet alakító hatással, hogy környezetvédelmi hatásvizsgálat készítése válna szükségessé.

A környezet védelmének általános szabályairól szóló 1995. évi LIII. törvényben előírtak szerint gondoskodni kell a környezet védelméről.

Hulladékok:

A 2012. évi CLXXXV. számú, a hulladékról szóló törvény betartásával kell a hulladékokat kezelni, azokat szelektíven gyűjteni. A közterület rendeltetésétől eltérő célra történő használata esetén, az érintett területet a használó (kivitelező) köteles tisztántartani. Mindennemű hulladék elszállítása – különös tekintettel a veszélyes hulladékokra – és dokumentálása a kivitelező kötelessége.

Veszélyes anyagok:

A 2000 évi XXV. törvény a kémiai biztonságról, és a végrehajtásra kiadott rendeletek alapján a veszélyes anyagok felhasználásakor olyan védelmi intézkedéseket kell tenni, amelyek a környezet veszélyeztetését kizárják vagy csökkentik.

Ezen előírás betartása a KIVITELEZŐ FELELŐSSÉGE!

Veszélyes hulladékok:

A veszélyes hulladékokkal kapcsolatos előírásokat a 225/2015 (VIII.7.), a veszélyes hulladékkal kapcsolatos egyes tevékenységek részletes szabályairól kormányrendelet előírásai tartalmazzák (kezelésre, gyűjtésre, elszállításra vonatkozóan). A kivitelezés során az előírások maradéktalanul betartandóak.

A munkálatok során esetlegesen keletkező veszélyes hulladékok:

- útburkolat bontásánál: bontott aszfalt.
- cső-előkészítési munkáknál: tisztítófolyadékok maradványai és göngyölegei, felitatására használt rongy vagy papír
- festési munkáknál: festékek és oldószerek maradványai és göngyölegei, festékes rongy vagy papír

Talajvédelem és földvédelem:

A föld- és építészeti munkálatoknál törekedni kell arra, hogy a környezetben a lehető legkisebb károkozás történjen. A meglévő közművek helyét fel kell deríteni és azok kétméteres környezetében csákány vagy gépi árokásást alkalmazni tilos.

A földmunkák végzésekor a meglévő humuszréteget kb. 30 cm vastagságban fel kell szedni és alkalmas helyen deponálni és kezelni kell.

A munkák végeztével környezetet az eredeti állapotába kell visszahelyezni.

Zajvédelem:

A kivitelezés során alkalmazott munkagépek zaj elleni védelméről ill. a munkálatok szükség esetén történő bejelentéséről a kivitelező köteles gondoskodni. Az építési munkahelyen gondoskodni kell arról, hogy az építési tevékenység során a munkahely környezetében a 27/2008. (XII. 03.) KvVM-EüM együttes rendelet, a környezeti zaj- és rezgésterhelési határértékek megállapításáról rendeletben előírt zajszintet ne lépjék túl.

Talajvíz védelem:

A kivitelezés, üzemeltetés, javítás során keletkező bármilyen veszélyes hulladékot (olaj és festékmaradék göngyölegei, gumi, oldószerek, stb.) tilos a földre, árokba, folyóvízbe, csatornába önteni, vagy abban elhelyezni.

Nagyréde, 2022. december hó

Nyirfalvi Gyula sk. felelős tervező
3214 Nagyréde, Kertalja út 24.
GO-T/10-0221

FORGALOMTECHNIKAI TERV Útpadkán végzett munkavégzéshez

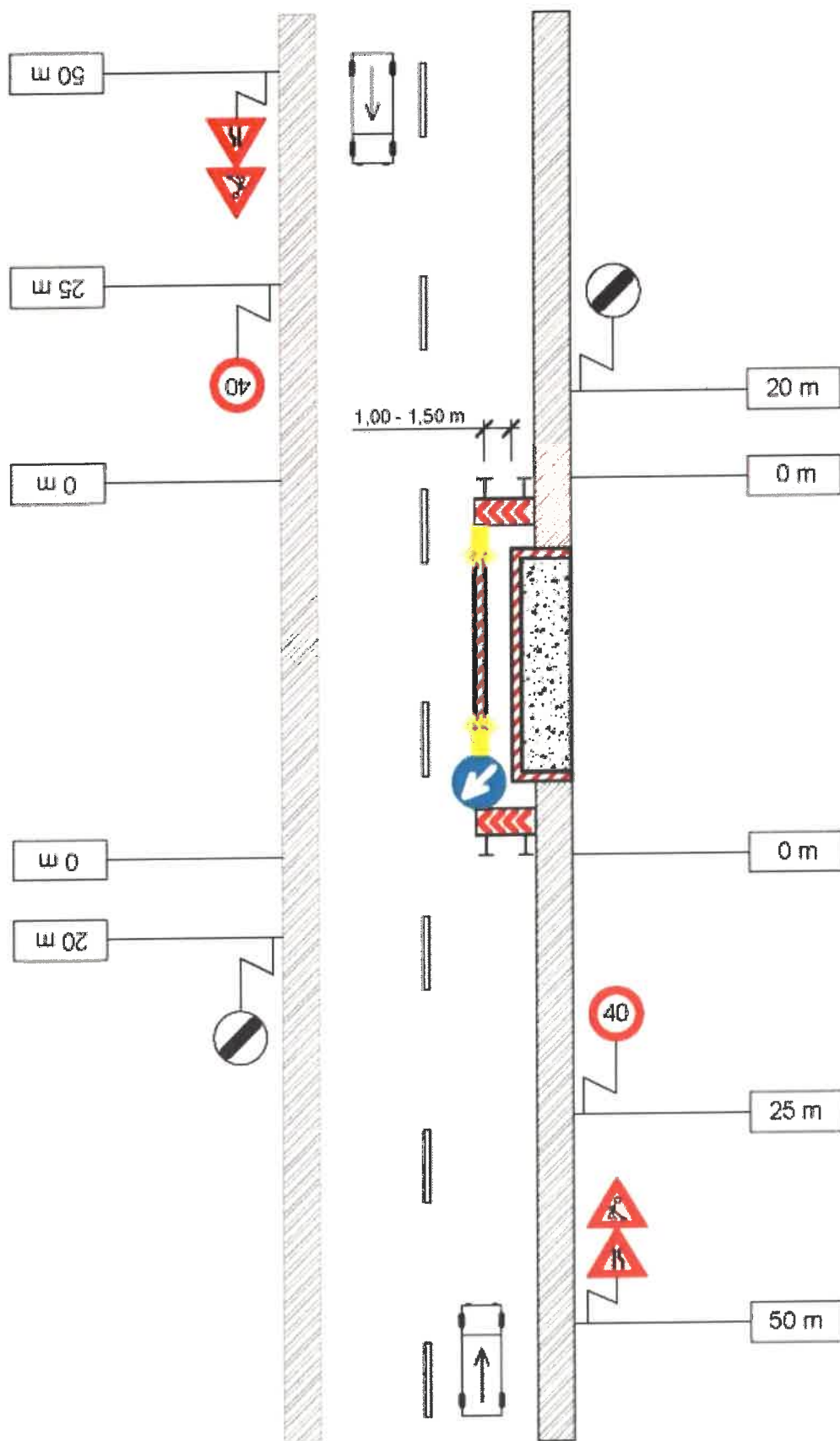

Helyszínrajz M=1:500

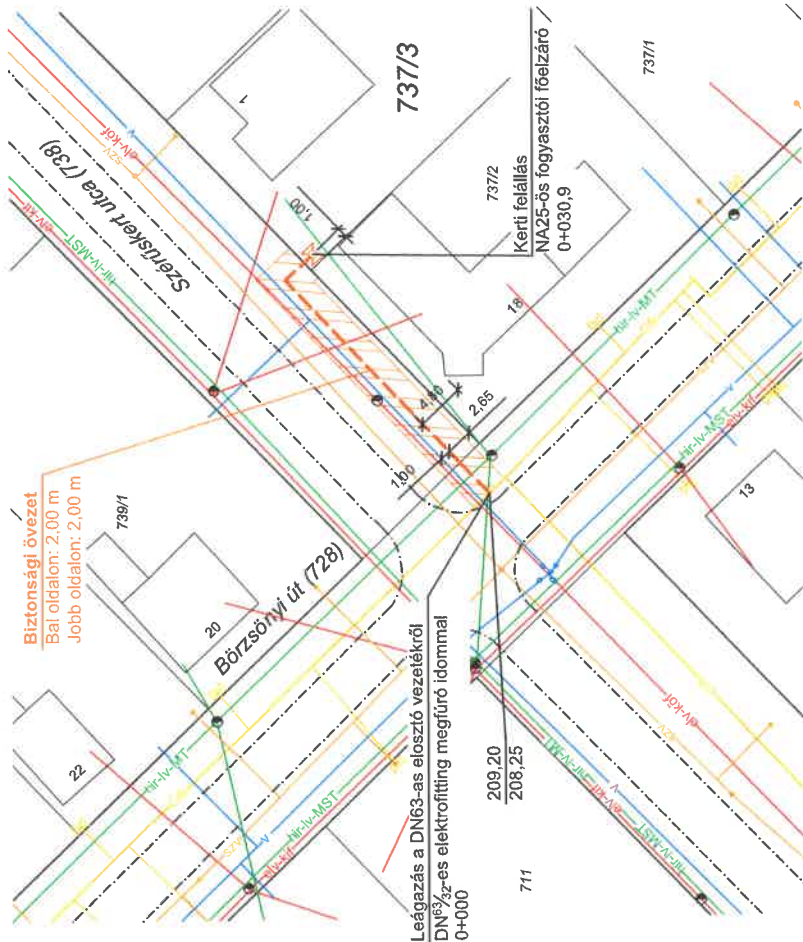
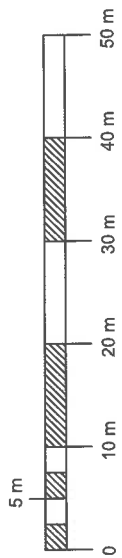
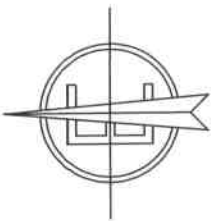

Jelmagyarázat:

- meglévő középnyomású földgázelosztó vezeték (4 bar)
- tervezett leágazó vezeték
- ivóvíz nyomóvezeték
- szennyvíz vezeték
- hírközlő légvezeték szolgáltató jelöléssel
- hírközlő alápítmény szolgáltató jelöléssel
- elektromos légvezeték
- elektromos földkabel
- burkolt útfeület szélé
- telefon ill. villanyoszlop

Hossz-szelvény M=1

50

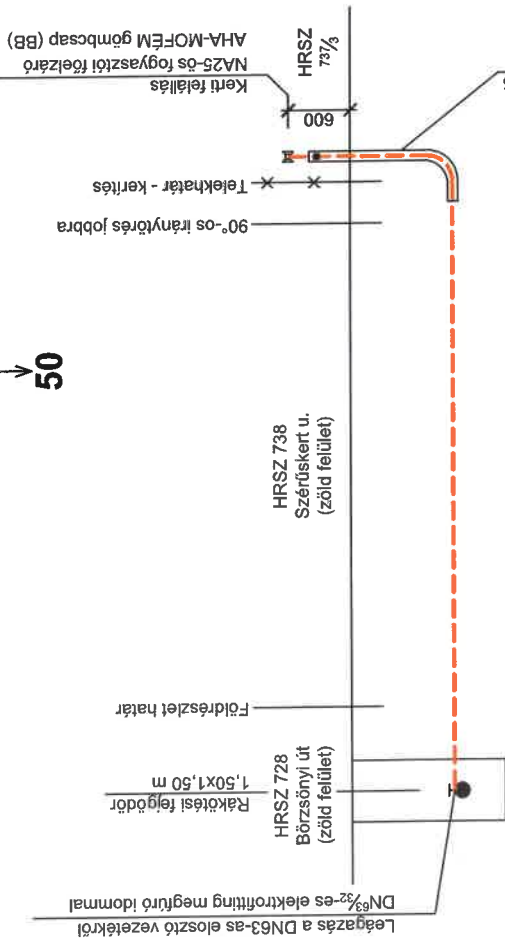

| Szelvényszám | 0+000 | 0+004.2 | 0+028.8 | 0+030.4 | 0+030.9 |
|------------------|----------------------------|---------|---------|---------|---------|
| Terepszint (mBf) | 209.20 | 209.30 | 209.30 | 209.30 | 209.30 |
| Leásás | 207.70 | 208.20 | 208.20 | 208.20 | 208.20 |
| Csötleő | 208.25 | 208.25 | 208.30 | 208.30 | 208.30 |
| Anyag/átmérő | PE100/G-SDR11 DN32x3,00 mm | | | | |

Tárguló-tézhüvelyes PE-acél összekötő DN32-NA25
 5/4" acél védőcső l=600 mm
 DN50-es védőcső l=1700 mm

Készítette: Blue Box 60 Bt. - 3000 Hatvan, Balogh Ádám u. 24/A - mobil: +36-20-554-1553 - e-mail: info@bluebox60.hu

Megrendelő:
 Bódayné Kovács Katalin
 Rétság, Szeréskert u. 1.
 HRSZ 737/3

Nyírfalvi Gyula
 3214 Nagyréde, Kertalla u. 24.
 GO-T/10-0221

PST elem: 51156067922

Dátum: 2022. 12.

Rajzszám: 2022.440/Gg-01

Felüőls tervező:
 Utólag épülő földgáz
 leágazó vezeték terve



IGAZOLÁS

Ezt az elektronikus dokumentumot az elektronikus ügyintézés részletszabályairól szóló 451/2016. (XII.19.) Korm. rendelet alapján nyújtott azonosításra visszavezetett dokumentumhitelesítés (AVDH) központi elektronikus ügyintézési szolgáltatás keretében a NISZ Nemzeti Infokommunikációs Szolgáltató Zrt. – mint szolgáltató – elektronikus bélyegzővel és időbélyegzővel látta el.

A polgári perrendtartásról szóló 2016. évi CXXX. törvény 325. § (1) bekezdés g) pontjában foglaltaknak megfelelően az azonosításra visszavezetett dokumentumhitelesítés szolgáltatás keretében hitelesített dokumentum teljes bizonyító erővel rendelkezik.

A szolgáltatásra vonatkozó részletes tájékoztató elérhető a szolgáltató honlapján: https://magyarorszag.hu/szuf_avdh_feltoltes.

A szolgáltató a Központi Azonosítási Ügynökön (KAÜ) keresztül elérhető azonosító szolgáltatást vette igénybe annak megállapítására, hogy a **csatolt eredeti elektronikus dokumentum SZILVÁSI ISTVÁN ügyféltől származik.**

Az azonosítás időpontja: 2023.01.02. 12.58.03

Az azonosított ügyfél adatai:

| | | |
|------------------|------------------------|-----------|
| Születési név: | <i>SZILVÁSI ISTVÁN</i> | |
| Születési hely: | <i>BUDAPEST</i> | <i>11</i> |
| Születési dátum: | <i>1966.02.22.</i> | |
| Anyja neve: | <i>KISS MÁRIA</i> | |

Ez az elektronikus dokumentum két, egymástól elválaszthatatlanul összetartozó részből, az eredeti dokumentumból és záradékból áll. Az Igazolás című jelen záradék az eredeti elektronikus dokumentum csatolt melléklete. A záradék olvasható szöveges formában rögzíti az eredeti dokumentum hiteles elektronikus aláírással való ellátásának körülményeit és az ezzel kapcsolatos egyéb adatokat.

A szolgáltató elérhetőségei

Telefon: Magyarországról: 1818 Külföldről: +36 1 550 1858
Honlap: https://magyarorszag.hu/szuf_avdh_feltoltes E-mail: ekozig@1818.hu
Webchat: <https://webchat.opennet.hu/ekozigazgatas/?ref=ekozig>
Hibabejelentés az év minden napján 0-24 óra között lehetséges



RÉTSÁG VÁROS ÖNKORMÁNYZATÁNAK KÉPVISELŐ-TESTÜLETE

2651 Rétság, Rákóczi út 20. Telefon: 35/550-100

www.retsag.hu Email: hivatal@retsag.hu

Előterjesztést készítette : Hesz Ildikó

Előterjesztő: Fodor Rita Mária jegyző

Polgármester szabadságolási terve

ELŐTERJESZTÉS

a Képviselő-testület 2023. január 26-i ülésére

| Tárgyalja | Ülés | Szavazás |
|----------------------------------------------------------------------------|-------------------------------------------|--------------------------------------------------------|
| <input type="checkbox"/> Szociális bizottság | <input checked="" type="checkbox"/> Nyílt | <input checked="" type="checkbox"/> Nyílt szavazás |
| <input checked="" type="checkbox"/> Pénzügyi és Városfejlesztési Bizottság | <input type="checkbox"/> Zárt | <input type="checkbox"/> Titkos szavazás |
| <input type="checkbox"/> Közbeszerzési Bizottság | | <input type="checkbox"/> Egyszerű többség |
| <input checked="" type="checkbox"/> Képviselő-testület | | <input checked="" type="checkbox"/> Minősített többség |

1.) A tárgyalandó témakör tárgyilagos és tényszerű bemutatása

Tisztelt Képviselő-testület!

A közszolgálati tisztviselőkről szóló 2011. évi CXCV. törvény (Kttv.) 225/C § (1) bekezdése szabályozza a főállású polgármester szabadságát, amely szerint évi 25 munkanap szabadságra és 14 munkanap pótszabadságra jogosult.

A szabadság ütemezését a jogszabálynak megfelelően a Képviselő-testület hagyja jóvá.

Polgármester részére 2023. évben megállapított szabadságok:

| | |
|----------------------------|---------------|
| Előző évről áthozott: | 29 nap |
| <u>Tárgyévi szabadság:</u> | <u>39 nap</u> |
| Összesen: | 68 nap |

A polgármesternek a szabadságot az esedékesség évében, de legkésőbb a következő év március 31-ig kell igénybe vennie vagy részére kiadni.

A megállapított szabadságból az idei évben 5 nap került felhasználásra.

A további napokat az alábbi bontásban kívánja igénybe venni:

| | |
|------------|-----------------------------|
| január | 5 nap (már kiírt szabadság) |
| február | 12 nap |
| március | 12 nap |
| április | 3 nap |
| május | 3 nap |
| június | 3 nap |
| július | 10 nap |
| augusztus | 10 nap |
| szeptember | 2 nap |
| október | 2 nap |
| november | 1 nap |
| december | 5 nap |

Kérem a tisztelt Képviselő-testületet, hogy az előterjesztést megtárgyalni szíveskedjen.

Rétság, 2023.január 16.

Fodor Rita Mária
jegyző

2.) Előzmények, különösen a témában hozott korábbi testületi döntések, azok végrehajtása

3.) Jogszabályi háttér

2011- évi CXCV. törvény,

225/C. §⁴²³ (1) A főállású polgármester évi huszonöt munkanap alapszabadságra és tizennégy munkanap pótszabadságra jogosult.

(2) A polgármester előterjesztésére a képviselő-testület minden év február 28-ig jóváhagyja a polgármester szabadságának ütemezését. A szabadságot az ütemezésben foglaltaknak megfelelően kell kiadni, valamint igénybe venni. A polgármester a szabadság igénybevételéről a képviselő-testületet a következő ülésen tájékoztatja. A polgármester a szabadságot az ütemezéstől eltérően csak előre nem látható, rendkívüli esetben, vagy az igénybevételt megelőzően legkésőbb tizenöt nappal megtett előzetes bejelentést követően veheti igénybe.

(3) Minden év január 31-ig a jegyző által vezetett nyilvántartás alapján meg kell állapítani a polgármester előző évben igénybe vett szabadságának mértékét, és a ki nem adott szabadságot a tárgyévi szabadsághoz hozzá kell számítani.

(4) A polgármesternek a szabadságot az esedékesség évében, de legkésőbb a következő év március 31-ig kell igénybe venni vagy kiadni.

Rétság Város Önkormányzat Képviselő-testületének 2/2022.(III.07.) sz. önkormányzati rendelete a 2022. évi költségvetéséről 20.§ (3) bekezdés i) pontja, mely szerint „Az önkormányzat és intézmények nevében szerződést, megállapodást – a Városi Művelődési Központ és Könyvtár intézmény kivételével – csak képviselő-testületi jóváhagyást követően lehet aláírni vagy felmondani. A Városi Művelődési Központ és Könyvtár vezetője bármilyen szerződés vagy megállapodás aláírása előtt köteles a vis major bizottsággal egyeztetni.”

4.) Határozati javaslat

RÉTSÁG VÁROS ÖNKORMÁNYZAT KÉPVISELŐ-TESTÜLETÉNEK /2023.(I. 26.) KT. HATÁROZATA

Rétság Város Önkormányzat Képviselő-testülete megtárgyalta a „Polgármester szabadságotól elterjedt” tárgyban készített előterjesztést.

Mezőfi Zoltán polgármester 2023. évi szabadság tervét az alábbiak szerint jóváhagyja:

| | |
|------------|-----------------------------|
| január | 5 nap (már kiírt szabadság) |
| február | 12 nap |
| március | 12 nap |
| április | 3 nap |
| május | 3 nap |
| június | 3 nap |
| július | 10 nap |
| augusztus | 10 nap |
| szeptember | 2 nap |
| október | 2 nap |
| november | 1 nap |
| december | 5 nap |

Határidő: 2023. február 05.

Felelős: Mezőfi Zoltán polgármester

Záradék:

A tájékoztatás szabályszerű, a határozati javaslat jogszabálysértést nem tartalmaz.

Fodor Rita Mária
jegyző

| | | |
|------------|-------------------------------------------------------------------------------------------|------------------------------------------------------------------------------------------------------------|
| 290/12.15. | KT. 2023 évi munkaterve | folyamatos |
| 291/ | 2023. évi Belső Ellenőrzési Program és Terv elfogadása | A terv elfogadásra és a belső ellenőrnek megküldve |
| 292/ | 2023/2024. tanév végleges iskolai körzethatárainak jóváhagyása | A tankerület értesítése megtörtént. |
| 293/ | Karbantartási szerződés jóváhagyása (lift) | A szerződés megkötésre került. |
| 294/ | Megbízási szerződés főépítész feladatokra | A szerződés megkötésre került. |
| 295/ | Együttműködési megállapodás 1. számú módosításának utólagos jóváhagyása | --- |
| 296/ | Pénzkezelési szabályzat jóváhagyása | A szabályzat hatályba lépett |
| 297/ | Támogatási Szerződés utólagos jóváhagyása | --- |
| 298/ | VIP Electric Kft. tulajdonosi hozzájárulási kérelme | A kérelmező értesítése megtörtént. |
| 299/ | Katolikus egyház támogatási kérelme | A kérelmező értesítése megtörtént |
| 300/ | Gonda Gáborral kötendő előszerződés véleményezése | A vis major munkacsoport jóváhagyta a módosított tervezetet, az aláírás megtörtént. |
| 301/ | Döntés bérleti szándékról | A leendő bérlő kérelme a mai ülés anyaga, a bérleti szerződéstervezet átdolgozásra szorul. |
| 302/ | Döntés bérleti szándékról | A hirdetés megtörtént, a szerződés jóváhagyásra került. |
| 303/ | Ady utcai játszótér körbekerítésének lehetősége | A geodétával a kapcsolat felvétele megtörtént, bonyolult a kimérés lehetősége. Szóban tájékoztatást adunk. |
| 304/ | Döntés a „Rétság, bölcsődei eszközök beszerzése” tárgyú közbeszerzésre érkezett ajánlatok | A szerződések aláírásra kerültek, két szerződést várunk még vissza a partnertől. |
| 305 | VMKK intézményvezetői pályázat kiírása | A pályázat kiírásra került, a határidő még nem telt le. |



RÉTSÁG VÁROS ÖNKORMÁNYZATÁNAK KÉPVISELŐ-TESTÜLETE

2651 Rétság, Rákóczi út 20. Telefon: 35/550-100

www.retsag.hu Email: hivatal@retsag.hu

Előterjesztést készítette és előterjesztő: Mezőfi Zoltán polgármester

Beszámoló a testület lejárt határidejű határozatainak végrehajtásáról és az átruházott hatáskörben hozott döntésekről, valamint a két testületi ülés közötti időszakban az önkormányzat érdekében végzett munkáról.

ELŐTERJESZTÉS

a Képviselő-testület 2023. január 26-i ülésére

| Tárgyalja | Ülés | Szavazás |
|-----------------------------------------------------------------------------|-------------------------------------------|------------------------------------------------------|
| <input type="checkbox"/> Szociális bizottság | <input checked="" type="checkbox"/> Nyílt | <input checked="" type="checkbox"/> Nyílt szavazás |
| <input checked="" type="checkbox"/> Pénzügyi és Városüzemeltetési Bizottság | <input type="checkbox"/> Zárt | <input type="checkbox"/> Titkos szavazás |
| <input type="checkbox"/> Közbeszerzési Bizottság | | <input checked="" type="checkbox"/> Egyszerű többség |
| <input checked="" type="checkbox"/> Képviselő-testület | | <input type="checkbox"/> Minősített többség |

1 **A tárgyalandó témakör tárgyalagos és tényszerű bemutatása**

Tisztelt Képviselő-testület!

I.

A Szervezeti és Működési Szabályzat 22. § (3) bekezdés alapján a lejárt határidejű határozatok végrehajtásáról be kell számolni a Képviselő-testületnek.

A határozatok sorszámozásának és tárgyának felsorolását az előterjesztés melléklete tartalmazza.

II.

Tisztelt Képviselő-testület!

- 2022. november 18: Részt vettünk a szécsényi Őszi Tárlat záró rendezvényén. Ennek apropója, hogy Óvári János rétsági festőművész elismerést kapott, amit jómagam adhattam át. Itt is gratulálok művész úrnak a rétsági képviselő-testület nevében.

- November 21: Vabi Hungária Kft ügyvezetője és ügyvédje jelenlétében rendeztük a Mol kúttal szemben tervezett áruház iratanyagát. Ez a képviselő-testület által elfogadott területcserére és út létesítésére vonatkozik. Mellékletben becsatoltam a telekkialakítási helyszínrajzot az így kialakult földrészletekről. Azt kell látni, hogy a 789/1 hrsz lesz az új út. A Jászteleki út vége pedig telekké válik. A 2023. január 26-i testületi ülésen ezzel kapcsolatban lesz napirend a földhivatali eljárás miatt. Egyébként nagyon bonyolult az eljárás. Az út bekötés nemsokára megtervezésre kerül. A közútkezelő már adott elvi hozzájárulást a beruházónak.

Tisztelt Képviselők!

- Röviden szólnék néhány problémás „együttműködő partnerünkről”.

Az egyik a Főkefe Nonprofit Kft. Olyan kérések vannak, ami a meglévő szerződéstől folyton eltér. Egyrészt napi szinten adnak munkát. Nem állapot. Például közölték, hogy 2022. december 1-től leállnak. Elvileg 2023. április 15-ig. (Valószínűleg január 31-ig, ez szóbeli tájékoztatás.) Ez idő alatt számlát nem fogadnak be. Ilyen nincs, mert átalánydíjasok. Rezsitámogatást is kértek. Jelenleg temperáló fűtés van. Én igyekeztem elhessegetni a nem idevaló kéréseket.

- A másik ilyen „nagyfoglalkoztatónk” a Salgótarjáni Tankerület. Ott is folyton előterjesztést kellene heti szinten készíteni. Így, hogy a mi tudásunk szerint Dr. Szabó Sándor Főispán Úr tájékoztatása alapján a járási kormányhivatal nem költözik a volt pártbizottság épületébe, részletesen át kell beszélnünk az ingatlan sorsát.

A Főfét most nem bánthatom, mert szorosan kormányzati intézmény. Nincs mozgástere. Szigorúan felsőbb utasítást hajt végre.

- November 29-i licit tárgyaláson ismert Önök előtt, hogy két épület újra elkelt a laktanyában. Jelenleg két épület van önkormányzati tulajdonban: A légénységi főépület és a művelődési otthon.

- Decemberben számos évzáró rendezvényen vettünk részt. Nyugdíjas klubok, Mindenki karácsonya.

- December 6-án Green-Goes vezetővel megbeszélést kértem. Egyrészt apró elmaradt munkák kapcsán, illetve leendő munkák kapcsán.

Ők is kezdeményezték a darálás kapcsán megbeszélést. Illetve fel lett melegítve a Kossuth u. „P+R” parkoló gondolat.

- Januárban képviselők kérésére szemlét tartottunk a „Háromszög” játszótéren kerítés kimérés kapcsán. Kértem árajánlatot a munkára, felvettem a kapcsolatot a vállalkozóval. Nem egyszerű, mert gyakorlatilag minden útban van.

Köszönöm képviselők 2022-es munkáját, együttműködését. Mindenkinek boldog új évet kívánok.

Kérem a tájékoztató szíves elfogadását.

III.

A Szervezeti és Működési Szabályzat 22. § (3) bekezdés b) pontja alapján a lejárt határidejű határozatok végrehajtásáról az alábbiak szerint adok számot.

Tisztelt Képviselő-testület!

A Szervezeti és Működési Szabályzat 22. § (3) bekezdés b) pontja alapján a lejárt határidejű határozatok végrehajtásáról az alábbiak szerint adok számot.

Szociális Bizottság 2022. november 15. ülésén az alábbi részletezés szerint 192 db határozatot hozott:

| Megnevezés | Döntés szám | Biztosított támogatás Ft |
|---------------------------------------------|--------------|--------------------------|
| Gyermeknevelési települési támogatás | | |
| - támogatott kérelem | - | - |
| - elutasított kérelem | - | - |
| Döntés összesen: | - | - |
| Települési támogatás megállapítása | 26 db | |
| - - támogatott kérelem | 18 db | 570.000 Ft |

| | | |
|----------------------------------------------------------------------|--------------|-----------------------|
| - - elutasított kérelem | 8 db | |
| Döntés összesen: | 26 db | 570.000 Ft |
| Szociális étkezés engedélyezése és térítési díj megállapítása | | |
| - - támogatott kérelem (felülvizsgálat) | 4 | - |
| - - elutasított kérelem | - | - |
| Döntés összesen: | 4 | - |
| Temetési Települési támogatás | | |
| - - támogatott kérelem | 4 | 367.560 |
| - - elutasított kérelem | - | - |
| Döntés összesen: | 4 | 367.560 |
| Születési települési támogatás | | |
| - - támogatott kérelem | 2 | 200.000 |
| - - elutasított kérelem | - | - |
| Döntés összesen: | 2 | 200.000 |
| Döntés összesen: | 36 db | 1.137.560,- Ft |

A Szociális Bizottság a Bursa Hungarica ösztöndíjpályázatához a 232/2022. (XI.14.) számú határozata alapján javasolta a Képviselő-testületnek 10 hónapra 10 „A” típusú pályázatok támogatását. A Szociális Bizottság javasolja a Képviselő-testületnek Bursa Hungarica ösztöndíj 5.000,-Ft-al történő megemelését.

A Szociális Bizottság 231/2022. (XI.14.) számú határozatával 114 személy részére 1 m³, 4 személy részére ½ m³ szociális célú tűzifa támogatást állapított meg, vissza nem térítendő természetbeni juttatásként, 37 személy kérelmét elutasította

Szociális Bizottság 2022. december 13. ülésén az alábbi részletezés szerint 38 db határozatot hozott:

| Megnevezés | Döntés szám | Biztosított támogatás Ft |
|-------------------------------------------|--------------|--------------------------|
| Települési támogatás megállapítása | 31 db | |
| - - támogatott kérelem | 31 db | 790.000 Ft |
| - - elutasított kérelem | | |
| Döntés összesen: | 31 db | 790.000 Ft |
| Temetési Települési támogatás | | |
| - - támogatott kérelem | 1 | 93.000 |
| - - elutasított kérelem | - | - |
| Döntés összesen: | 1 | 93.000 |
| Születési települési támogatás | | |
| - - támogatott kérelem | 6 | 600.000 |
| - - elutasított kérelem | - | - |
| Döntés összesen: | 6 | 600.000 |
| Döntés összesen: | 38 db | 1.483.000,- Ft |

Rétság, 2023. január 19.

Mezőfi Zoltán
polgármester