

## Catalog

1-2023-02-23 2023 évi költségvetés elfogadása	1
1. A tárgyalandó témakör tárgyiilag és tényszerű bemutatása	1
1-2023-02-23 2023. évi költségvetési rendelet	8
11.§	12
(1) A Képviselő-testület a 4. § (1) bekezdésében megállapított bevételi főösszeg forrásonkénti és költségvetési szervenkénti megoszlását az 1., 2., számú melléklet, intézményenkénti és címenkénti megoszlását a 2. számú melléklet, a központi támogatás...	12
12.§	12
A Képviselő-testület a 4. § (2) bekezdésében megállapított kiadási főösszeg önállóan működő és gazdálkodó, valamint az önállóan működő költségvetési szervenkénti (címenkénti) kiadásait - és ezen belül kiemelt - előirányzatait, az 1. és 3. számú mellék...	12
1-2023-02-23 Előterjesztés Óvodai létszám csökkenésének indoklása	17
1. A tárgyalandó témakör tárgyiilag és tényszerű bemutatása	17
2. Előzmények, különösen a témában hozott korábbi testületi döntések, azok végrehajtása:-	18
3. Jogszabályi háttér:	18
2-2023-02-23 2023 évi közbeszerzési terv elfogadása	19
1. A tárgyalandó témakör tárgyiilag és tényszerű bemutatása	19
2. Előzmények, különösen a témában hozott korábbi testületi döntések, azok végrehajtása:	20
3. Jogszabályi háttér:	20
2015. évi CXLI. törvény - a közbeszerzésekről	20
Nyilvánosság a közbeszerzési eljárásban	20
4. Határozati javaslat	20
3-2023-02-02 VMKK 2022 beszámoló 2023 munkaterv	22
3-2023-02-23 VMKK 2022 beszámoló és 2023 munkaterv előterjesztés	47
4-2023-02-23 Pályázat kiírása sport és civil szervezetek 2023 évi támogatására	49
1. A tárgyalandó témakör tárgyiilag és tényszerű bemutatása	49
2. Előzmények, különösen a témában hozott korábbi testületi döntések, azok végrehajtása: előző évek pályázatai felhívásai	49
3. Jogszabályi háttér:	49
4. Határozati javaslat	50
5-2023-02-23 Árajánlat_CSM_08_kerites	61
5-2023-02-23 Árajánlat_CSM_Haromszogszogszo	62
5-2023-02-23 Árajánlatok elfogadás és vállalkozói szerződés jóváhagyása geodétai munkákra	63
1.) A tárgyalandó témakör tárgyiilag és tényszerű bemutatása	63
2.) Előzmények, különösen a témában hozott korábbi testületi döntések, azok végrehajtása	63
3.) Jogszabályi háttér	63
4.) Határozati javaslat	63
5-2023-02-23 vállalkos_Csori_Miklos_haromszogszogszo	65
6-2023-02-23 VMKK web_fejlesztoi_szerzodes_2023	69
6-2023-02-23 VMKK web_üzemeltetési szerződés 2023	75
Üzemeltetési megbízási szerződés	75
Szerződés tárgya	75
A szerződés időtartama:	75
2023.04.01- 2023.12.31.	75
Megbízott jogai és kötelezettségei:	76
Megbízó jogai és kötelezettségei:	77
Megbízási díj:	77
A szerződés hatálya, módosítása és megszűnése:	77
Vegyes rendelkezések:	78
6-2023-02-23 VMKK Webfejlesztői és üzemeltetési szerződés előterjesztése	79
1. A tárgyalandó témakör tárgyiilag és tényszerű bemutatása	79
2. Előzmények, különösen a témában hozott korábbi testületi döntések, azok végrehajtása:	79
3. Jogszabályi háttér:	80
4. Határozati javaslat	80
7-2023-02-13 2023. évben a közterületen tervezett felújítási és karbantartási feladatok	81
7-2023-02-23 2023 évi karbantartási feladatok	85
8-2023-02-13 Rétság Város településképző javítása Háztető.com Kft._Rétság szerződéstervezet	226
8-2023-02-23 Rétság Város településképző javítása céljából a templomkert kőfelületeinek	228

A tárgyalandó témakör tárgyilagos és tényszerű bemutatása	227
Előzmények, különösen a témában hozott korábbi testületi döntések, azok végrehajtása	229
Jogsabályi háttér	229
Határozati javaslatok	229
8-2023-02-23 Rétság Város településkép javítása Galga Gipsz Kft._Rétság	230
8-2023-02-23 Rétság Város településkép javítása Szépmíves_Refság	231
9-2023-02-23 Art Program Kft Rétság Akadályközlés_2	232
9-2023-02-23 ART Program Kft szerződés módosítási kérelme	233
1.) A tárgyalandó témakör tárgyilagos és tényszerű bemutatása	233
2.) Előzmények, különösen a témában hozott korábbi testületi döntések, azok végrehajtása	233
3.) Jogsabályi háttér	233
4.) Határozati javaslatok	233
9-Szerzodes_modositas_soft program_retsag_3	235
10-2023-02-23 G-G Kft. Szerződés tervezet	236
10-2023-02-23 Vállalkozási szerződés jóváhagyása - laktanyai darálás	240
1.) A tárgyalandó témakör tárgyilagos és tényszerű bemutatása	240
2.) Előzmények, különösen a témában hozott korábbi testületi döntések, azok végrehajtása	240
3.) Jogsabályi háttér	240
4.) Határozati javaslat	241
11-2023-02-23 Előterjesztés a RET-2566-1-2022 szerződés módosításról és rész-számla fizetés összegéről	242
1.) A tárgyalandó témakör tárgyilagos és tényszerű bemutatása	242
2.) Előzmények, különösen a témában hozott korábbi testületi döntések, azok végrehajtása	243
3.) Jogsabályi háttér	243
4.) Határozati javaslatok	243
11-2023-02-23 Játszóteri eszközök mellékletek	245
11-202302-23 Játszóter szerződés woodwork	266
11-ELŐTERJESZTÉS a játszóterek javítási munkálataira	274
1.) A tárgyalandó témakör tárgyilagos és tényszerű bemutatása	274
2.) Előzmények, különösen a témában hozott korábbi testületi döntések, azok végrehajtása	275
3.) Jogsabályi háttér	275
4.) Határozati javaslatok	276
12-2023-02-23 Árajánlat fakivágásra(20230115)	277
12-2023-02-23 Árajánlat fakivágásra(étkezde)	278
12-2023-02-23 ELŐTERJESZTÉS Közterületi fák értékelésére és kivágatására	280
1.) A tárgyalandó témakör tárgyilagos és tényszerű bemutatása	280
2.) Előzmények, különösen a témában hozott korábbi testületi döntések, azok végrehajtása	281
3.) Jogsabályi háttér	281
4.) Határozati javaslatok	281
12-2023-02-23 fakivágás Árajánlat eseti szakvéleményre(20230115)	282
12-2023-02-23 fakivágás Eseti szakvélemény	283
E S E T I S Z A K V É L E M É N Y	283
A 2651 Rétság Jókai utca 1. szám előtt lévő 1 db. nyírfa, a Takaréknút 9/A. szám előtt illetve mögött lévő 2 db. lucfenyő, a Zrínyi Miklós út 22. szám alatti temető halottasháza mögötti 1 db. közönséges vadgesztenye valamint a József Attila út 2. sz...	283
Megbízó :	283
Rétság Városi Önkormányzat Polgármesteri Hivatala	283
Jelen szakvélemény 11 oldalt és 4 db. térképmellékletet és 5 db. ábrát tartalmaz.	283
Készült 2 sorszámozott példányban, ez az 1. sorszámu példány.	283
Kapják :	283
Kelt.: Nagyoroszi 2023.01.15.	283
A fentiek alapján eseti szakvéleményemet az alábbiak szerint terjesztem elő.	284
A fent említett faegyedekről a következő leíró adatok kerültek felvételre :	284
Vélemény :	288
Vélemény :	290
Vélemény :	291
Vélemény :	293
13-2023-02-23 Mentállomás ablakcsere szerződés	294
13-2023-02-23 Mentállomás nyílászárók korszerűsítése érdekében vállalkozási szerződés jóváhagyása	296
1.) A tárgyalandó témakör tárgyilagos és tényszerű bemutatása	296
2.) Előzmények, különösen a témában hozott korábbi testületi döntések, azok végrehajtása	296

3.) Jogszabályi háttér	295
4.) Határozati javaslatok	297
14-2023-02-23 Használati szerződés tervezet_Rétság Önkormányzat	300
Rétság Város Önkormányzata	300
Edelyn Solar Kft.	300
14-2023-02-23 Rétság Önkormányzat_Kezelői hozzájárulás_2022.11.16	303
14-2023-02-23 Rétság Önkormányzat_tulajdonosi hozzájárulás_2022.12.20 (2)	305
14-2023-02-23 Rétság Önkormányzat_tulajdonosi hozzájárulás_2022.12.20	306
14-2023-02-23 Tulajdonosi hozzájárulást tartalmazó szerződés jóváhagyása	307
15-2023-02-23 VMKK Szabó Klára szolgáltatási szerződés	309
15-2023-02-23 VMKK Szendrey Júlia ea előterjesztés	310
1. A tárgyalandó témakör tárgyiilagos és tényszerű bemutatása	310
2. Előzmények, különösen a témában hozott korábbi testületi döntések, azok végrehajtása:	311
3. Jogszabályi háttér:	311
4. Határozati javaslat	311
16-2023-02-23 VMKK Hangadó terjesztés szerződés módosítás előterjesztés	312
1. A tárgyalandó témakör tárgyiilagos és tényszerű bemutatása	312
2. Előzmények, különösen a témában hozott korábbi testületi döntések, azok végrehajtása:	312
3. Jogszabályi háttér:	313
4. Határozati javaslat	313
16-2023-02-23 VMKK Hangadó terjesztése módosított megbízási szerződés	314
17-2023-02-23 VMKK Körúti szerződés előterjesztése	315
1. A tárgyalandó témakör tárgyiilagos és tényszerű bemutatása	315
2. Előzmények, különösen a témában hozott korábbi testületi döntések, azok végrehajtása:	315
3. Jogszabályi háttér:	315
4. Határozati javaslat	316
17-2023-03-23 Szerződés Rétság - Körúti Játék a kastélyban	317
18-2023-02-23 Javaslat a komposztálás lakossági támogatására 2	320
1.) A tárgyalandó témakör tárgyiilagos és tényszerű bemutatása	320
2.) Előzmények, különösen a témában hozott korábbi testületi döntések, azok végrehajtása	321
3.) Jogszabályi háttér	321
4.) Határozati javaslatok	321
19-2023-02-23 Műszaki ügyintézői státusz kialakítása	323
1.) A tárgyalandó témakör tárgyiilagos és tényszerű bemutatása	323
2.) Előzmények, különösen a témában hozott korábbi testületi döntések, azok végrehajtása	324
3.) Jogszabályi háttér	324
4.) Határozati javaslat	324
20-2023-02-23 Előterjesztés Takarítási szünet kérelme	325
1. A tárgyalandó témakör tárgyiilagos és tényszerű bemutatása	325
2. Előzmények, különösen a témában hozott korábbi testületi döntések, azok végrehajtása:-	325
3. Jogszabályi háttér:	325
21-2023-02-23 Evangélikusok kérelme	327
1.) A tárgyalandó témakör tárgyiilagos és tényszerű bemutatása	327
2.) Előzmények, különösen a témában hozott korábbi testületi döntések, azok végrehajtása	328
3.) Jogszabályi háttér	328
4.) Határozati javaslatok	328
Ikt.sz.:...../2023	329
22-2023-02-23 KINGSZIMA Kft. kérelme	331
1.) A tárgyalandó témakör tárgyiilagos és tényszerű bemutatása	331
2.) Előzmények, különösen a témában hozott korábbi testületi döntések, azok végrehajtása	332
3.) Jogszabályi háttér	332
4.) Határozati javaslat	332
22-2023-02-23 KINGSZIMA Menczelesz M adásvételi	334
23-2023-02-23 Simon Katalin kérelme	335
1.) A tárgyalandó témakör tárgyiilagos és tényszerű bemutatása	335
2.) Előzmények, különösen a témában hozott korábbi testületi döntések, azok végrehajtása	336
3.) Jogszabályi háttér	336
4.) Határozati javaslat	336
24-2023-02-23 Előszerződés Gonda G javított	339
24-2023-02-23 Gonda G javított	343

24-2023-02-23 Gonda Gábor kérelme	346
1.) A tárgyalandó témakör tárgyilagos és tényszerű bemutatása	347
2.) Előzmények, különösen a témában hozott korábbi testületi döntések, azok végrehajtása	347
3.) Jogszabályi háttér	348
4.) Határozati javaslat	348
24-2023-02-23 Gonda Gábor változási vázrajz	349
25-2023-02-23 Menczel Gyula kérelme	350
26-2023-02-23 Szikora Szabolcs fakivágási kérelme	354
1.) A tárgyalandó témakör tárgyilagos és tényszerű bemutatása	354
2.) Előzmények, különösen a témában hozott korábbi testületi döntések, azok végrehajtása	355
3.) Jogszabályi háttér	355
4.) Határozati javaslat	355
27-2023-02-23 áram-szerződések	358
27-2023-02-23 MVMNEXT-AJ-611187v00_KAT_HUF	363
27-2023-02-23 Tájékoztató aláírt szerződésekről benyújtott igénylésről	369
1.) A tárgyalandó témakör tárgyilagos és tényszerű bemutatása	369
2.) Előzmények, különösen a témában hozott korábbi testületi döntések, azok végrehajtása	370
3.) Jogszabályi háttér	370
4.) Határozati javaslat	370
28-2023-02-23 2022 évi költségelszámolásÁRPÁD E	371
28-2023-02-23 Rétsági Árpád Egyesület támogatás módosítási kérelme	374
1. A tárgyalandó témakör tárgyilagos és tényszerű bemutatása	374
2. Előzmények, különösen a témában hozott korábbi testületi döntések, azok végrehajtása	376
3. Jogszabályi háttér	376
4. Határozati javaslat	376
29-2023-02-23 Melléklet a lejárthoz	380
29-2023-02-23 Tájékoztató a lejárt határidejű határozatok végrehajtásáról	382
1 A tárgyalandó témakör tárgyilagos és tényszerű bemutatása	382
Tisztelt Képviselő-testület!	382



## RÉTSÁG VÁROS ÖNKORMÁNYZATÁNAK KÉPVISELŐ-TESTÜLETE

2651 Rétság, Rákóczi út 20. Telefon: 35/550-100

[www.retsag.hu](http://www.retsag.hu) Email: hivatal@retsag.hu

Előterjesztést készítette: Fodor Rita Mária

Kosik Roland

Előterjesztő: Mezőfi Zoltán polgármester

### 2023. ÉVI KÖLTSÉGVETÉSI RENDELET MEGALKOTÁSA

#### ELŐTERJESZTÉS

a képviselő-testület 2023. február 23-i ülésére

Tárgyalja	Ülés	Szavazás
<input type="checkbox"/> Szociális bizottság	<input checked="" type="checkbox"/> Nyílt	<input checked="" type="checkbox"/> Nyílt szavazás
<input checked="" type="checkbox"/> Pénzügyi és Városfejlesztési Bizottság	<input type="checkbox"/> Zárt	<input type="checkbox"/> Titkos szavazás
<input type="checkbox"/> Közbeszerzési Bizottság		<input type="checkbox"/> Egyszerű többség
<input checked="" type="checkbox"/> <b>Képviselő-testület</b>		<input checked="" type="checkbox"/> Minősített többség

#### 1. A tárgyalandó témakör tárgyilaqos és tényszerű bemutatása

##### Tisztelt Képviselő-testület!

Az államháztartásról szóló 2011. évi CXCV. tv (továbbiakban Áht) 23.§. (2) bekezdés a.) és b.) pontja, valamint a 368/2011. (XII.31) Korm. rendelet (továbbiakban Ávr) 24.§. (1) és (2) bekezdése alapján az önkormányzat, a polgármesteri hivatal és a felügyelete alá tartozó önállóan működő költségvetési szervek gazdálkodását éves költségvetés alapján folytatja. Az Áht. 24.§ (2) bekezdése alapján a jegyző által elkészített költségvetési rendelettervezetet a polgármester február 15-ig nyújtja be a képviselő-testületnek.

A költségvetés összeállításakor a következő jogszabályokat kell kiemelten figyelembe venni:

- 2021. évi XC. törvény Magyarország 2022. évi központi költségvetéséről
- 2011. évi CXCV. törvény az államháztartásról (Áht)
- 368/2011. (XII.31) Korm. rendelet az államháztartásról szóró törvény végrehajtásáról (Ávr)
- Áfa törvény
- szja törvény
- 2011. évi CLXXXIX törvény a nemzeti vagyonról
- 2011. évi CXCVI. törvény Magyarország gazdasági stabilitásáról
- 2011. évi CLXXXIX. törvény Magyarország helyi önkormányzatairól (Mötv.)
- 15/2019. (XII. 7.) PM rendelet
- 

Az Áht. 23. §-a tartalmazza a helyi önkormányzat költségvetési rendeletének kötelező tartamát. Az előírás alapján

- a helyi önkormányzat költségvetési bevételeit és költségvetési kiadásait előirányzat-csoportok, kiemelt előirányzatok, és kötelező feladatok, önként vállalt feladatok, állami (államigazgatási) feladatok szerinti bontásban,
- a költségvetési szervek engedélyezett létszámát, valamint költségvetési bevételeit és költségvetési kiadásait előirányzat-csoportok, kiemelt előirányzatok, és kötelező feladatok, önként vállalt feladatok, állami (államigazgatási) feladatok szerinti bontásban (II-IV/3, 4 mellékletek)
- a költségvetési egyenleg összegét működési és felhalmozási cél szerinti bontásban (rendeletben),
- a költségvetési **hiány belső finanszírozására szolgáló előző évek költségvetési maradványának**, vállalkozási maradványának igénybevételét (I/2. mellékletben kimutatva)

- költségvetési hiány külső finanszírozására vagy a költségvetési többlet felhasználására szolgáló finanszírozási bevételeket és kiadásokat működési és felhalmozási cél szerinti tagolásban,
  - a költségvetési év azon fejlesztési céljait, amelyek megvalósításához a Stabilitási tv. 3. § (1) bekezdése szerinti adósságot keletkeztető ügylet megkötése válik vagy válhat szükségessé, az adósságot keletkeztető ügyletek várható együttes összegével együtt (I/10. melléklet),
  - a Stabilitási tv. 3. § (1) bekezdése szerinti adósságot keletkeztető ügyletekből és kezességvállalásokból fennálló kötelezettségeit az adósságot keletkeztető ügyletek futamidejének végéig, illetve a kezesség érvényesíthetőségéig, és a Stabilitási tv. 45. § (1) bekezdés a) pontja felhatalmazása alapján kiadott jogszabályban meghatározottak szerinti saját bevételeit (I/13. melléklet),
  - a költségvetés végrehajtásával kapcsolatos hatásköröket, így különösen a Mötv. 68. § (4) bekezdése szerinti értékhatárt, a finanszírozási bevételekkel és kiadásokkal kapcsolatos hatásköröket, valamint az esetleges felhatalmazást (nem releváns).
- A költségvetési rendeletben elkülönítetten szerepel az évközi többletigények, valamint az elmaradt bevételek pótlására szolgáló általános tartalék. (I/3-as mellékletek, valamint I/14.)

A kiemelt előirányzatok COFOG-onkénti bemutatása nem kötelező. Az előző évek gyakorlata alapján a táblázatok elkészültek, segítve ezzel a döntéshozatalt.

## I. ÖNKORMÁNYZAT (Város költségvetése)

A helyi önkormányzat gazdálkodásának alapja az éves költségvetése. Ebből finanszírozza és látja el a törvényben meghatározott kötelező, valamint a kötelező feladatai ellátását nem veszélyeztető önként vállalt feladatait. E feladatok ellátásának forrásait és kiadásait a helyi önkormányzat egységes költségvetési rendelete elkülönítetten tartalmazza. **A költségvetési rendeletben működési hiány nem tervezhető.** A helyi önkormányzat gazdálkodásának biztonságáért a képviselő-testület, a gazdálkodás szabályszerűségéért a polgármester felelős.

A Mötv. 13. § határozza meg az önkormányzatok kötelező feladatait. A feladatok besorolását nehezíti, hogy a kötelező feladatok ellátásának szintje nem meghatározott. Az önkormányzatok kötelező feladatai (melyek érintik Rétság város költségvetését):

### - településfejlesztés, településrendezés

- Feladatellátás 2023. évben:** a konkrét feladatokat a költségvetési rendelet tartalmazza, kiemelten a Zöld város pályázat, bölcsőde pályázat lezárását. 2023. évi új feladat az általános iskola mellett étkezdé építés. A feladatok között szerepel
- a. a közterületek 2023. évi karbantartása,
  - b. a 2021. évben megkezdett HÉSZ felülvizsgálat lezárása,
  - c. a napközikonyha üzemeltetés közbeszerzés lefolytatása,
  - d. Ady utcai játszótér kerítésének megépítése,
  - e. a Pusztaszántói út vízelvezetése, parkolóépítés, óvodai sportpályához lépcső építése
  - f. a mentőállomás ablakainak kicserélése,
  - g. pumpapálya tervezése, pozitív pályázati nyeresmény esetén kivitelezése.

- **településüzemeltetés** (köztemetők fenntartása, a közvilágításról való gondoskodás, helyi közutak és tartozékainak kialakítása és fenntartása, közparkok és egyéb közterületek kialakítása és fenntartása, gépjárművek parkolásának biztosítása);

**Feladatellátás 2023. évben:** az általános fenntartások ütemezésre kerültek. 2023. évben -áthúzódó feladatként - ismételten jelentős összeget kell fordítanunk a játszóterekre. A köztemetőben a régi WC elkorhadt, tervezésre került egy új WC beszerzése. Nem került még ütemezésre, de szükség lesz a temető előtti parkoló ismételt felszórása kövel, valamint a temetőkerítés cseréje. A közvilágítás 2023. évi díja becslés alapján történt. Erősen megemelkedtek az árak.

- **egészségügyi alapellátás**, az egészséges életmód segítését célzó szolgáltatások;  
**Feladatellátás 2023. évben:** Fogorvosi szolgálat, Védőnői szolgálat, Háziiorvosi szolgálat és ügyeleti ellátás biztosításával. Az egészségügyi ágazat szinte napi szintű feladatellátást igényel. Jelentős változások lesznek az ágazatban. A védőnők július 1. naptól elkerülnek az önkormányzati körből. Az óvatosság miatt még egész évre terveztük a bevételeket és a kiadásokat. A megvalósult változást követően zárolásra kerülnek a fel nem használt előirányzatok. Február 1-től változott a finanszírozás. Ennek hatását április hónapban fogjuk látni. Most annyi tudható, hogy megszűnik a COVID átlagfinanszírozás, helyette teljesítményfinanszírozás lesz. Várható a szolgáltatási jogviszonyban álló házi orvosok átkerülése is az állami feladatellátásba.
- **környezet-egészségügy** (köztisztaság, települési környezet tisztaságának biztosítása, rovar- és rágcsálóirtás);  
**Feladatellátás 2023. évben:** Zöldterület hasznosítás COFOG tételes kimutatása alapján. Fontosnak tartom ez évben is végeztetni a rágcsálóirtást a város teljes területén.
- **óvodai ellátás;**  
**Feladatellátás 2023. évben:** Napköziotthonos Óvoda Intézmény tevékenységével (az intézmény csak kötelező feladatot lát el)
- **kulturális szolgáltatás:** különösen a nyilvános könyvtári ellátás biztosítása; filmszínház, előadó-művészeti szervezet támogatása, a kulturális örökség helyi védelme; a helyi közművelődési tevékenység támogatása;

**Feladatellátás 2023. évben:** Városi Művelődési Központ és Könyvtár Intézmény költségvetésében lévő Könyvtári szolgáltatások, Közművelődési tevékenységek és támogatásuk, Közművelődési intézmények, közösségi színterek működtetése COFOG-okon felsoroltak szerint

- **szociális, gyermekjóléti szolgáltatások és ellátások;**  
**Feladatellátás 2023. évben:** a város költségvetésében lévő, jogszabály és helyi döntés alapján nyújtott szociális feladatok a felsoroltak szerint. Tárgyévi költségvetésünkben szociális rendeletünkben foglaltakon túl ütemezésre került a 60 éven felüliek, valamint az óvodai és iskolai alapítványok karácsonyi támogatása, a lakossági hulladékszállítás átvállalása.

- **lakás- és helyiséggazdálkodás;**  
**Feladatellátás 2023. évben:** A lakóingatlan és a nem lakóingatlanok bérbéradásával, karbantartásával kapcsolatos feladatok.
- **helyi környezet- és természetvédelem, vízgazdálkodás, vízkárelhárítás;**  
**Feladatellátás 2023. évben:** felmerülő igény szerint, azonnal. A helyi vízkárelhárítási tervet 2021. évben nem vizsgáltattuk felül, továbbra is javaslom, ajánlat bekérését az eredeti tervet készítő Vízyűjtő Tervezőiroda Kft-től (3100 Salgótarján, Berzsényi Dániel út 21.).
- **honvédelem, polgári védelem, katasztrófavédelem, helyi közfoglalkoztatás;**  
**Feladatellátás 2023. évben:** Helyi közfoglalkoztatás folyamatos biztosítása, a közmunkaprogramokban való aktív részvétel. A dolgozói létszámkeret feltöltése továbbra is nehezedő feladat, mivel egyre kevesebb a munkanélküli személy. A másik szemszögből nézve a program sikeresnek mondható, hiszen elmondhatjuk, hogy aki keresett, az talált magának a versenyszférában állást.  
A védelmi feladatok a Polgármesteri Hivatal állományában lévő dolgozó munkaköri leírásában szerepelnek.  
2023. évtől új feladat a honvédelemmel kapcsolatos adatszolgáltatás.
- **helyi adóval, gazdaságszervezéssel és a turizmussal kapcsolatos feladatok;**  
**Feladatellátás 2023. évben:** Helyi adóval kapcsolatos feladatok biztosítása a Polgármesteri Hivatal intézményen keresztül.
- **sport, ifjúsági ügyek;**  
**Feladatellátás 2023. évben:** önkormányzati tulajdonú ingatlanok ingyenes biztosításával, sportegyesületek támogatásával.
- **nemzetiségi ügyek;**  
**Feladatellátás 2023. évben:** a nemzetiségi önkormányzattal megkötött megállapodások alapján. A hatályos megállapodás módosítását a Szlovák Nemzetiségi Önkormányzat 2023. évben nem kezdeményezte.
- **közreműködés a település közbiztonságának biztosításában;**  
**Feladatellátás 2023. évben:** A Polgárőr Egyesület támogatása
- **hulladékgazdálkodás;**  
**Feladatellátás 2023. évben:** szerződésen alapuló feladatellátással (DTKH Kft.) A feladatellátás közel sem mondható zökkenőmentesnek. Igen sok a lakossági reklamáció. Pici előrelépés történt már az elmúlt hónapokhoz képest, több bejelentésre a hulladékszállító autó visszafordult az elhagyott területekre, illetve az elmaradt városrészekben másnap pótolták a hulladékszállítást.
- **víziközmű-szolgáltatás,** amennyiben a víziközmű-szolgáltatásról szóló törvény rendelkezései szerint a helyi önkormányzat ellátásért felelősnek minősül.  
**Feladatellátás 2023. évben:** egészséges ivóvíz biztosítása közutakról, valamint szerződésen alapuló üzemeltetéssel (DMRV)

Rétság Város Önkormányzatának Képviselő-testülete 2023. január havi ülésén meghatározta a költségvetés összeállításának szempontjait. Jellemzően ezen határozat iránymutatása mentén készült el az önkormányzat és szerveinek költségvetési rendeltetveze.



### **Önkormányzati bevételek alakulása**

Az önkormányzat költségvetési bevételei között kell megtervezni a helyi önkormányzat bevételeit, így különösen a helyi adóbevételeket, a normatív hozzájárulásokat, támogatásokat, a központi költségvetésből származó egyéb költségvetési támogatásokat, és elkülönítetten az európai uniós forrásból finanszírozott támogatással megvalósuló programok, projektek bevételeit (Avr 24.§. (1)).

A Magyarország 2023. évi központi költségvetéséről szóló törvény rendelkezik a központi normatívákról.

### **Központi költségvetésből származó bevételek**

A központi támogatások éves szintjének megállapítása részben igénylés, részben statisztikai mutatók alapján történt. Feladatmutatókon alapuló igénylést kellett benyújtani az óvodai ellátás és az étkeztetés központi támogatására. Igénylés nélkül, központilag került megállapításra az önkormányzati hivatal működésére, zöldterület gazdálkodásra, közvilágításra, temető gazdálkodásra és utak fenntartására biztosított támogatás, mely elszámolására útmutató nem áll rendelkezésre. Az elszámolásnak való megfelelés nem releváns, mivel az adóerő-képesség számítás miatt tényleges támogatást nem kapunk. Ettől függetlenül a feladatokat el kell látni. Szintén taxatív összeget kapunk a Család- és Gyermejjóléti Központ működtetéséhez.

### **Helyi önkormányzatok működésének általános támogatása**

#### **A települési önkormányzatok működésének támogatása**

A Polgármesteri Hivatal 81.393.900 Ft támogatásra jogosult.

Zöldterületkezelésre 6.676.800 Ft-ot, közutak fenntartására 3.416.525 Ft-ot, közvilágításra 18.716.525 Ft-ot, köztemető fenntartásra 3.458.820 Ft-ot, egyéb önkormányzati feladatokra 7.543.200 Ft-ot, lakott külterületek fenntartására 17.850 Ft-ot, polgármesteri béremelés kompenzálására 3.610.011 Ft-ot kapunk az államtól.

Szociálpolitikai feladatok esetében a Család- és gyermekjóléti központ támogatása 27.126.232 Ft, mely összeghez kiegészítő támogatást is kapunk az óvodai és iskolai szociális munkára 9.565.933 Ft összegben. A szociális étkezés támogatása 1.845.250 Ft.

Óvodai ellátás támogatására 83.585.230 Ft-ot kapunk, mely összegből 66.036.230 Ft a bértámogatás és 17.549.000 Ft a működési támogatás.

Közművelődési feladatokra 5.961.822 Ft. támogatást kapunk, mely összeg kiegészül miniszteri döntés alapján további 9.378.514 Ft bértámogatással. .

Az állami támogatás főösszege: 288.335.393 Ft.

Adóerőképességünk miatt 139.865.241 Ft befizetési kötelezettségünk keletkezik.

### **Helyi adóbevételek**

A bevételek tervezése a 2022. évi tapasztalati adatok alapján óvatos becsléssel készült.

**Működési bevételek (81.763.074 Ft)** között a bérleti díjakat és térítési díjakat terveztük. A bérleti díjak a jelenleg érvényes bérleti szerződések alapján kerültek beépítésre. Az előző évekhez viszonyítottan magasabb szinten kerültek tervezésre. Ennek oka, a 2022. évi bérbeadások és a továbbszámolt rezsi megemelt összege.

**Az átvett pénzeszközök** között az egészségügyi feladatok NEAK finanszírozása, valamint a közmunkaprogramra tervezett összeg, együttesen 68.422.804 Ft került tervezésre.

A korábban lakásvásárlásra biztosított önkormányzati támogatásból 50 eFt megtérülése került 2023. évre is ütemezésre. A megtérülésekkel kapcsolatos tapasztalatunk az, hogy a nyilvántartott, meg nem fizetett összeg befizetése teljesen bizonytalan. Több korábbi támogatott jelentős, kamattal növelt hátralékot halmozott fel. A megtérülések számlánkra történő beérkezése bizonytalan. A korrekt törlesztők részletei már jórészt beérkeztek.

**Záró pénzkészletünk** 2021. december 31-én 1.010.647.019 Ft volt, mely számlamaradványként került kimutatásra. Az összeg tartalmazza a zöld város és a bölcsőde pályázatra beérkezett támogatások összegeit is. A pénzmaradványt jelentős összegű kötelezettségvállalás terheli. A kötelezettségvállalások a tételes indokolásban részletesen bemutatásra kerültek.

#### **Szerkezeti változások bemutatása**

- Technikai jellegű szerkezeti változásokat hajtottunk végre. Az önkormányzat ügyvédjével a belső ellenőrzést végző vállalkozással, valamint a közadattárat üzemeltető vállalkozással az önkormányzatnak van szerződése, így ezek előírányzatai átkerültek a Polgármesteri Hivatal költségvetéséből a város költségvetésére.

**Automatizmusként** nem a költségvetési törvényben szereplő emeléssel ebben az évben nem tudtunk számolni. A dologi kiadások tekintetében a szolgáltatási szerződésmódosítások, az utolsó számlák adtak kiindulási pontot mind a közművek, mind pl. a tisztítószerek vonatkozásában.

#### **Polgármesteri Hivatal:**

Az intézmény finanszírozásáról már a bevételek bemutatásánál részletesen írtam.

Az igazgatási díjak tervezésénél figyelembe vettük a 2022. évi tapasztalatokat is.

A kiadások tervezése esetében figyelembe vettük a képviselő-testület költségvetés összeállítására vonatkozó elvárásait: a bérek, a cafetéria a nettó 400.000 Ft/dolgozó/év szinten kerültek tervezésre, jutalom csak az anyakönyvvezető részére, becsült esküvőszám alapján lett tervezve, felhalmozást nem terveztünk.

Feladatmaradás az intézménynél 2022. évben nem volt. A Polgármesteri Hivatal 2023. évre összeállított költségvetésének színvonala 150.542.629 Ft.

#### **Napköziotthonos óvoda**

Az intézmény tervezett bevételi és kiadási színvonala 126.674.503 Ft. A gyermekétkeztetés továbbra sem az intézmény költségvetésében szerepel, mint ahogy az előző évi normatíva elszámolása miatti befizetési vagy többletigénylési kötelezettség sem. Az intézmény 1.656.804 Ft összegben tervezett nagytérítésként tárgyi eszköz beszerzést.

Az óvodavezető elkészítette tájékoztatóját a gyermeklétszám várható alakulásáról, előterjesztését jelen előterjesztéshez mellékelem.

### **Városi Művelődési Központ és Könyvtár**

Az intézmény tervezett bevételi és kiadási színvonala 109.166.014 Ft. Az intézmény továbbra is jelentős önkormányzati támogatás mellett tud működni annak ellenére, hogy 9.378.514 Ft bértámogatásban részesült a 2022. évi bérrendezés miatt. Az intézmény fenntartása kötelező feladatunk. A Városi Művelődési Központ és Könyvtár sok nem kötelező feladatot lát el. Kötelező feladata a közművelődés és a könyvtár biztosítása. Nem kötelező feladat a Rétság Televízió működtetése, a könyvkiadás. Az önkormányzat SZMSZ-ében rögzített feladata az egyéb kiadói tevékenység.

### **Család- és Gyermekjóléti Központ**

Az intézmény tervezett költségvetési színvonala 72.398.392 Ft.

Az intézmény beruházási igényt nem jelzett, tekintettel arra, hogy új intézmény, a munkafeltételek maximálisan biztosításra kerültek.

### **Összevont költségvetésről:**

Az összevont költségvetés bevételi és kiadási színvonala 2.633.491.708 Ft, 2023. évi tartalékunk 355.427.432 Ft.

## **2023. év kiemelt feladatai**

Éves költségvetésünk 20.§ (2) bekezdése tartalmazza minden évben a kiemelt feladatokat. Kérem a Tisztelt Képviselő-testületet, hogy a kiemelt feladatokat, tekintettel a folyamatosan megnyíló pályázati lehetőségekre, az alábbiak szerint szíveskedjen elfogadni:

### **20.§**

(2) Kiemelt feladatok:

- a) az intézmények biztonságos működtetése,
- b) A város közterületi útjainak, járda szakaszainak és a csapadékvíz elvezető rendszerek felülvizsgálata, a hibás szakaszokra éves karbantartás megvalósításának ütemezése,
  - c) Zöld város pályázat befejezése, a városi piac megnyitása
  - d) Bölcsőde pályázat befejezése, az intézmény megnyitása
  - e) Iskolai étkeзде kialakítása,

Kérem a Tisztelt Testületet, hogy az előterjesztést megtárgyalni és elfogadni szíveskedjen.

Rétság, 2023. február 11.

Mezőfi Zoltán  
polgármester

### Záradék:

Az előterjesztés jogszabálysértést nem tartalmaz.

Fodor Rita Mária  
jegyző

## Rétság Város Önkormányzat Képviselő-testületének

### /2023. (...) önkormányzati rendelete az önkormányzat 2023. évi költségvetéséről

Rétság Város Önkormányzat Képviselő-testülete az Alaptörvény 32. cikk (1) bekezdés a) és f) pontjában meghatározott eredeti jogalkotói hatáskörében, az államháztartásról szóló 2011. évi CXCV. törvény 23. §-ában meghatározott feladatkörében eljárva az önkormányzat 2023. évi költségvetéséről a következő rendeletet alkotja.

#### I.

#### A rendelet hatálya

##### 1.§

A rendelet hatálya Rétság Város Önkormányzatára, annak bizottságaira, a Polgármesteri Hivatalra és az önkormányzat felügyelete alá tartozó intézményekre terjed ki.

##### 2.§

- (1) A Képviselő-testület az önállóan működő és gazdálkodó, valamint az önállóan működő költségvetési szervek címrendjét a (2) bekezdés szerint állapítja meg.
- (2) Az Önkormányzat költségvetése képezi az önálló címet.
  - a) Az önkormányzati feladatok az I. alcímet,
  - b) A Polgármesteri Hivatal II. alcímet,
  - c) A Napközi Otthonos Óvoda III. alcímet,
  - d) A Városi Művelődési Központ és Könyvtár IV. alcímet,
  - e) Család és Gyermekejélési Központ az V. alcímet alkotja.

#### II.

#### A költségvetés bevételei és kiadásai

##### 3.§

A Képviselő-testület Rétság Város Önkormányzatának és az irányítása alá tartozó költségvetési szervek **bevételi és kiadási főösszegét 2.633.491.708 Ft-ban** állapítja meg.

##### 4.§

(1) A Képviselő-testület az **2.633.491.708 Ft** bevételi főösszegeből

a) felhalmozás célú bevételt	11 063 600 Ft-ban
b) működési célú bevételt	1 581 731 089 Ft-ban
c) 2022. évi pénzmaradványt	1 010 647 019 Ft-ban
d) Visszatérüléseket	50 000 Ft-ban
e) Finanszírozási bevételt	30 000 000 Ft-ban

állapítja meg

(2)

Az **2.633.491.708** Ft kiadási főösszeg megoszlását kiemelt előirányzatonként az alábbiak szerint állapítja meg:

Beruházás	317 999 752 Ft-ban
Felújítás	318 665 701 Ft-ban
Feljesztésre átadott pénzeszköz	15 416 408 Ft-ban
<b>Fejlesztési célú kiadás összesen</b>	<b>652 081 861 Ft-ban</b>
Személyi jellegű juttatás	437 656 265 Ft-ban
Munkaadót terhelő járulékok	61 435 105 Ft-ban
Dologi kiadás	417 816 940 Ft-ban
Támogatásértékű kiadás	2 470 000 Ft-ban
Pénzeszköz átadás ÁHT-n kívülre	20 393 125 Ft-ban
Költségvetési szervek támogatása	449 709 818 Ft-ban
Szociális ellátás	52 630 000 Ft-ban
<b>Működési kiadás</b>	<b>1 442 111 253 Ft-ban</b>
Tartalék	355 427 432 Ft-ban
Befektetés	0 Ft-ban
Finanszírozási kiadás	183 871 162 Ft-ban
<b>Költségvetési kiadások összesen</b>	<b>2 633 491 708 Ft-ban</b>

(3) Az önkormányzat intézményeinek létszám keretét a 4. számú melléklet részletezése szerint 58,58 főben állapítja meg, melyből a közhasznú és közcélú foglalkoztatottak létszáma 4,0 fő.

(4) Az önkormányzat

a) működési egyenlegét	139 619 836 Ft-ban
b) fejlesztési egyenlegét	-640 968 261 Ft-ban
c) pénzmaradvány összegét	1 010 647 019 Ft-ban
d) finanszírozási egyenlegét	-153 871 162 Ft-ban
e) tartalék összegét	-355 427 432 Ft-ban

állapítja meg.

## 5.§

(1) A Képviselő-testület az önkormányzati feladatok költségvetésének bevételi és kiadási előirányzatát az I./1-3. számú melléklet részletezése alapján az alábbiak szerint állapítja meg

		(Ft-ban)	
<b>Bevételi főösszeg</b>	<b>2 174 710 170</b>	<b>Kiadási főösszeg</b>	<b>2 174 710 170</b>
Előzőből:		Előzőből	
Működési bevétel	79 993 074	Személyi jellegű kiadás	125 143 849
Támogatásérték bev.	68 422 804	Járulék	17 199 474
Átvett pénzeszköz ÁHT-n k.	0	Dologi kiadás	319 000 846
Helyi adó	693 500 000	Pénzbeni ellátás	52 630 000
Átengedett adó	0	Támogatásértékű kiadás	2 470 000
Központi támogatás	288 335 393	ÁHT-n k. pe. Átadás	20 393 125
<b>Működési bevétel össz.</b>	<b>1 130 251 271</b>	Intézményfinanszírozás	449 709 818
Fejlesztési célú bevétel	11 063 600	Fejlesztési kiadás	648 864 464
Pénzmaradvány	1 003 345 299	Tartalék	355 427 432
Visszatérülés	50 000	Finanszírozási kiadás	183 871 162
Finanszírozási bevétel	30 000 000		

(2) Az önkormányzati feladatok kormányzati funkciónkénti előirányzatait a I/1-3. és I/5-8. számú mellékletek részletezése szerint jóváhagyja.

(3) Létszámkeretét a I/4. számú melléklet részletezése szerint 16,13 főben állapítja meg, melyből a közhasznú foglalkoztatottak létszáma 4,0 fő.

## 6. §

(1) A Képviselő-testület a Polgármesteri Hivatal költségvetésének bevételi és kiadási előirányzatát az alábbiak szerint állapítja meg

		(Ft-ban)	
<b>Bevételi főösszeg</b>	<b>150 542 629</b>	<b>Kiadási főösszeg</b>	<b>150 542 629</b>
Előzőből		Előzőből:	
Működési bevétel		Személyi jellegű kiadás	101 046 934
Támogatáértékű bevétel		Járulék	15 223 784
Átvett pénzeszköz		Dologi kiadás	34 098 306
Önkormányzati tám.	148 185 422	Fejlesztési kiadás	173 605
<b>Működési bevétel össz.</b>	<b>148 185 422</b>	Tartalék	0
Pénzmaradvány	2 357 207		

(2) A Polgármesteri Hivatal kormányzati funkciónkénti előirányzatait a II /1-3. és 5-6. számú mellékletek szerint jóváhagyja.

(3) Létszámkeretét a II/4. számú melléklet részletezése szerint 12,5 főben állapítja meg.

(4) A köztisztviselői illetményalapot 38.650 Ft-ban állapítja meg.

## 7.§

(1) A Képviselő-testület a Napközi Otthonos Óvoda költségvetésének bevételi és kiadási előirányzatát az alábbiak szerint állapítja meg .

		(Ft-ban)	
<b>Bevételi főösszeg</b>	<b>126 674 503</b>	<b>Kiadási főösszeg</b>	<b>126 674 503</b>
Előzőből:		Előzőből	
Működési bevétel	0	Személyi jellegű kiadás	95 819 175
Támogatásérték bev.	0	Járulék	13 149 959
Átvett pénzeszköz ÁHT-n k.	0	Dologi kiadás	15 042 577
Önkormányzati támogatás	125 017 699	Fejlesztési kiadás	2 662 792
<b>Működési bevétel össz.</b>	<b>125 017 699</b>	Tartalék	0
Pénzmaradvány	1 656 804		

(2) A Napközi-otthonos Óvoda kormányzati funkcionkénti előirányzatait a III/1-3. és 5-6. számú mellékletek szerint jóváhagyja.

(3) Létszámkeretét a III/4. számú melléklet részletezése szerint 14,0 főben állapítja meg.

## 8. §

(1) A Képviselő-testület a Városi Művelődési Központ és Könyvtár költségvetésének bevételi és kiadási előirányzatát az alábbiak szerint állapítja meg.

		Ft-ban	
<b>Bevételi főösszeg</b>	<b>109 166 014</b>	<b>Kiadási főösszeg</b>	<b>109 166 014</b>
Előzőből		előzőből	
Működési bevétel	1 770 000	Személyi jellegű kiadás	58 930 818
Támogatáért.bev.	0	Járulék	8 146 875
Átvett pe. ÁHT-n kívül		Dologi kiadás	41 707 321
Önkormányzati támogatás	105 605 362	Fejlesztési kiadás	381 000
Működési bevétel össz.	107 375 362	Tartalék	
Pénzmaradvány	1790652		

(2) A Városi Művelődési Központ és Könyvtár kormányzati funkcionkénti előirányzatait a IV./1-3. és IV./5-6.számú mellékletek részletezése szerint jóváhagyja.

(3) Létszámkeretét a IV/4. számú melléklet részletezése szerint 10,0 főben állapítja meg,

## 9.§

(1) A Képviselő-testület a Család- és Gyermejjóléti Központ költségvetésének bevételi és kiadási előirányzatát az alábbiak szerint állapítja meg.

(Ft-ban)

<b>Bevételi főösszeg</b>	<b>72 398 392</b>	<b>Kiadási főösszeg</b>	<b>72 398 392</b>
Előzőből		Előzőből:	
Működési bevétel		0 Személyi jellegű kia	56 715 489
Támogatásértékű bevétel		Járulék	7 715 013
Átvett pénzeszköz		Dologi kiadás	7 967 890
Önkormányzati tám.	70 901 335	Fejlesztési kiadás	0
<b>Működési bevétel össz.</b>	<b>70 901 335</b>	Tartalék	0
Pénzmaradvány	1 497 057		

(2) A Család- és Gyermekjóléti Központ kormányzati funkciónkénti előirányzatait a V./1-3. és V./5-6.számú mellékletek részletezése szerint jóváhagyja.

(3) Létszámkeretét a V/4. számú melléklet részletezése szerint 7,0 főben állapítja meg,

#### **10.§**

Az önkormányzat összevont költségvetési mérlegét az 1. számú melléklet tartalmazza.

#### **11.§**

(1) A Képviselő-testület a 4. § (1) bekezdésében megállapított bevételi főösszeg forrásonkénti és költségvetési szervenkénti megoszlását az 1., 2., számú melléklet, intézményenkénti és címenkénti megoszlását a 2. számú melléklet, a központi támogatást az 5. számú melléklet részletezése szerint állapítja meg.

(2) A költségvetési évben keletkező bevételi többlet felhasználásáról a Képviselő-testület dönt.

#### **12.§**

A Képviselő-testület a 4. § (2) bekezdésében megállapított kiadási főösszeg önállóan működő és gazdálkodó, valamint az önállóan működő költségvetési szervenkénti (címenkénti) kiadásait – és ezen belül kiemelt – előirányzatait, az 1. és 3. számú melléklet szerint hagyja jóvá.

#### **13.§**

A Képviselő-testület a fejlesztési előirányzatokat feladatonként a 6. számú melléklet szerint, állapítja meg.

**Támogatásértékű bevételek és kiadások, államháztartáson kívülről átvett és államháztartáson kívülre átadott pénzeszközök**

#### **14.§**



A támogatásértékű bevételeket és kiadásokat, valamint az államháztartáson kívülről átvett és államháztartáson kívülre átadott bevételeket és kiadásokat a 7. sz. melléklet szerint hagyja jóvá.

### **Előirányzat felhasználásának üteme**

#### **15.§**

Az előirányzatok felhasználásának tervét a 8. számú melléklet szerint hagyja jóvá.

### **Önkormányzat közvetett támogatásai**

#### **16.§**

Az Önkormányzat közvetett támogatásait a 9. számú melléklet szerint hagyja jóvá

### **Általános és céltartalék**

#### **17.§**

A tartalék összegét a 10. számú melléklet tartalmazza.

#### **18.§**

Az Európai Unió forrásból származó projekt megvalósulását a 11. számú melléklet tartalmazza.

### **III.**

### **A 2023. évi költségvetés végrehajtásának szabályai**

#### **19.§**

- (1) A tervezett és tényleges bevételek, valamint a meghatározott feladatok változása alapján a Képviselő –testület a költségvetést évközben módosítja.
- (2) A kiemelt előirányzatok és címek közötti átcsoportosítási jog a Képviselő-testület hatáskörébe tartozik.

#### **20.§**

A Képviselő-testület fenntartói hatáskörében

- (1) A feladatok végrehajtásának forrásaként az állami normatíván és saját bevételein felül a működési tartalékot jelöli meg.
- (2) Kiemelt feladatok:
  - a) Az intézmények biztonságos működtetése,
  - b) A város közterületi útjainak, járda szakaszainak és a csapadékvíz elvezető rendszerek felülvizsgálata, a hibás szakaszokra éves karbantartás megvalósításának ütemezése,
  - c) Zöld város pályázat befejezése,
  - d) Bölcsőde pályázat végrehajtása,
  - e) Iskolai étkeзде kialakítása,
  - f) futópálya kialakítása a volt honvédségi sportkombinátban.

Az esetleges ingatlanértékesítés során keletkezett többletbevétel felhasználásáról a Képviselő-testület dönt.

- (3) A költségvetés végrehajtása során az intézmények
- a) az első félévben csak a működéshez nélkülözhetetlen kiadásait teljesíthetik,
  - b) felhalmozási, felújítási kiadásait csak a Képviselő-testület külön döntése alapján teljesíthetik,
  - c) a jelenleg alkalmazott bérleti díjait kötelesek felülvizsgálni. Javasataikról a Képviselő-testület dönt,
  - d) létszámgazdálkodásaik során kötelesek csak a Képviselő-testület által meghatározott minimális létszámot biztosítani. A minimális létszám megállapítása során figyelembe kell venni a megbízásos jogviszonyban, vagy vállalkozási formában ellátott munkakört, munkaköröket, feladatokat is. A Képviselő-testület valamennyi intézmény vonatkozásában létszám-stopot rendel el. Bármilyen ok miatt megüresedő álláshelyet – az alkalmazási jogviszonytól függetlenül, pl.: a megbízási szerződéssel vagy vásárolt szolgáltatási formában is - csak a Képviselő-testület hozzájárulásával lehet betölteni. A megüresedett álláshelyeket zárolni kell, ezek csak a Képviselő-testület hozzájárulásával használhatók fel. A nem kötelező személyi jellegű kifizetésekhez minden esetben a Képviselő-testület hozzájárulása szükséges,
  - e) a költségvetési szerveknél a tervezett bevételek elmaradása nem vonja automatikusan maga után az önkormányzati támogatás növekedését. Amennyiben a tervezett bevételek nem folynak be, a tervezett kiadási előirányzatok nem teljesíthetők. A bevétel elmaradása melletti kiadási előirányzat teljesítése előirányzat túllépésnek minősül,
  - f) a költségvetési szervek vezetői felelősek az állami támogatásokat, átvett pénzeszközöket megalapozó adatok (létszám, stb.) valóságtartalmáért, az elszámolásokhoz szükséges dokumentumok helyességéért, valamint kötelesek az elszámolások alapját képező nyilvántartásokat, dokumentumokat naprakészen vezetni,
  - g) a (2) bekezdés d) pontjaiban meghatározott feladatra pályázati forrás kihasználása szükséges,
  - h) a pályázatok benyújtásához minden esetben a Képviselő-testület előzetes engedélye szükséges,
  - i) az önkormányzat és intézmények nevében szerződést, megállapodást – a Városi Művelődési Központ és Könyvtár intézmény és a (j) pontban foglaltak kivételével - csak képviselő-testületi jóváhagyást követően lehet aláírni és felmondani. A Városi Művelődési Központ és Könyvtár vezetője, sürgős esetben bármilyen szerződés vagy megállapodás aláírása előtt köteles a vis major munkacsoporttal egyeztetni,
  - j) utólagos tájékoztatási kötelezettség mellett a polgármester és az intézményvezetők alírhatják a közüzemi szerződéseket, tovább mindazon szerződéseket, melyek nem érintik a költségvetés főösszegét,**
  - k) a Képviselő-testület az önkormányzati költségvetésben szereplő felújítások, és beruházások lebonyolításával a Polgármesteri Hivatalt bízta meg.
- (4) Civil szervezetek részére támogatást megállapítani, támogatási szerződést megkötni, az államháztartáson kívüli források átvételéről és átadásáról szóló 20/2013. (XI.26.) önkormányzati rendeletben foglaltak szerint lehet.
- (5) A Képviselő-testület felhatalmazza polgármestert az önkormányzat számláin lévő átmenetileg szabad pénzeszközök elkülönített (lekötött) betétként történő elhelyezésére.

A lekötendő összeg nagyságáról, a lekötés időtartamáról a polgármester és a Pénzügyi és Városfejlesztési Bizottság elnöke dönt.

## 21.§

Az év közben engedélyezett központi pótelőirányzatok miatti költségvetési rendelet módosításáról a Képviselő-testület dönt.

## 22.§

(1) Előirányzatot túllépni csak

- a) vis major helyzet elhárítása,
- b) a Szociális Bizottság hatáskörébe tartozó támogatások,
- c) a továbbszámlázott szolgáltatások esetében lehet.

(2) Az (1) bekezdésben felsorolt előirányzatok túllépéséről a költségvetés során következő módosításakor be kell számolni.

(3) A vis major helyzet megítéléséről, az előirányzat túllépéséről ad hoc munkacsoport dönt.

a) Az ad hoc munkacsoport tagjainak a Képviselő-testület a következő személyeket jelöli ki:

**aa) Varga Dávid Géza, a Pénzügyi és Városfejlesztési Bizottság elnöke**

**ab) Mezőfi Zoltán polgármester**

**ac) Dr. Szájbely Ernő képviselő,**

ad) Rendkívüli helyzet függvényében a vis major helyzetbe került intézmény Intézményvezetője

ae) Rendkívüli helyzet függvényében a **Városüzemeltetési csoportvezető.**

b) Az ad hoc munkacsoport tagjain kívül szakértőt is igénybe vehet.

c) A polgármester vagy az érintett intézmény vezetője a vis major helyzetről, a tett intézkedésekről a következő testületi ülésen köteles beszámolni.

## 23. §

A Képviselő-testület a köztisztviselők, közalkalmazottak és a Munka Törvénykönyve hatálya alá tartozó - nem a Munkaügyi Központ által kiközvetített – dolgozók éves cafetéria-juttatás keretösszegét nettó 400.000 Ft-ban állapítja meg.

## 24.§

Önkormányzati biztost kell kirendelni, ha az önkormányzat által fenntartott költségvetési szerv 30 napon túli tartozás állományának mértéke eléri éves előirányzatának 10 %-át és e tartozását egy hónap alatt nem képes 30 alá szorítani.

## IV.

### Záró rendelkezések

**25.§**

(1) Ez a rendelet a kihirdetést követő napon lép hatályba, de rendelkezéseit 2023. január 1. napjától kell alkalmazni.

**Mezőfi Zoltán**  
polgármester

**Fodor Rita Mária**  
jegyző

Kihirdetési záradék:

A rendelet kihirdetésének napja: 2023. február...

Fodor Rita Mária  
jegyző



## RÉTSÁG VÁROS ÖNKORMÁNYZATÁNAK KÉPVISELŐ-TESTÜLETE

2651 Rétság, Rákóczi út 20. Telefon: 35/550-100

www.retsag.hu Email: hivatal@retsag.hu

Előterjesztést készítette és előterjeszti: Vinczéné Szunyogh Judit

### Óvodai létszám csökkenésének indoklása

#### ELŐTERJESZTÉS

a képviselő-testület 2023. 02.23.-i ülésére

Tárgyalja	Ülés	Szavazás
<input type="checkbox"/> Szociális bizottság	<input checked="" type="checkbox"/> Nyílt	<input checked="" type="checkbox"/> Nyílt szavazás
<input checked="" type="checkbox"/> Pénzügyi és Városüzemeltetési Bizottság	<input type="checkbox"/> Zárt	<input type="checkbox"/> Titkos szavazás
<input type="checkbox"/> Közbeszerzési Bizottság		<input checked="" type="checkbox"/> Egyszerű többség
<input checked="" type="checkbox"/> Képviselő-testület		<input type="checkbox"/> Minősített többség

### 1. A tárgyalandó témakör tárgyilaos és tényszerű bemutatása

#### Tisztelt Képviselő-testület!

A január 26.-án megtartott Képviselő-testületi ülésen elhangzott felvetés, illetve kérdés alapján, a rendelkezésre álló adatok segítségével szeretném ismertetni a lakóhelyünkön élő óvodaköteles gyermekek számának alakulását befolyásoló tényezőket. A népességnyilvántartó adatai szerint, a városban 106 fő óvodás korú gyermek él.

Ebben a számban szerepelnek a jelenleg más településen, illetve külföldön élő családok gyermekei is, akik itt rendelkeznek bejelentett állandó vagy ideiglenes lakcímmel. Jelenleg ez 25 gyermek esetében áll fenn.

A védőnővel történt egyeztetés alapján, a születési évek megoszlásában visszakövethető a születésszám csökkenése városunkban:

- 2016-os év 20 fő
- 2017-es év 25 fő
- 2018-as év 18 fő
- 2019-es év 22 fő
- 2020-as év 24 fő
- 2021-es év 28 fő
- 2022-es év 33 fő

Összességében megállapítható, hogy az elmúlt 2 évben növekvő adatokat figyelhetünk meg, mely a későbbi beiratkozók számában mutat majd emelkedést.

Mindezt a KSH 2022-es népesedési statisztikája is hasonlóan prezentálja.

A gyermeklétszám alakulását ugyancsak meghatározza a nemzeti köznevelésről szóló 2011. évi CXC. törvény 2020-as módosítása - 45.§.(2) bekezdés - melynek értelmében, ha a gyermek adott év augusztus 31. előtt betölti a 6. életévét tankötelessé válik és iskolába kell mennie. A szülőknek lehetősége van a kötelező beiskolázás alóli felmentést kérelmezni és a felmentést engedélyező szerv döntése alapján a gyermek további egy nevelési évig óvodai nevelésben vehet részt. Ennek okán intézményünkben ez év szeptemberében 29 kisgyermek kezdi meg tanulmányait az első osztályban.

Az utóbbi években azt tapasztaljuk, hogy az agglomeráció egyre népszerűbbé válik, immár nem csak a főváros körül, hanem térségünkben is újra keresettek lettek a környező falvak kedvező árú családi házai. Sok család költözött tőlünk is az utóbbi években a szomszédos települések valamelyikébe, a gyermekek ott folytatják vagy kezdik meg óvodás éveiket.

Előfordul, hogy az itt élők nem helyben vállalnak munkát és ezért viszik magukkal gyermekeiket az adott település óvodájába.

Tény, hogy gyermeklétszámunk ebben a nevelési évben az október 01-i statisztika szerint csökkenést mutat, de az elkövetkező években a rendelkezésünkre álló mutatók alapján emelkedés várható.

Rétság, 2023.február 03.

Vinczéné Szunyogh Judit  
óvodavezető

**2. Előzmények, különösen a témában hozott korábbi testületi döntések, azok végrehajtása:-**

**3. Jogszabályi háttér:**

2011. évi CXC. törvény 2020-as módosítása 45.§.(2)

**4. Határozati javaslat:**

**Záradék:**

Az előterjesztés jogszabálysértést nem tartalmaz.

Fodor Rita Mária  
jegyző



## RÉTSÁG VÁROS ÖNKORMÁNYZATÁNAK KÉPVISELŐ-TESTÜLETE

2651 Rétság, Rákóczi út 20. Telefon: 35/550-100

[www.retsag.hu](http://www.retsag.hu) Email: hivatal@retsag.hu

Előterjesztést készítette és előterjesztő: Mezőfi Zoltán polgármester

### 2023. ÉVI KÖZBESZERZÉSI TERV ELFOGADÁSA

#### ELŐTERJESZTÉS

a képviselő-testület 2023. február 23-i ülésére

Tárgyalja	Ülés	Szavazás
<input type="checkbox"/> Szociális bizottság	<input checked="" type="checkbox"/> Nyílt	<input checked="" type="checkbox"/> Nyílt szavazás
<input checked="" type="checkbox"/> Pénzügyi és Városüzemeltetési Bizottság	<input type="checkbox"/> Zárt	<input type="checkbox"/> Titkos szavazás
<input type="checkbox"/> Közbeszerzési Bizottság		<input type="checkbox"/> Egyszerű többség
<input checked="" type="checkbox"/> <b>Képviselő-testület</b>		<input checked="" type="checkbox"/> Minősített többség

#### 1. A tárgyalandó témakör tárgyilaqos és tényszerű bemutatása

##### Tisztelt Képviselő-testület!

A Kbt. 42.§ (1) bekezdése előírja, hogy a költségvetési év elején, de legkésőbb minden év március 31. napig közbeszerzési tervet kell készíteni.

2023. évben már biztos, hogy három közbeszerzés lesz:

- 1.) Iskolai étkezde építés,
- 2.) Bölcsődei eszközbeszerzés,
- 3.) Napközikonyha üzemeltetés.

További várható közbeszerzések:

- 1.) 2023. évi karbantartási feladatok
- 2.) TOP-PLUSZ pályázat végrehajtása (Templom u – Szőlő u.Takarék úttal összekötő része).

A terv évközben módosítható.

##### Tisztelt Képviselő-testület!

A napokban személyesen keresett meg Márkus Pál közbeszerzési tanácsadó. Tájékoztattott a várható jogszabályi változásokról. A jelenlegi tervek alapján várhatóak áprilistól megszűnik a FAKSZ, mint intézmény. A jogszabály hatálybalépésétől kezdődően az önkormányzatok saját alkalmazásukban álló közbeszerzővel dolgoztathatnak. Javaslom, a mai ülésen döntsünk a 2023. évi karbantartási tervről, indítsuk meg mihamarabb a közbeszerzést. A TOP-PLUSZ pályázat végrehajtása érdekében tervezői szerződéstervezeteket kell kérni, ez megtörtént. A Támogatási Szerződés aláírását követően erre a munkára is javaslom azonnal megindítani a közbeszerzést.

Kérem a Tisztelt Testületet, hogy az előterjesztést megtárgyalni szíveskedjen.

Rétság, 2023. 02. 12.

Mezőfi Zoltán  
polgármester

2. **Előzmények, különösen a témában hozott korábbi testületi döntések, azok végrehajtása:**

3. **Jogszabályi háttér:**

**2015. évi CXLIII. törvény - a közbeszerzésekről**

Nyilvánosság a közbeszerzési eljárásban

**42. § (1)** Az 5. § (1) bekezdésében meghatározott ajánlatkérők - a központi beszerző szervek kivételével - a költségvetési év elején, **legkésőbb március 31. napjáig éves összesített közbeszerzési tervet (a továbbiakban: közbeszerzési terv) készítenek az adott évre tervezett közbeszerzéseikről. A közbeszerzési tervet az ajánlatkérő legalább öt évig megőrzi. A közbeszerzési terv nyilvános.**

4. **Határozati javaslat**

**RÉTSÁG VÁROS ÖNKORMÁNYZAT KÉPVISELŐ-TESTÜLETÉNEK**

**/2023. (II.23.) számú határozata**

Rétság Város Önkormányzat Képviselő-testülete megtárgyalta az önkormányzat 2023.évi közbeszerzési tervéről készített előterjesztést.

A Képviselő-testület a határozat mellékletét képező közbeszerzési tervet jóváhagyja.

A közbeszerzési tervet indokolt esetben felül kell vizsgálni.

Határidő: folyamatos

Felelős: Mezőfi Zoltán polgármester

Záradék:

Az előterjesztés jogszabálysértést nem tartalmaz

Fodor Rita Mária  
jegyző



## Rétság Város Önkormányzatának 2023. évi Közbeszerzési terv

A közbeszerzés tárgya		A közbeszerzés tervezett mennyisége	A közbeszerzés irányadó eljárási rendje	Tervezett eljárás fajtája	Az eljárás megindításának tervezett időpontja	A szerződés teljesítésének várható időpontja
<b>I. Árubeszerzés</b>						
1.	Rétság, bölcsődei eszközök beszerzés	1	Kbt. Harmadik Rész (nemzeti rezsim)	Kbt. 112. § (1) bekezdés b) pontja szerinti nyílt	2023. 01.01.	2023. 05.31..
<b>II. Építési beruházás</b>						
	Iskolai étkeзде kialakítása	1	Kbt. Harmadik rész (nemzeti rezsim)	<b>Kbt. 115. §</b>	2023. 03.01.	2023.12.31.
<b>III. Szolgáltatás megrendelés</b>						
1	Közétkeztetési szolgáltatás beszerzése	81 179 adag	Kbt. Második rész	Uniós nyílt eljárás	2023. 02.01.:	2025

Rétság, 2023. február 23. Mezőfi Zoltán polgármester

Záradék: A 2022. évi közbeszerzési tervet Rétság Város Képviselő-testülete a .../2023. (....) számú határozattal hagyta jóvá.



**Beszámoló a  
Rétság Városi Művelődési Központ és Könyvtár  
2022. évi tevékenységéről, valamint  
2023. évi munka- és rendezvénytervéről**

**Közművelődési küldetésnyilatkozat**

A Rétság Városi Művelődési Központ és Könyvtár olyan intézmény, mely a muzeális intézményekről, a nyilvános könyvtári ellátásról és a közművelődésről szóló 1997. évi CXL. törvényben leírtak szerint biztosítani tudja a közművelődési tevékenységekben való részvétel lehetőségét, alkalmat ad a helyi kulturális életben való bekapcsolódáshoz és az alapellátások biztosításával egy jobb életminőséget biztosít.

Közművelődési színtér, ahol a kulturális, tudományos és szakmai rendezvények helyet kapnak egymás mellett, programjaink minden korosztály számára elérhetőek.

A kultúra széles körű megismerésével, hagyományok ápolásával, a közösség kulturális életének magasabb szintre emelésével kívánjuk a helyi közösség életminőségét javítani.

**Könyvtári küldetésnyilatkozat**

A Rétság Városi Művelődési Központ és Könyvtár települési és kistérségi feladatokat ellátó nyilvános könyvtár, az információs esélyegyenlőséget biztosítja felhasználói számára. A tanulással, továbbtanulással, továbbképzéssel, átképzéssel kapcsolatos dokumentum-ellátás a demokrácia elvei alapján érvényesülnek az intézményben.

A könyvtár munkáját az 1997. évi CXL. törvény alapján végzi, folyamatosan bővíti dokumentumállományát, a kornak megfelelő színvonalon, megfelelő szakmai felkészültséggel megfelelő szolgáltatásokat biztosít a látogatóinak.

## Tartalom

<b>Közművelődési küldetésnyilatkozat .....</b>	<b>1</b>
<b>Könyvtári küldetésnyilatkozat .....</b>	<b>1</b>
<b>Bevezetés .....</b>	<b>3</b>
<b>1. Az intézmény feltételrendszere, erőforrások .....</b>	<b>3</b>
1.1. A Városi Művelődési Központ és Könyvtár személyi feltételrendszere .....	4
1.2. Infrastrukturális feltételrendszer .....	4
1.2.1. Az ingatlan, a műszaki technikai feltételek .....	4
1.2.2. Az infrastruktúrára vonatkozó intézkedési terv .....	5
1.3. Gazdálkodás .....	6
1.4. Pályázatok.....	7
<b>2. Partnerkapcsolatok .....</b>	<b>7</b>
2.1. Települési kapcsolatrendszer .....	7
2.2. Szakmai kapcsolatok.....	7
<b>3. Szakmai munka értékelése és tervezése .....</b>	<b>8</b>
3.1. Beszámoló a 2022. év eseményeiről .....	8
3.2. A Városi Művelődési Központ és Könyvtár 2023. évi rendezvényterve .....	13
3.3. Rétsági Televízió .....	17
3.4. Az intézmény könyvtári tevékenységéről.....	19
3.5. Az intézmény szolgáltatási terve .....	21
<b>4. Marketing, reklám .....</b>	<b>23</b>
<b>5. Az intézmény fejlesztésére vonatkozó vezetési feladatok .....</b>	<b>24</b>
<b>6. Az intézmény beiskolázási terve .....</b>	<b>24</b>
<b>Összegzés .....</b>	<b>25</b>

## **Bevezetés**

A Rétság Városi Művelődési Központ és Könyvtár többfunkciós közművelődési intézmény. Olyan közös igazgatású művelődési központ, amely a közművelődési alapszolgáltatások biztosítása mellett nyilvános könyvtári alapszolgáltatásokat, médiaszolgáltatási, sajtótermék-kiadási feladatokat is ellát.

Az intézmény hétfőtől szombatig tart nyitva. Közművelődési alapszolgáltatásokat nyújt: elősegíti művelődő közösségek létrejöttét, biztosítja alkotó és előadóművészeti tevékenységek folytatásának feltételeit. Fogadja az egyéni és a csoportos látogatókat, az érdeklődők számára információt ad az intézmény programjairól, rendezvényeiről, szolgáltatásairól, a város kulturális eseményeiről, közérdekű információkról, rendezvényekre belépőjegyet árusít. Nyilvános könyvtári alapfeladatai, szolgáltatásai szerint segíti a könyvtárhasználókat.

A 2023. évre vonatkozó programtervünket igyekszünk minél színesebbre tervezni, igyekszünk a kihívásoknak eleget tenni, a gyors változásokra megfelelően reagálni.

A Rétság Városi Művelődési Központ és Könyvtár fő feladata kultúra segítségével egyensúlyt teremteni a társadalmi rétegek között, csökkenteni a generációk közötti szakadékot, minden korosztály számára elérhető programok szervezése, a helyi társadalom kulturális életének fellendítése, összetartó közösség formálása.

Fontos a kiscsoportok alakulásának ösztönzése, működésük támogatása, fejlődésük segítése, a közösségi és társadalmi részvétel segítése, az egész életre kiterjedő tanulás feltételeinek biztosítása, hagyományos közösségi kulturális értékek átörökítése, feltételeinek biztosítása, a tehetséggondozás és fejlesztés, fórumok szervezése.

Programjaink a jövőre nézve is igazodnak a helyi társadalom igényeihez, olyan rendezvényeket igyekszünk szervezni, ami korosztályonként, érdeklődésikörönként vagy mindenki számára érdekes lehet. Az eddigi hagyományos programokat figyelembe véve, azok megtartását, új programok létrehozását, minőségjavítást tervezünk a továbbiakban.

### **1. Az intézmény feltételrendszere, erőforrások**

A Rétság Városi Művelődési Központ és Könyvtár a város földrajzi adottságait tekintve központi helyen helyezkedik el, amihez kiváló közúti személy- és tömegközlekedés párosul, valamint nagy előnyként megemlíthető, hogy számos parkolóhellyel rendelkezik. Gazdasági környezete – ami a helyi és környékbeli munkalehetőségeket illeti – jó. A művelődési központban található termék, helyiségek számos tevékenységre adnak lehetőséget.

Az intézmény fenntartója a helyi Önkormányzat. Rétság Város Önkormányzata Képviselő-testülete a 9/2018.(V.28.) önkormányzati rendeletében határozta meg a helyi közművelődési feladatokat: az iskolarendszeren kívüli, öntevékeny, önképző, szakképző tanfolyamok, életminőséget és életesélyt javító tanulási, felnőttoktatási lehetőségek megteremtése, a település környezeti, szellemi, művészeti értékeinek, hagyományainak feltárása, megismertetése, a helyi művelődési szokások gondozása, gazdagítása, az egyetemes, a nemzeti, a nemzetiségi és más kisebbségi kultúra értékeinek megismertetése, a megértés, a befogadás elősegítése, az ünnepek kultúrájának gondozása, az ismeretszerző, az amatőr alkotó, művelődő közösségek tevékenységének támogatása, a helyi társadalom kapcsolatrendszerének, közösségi életének, érdekérvényesítésének segítése, a különböző kultúrák közötti kapcsolatok kiépítésének és fenntartásának segítése, a szabadidő kulturális célú eltöltéséhez a feltételek biztosítása, egyéb művelődést segítő lehetőségek biztosítása, a települési könyvtár, valamint a

település közigazgatási területén lévő muzeális intézmény közművelődési tevékenységének támogatása.

Az adott feltételek egyedülállóak a környéken, látogatóink között szerepelnek a helyi lakosság mellett a környező települések lakói, olyan programokat tudunk szervezni, melyek a közvetlen környezetünkben egyedülállóak.

## **1.1. A Városi Művelődési Központ és Könyvtár személyi feltételrendszere**

Az intézmény alkalmazotti létszáma a 2022-es év elején tíz fő volt. Simon Katalin intézményvezető munkaviszonya 2022. október 2-től munkavállalói rendes felmondással megszűnt, helyettesítése február 28-ig Kelemen Ágnes művelődésszervező személyében megoldott. A pályázati kiírás szerint a státusz 2023. március 1-től lesz betölthető.

Korkedvezményes nyugdíjba vonulás miatt 2022. november 1-től egy fő takarító munkaviszonya szűnt meg. A státusz egyelőre betöltetlen, így 2022 decemberében a betöltött álláshelyek száma nyolc. A takarítói álláshely betöltésére a tavasz folyamán szükség lesz.

### **Képzettség, foglalkoztatás**

Szakmai munkakörökben mind a művelődési központ, mind a könyvtár vonatkozásában a jogszabályi előírásoknak megfelelő végzettséggel rendelkező munkatársakat foglalkoztat az intézmény:

felsőfokú végzettséggel: 1 fő művelődésszervező, 1 fő könyvtáros, 1 fő könyvtáros-formai tárgyi feltáró,

középfokú végzettséggel: 1 fő könyvtáros asszisztens, 1 fő televízió műsorszerkesztő.

Műszaki és adminisztratív terület tekintetében:

felsőfokú végzettséggel: 1 fő karbantartó-színpadmester,

középfokú végzettséggel: 1 fő egyéb ügyintéző,

alapfokú végzettséggel: 1 fő takarító.

### **Önkéntesek, közösségi szolgáltatók**

Önkénteseink – a helyi civil szervezetek, egyéb szerveződések, nyugdíjas klubok, oktatási intézmények, civil személyek – munkájukkal, közreműködésükkel színvonalasabbá tették ünnepeinket, rendezvényeinket, a jó közösségformálás jegyében.

Közösségi szolgálatot intézményünkben a váci I. Géza Király Közgazdasági Technikum, a Madách Imre Gimnázium, a Király Endre Technikum és Szakképző Iskola és a balassagyarmati Balassi Bálint Gimnázium diákjai végeztek. A tanulók megismerkedhetnek a rendezvények szervezésének és lebonyolításának gyakorlatával, bepillantást nyerhetnek a közművelődési és könyvtári feladatellátással együtt járó tevékenységekbe.

## **1.2. Infrastrukturális feltételrendszer**

### **1.2.1. Az ingatlan, a műszaki technikai feltételek**

A Városi Művelődési Központ és Könyvtár 1972 óta működik. Az épület állagmegóvása érdekében a felújítás folyamatos. Vannak olyan területek, melyek felújítása, renoválása elkerülhetetlen az elkövetkezendő időszakban az állagmegóvás és a biztonságos működés érdekében.

A színházterem 250 férőhelyes, a színpad 78,5 m<sup>2</sup>, a térség egyik legszebb teátrum-helyisége, technikai felszereltsége jó. Öröm, hogy a helyi rendezvények mellett nagyszínházi

produkciókat is tudunk fogadni. 2021-ben a színpadi függönyök kötelező lángmentesítése megtörtént.

Sajnos a színpad padlózata nagyon rossz állapotban van, elöregedett, a deszkák több helyen beszakadtak – balesetveszély miatt újjáépítése mielőbb szükséges lenne. A fűtés- és szellőzőrendszer elavult, a meghibásodó gázkazánokhoz cserealkatrészeket már nem lehet beszerezni.

Az egész épület lapostető. Tavaly decemberben a hátsó folyosón, a két öltözőben és a klubteremben beázás történt, az év eleji esőzések a helyzeten még rontottak. Szigeteléssel foglalkozó szakembert kértünk fel, hogy nézze meg a lehetséges okot, adjon árajánlatot a javításra. A vizesedés miatt a károsodás a klubterem beépített szekrényeinek belső falán a legjelentősebb, ahol két, már nem használt szellőző van – ezek megszüntetésével nagyobb helyet nyerne a helyiség. A terem padlózatát burkolni kell.

2022. év során a tervezett időszakos épület üzemeltetés ellenőrzés és karbantartás feladatokat külső partnereinkkel közösen elvégeztük, ezeknek megfelelően: az érintésvédelem, a villámvédelem, a biztonsági világítás, a fűtés füstgáz elvezetés, a földgáz, az elektromos hálózat, ivóvíz hálózat, telekommunikációs és informatikai rendszerek rendeltetésnek megfelelően működnek. Az ellenőrzések során feltárt jegyzőkönyvi hiányosságokat az épület karbantartó kolléga és megbízott vállalkozó javították.

Az év során a területi illetékes katasztrófavédelmi szakemberek több ellenőrzést is tartottak. Legfőbb eltérésként a korábbi tűzivíz hálózat nem megfelelését és a korábbi biztonsági világítás rendszer szükséges kibővítését fogalmazták meg. Épületgépész tervező előkészítés után megbízott külső vállalkozó új tűzivíz vezeték hálózatot épített ki, aminek üzembehelyezett átadás-átvétele megtörtént. Villamos tervező előkészítés után megbízott külső vállalkozó új biztonsági világítás rendszert épített ki, aminek üzembehelyezett átadás-átvétele megtörtént. Mindkét rendszer fejlesztést a katasztrófavédelem szakemberei ellenőrzés során megfelelőnek minősítették.

Az év őszi időszakában az illetékes szakhatóság munkavédelmi ellenőrzést is tartott, ahol eltérést nem találtak, hiánypótlásra nem szólítottak.

A fűtési szezon elején bevezetett rezsicsökkentő intézkedések eredményeként nagyságrendileg kb. 40%-os földgáz megtakarítást sikerült realizálni az egy évvel korábbi fogyasztáshoz viszonyítva.

Az épület állag és épületgépészet aktuálisan elégséges szintű.

### **1.2.2. Az infrastruktúrára vonatkozó intézkedési terv**

Az ismert hibák és eltérések felsorolása, amik nagyobb volumenűek és házon belül, saját erőből nem megoldhatók:

- Az épület egészében a lapostető hőszigetelése aktuális energetikai elvárás szerint alulméretezett.
- A színházterem és kiszolgáló helyiségek külső nyílászárói nem hőszigeteltek és elhasználódott régiek. A színházterem lapradiátoros központi fűtése alulméretezett, a légtechnika fűtés rásegítés és gépi szellőztetés rendszer üzemén kívül és nem javítható. A színpad padlózata egy helyen beszakadt, padló illesztéseknél hézagos, felület durván kopott és szálkás, alulról nedvesedik, alkalmi balettpadló borítás nélkül balesetveszélyes. A színházterem összes ajtója nem akadálymentesített és a küszöbök botlásveszélyesek, ez a nézőtéri be- és kiléptetésnél rizikó forrás, illetve a háttérmunkánál és szerviznél nehézséget okoz.
- A gázkazán hőforrású központi fűtés rendszer instabil. A meglévő 2db Hőterm Standard 70

gázkazán egyikét üzemben kívül kellett helyezni, mert benne a gázszelep meghibásodott. A 813 és 814/2013/EU Energiahatékonysági rendelet szerint ezek a kazánok nem megfelelőek, és 2015. óta egyáltalán nem gyártják ezt a típust. Így a szükséges cserealkatrész beszerzés és javítás elvégzése külső partner bevonásával sem sikerült 2022. október óta. Továbbá a régi, erősen korrodált fűtés csőhálózat és radiátor szelepek több helyen szivárognak, helyenként jelentős csöpögés tapasztalható. A fűtési köröket szabályzó tolózárak mindegyike erősen korrodált és használhatatlan, így a szakaszolt épület fűtés nem megoldható.

- Javasoljuk külső szakember bevonásával energetikai felmérés készítését az épületre vonatkozóan. A feltárt egzakt hiányosságok ismeretében fejlesztési terv készíthető és ütemezhető a fenntartható racionális épületüzem elérése céljából.
- Az épület öltözői részén több helység is jelentősen beázik. Az épületrész lapostető vízzáró szigetelésével és a csapadék vízelvezetés egészével komoly problémák vannak, nem megfelelő. A helységek javítása és felújítása használati- és állagmegóvási szempontból egyaránt mielőbb szükséges.
- Az utcafronti főbejárat előterasz és lépcső viacolor térkője durván megsüllyedt, csapadékos időben a szabadságharcos emléktábla előtt jelentős nagyságú víztócsa keletkezik, illetve a lépcső és díszfal több helyen szétfagyott. Továbbá az épület vészkijáratú ajtók beton lépcsői is durván szétrepedtek.
- Az aula és előadóterem greslap burkolata több helyen sérült, szakember feltárta padlózati rétegrend hiba miatt lokálisan nem javítható, az épületrész komplett padlózati burkolat cseréje indokolt.
- Az épület több helyén alulról jelentőse nedvesedik a fal. Így a festés salétromosodik és penészedik, illetve a vakolat lepereg. Érintett helyiségek: művelődésszervező iroda, jegypénztár, aula, előadóterem, könyvtár lépcsőzug, galéria, színházterem.
- A falfelület állaga és minősége okán a tárgyalóterem és galéria közösségi használatú helyiségek komolyabb felújítása indokolt lehet finansziális lehetőség függvényében, továbbá a helyiségek között meglévő könnyű szerkezetű válaszfal dizájnos véglegesítése is szükséges volna.

### **1.3. Gazdálkodás**

Ebben az évben is törekedtünk arra, hogy a költségvetésben meghatározottak és a gazdálkodási jogkörök szabályozása szerint végezzük feladatainkat, átgondolt, hatékony gazdálkodás a cél.

Az eredeti előirányzatokhoz képest a személyi jellegű és a munkaadót terhelő kiadások kerültek módosításra az önkormányzati jutalmazások okán. A dologi kiadások előirányzat azért módosult több alkalommal, mert a nagyrendezvények ráfordításait a város éves költségvetési tartaléka terhére kellett igényelnünk. Egyéb dologi kiadásainkat is takarékosan, költségkímélően kezeltük. A beruházási célra tervezett keretösszegeből csak a számítástechnikai szoftverek megújítására fordítottunk. Bevételi teljesítésünk az eredeti előirányzatban tervezetteknek megfelelően alakult.

2021. évben indult az Állami Számvevőszék ellenőrzése, mely során az önkormányzat, valamint az irányítása alá tartozó intézmények – így a Városi Művelődési Központ és Könyvtár – gazdálkodását, működését vizsgálta. A bekért anyagok ellenőrzése tavaly megtörtént, néhány szabálytalanságra hívták fel a figyelmet, elsősorban a dokumentumok aktualizálásával kapcsolatban. Az ellenőrzés végleges lezárása 2023-ban várható.

## **1.4. Pályázatok**

Az Emberi Erőforrások Minisztériuma támogatási igények bejelentését tette lehetővé a kulturális ágazatot érintő bérfejlesztésről szóló 682/2021. (XII.6.) Korm.rendelet végrehajtása érdekében, a kulturális ágazatban közfeladatot ellátók számára 20%-os béremelés megvalósítására. A támogatásra 2021-ben pályázatot nyújtottunk be, eredménye sikeresnek bizonyult, így 2022. évben a bérköltség támogatott volt.

Programjaink színesítésére tavaly is kihasználtuk a Déryné program kínálta lehetőségeket. Februárban a Térszínház Egyesület, áprilisban a Zanotta Art Egyesület, szeptemberben a Bohém Társulat előadásában láthatott a közönség három kiváló színházi előadást ingyenesen. 2023-ban is nyújtunk be pályázatot, pozitív elbírálás esetén négy rendezvényt tudunk igényelni.

Magyarország kormánya a 1643/2021. (IX.21.) számú Kormányhatározatban döntött a településeken megvalósuló szakköri programok támogatásáról. A koordinációs munkákat a salgótarjáni Nemzeti Művelődési Intézet végzi. Vesszőfonó szakkör indítására adtunk be sikeres pályázatot, melyhez eszköz- és anyag támogatást nyertünk, decemberben ugyanezen formában megvalósuló dotáció mellett bútorfestő szakkör indult.

## **2. Partnerkapcsolatok**

### **2.1. Települési kapcsolatrendszer**

Intézményünk törekszik arra, hogy a településünkön zajló kulturális események a megfelelő biztonságban, törvényi előírások betartásával, a fenntartó elvárásainak megfelelően, a közönség széles körű bevonásával, igények figyelembevételével kerüljenek megrendezésre. A települési kapcsolatrendszer kialakítása, a kapcsolati tőke folyamatos bővítése, ápolása meghatározó szereppel bír.

Jó kapcsolatot ápolunk a helyi polgárőrséggel, tűzoltósággal, rendőrséggel, rendezvényeinken számíthatunk hatékony jelenlétükre. A helyi civil szervezetek, civil szerveződések és civilek programjait egyeztetjük, összehangolt munka folyik. A civil szervezetek tiszteletben tartják egymás rendezvényeit, szükség szerint igazodnak egymáshoz. Az oktatási intézményekkel is jó kapcsolatot ápolunk, a művelődési központban szervezett programjainkat igyekszünk legjobb tudásunk és lehetőségünk szerint segíteni.

Amennyiben lehetőségünk megengedi, igyekszünk nemcsak a saját kapcsolati rendszerünket ápolni, hanem a településen működő szervezetek, intézmények közötti kapcsolatra pozitív hatással lenni, hogy egy összetartó közösséget formálhassunk.

A helyi Önkormányzat, mint fenntartónk, figyelemmel kíséri és támogatja munkánkat.

### **2.2. Szakmai kapcsolatok**

A jó szakmai kapcsolatok a közvetlen környezetünkkel, továbbá más kulturális intézményekkel segít abban, hogy tájékozottabbak legyünk. Részt veszünk a közművelődési szakemberek által tartott fórumokon, igyekszünk jó kapcsolatot ápolni a Nemzeti Művelődési Intézettel, a balassagyarmati Mikszáth Kálmán Művelődési Központtal, a tolmácsi Községi Házzal, a drégelypalánki Művelődési Házzal, az érsekvadkerti Mikszáth Kálmán Művelődési Intézménnyel, a nagyoroszi Művelődési Házzal.

Online térben közművelődési szakmai fórumokon veszünk részt, ahol tartjuk a kapcsolatot több művelődési intézmény vezetőjével, szakmai beszélgetéseken veszünk részt, igyekszünk minél jobban tájékozódni a változó kulturális élettel kapcsolatban, figyelni a jogszabályi változásokat.



### 3. Szakmai munka értékelése és tervezése

A művelődési központ lehetőségeit nézve elmondhatjuk, hogy a jó szakmai munkához a feltételek adottak. Cél, hogy a munkatársak kreativitásával, tudásával innovatív módszerekkel fenntartható jövőt építsünk, hogy képesek legyünk fenntartani eredményeinket. A munkatársak más területen szerzett, de a művelődési központ előre meneteléhez felhasználható tudását örömmel elfogadjuk, és adunk lehetőséget a kibontakozásra.

A művelődési központ programjai látogatóink igényeihez igazodnak. Az eddig megvalósított programokat folytatni kívánjuk, lehetőség szerint új elemekkel feltöltve, emelve a színvonalat. A befogadott rendezvények, partnerek rendezvényein is elvárjuk a magas színvonalat.

Rendszeresen tartunk munkaértekezletet, ahol minden dolgozó jelen van, fontos, hogy mindenki tudja, mi zajlik az intézményben, elmondja észrevételeit, és adott esetben közösen tudjunk dönteni. Információs központként is működünk, így a betérő látogatóknak minden dolgozó tud információt adni.

Az éves statisztikai adatok megvizsgálásával értékeljük a 2022. évet, és igyekszünk törekedni arra, hogy a 2023. évi munkánk még jobb eredményeket mutasson.

#### 3.1. Beszámoló a 2022. év eseményeiről

##### Nemzeti, társadalmi ünnepek, városi nagyrendezvények

Január 21-én a *Magyar Kultúra Napja* alkalmából a művelődési központ aulájában szerveztünk megemlékező estét. Kelemen Ágnes mondott ünnepi köszöntőt, verset szavaltak az általános iskola tanulói, népdalokat adott elő az Énes énekegyüttes, gitáros-énekes közreműködő volt Rétságáról Balogh Antal Anti bácsi és Kecskeméty Lilla Balassagyarmatról.

Az *1848-49-es forradalom és szabadságharc* évfordulója alkalmából szervezett megemlékezésen a Himnusz elhangzása után Mezőfi Zoltán polgármester úr mondott ünnepi köszöntőt, majd Varga Dávid Géza képviselő úrral átadták a Rétság Egészségügyéért Életpálya díjakat. Elismerésben részesült Dr. Szájbely Ernő főorvos úr és posztumusz Dr. Katona Ernő. Az általános iskola tanulói, a Kereplő Néptáncgyüttes és Szájbely Zsolt szerepeltek az ünnepi műsorban, a megemlékezés a '48-as hősök emléktáblájánál koszorúzással zárult.

A Hunyadi liget a közelben zajló építkezés miatt nem volt megfelelő helyszín, ezért május 1-jén, a szokásoktól eltérően a Nagyparkolóban rendeztük meg a **Városi Majálist**. Dél előtt a főzőverseny az OTP mögötti füves területen volt, a gyerekeket ugrálóvárral, játékokkal és a Pom-pom együttes zenés előadásával vártuk. A színpadi műsorban felléptek a rétsági néptáncosok, sztárvendégünk volt Nótár Mary és Kasza Tibor. A program látogatottságának sikeréhez valószínűleg az is hozzájárult, hogy ezt a rendezvény a covid-szabályok miatt az előző két évben nem tudtuk megtartani.

Május utolsó vasárnapja a *Gyermeknap*. Intézményünk sok külső segítséget kapott a helyi intézményektől, a városban működő egyesületektől, civil szervezetektől, magán-személyektől (nyugdíjas klubok, polgárőrök, rendőrök, tűzoltók, óvónénik, vállalkozók, szülők, diákok), így egy felejthetetlen napot tudtunk biztosítani a gyerekeknek. Különböző ügyességi játékokban vehettek részt, volt ugrálóvár, aszfaltrajz verseny, arcfestés, csillám tetoválás, képek és egyéb figurák készítése, tűzoltó- és rendőrautó bemutató, sőt fegyverbemutató is. A színpadon a nemrég alakult HelloKitti Boogie rétsági hip-hop csoport mutatkozott be, volt bűvészműsor, bábelőadás, este pedig a Bergengóc Zenegóc koncertezett.

Június 3-án a *Nemzeti Összetartozás Napja* alkalmából a Templomkertben tartottunk megemlékezést, ahol a Himnusz elhangzása után Jávorka János alpolgármester úr mondott

ünnepi beszédet. Az esemény méltóságát Varga Bíró Tamás műsora emelte, majd az intézmények, társadalmi és civil szervezetek elhelyezték a megemlékezés koszorúit.

Az államalapítás ünnepére tervezett programot a viharos időjárás-előrejelzés miatt egy héttel későbbre kellett halasztanunk. Délelőtt a művelődési központ színháztermében Mihályi Réka Masni és Pocó című gyermekkoncerttel indult a *Szent István Nap*, délután a megemlékező műsorrészben az Ékes Énekegyüttes és a drégelypalánki hagyományörzők mellett első alkalommal mutatkozott be a Rétsági Férfikar. A szórakoztató műsorrészben az ünnephez méltó előadással lépett színpadra Détár Enikő és Ladinek Judit, a helyi hip-hop-osok táncoltak, koncertet adott a Kelemen Kabátban, a szokásokhoz híven tűzijáték zárta a napot.

Október 6-án délelőtt az aulában került sor az *Aradi vértanúkról való megemlékezésre*. A nemzeti gyásznappal az általános iskola tanulói méltóságteljes műsorösszeállítással készültek. Az ünnepi beszéd után az önkormányzat, a rétsági intézmények és civil szervezetek képviselői, az iskolás diákok koszorúztak a művelődési központ előteraszán lévő emléktáblánál.

A *Szüreti felvonulás és mulatság* időpontja Rétságon minden évben október második szombatja. Október 8-án a Nagyparkolóban gyülekeztek a felvonulás résztvevői. A Nagyparkolóban Tóth Ferenc plébános úr áldotta meg a terményeket és az új búzából süített kenyeret. A menet a szokásos felvonulási útvonalon haladt, élen a bíró és bíróné hintója, utánuk a lovasok, a koszorúvivők, a népviseletbe beöltözött gyalogos felvonulók, traktorosok és a kisvonat. Több megálló is volt, ahol a felvonulók a Rimóci Rezesbanda zenéjére tánccra perdültek, a nézelődők étellel-itallal kínálták a fáradtabbakat, a kisbíró pedig dobbal és hangos szóval hirdette a nap jeles eseményét, és mindenkit invitált az esti mulatságra. A Nagyparkolóba visszaérve a színpadon a bíró és bíróné nyitó tánca után fellépett a Forgató kamara és a Lenvirág Néptáncgyüttes, a Kereplő, Csillagvirág és Zúgófa Néptáncsoportok. Mulatós műsort adott MC Hawer és Tekknő, népzenei alapokra épülő élőzenei koncertet láthattunk a CimballiBand-től. Az utcabálon a hűvös idő ellenére sok fiatal felnőtt ropta este tízig.

A szabadtéri rendezvényen a művelődési központ mobil színpada volt felállítva, a hangosítási feladatot intézményünk dolgozói biztosították. Most is bebizonyosodott, hogy az elöregedett színpad már nem alkalmas néptánc, vagy erőteljesebb mozgást igénylő produkciók bemutatásához, a fedő deszkák balesetveszélyesen mozogtak!

Tavaly október 21-én nem szokványos módon emlékeztünk az *1956-os forradalmi eseményekre*. Az energiaválság miatti bizonytalanság okán a programot a művelődési központ előteraszán rendeztük meg. A polgármesteri köszöntő után az általános iskola diákjai adtak meghatározó visszaemlékező műsort. Ezután fáklyás felvonulás keretében a résztvevők a Mindszenty-Pallavicini emlékszoborhoz sétáltak leróni tiszteletüket.

Október utolsó vasárnapján, 30-án a *Mindszenty-Pallavicini Emléknapon* folytatódott az '56-os megemlékezések sora. A 2016-ban felavatott Mindszenty-Pallavicini emlékműnél Szájbely Zsolt, a laktanyai emlékhelyen Vigyinszki Attila szavalt. Mindkét helyszínen koszorút helyeztek el a megemlékezők. A Honvédség közreműködésével lezajló ceremónia minden évben méltóságteljes, az ország minden tájáról érkeznek prominens személyek.

Az *Advent* intézményünk munkatársai számára november harmadik hetében indult, ekkor kezdtük el feldíszíteni a városi koszorút és a karácsonyfát. Az első gyertya lángja november 26-án a hit jegyében a Kereplő Néptánc Egyesület és az Ékes Énekegyüttes közreműködésével gyúlt fel. A második gyertyát december első vasárnapján meghitt, ünnepélyes hangulatban gyújtottuk meg. A Rétsági Evangélikus Egyházközség tagjai énekükkel közreműködtek, Fűke Szabolcs evangélikus lelkész úr igehirdetésében a remény, az odaadás erejét emelte ki. A harmadik gyertyát, az öröm lángját benőséges hangulatú ünnepségi keretében a Rétsági Református Szórványgyülekezet közreműködésével, Molnár Ambrus

lelkész úr áhíthatos igehirdetése után lobbantottuk fel. A negyedik gyertya a Mindenki karácsonya rendezvényen kezdte el világítani a rétsági főutcat.

Szintén szabadtéri rendezvény volt a 2022-es **Mindenki karácsonya**. Meghitt hangulatú énekes-gitáros ünnepi műsorral Simon Katalin, Hriagyel Linetta és Vigyinszki Attila közreműködött, saját versét szavalta Eszenyi Istvánné Marika néni. Polgármester úr beszédében a szeretet, az elcsendesülés, az egymásra való odafigyelés fontosságáról beszélt, majd a negyedik adventi gyertya meggyújtása után az Önkormányzat halászlével, mákos gubával vendégelte meg a rétsági lakosságot. A forralt bor és meleg tea kortyolgatása mellett az emberek egymással beszélgetve, hangulatos karácsonyi zenét hallgatva készültek fel az eljövendő ünnepre.

### **Kiállítások**

2022-ben négy kiállításon tíz alkotó mutatkozott be intézményünkben.

*Pusztai Ferenc* gyökérszobrait és *Vigyinszki Attila* festményeit április 22-től május 7-ig tekinthette meg a nagyérdemű. A tárlatot Sztancsik József nyitotta meg, alakulás óta először itt mutatkozott be közreműködéssel a Rétsági Férfi Kórus.

*Nagy Julianna* Pontozott világom című tárlata május 13-tól június 11-ig volt látható. Megnyitotta Záhorszki Mónika, didzseridu hangszeren közreműködött Ternyák Richárd.

A *Vesszőfonó* szakkör munkáiból rendezett kiállításon hat rétsági alkotó mutatkozott be: Fekete Magdolna, Homolya Gabriella, Hriagyelné Kucsera Katalin, Paulovics Henrietta, Simon Katalin, Székely Szilvia. A tárlatot Kelemen Ágnes nyitotta meg, közreműködött Vigyinszki Attila.

A Magyar Fotográfia Napja alkalmából minden évben szervezünk fotókiállítást Tavaly *Mohos Zsófia* mutatkozott be Görbeország című sorozatával szeptember 3-tól október 1-ig. A tárlatot Pribelszki Tamás, Kiseccset polgármestere nyitotta meg, Golyán Gréta rimóci népdalénekes közreműködött.

Sok látogató volt kíváncsi a képekre, ezért a zárónapra, október 1-ére tárlatvezetést hirdettünk, felkértük az alkotót, hogy mondja el személyes élményeit a kiállított alkotásokkal kapcsolatban.

### **Színházi és zenei események**

A Déryné program keretében három színházi előadást sikerült megtartanunk 2022-ben. A Térszínház Egyesület február 19-én adta elő *A vigéc* című produkciót, a Zanotta Színházi Egyesület a Magyar Költészet Napja alkalmából április 11-én mutatta be a *Kátién és Ábel* című, modern rendezésű darabot; a Bohém Társulat szeptember 21-én a Magyar Dráma Napja alkalmából Vörösmarty Mihály *Csongor és Tünde* című költeményének színpadi változatával mutatkozott be. Januárban, a Magyar Kultúra Napjára tervezett előadás, A nagyidai cigányok, megbetegedések miatt elmaradt.

A Körúti Színházzal 2015 óta zökkenőmentes az együttműködésünk. Tavaly három előadást mutattak be nagy sikerrel: március 30-án a *Furcsa pár* című vígjátékot Janklovics Péter, május 12-én *A tanú* című filmadaptációt Kerekes József, október 15-én pedig a *Miért nem marad reggelire* című vígjátékot Kautzky Armand és Karaivanov Lilla főszereplésével.

Kisudvari koncert sorozatunkat 2020-ban indítottuk. Július 30-án a *Latte Maffiato* zenekar adott hangulatos latin és szalonjazz koncertet. Ez előző évekkkel ellentétben most az időjárás is kegyes volt hozzánk, és a koncert helyszíne tényleg a kisudvar lehetett.

A rétsági származású Győri Szabó József emlékére 2017. óta évenként rendezünk *nótaestet*, melyek szervezésében Buráry Livia nótaénekes volt segítőnk. A tavalyi eseménynek sajnos a művésznő már nem tudott részese lenni, 2021 decemberében elhunyt. Sebestyén

Tamás, Kosáry Judit, Bokor János, Kátai Zsuzsa énekesek és Csóka Gyula prímás közreműködésével szeptember 22-én tartottunk sikeres előadást.

### **Előadások**

A Költészet Napját minden évben az *Üzenetek, vallomások, strófák* című irodalmi antológia megjelentetésével köszöntjük. Pályázatot hirdettünk versek, elbeszélő költemények megírása témában, valamint fekete-fehér fotók készítésére, melyek a kiadványt díszítik. A válogatás bemutatóját a könyvtár olvasó részlegében tartottuk április 11-én, irodalomra fogékony amatőr rétsági előadók olvastak fel a díjnyertes és bekerült művekből.

A *Természet kincsei* sorozatban az ötös és hatos számhoz értünk. Május 26-án Posnyák Klára kertészmérnök adott elő, majd tartott gyakorlati bemutatót a dísznövényekről, ápolásukról, metszésükről. Dobson Zsófia augusztus 4-én tartotta meg előadását. Témája a környezettudatosság köré építve a növényekkel való vegyszermentes festés volt. Az előadás végén a résztvevők a gyakorlatban is kipróbálták a hallottakat.

Minden évben szervezünk programokat az ünnepi könyvhét alkalmából. Június 8-án rendhagyó irodalomórát tartott a művelődési központ színháztermében *Nógrádi Gergely* író. Előadásában felhívta a figyelmet az irodalom fontosságára a mai virtuális világban.

Másnap, szintén ezen ünnephez kapcsolódva, *Pásztor Éva* író volt vendégünk a könyvtárban, aki *Halhatatlan Mikszáth* című nemrégiben megjelent könyvét mutatta be.

Drogprevenációs program keretében tartott fórumot Tánzos Miklós rendőr ezredes gyerekekkel foglalkozó pedagógusok és szülők részére szeptember 30-án *A kábítószer-fogyasztás veszélyei* címmel.

A Könyvtári Napok országos programhoz csatlakozva október 30-ára hívtuk meg *Trux Béla* író, aki *A torony titka* című ifjúsági regényéről tartott vetítéssel egybekötött előadást.

*Könyvtárhasználati órákat* az év folyamán rendszeresen szerveztünk, így az OKN hetében is érkeztek rétsági, romhányi kiskönyvmoly csoportok több alkalommal.

*Bartos Erika* író a *Bogyó és Babóca* című könyvek és még számos rendkívül népszerű mesesorozat alkotója. Október 18-ára szerveztük meg interaktív találkozóját a gyermekekkel az óvodába.

Nyári szabadidős lehetőségként három alkalommal tudunk nagyszerű *tibeti hangtál-fürdő* relaxációt szervezni a könyvtár olvasó részlegében.

### **Kulturális célú terembérletes rendezvények**

Januárban cirkuszi előadást tartott egy bérlő, élményfestés céljára négy alalommal béreltek helyiséget, papagáj kiállítást láthattak az érdeklődők februárban, illetve kisállat kiállítást áprilisban.

### **Kézműveskedés**

A „*tojásfa*” *díszítést* április elején hirdettük meg. A nagy érdeklődést bizonyítja, hogy már másnap sok tojás került fel a művelődési központ előtti fára, húsvét utáni látványos dísz volt városunknak. Sokféle technikával készült remekműveket hoztak az ügyeskezők.

Alkotó napok címmel augusztus 10-12 között voltak foglalkozások. Az első napon a *nemezelés* rejtelmibe vezette be gyerekeket Dobson Zsófia, másnap Vigyinszki Attila segítségével valósíthatták meg elképzeléseiket a *festéshez*, rajzoláshoz kedvet érzők, majd Homolya Gabriella tanította meg a *vesszőfonás* alapjait.

A nyár folyamán négy alkalomra terveztük a *Csuhé, szünidő!* elnevezésű kézműves délelőttiakat, melyből kettőt tudtunk megtartani, az augusztusi időpont nem volt megfelelő a rendszeres érdeklődők számára.

Legtöbb nagyrendezvényünk, pl. a majális, gyereknap, Szent István Nap, Mindenki karácsonya alkalmával is adódik lehetőség különböző saját készítésű munkák megalkotására gyerekek és felnőttek számára egyaránt.

### **Szakkörök, kiscsoportok**

A *Tűzzománc Kör* a Városi Művelődési Központ és Könyvtár legrégebben működő szakköre, 2004-ben már tartottak foglalkozásokat, heti rendszerességgel, csütörtöki napokon vannak az összejövetelek.

*Mit olvasol Te?* elnevezésű kiscsoportunk tavaly januárban alakult. Havi rendszerességgel találkoznak a könyvtárban, s egy-egy irodalmi személyiség életéről, munkásságáról értekeznek.

A *Tű-cérna szakkör* február hónaptól szeptember hónapig működött. A rendszeresen résztvevő tagok száma nem volt elegendő, a megújítást tervezzük.

*Férfi Kórusunk* első összejövetelét február 9-én tartotta. A kezdeti 5-6 főről a csoport létszáma 12 főre emelkedett. Eddig két rendezvényünkön vettek részt közreműködőként, 2023-ban is több ünnepi alkalomra szeretnénk meghívni őket. Működésüket a karvezetővel történő szerződés-kötéssel szeretnénk támogatni.

Az ASzakkör országos program keretében a *Vesszőfonó* szakkör 20 alkalommal tartott összejövetelt, a *Bútorfestő* szakköri csoport decemberben alakult.

Rendszeres kiscsoportként egészségmegőrző céllal, terembérletes formában, *mozgáskultúrával foglalkozó csoportjaink* a gerinctorna, a callenetics és a zenés női torna órák, akik szintén heti rendszerességgel járnak a művelődési központba.

Ezen kívül az általános iskola, az óvoda, zeneiskola, a helyi civil szervezetek, amatőr csoportok, tánc csoportok, egyesületek, magánszemélyek (stb.) akár összejövetel, akár próba kapcsán keresik fel intézményünket, mindig otthonra találnak nálunk. Igyekszünk minden partnerünket kiváló színvonalon kiszolgálni, igényeiknek megfelelni.

A *Hunyadi Nyugdíjas Klub* évnyitó nőnapos összejövetelt március 12-én, Anna-bált július 30-án, évzáró rendezvényt december 10-én tartott.

A *Városi Nyugdíjas Klub* évzáró összejövetelét tartotta az intézményben december 3-án. Az Öszirózsa tánc csoport 9 alkalommal, 9 óra időtartamban próbált a színpadon.

A *Nyugat-nógrádi Nyugdíjas Klub* egy alkalommal tartott megbeszélést előadótermünkben, az évente szokásos találkozójukat tavaly nem rendezték meg.

A *Kereplő, Csillagvirág és Zúgófa* Néptáncgyűttes rendszeresen intézményünk falai között tartja próbáit, rendezvényeit.

Farsangi összejövetelüket február 26-ára, néptáncgálájukat május 14-ére, a tanévzárót június 10-ére, a Csalogány népdaléneklő versenyt szeptember 28-ára, Zúgófás ankétjukat november 11-ére, Szent András havi nagyrendezvényt november 26-ára szervezték.

Busómaszk készítő foglalkozást február 22-én és 24-én, húsvétvárót április 13-án, gyöngyfüző foglalkozást decemberben két alkalommal, 8-án és 21-én tartottak, a KRESZ-parkba meghirdetett mesés délután július 19-én volt, ezen technikai segítséget nyújtottunk.

Próbákat 144 alkalommal, 212 órában tartottak.

A *Rétsági Általános Iskola* az 1848-49-es ünnepségét március 11-én, az 1956-os ünnepségét október 21-én, jótékonysági gáláját április 28-29-én tartotta meg színház-

termünkben. Ezen rendezvények előkészítéséhez 8 alkalommal 24 óra időtartamban jöttek próbálni.

A Lázár Ervin program keretében március 8-án az Eltáncolt cipellők, március 23-án Az utazás a szempillám körül és április 6-án a Fordulj egyet! című előadásokra vették igénybe színháztermünket.

A Rózsavölgyi Márk Zeneiskola Rétsági Tagozata a tanévzáró növendékhangversenyt rendezte nálunk május 18-án. Az egyébként évente szokásos karácsonyi koncertjüket az energiahelyzetre hivatkozva nem szervezték meg.

Az önkormányzat részére intézményünk biztosítja az országgyűlési választásokon a 2. számú szavazókör helyszínét, ennek időpontja április 3-a volt.

A képviselő-testület december 15-én a művelődési központ tárgyalótermében tartotta ülését.

A Rétsági Polgárőr Egyesület 2022-ben két alkalommal vette igénybe helyiségeinket megbeszélés céljára, illetve egy alkalommal, december 9-én szervezett országos szakmai fórumot.

A Vöröskereszt Rétsági Csoportja és az Országos Vérellátó Szolgálat balassagyarmati munkatársai által szervezett véradásnak három alkalommal, február 17-én, június 29-én és október 19-én adtunk méltó helyszínt.

Ökumenikus imahét keretében a római katolikus egyházközség, a református és evangélikus rétsági gyülekezet januárban tartott istentiszteletet falaink között.

A Szlovák Nemzetiségi Önkormányzat egy alkalommal tartotta megbeszélést kistermünkben.

Bakó Mónika képviselő kezdeményezett adománygyűjtést a háborús menekültek megsegítésére. Erre a célra március 1-től március 23-ig biztosítottunk termet.

A december 6-i Mikulás ünnepség is civil kezdeményezésre valósult meg. Az előkészítő munkálatok a klubteremben történtek, a Mikulás az előterazon várta a gyermekeket.

A Munkaügyi Központ munkatársai két alkalommal május 26-án és november 8-án szerveztek képzési és állásbörzét.

A Rétsági Rendőrkapitányság november 17-én tartotta előadótermünkben tájékoztató rendezvényét meghívott vendégek számára.

### 3.2. A Városi Művelődési Központ és Könyvtár 2023. évi rendezvényterve

<b>JANUÁR</b>			
1.	vasárnap	Újév napja	Munkaszüneti nap
Jan.7.-febr.21.		Farsangi időszak	
9.	hétfő	Téli szünet utáni első tanítási nap	
21.	szombat	A Magyar Kultúra Napja – Petőfi 200 Szavaltatok Petőfi Sándor költeményeiből	
24.	kedd	Katolikus Karitasz adományozó nap	
27.	péntek	Magyar Klasszikus Nagycirkusz előadása	

<b>FEBRUÁR</b>			
7.	kedd	Katolikus Karitasz adományozó nap	
13.	hétfő	Segítség, megnősültem! – Pindroch Csaba önálló estje	Ingyenes előadás. Nógrád megyei Önkormányzat
14.	kedd	Vöröskereszt	Véradás 3/1.

18.	szombat	Kereplő	Farsang
23.	csütörtök	Petőfi 200 – Magyar Nagyasszonyok: Szendrey Júlia – Szabó Klára előadása	
Febr.22.-ápr.6.		Nagyböjt	

### MÁRCIUS

4.	szombat	Városi Nyugdíjas Klub	Évnyitó rendezvény
7.	kedd	Katolikus Karitasz adományozó nap	
11.	szombat	Hunyadi Nyugállományúak Klubja	Nőnap rendezvény
14.	kedd 10 <sup>00</sup>	Általános iskola – megemlékezés	
14.	kedd 18 <sup>00</sup>	Nemzeti Ünnepe (1848-as forradalom)	Városi megemlékezés
29.	szerda	Játék a kastélyban – vígjáték	Körúti Színház

### ÁPRILIS

5.	szerda	Déryné ifjasszony – filmvetítés	Déryné program
		Kézműves foglalkozás	Húsvét
6.	csütörtök	Nagycsütörtök (Nagyböjt vége)	
		Ápr.6-11. tavaszi szünet az iskolákban	
7.	péntek	Nagypéntek	Munkaszüneti nap
8-9.	szo-vas	Nagyszombat, húsvétvasárnap	Intézmény zárva
10.	hétfő	Húsvét	Munkaszüneti nap
11.	kedd	Üzenetek, vallomások, strófák c. antológia bemutatója, Spangár-díjak átadása	Költészet Napja
19.	szerda	Maga lesz a férjem! – zenés vígjáték	Pesti Művész Színház
27.	csütörtök	Általános iskola jótékonyági rendezvénye	
28.	és péntek		
		kiállítás	
		A természeti kincsei	3/1

### MÁJUS

1.	hétfő	Majális – Városi nagyrendezvény	
20.	szombat	Kereplős tánctalálkozó	
		Gyermekrajz kiállítás (VMKK pályázat)	Gyermeknap alkalmából
		Déryné program (Gyereknapra)	
27.	szombat	Gyermeknap	
28-30.	vas-hétfő	Pünkösöd	Munkaszüneti nap
		Lakossági Fórum	
		Hunyadi Nyugállományúak Klubja	Katonai találkozó
		A természet kincsei	3/2
		Évzáró növendékhangverseny	Zeneiskola
		Napköziotthonos Óvoda	Évzáró

### JÚNIUS

6.	kedd, 10 <sup>00</sup>	Nemzeti Összetartozás Napja	Városi megemlékezés a Templomkertben
7.	szerda	Könyves kihívás	könyvtári program
8-10.	csütörtök -szombat	Előadások Kézműves foglalkozások Könyvbemutató	a 94. Ünnepi Könyvhét alkalmából

9.	péntek	Kereplő Néptánc Együttes	Évzáró
17.	szombat	Ifjúsági kalandjáték kör	a könyvtárban
		Vöröskereszt	Véradás 3/2
		Rétsági Szlovák Nemzetiségi Önkormányzat	Szlovák Nemzetiségi Nap
		Kézműves foglalkozások a nyári szünetben	kéthetente
		Könnyűzenei koncert	
		Bűnmegelőzési előadás	
		Szabadtéri gyermekprogram a KRESZ-parkban	3/1
		Kisudvari koncert	3/1

### JÚLIUS

6.	szerda	Könyves kihívás	könyvtári program
		Hunyadi Nyugállományúak Klubja	Annabál
		Kézműves foglalkozások a nyári szünetben	kéthetente
		Szabadtéri gyermekprogram a KRESZ-parkban	3/2
		Kisudvari koncert	3/2

### AUGUSZTUS

Júl.31-aug.12.		nyári szabadságolások miatt	az intézmény zárva
20.	vasárnap	Szent István Nap	Államalapítás ünnepe
23.	szerda	Könyves kihívás	könyvtári program
29.	kedd	Magyar Fotográfia Napja alkalmából	fotókiállítás
		Szabadtéri gyermekprogram a KRESZ-parkban	3/3

### SZEPTEMBER

	szombat	Nyugat-nógrádi Nyugdijas Klub	Kistérségi Klubtalálkozó
21.	szerda	Földes László Hobo József Attila estje Magyar Dráma Napja alkalmából	Déryné program
21.	szerda	Népi mesemondó előadás gyerekeknek	a könyvtárban
23.	szombat	Nóta-est	
		Gyermekszínházi előadás	3/2
		A természet kincsei előadás	3/3

### OKTÓBER

6.	péntek 10 <sup>00</sup>	Aradi Vértanúk Napja	Megemlékezés
2-8.	hétfő-vasárnap	Előadások Kézműves foglalkozások Könyvbemutató	az Országos Könyvtári Napok keretében
		Pesti Művész Színház	színházi előadás
14.	szombat	Szüreti felvonulás és mulatság	Városi nagyrendezvény
	szombat	Vöröskereszt Rétsági Csoportja	Idősek és Véradók Napja
		Vöröskereszt	Véradás 3/3
20.	péntek	1956-os megemlékezés	Nemzeti Ünnepek
		Őszi szünet/ Tökfaragás	
29.	vasárnap	Mindszenty Emléknap	



<b>NOVEMBER</b>			
1.	szerda	Mindenszentek	Munkaszüneti nap
11.	szombat	Márton-nap	Déryné program
15.	szerda	Könyvbemutató	a könyvtárban
25.	szombat	Kereplő Néptánc Egyesület	András havi multság
		Gyermekszínházi előadás	3/3
		Körúti Színház	3/3
		Magyar nagyasszonyok a történelem tükrében	Szabó Klára előadássorozata 2/2

<b>DECEMBER</b>			
2.	szombat	Városi Nyugdíjas Klub	Évzáró
3.	vasárnap	Advent 1.	
9.	szombat	Hunyadi Nyugdíjas Klub	Évzáró
10.	vasárnap	Advent 2.	
17.	vasárnap	Advent 3.	
22.	péntek	Mindenki karácsonya, Advent 4.	Városi nagyrendezvény
23.	szombat	31-ig év végi szabadságolások miatt	az intézmény zárva
24.	vasárnap	Szenteste	Munkaszüneti nap
25-26.	hétfő-kedd	Karácsony	Munkaszüneti nap
		Zeneiskola	Évzáró

<b>2023. JANUÁR</b>			
		Gyermekszínházi előadás	3/1
		Komolyzenei koncert	
		Magyar Kultúra Napja	
		Körúti Színház	

### **Várható állandó foglalkozások:**

Hétfő:	Kereplő Néptánc Együttes	16.00-17.30
	Tű-Cérna szakkör	17.00-19.00
Kedd:	Kereplő Néptánc Együttes	16.30-18.00
	Csillagvirág Néptánc Együttes	18.00-19.30
	Alakformáló női torna	18.40-19.40
Szerda:	Kereplő Néptánc Együttes	16.30-18.00
	Bútorfestő szakkör	17.00-19.00
	Gerinctorna	17.15-19.30
Csütörtök:	Őszirózsa táncsoport	15.00-16.00
	Tűzzománc Kör	17.00-19.00
	Rétsági Férfi Kórus	18.00-19.30
Péntek:	Zúgófa Néptánc Együttes	19.00-20.30
Havi egy alkalommal:		
	Katolikus Karitasz adományozó nap ( <i>minden hó első kedd</i> )	10.00-13.00
	Petőfi 200. előadások	17.00-19.00
	Mit olvasol Te? Könyvtárbarátok köre	17.00-19.00

## **Kiállítások:**

(kb. kéthavonta, alkalmanként 3-4 hét)

- Cziráki Nándor (papírkollázs)
- Petróczy Gyula festőművész
- Kárpáti Péter restaurátor, festőművész
- Gyermekrajz kiállítás – május
- Komka Péter – Magyar Fotográfia Napja – augusztus/szeptember
- Zagyvai Sándor (festmény, rajztanulmány)

### **3.3. Rétsági Televízió**

A Rétsági Televízió 2022. évi főbb feladata a technikai fejlesztés, megújítás, a szolgáltatóbővítés és a műsorterv teljesítése, bővítése volt.

A technikai fejlesztés ügyében kidolgozásra került egy eszköz ajánlat a teljes rendszer korszerűsítésére. Ezt azonban a bizonytalan energia-vészhelyzet miatt az akkori főszerkesztő asszonnyal közös döntés alapján nem terjesztettük elő, az árajánlat mértéke jelentős anyagi fedezetet igényelt volna. A terv bármikor feleleveníthető, azonban számítani kell arra, hogy az árak tovább emelkedtek.

Októberben a stúdió hangtechnikai eszközparkját bővítettük. A szerkesztett adásaink hangminősége a beszerzett mikrofonparkkal és hangpulttal nagymértékben javult. Az első használatkor még voltak fennakadások a kezelésében, amiket már sikerült kiküszöbölni. Két stúdiólámpa beszerzése történt meg, melyek a stúdióvilágításban javítják a munkát. Jelenleg az adáslebonnyolító technikánk elavult, műsorszerkezetünk korszerűtlen.

A szolgáltatóbővítést, hogy nagyobb elérhetőséget hozzunk létre az audió-vizuális városi médianak, szintén a fent leírt ok miatt nem indítottuk el, a lehetőség folyamatosan adott.

A műsorterv teljesítése sikeres. Visszavezettük a „KonkRétság” című műsorunkat, amelyhez 2021. júliustól nem készült új anyag, 2022. február hónaptól újra jelentkezik friss adásokkal. Az Ormos Intézet jóvoltából kapott két egészséges életmód témához kapcsolódó sorozat hátralévő epizódjai terv szerint kerültek sugárzásra. Egy nem tervezett saját gyártású műsor került sugárzásra pluszban, ez a 2022. március 15-i városi ünnepség felvétele volt március 24-i sugárzással.

A képűjság folyamatosan frissítésre került, a műsorkészítés folyamatai minden esetben határidőre el lettek végezve.

A testületi ülések élő közvetítésénél a folyamatos időpontváltozások átalakították a műsortervhez képest az adásokat, de ezek miatt nem kellett módosítani más műsorok időpontjait. A december 15-i ülés helyszínváltozása is módosított a terven, élő közvetítés helyett felvételtől került sugárzásra egy héttel később. Ez hozzájárult az összes műsoridő növekedéséhez is, hiszen ezt ismételni is tudtuk.

A 2021-es évhez képest növekedett az új műsorok sugárzási ideje, de csökkent az összes műsoridő. Ez elsősorban a testületi ülések élő közvetítése miatt van, hiszen itt nincs ismétlés, másik oka, hogy kevesebb anyag került sugárzásra. A 2022-es internetes megtekintésünkről az mondható el, hogy az összes kattintó szám enyhén emelkedett. Ehhez az járult hozzá, hogy a testületi ülések felvételeit április hónaptól csak a saját csatornánk osztja meg. Szerkesztett műsorainknál csökkenés mutatkozott.

Az országos felügyeleti szervekkel való együttműködés gördülékeny volt. 2022. október elején a főszerkesztő személyi változásának bejelentése megtörtént, azt rögzítették.

A Központi Statisztikai Hivatal Televízióknak szóló kérdőívét 2022-ben is a

Polgármesteri Hivatal munkatársainak közreműködésével küldtük el. Az előző évi kérdéssor alapján az összeállított válaszokat ők töltötték fel a megfelelő felületre.

A Nemzeti Média- és Hírközlési Hatóság Hivatala 2022-ben a december 30-án közzétett adásunkat kérte be kötelező adatszolgáltatásban. Ennek 2023. január 19-én az eddig megszokott módon tettünk eleget a főszerkesztővel.

A 165/2021.(IV.07.) valamint a 271/2021.(V.21.) kormányrendeletek alapján mentesítve volt az RTV a veszélyhelyzet idején a médiaszolgáltatási díjak megfizetése alól. Ezt a médiahatóságtól kapott tájékoztatás erősítette meg. Így 2022-ben nem kellett hatósági díjat fizetnünk. A 2021. második negyedéves díjunkt is előlegként tartják számon. Amennyiben újra fizetési kötelezettség lesz, azt beszámítják.

A kábelszolgáltatóval, a MosonTelecom System Kft-vel való együttműködés viszont nem zökkenőmentes. Az új szolgáltató cég vezetőjével év elején sikerült egyeztetni, azonban az általa ellenjegyzett szolgáltatási szerződést nem kaptuk meg. A megállapodást a mai napig nem küldte vissza a kért technikai, és céginformációkkal, hogy hivatalos formában tudjuk folytatni a közös működést. Az első megbeszélésen kialakult összeget számlázza felénk.

A cég a Rétsági Televízió adásának szolgáltatását folyamatosan végzi. 2022. szeptember 21-től a művelődési központ vételi pontjain sem a digitális, sem az analóg adásunk nem fogható. A hibabejelentésre nem történt érdemi intézkedés, így jelenleg nem ellenőrizhető a fogható adás. Az önkormányzat vételi pontján a digitális sávban fogható az RTV, elméletileg aktív a szolgáltatás, csak a VMKK-ban technikai hiba miatt nem látjuk.

<b>Rétsági Televízió MŰSORTERV 2023.</b>				
Sugárzási dátum	Kezdési időpont	Műsor címe	Ismétlések dátuma	Ismétlések kezdési időpontjai
2023.01.26.	18:00	Híradó	2023.01.27.	18:00
	18:10	Kultszoba	2023.01.28.	10:00 és 16:00
	19:00	KonkRétság	2023.01.29.	10:00
2023.02.02.	18:00	Rétság Város képviselő-testületének 2023.01.26-i ülése felvételről	2023.02.03.	18:00
			2023.02.04.	10:10 és 16:10
			2023.02.05.	10:00
2023.02.23	18:00	Híradó	2023.02.24.	18:00
	18:10	Kultszoba	2023.02.25.	10:10 és 16:10
	19:00	KonkRétság	2023.02.26.	10:00
2023.03.02.	18:00	Rétság Város képviselő-testületének 2023.02.23-i ülése felvételről	2023.03.03.	18:00
			2023.03.04.	10:10 és 16:10
			2023.03.05.	10:00
2023.03.30.	18:00	Híradó	2023.03.31.	18:00
	18:10	Kultszoba	2023.04.01.	10:10 és 16:10
	19:00	KonkRétság	2023.04.02.	10:00
	19:30	Rétság Város képviselő-testületének 2023.03.23-i ülése felvételről		
2023.04.27.	18:00	Híradó	2023.04.28.	18:00
	18:10	Kultszoba	2023.04.29.	10:10 és 16:10
	19:00	KonkRétság	2023.04.30.	10:00
2023.05.25.	18:00	Híradó	2023.05.26.	18:00
	18:10	Kultszoba	2023.05.27.	10:10 és 16:10
	19:00	KonkRétság	2023.05.28.	10:00
2023.06.01.	18:00	Rétság Város képviselő-testületének 2023.05.25-i ülése felvételről	2023.06.02.	18:00
			2023.06.03.	10:10 és 16:10

			2023.06.04.	10:00
2023.07.27.	18:00	Híradó	2023.07.28.	18:00
	18:10	Kultszoba	2023.07.29.	10:10 és 16:10
	19:00	KonkRétság	2023.07.30.	10:00
2023.08.31.	18:00	Híradó	2023.09.01.	18:00
	18:10	Kultszoba	2023.09.02.	10:10 és 16:10
	19:00	KonkRétság	2023.09.03.	10:00
2023.09.07.	18:00	Rétság Város képviselő-testületének 2023.08.31-i ülése felvételről	2023.09.08.	18:00
			2023.09.09.	10:10 és 16:10
			2023.09.10.	10:00
2023.09.28.	18:00	Híradó	2023.09.29.	18:00
	18:10	Kultszoba	2023.09.30.	10:10 és 16:10
	19:00	KonkRétság	2023.10.01.	10:00
2023.10.26.	18:00	Híradó	2023.10.27.	18:00
	18:10	Kultszoba	2023.10.28.	10:10 és 16:10
	19:00	KonkRétság	2023.10.29.	10:00
2023.11.30.	18:00	Híradó	2023.12.01.	18:00
	18:10	Kultszoba	2023.12.02.	10:10 és 16:10
	19:00	KonkRétság	2023.12.03.	10:00
2023.12.07.	18:00	Rétság Város képviselő-testületének 2023.11.30-i ülése felvételről	2023.12.08.	18:00
			2023.12.09.	10:10 és 16:10
			2023.12.10.	10:00
2023.12.21.	18:00	Híradó	2023.12.22.	18:00
	18:10	Kultszoba	2023.12.23.	10:10 és 16:10
	19:00	KonkRétság	2023.12.24.	10:00
	19:30	Rétság Város képviselő-testületének 2023.12.14-i ülése felvételről		

Az előző évben a testületi ülések időpontváltozásai és az utolsó ülés helyszínváltozása okán a műsorstruktúrából kimarad a testületi ülések élő közvetítése, az utómunkát követően az ülés utáni hét csütörtökön lesz sugározva felvételről. Ez növelni fogja az RTV összes műsoridejét, hiszen az eddigi technikai megoldások nem tették lehetővé az élő adás ismétlését, ezzel a megoldással viszont megoldható. Ráadásul a sok elavult felszerelés összeszerelése, szállítása leredukálódik négy darab kamera és két darab lámpa összeállítására. Mindezekkel a néző jó minőségben elkészített adást kap a műsorsugárzásokban és az internetes csatornákon is. A műsorrendszabályzat betarthatóbbá válik, mert a terv szerinti testületi ülések általában egybe estek volna a szerkesztett műsoraink adás időpontjával, de ezeket nem kell így elmozgatni.

A többi meglévő műsor megmarad és adásba kerül. A műsorok minőségének, funkcióinak javítása a cél. A Rétsági Televízió ezen felül nyitott minden külső gyártású műsor vetítésére.

### 3.4. Az intézmény könyvtári tevékenységéről

2022-ben is tartalmas szakmai feladatok álltak előttünk. Az előző évekhez hasonlóan ebben az évben is nagy figyelmet fordítottunk az olvasásnépszerűsítésre.

A tájékoztató munka mellett nagy hangsúlyt fektettünk a könyvtárhasználók megszólítására – kerestük azokat az alkalmakat, amikor olvasóinkkal a megszokottól eltérő módon, tudunk kapcsolatot teremteni, közös tevékenységben részt venni. Naprakész tájékoztatást nyújtottunk olvasóinknak az újdonságok beszerzéséről, programjainkról.

Nagy erőt fektettünk abba, hogy a koronavírus miatt elmaradt látogatóink visszatérjenek a könyvtárba. Bár még nem értük el az eddigi eredményeket, továbbra is dolgozunk azon, hogy bővíteni tudjuk látogatóink számát. Mindezek érdekében szerveztük a

- Mit olvasol Te? Kulturális kerekasztal-beszélgetés irodalomról, könyvekről (havonta)
- A Magyar Költészet Napján – Spangár-antológia bemutató
- Országos Könyvtári Napok
- Magyar nagyasszonyok a történelem tükrében – Szabó Klára előadása
- Író- olvasó találkozó Trux Bélával
- Könyvtári óra a rétsági és romhányi általános iskola tanulóival
- Digitális Jólét Programban való részvételt.

A stratégiai célok végrehajtása során igyekeztünk olyan tervek szerint dolgozni, hogy a változó világ kihívásainak eleget tegyünk, hogy kitudjuk szolgálni olvasóink igényeit:

- a hagyományos és korszerű szolgáltatások használata,
- stabil gyűjteményépítés,
- minőségi rendezvények szervezése,
- a DJP működtetésével a látogatóink számára plusz szolgáltatások,
- olvasók nagyobb arányú bevonása a szolgáltatások kialakításában,
- ingyen elvihető könyvek felajánlásokból,
- kapcsolatrendszerünk bővítése,
- pályázatok figyelése.

Infrastruktúra: Könyvtárunk jó felszereltségű, minden adott a jó szakmai munka végzéséhez. Számítógéphasználton kívül fénymásolásra, nyomtatásra és szkennelésre is van lehetőség. A csökkentlátóknak 1 db nagyító készülékkel rendelkezünk.

Az olvasórészleg felszereltsége lehetőséget ad arra, hogy rendezvényeket, író-olvasó találkozókat, könyvbemutatókat tarthassunk. Nagy figyelmet fordítunk gyermekrészlegünkre. A képeskönyvek, színezők mellett játékokkal, családias környezettel igyekszünk a felnövekvő nemzeteket a könyvtárba szoktatni.

Könyvtárunk állománya a 2022. évben mint 320 db könyvvel bővült. A könyvtár bútorzata, polcok kiváló állapotban vannak, látogatóink zavartalanul leülhetnek olvasni, internetezni.

Az épületben és a városközpontban ingyenes WiFi hálózat van.

Gyűjteményi információk: A könyvtári állományt folyamatosan a Corvina katalógusba dolgozzuk fel. Gyűjteményünk legnagyobb részét a fenntartó által finanszírozott vásárlással gyarapítjuk. Részt veszünk továbbra is a Márai programban. Újságjaink, folyóirataink egy részét vásároljuk, másik részét a Nemzeti Kulturális Alap ajándékként kapjuk.

Kiadványok: Könyvtárunk minden évben meghirdeti az Üzenetek, vallomások, strófák című antológia pályázatát, valamint a hozzá kapcsolódó fotópályázatot. A beérkezett pályaművekből szerkesztjük a kiadványt, melybe a zsűri által meghatározott művek kerülnek be. A 2022. évben ez a kiadvány 18. alkalommal jelent meg. A 2023. évi antológiába már 39 írással 18 szerző pályázott. Bemutatására a költészet napja alkalmából április 11-én kerül sor.

Szolgáltatások: Könyvtárunk nyitvatartása látogatóink igényeihez igazodik. A könyvtár közhasznú és helyismereti, helytörténeti információkat szolgáltat.

Szolgáltatásaink: könyvkölcsönzés, könyvtárközi kölcsönzés, kézikönyv- és a helyismereti gyűjtemény használata, újságolvasás, számítógép- és internethasználat, fénymásolás, nyomtatás. Nagy gondot fordítunk a könyvtárhasználóinkkal való kapcsolatépítésre, kommunikációra, személyes kapcsolatok kialakítására. Programjaink, előadásaink mellett az iskolás gyermekek számára könyvtári órákat szerveztünk.

### 3.5. Az intézmény szolgáltatási terve

A szolgáltatási terv készítését a közművelődési alapszolgáltatások, valamint a közművelődési intézmények és a közösségi színterek követelményeiről szóló 20/2018. (VII. 9.) EMMI rendelet 3. § írja elő.

#### 082091 *Közművelődés – közösségi és társadalmi részvétel fejlesztése*

A helyi társadalom kapcsolatrendszerének, közösségi életének, érdekérvényesítésének, a különböző kultúrák közötti kapcsolatok kiépítésének és fenntartásának segítése, a közösség- és társadalmi részvétel, a közösségfejlesztés feltételrendszerének javítása, az állampolgári részvétel növelése, az önkéntesség és a virtuális közösségek erősítése, a gyermekek, az ifjúság, az idősek, a nemzetiségek és a külföldi magyarok közösségi művelődésének segítése, a szegénységben élők és kirekesztett csoportok társadalmi, kulturális részvételének fejlesztése, a megértés, a befogadás, az esélyegyenlőség elősegítése, mentálhigiénés, prevenciós programok megvalósítása.

#### 082092 *Közművelődés – hagyományos közösségi kulturális értékek gondozása*

A település környezeti, szellemi, művészeti értékeinek, hagyományainak, helytörténetének, népművészetének, népi iparművészetének, szellemi kulturális örökségének feltárása, megismertetése, a helyi művelődési szokások és értéktárak, a magyar nyelv gondozása, gazdagítása, az egyetemes, a nemzeti, a nemzetiségi és más kisebbségi kultúra értékeinek megismertetése, az ünnepek kultúrájának gondozása.

#### 082093 *Közművelődés – egész életre kiterjedő tanulás, amatőr művészetek*

Az öntevékeny, önképző tanfolyamok, életminőséget és életesélyt javító tanulási lehetőségek, népfőiskolák megteremtése, a tehetségfejlesztés, az ismeretszerző, az amatőr alkotó, művelődő közösségek tevékenységének elősegítése, alkotó művelődési közösségek, művészeti csoportok, körök, klubok, szabadegyetemek biztosítása.

#### Szolgáltatási terv

Tárgyév	2023
Település neve	Rétság
A közművelődési alapszolgáltatás ellátásának módja	Közművelődési intézmény
Közművelődési intézmény neve	Városi Művelődési Központ és Könyvtár
Közművelődési intézmény székhely címe	2651 Rétság, Rákóczi út 26
Ellátott alapszolgáltatások	a) a művelődő közösségek létrejöttének elősegítése, működésük támogatása, fejlődésük segítése, a közművelődési tevékenységek és a művelődő közösségek számára helyszín biztosítása, b) a közösségi és társadalmi részvétel fejlesztése, c) az egész életre kiterjedő tanulás feltételeinek biztosítása, d) a hagyományos közösségi kulturális értékek átörökítése feltételeinek biztosítása, e) amatőr alkotó- és előadó-művészeti tevékenység feltételeinek biztosítása
Kitöltő neve és beosztása	Kelemen Ágnes mb. intézményvezető
Kitöltő telefonszáma	35/350-785
Kitöltő e-mail címe	<a href="mailto:muvkozpont@retsag.hu">muvkozpont@retsag.hu</a>

Szolgáltatási terv 20/2018. (VII. 9.) EMMI rendelet 3. § (2)							
Közművelődési alapszolgáltatások Kultv. 76. § (3)	A közösségi tevékenység megnevezése	A közösségi tevékenység célja	A közösségi tevékenység rendszeressége vagy tervezett időpontja, időtartama	A közösségi tevékenységben részt vevők tervezett száma (fő)	A közösségi tevékenység helyszíne/ helyszínei	A közösségi tevékenységben a helyi lakosság részvételi módja	(1) Állami normatíva
Művelődő közösségek létrejöttének elősegítése, működésük támogatása, fejlődésük segítése, a közművelődési tevékenységek és a művelődő közösségek számára helyszín biztosítása	Szakember bevonása	20/2018 EMMI vhr. 5.§					
	Közösségi iroda	20/2018 EMMI vhr. 4§					
	Vöröskereszt Rétsági csoportja	a helyi közösség fejlesztése, önkéntesség és művelődés segítése, helyszín biztosítása a programok megvalósításához	évente 2 alkalom	200 fő/alkalom	VMKK-Rétság	szervező, résztvevő	
	Nyugdíjas Klubok: Városi és Hunyadi	életminőség javítása, helyszín biztosítása a rendszeres és alkalmoszerű tevékenységekhez	folyamatos	300 fő	VMKK-Rétság	tagként	
	Helyi oktatási intézmények, kihelyezett oktatási intézmények rendezvényeinek befogadása	helyszín biztosítása rendszeres és alkalmoszerű tevékenységhez	évi 6-10 alkalom	60-200 fő/alkalom	VMKK-Rétság	Iskola, óvoda tanulói, szülők, egyéb résztvevők	
	Helyi civil szervezetek	helyszín biztosítása rendszeres és alkalmoszerű tevékenységhez	folyamatos	10-40/alkalom	VMKK-Rétság	tagként	
	Egyéb helyi civil szerveződések	helyszín biztosítása rendszeres és alkalmoszerű tevékenységhez	folyamatos	4-10/alkalom	VMKK-Rétság	résztvevő	
Ékes Énekegyüttes, Férfi Kórus	közösségi művelődés segítése, bemutatkozási lehetőség teremtése	havi 1-2 alkalom / csoport	8-10 fő alkalmanként	VMKK-Rétság	tagként		
A közösségi és társadalmi részvétel fejlesztése	Szakember bevonása	20/2018 EMMI vhr. 6.§ (2)					
	Közösségi és multifunkciós terek üzemeltetése	20/2018 EMMI vhr. 6. (3)					
	Bűnmegelőzési program	prevenációs program, ifjúság segítése	évi 1-2 alkalom	80-100 fő	VMKK-Rétság	résztvevő	
	Gyermekszínházi előadás	közösségi élet, művelődő közösségek támogatása, érték közvetítés	évi 3 alkalom	150 fő/alkalom	VMKK-Rétság	résztvevő	
	Lakossági fórum	települési kapcsolatrendszer fejlesztése	évi 1-2 alkalom	120-150 fő	VMKK-Rétság	szervező, résztvevő	
	Színházi előadások	közösségi művelődés, életminőség javítása: Körúti színház, Pesti művész Színház	évi 2-5 alkalom	150-250 fő/alkalom	VMKK-Rétság	résztvevő	
	Könnyműzemi koncert	Közösségi élet, művelődő közösségek támogatása, érték közvetítés	évi 1-3 alkalom	200-600 fő/alkalom	VMKK / Nagyparkoló-Rétság	résztvevő	
	Kisudvari koncertek	közösségi művelődés segítése, bemutatkozási lehetőség teremtése	évi 1-3 alkalom	40 fő/alkalom	VMKK-kisudvar	résztvevő, fellépő	
	Gyermeknap	gyermek közösségi művelődésének segítése, kulturális részvétel fejlesztés	május utolsó hete	300 fő	Nagyparkoló-Rétság	résztvevő	
	Szűreti rendezvény	Közösségfejlesztő program, helyi szokások ápolása	október második hete	300	Rétság / Nagyparkoló / VMKK	résztvevő, szervező, fellépő, önkéntes	
	Majális	Munka ünnepe, kulturális programok, ünnepek kultúrájának gondozása	01.máj	200-500 fő	Szabadtéri program, Hunyadi Liget Rétság	résztvevő, fellépő	
	Szabadtéri gyermekprogramok	esélyegyenlőség elősegítése, életminőség javítása.gyermek kulturális részvételének fejlesztése	évi 3 alkalom	100/alkalom	KRESZ-park Rétság	résztvevő	

Az egész életre kiterjedő tanulás feltételeinek biztosítása	Szakember bevonása	20/2018 EMMI vhr.7 § (2)					
	Oktatástechnikai és IT feltételek biztosítása	20/2018 EMMI vhr. 7 (3)					
	Tűzzománc kör, Tüccérna szakkör	amatőr alkotó tevékenység elősegítése, helyi amatőr képzőművészek támogatása	heti rendszerességgel	7-10 fő/csoport	VMKK-Rétság	résztevő	
	Kézműves foglalkozások	amatőr alkotó tevékenységek elősegítése, népművészeti és iparművészet iránt érdeklődő közösségek segítése	havi rendszerességgel	260 fő	VMKK-Rétság	résztevő	
	Előadás sorozatok: Magyar nagyszonyok a történelem tükrében, Természet kincsei	művelődő közösségek tevékenységének segítése, ismeretterjesztés életminőség javítás,	évi 5 alkalom	180 fő	VMKK-Rétság	résztevő, előadó	
	Digitális jólét program	életminőség javítása, helyszín biztosítása a rendszeres és alkalomszerű tevékenységekhez, segítség a digitális világban történő eligazodáshoz	folyamatos	20-100 fő/alkalom	VMKK-Rétság	résztevő	
A hagyományos közösségi kulturális értékek átörökítése feltételeinek biztosítása	Szakember bevonása	20/2018 vhr.8. § (2)					
	Kiállító terek és alkotóműhelyek üzemeltetése	20/2018 vhr. 8 § (3)					
	Jeles ünnepek	Jeles ünnepekhez kapcsolódó programok szervezése (Húsvét, Advent, Karácsony stb)	Folyamatos	20-300 fő/alkalom	VMKK-Rétság	résztevő	
	Ünnepi könyvhét / Országos Könyvtári Napok	ismeretterjesztés, ismeretszerzés	6-10 alkalom	20-100 fő/alkalom	VMKK-Rétság	résztevő	
	Mindszenty Emléknep	közösségi kulturális és szellemi értékek átörökítése, ünnepek gondozása	október utolsó hete	120 fő	Mindszenty-Pallavicini emlékhelyek Rétság	résztevő, szervező	
	Költészet Napja, Spangár díjátadó	Ünnepek kultúrájának gondozása, szellemi örökség ápolása, átadása	11.ápr	250 fő	VMKK-Rétság	résztevő	
	Nemzeti Ünnepek	Közösségi kulturális és szellemi értékek átörökítése, ünnepek gondozása	folyamatos	200-900 fő/alkalom	Templomkert / VMKK - Rétság	résztevő	
Magyar Kultúra Napja	Ünnepek kultúrájának gondozása	21.jan	150 fő	VMKK-Rétság	résztevő		
Az amatőr alkotó- és előadóművészeti tevékenység feltételeinek biztosítása	Szakember bevonása	20/2018 EMMI vhr. 9.§. (2)					
	Közösségi és alkotóterek üzemeltetése	20/2018 EMMI vhr. 9. §. (3)					
	Aerobic, gerinctorna, callenetic	Mozgáskultúra fejlesztése	heti rendszerességgel	5-10 fő/alk	VMKK-Rétság	tagként	
	Irodalmi klub	Életminőség javítása	havi rendszerességgel	4-10 fő/alkalom	VMKK-Rétság	résztevő	
	Gyermek és felnőtt néptánc csoportok: Kereplő, Csillagvirág, Zúgófa	A magyar néptánc kultúra megismerése, táncdialketusok elsajátítása, közösségépítés	heti rendszerességgel	130 fő	VMKK-Rétság	tagként, résztvevőként	
<b>ÖSSZESEN ÁLLAMI NORMATÍVA</b>							<b>0</b>

#### 4. Marketing, reklám

A Rétság Városi Művelődési Központ és Könyvtár marketing tevékenységének fő célja a külső kommunikáció erősítése révén az intézmény ismertségének, a látogatói létszám és a jegyeladások számának növelése, rendezvényeink propagálása.



A közönség széles körben való tájékoztatása elmaradhatatlan, ezért igyekszünk minden lehetőséget megragadni, hogy az információk mindenki számára elérhetőek legyenek.

A havonta megjelenő Hangadó c. helyi lapban és a Rétsági Televízióban tájékoztatjuk a helyi lakosokat az intézmény programjairól, közzé tesszük a jövőbeni terveket, emellett segítünk a közérdekű információk megszerzésében, segítünk a mindennapi életben felmerülő kérdések megválaszolásában: intézmények, üzletek, egészségügyi intézmény nyitvatartási, helyi közlekedés, helyi munkalehetőségek stb.

Naprakész híreinket a facebook oldalon megosztjuk, a nyomtatott reklámanyagokat, szórólapokat, plakátokat figyelemfelkeltően, minél több helyre kirakva terjesztjük a városban, és igyekszünk a környező településekre is eljuttatni.

A város honlapjának modernizálásával intézményünknek is nagyobb lehetősége nyílik majd az online térben való megmutatkozásra. A helyi újság megújítása is szükséges volna, mind tartalomban, mind küllemben.

## **5. Az intézmény fejlesztésére vonatkozó vezetési feladatok**

A hatékony vezetési stratégia megvalósítása, mely biztosítja az intézmény fejlődését, a környezeti változások figyelembevételével, egy magasabb színvonalú szakmai tevékenységet eredményezhet.

A munkamenetek időben és minőségben való elvégzése, a végrehajtásért felelős munkatárs megnevezése, ellenőrzés, értékelés a megfelelő szakmai tudással történjen.

A folyamatos jogszabályváltozás követése fontos vezetői feladat.

Az intézmény dokumentumainak felülvizsgálata a változó jogszabályi háttér figyelembevételével, ezek szükség szerinti módosítása.

Az intézmény működtetése a törvényi, jogszabályi háttér előírásainak megfelelően.

A törvény és a fenntartó által előírt szabályzatok betartása, egy önálló arculat kialakítása, mely megfelel a modern kor követelményeinek.

Az intézmény gazdaságos működtetése, a fenntartó által biztosított keret ésszerű felhasználása mellett pályázatok figyelése, egyéb pénzforrási lehetőségek kihasználása.

Humán erőforrás fejlesztése, a szakmai munka megújulásával, stabil munkahelyi légkör megteremtésével, a szakmai tervek megvalósításához szükséges feltételek biztosításával. Szakmai napokon való részvétel a vezető és a dolgozók részvételével egyaránt, szakmai tapasztalatok átadása a célok megvalósítása érdekében. A munkaköri leírások áttekintése, időszakos felülvizsgálata, szükség és törvény szerinti módosítása. A megüresedő álláshelyek megfelelő személyekkel való betöltése, akik mind szakmailag, mind emberileg megfelelnek az intézmény elvárásainak.

A meglévő kapcsolatrendszer további ápolása, a partnerekkel kialakított jó kapcsolatok fenntartása, új kapcsolati rendszer kiépítése. A vezető állandó kapcsolattartása a településen működő oktatási intézményekkel, civil szervezetekkel, kisebbségi önkormányzatokkal, a képviselőtestülettel és polgármesteri hivatallal a megfelelő, minőségi munka megvalósítása érdekében. Rendszeres munkakapcsolat fenntartása a Nemzeti Művelődési Intézménnyel, egyéb szakmai fórumokon való részvétel.

## **6. Az intézmény beiskolázási terve**

A kulturális szakemberek továbbképzéséről szóló 32/2017.(XII.12.) EMMI rendelet alapján előzetesen elkészített beiskolázási tervet érintett időszak 2018-2022, érintettek köre a kulturális intézmény közalkalmazotti vagy munkaviszony alapján, szakmai munkakörben,

legalább 6 órában foglalkoztatott közép- és felsőfokú végzettségű szakemberei (kulturális szakemberek). A képzési tervet a rendelet 3.§ (1) bekezdése alapján évente március 31-ig szükséges felülvizsgálni, így ez a határideje a 2023-2027 időszakra vonatkozó dokumentumunk elkészítésének, benyújtásának.

A 2022. évben elvégzett képzés nem volt, 2023. ében két könyvtáros kolléga szakirányú beiskolását tervezzük.

## **Összegzés**

A 2020-21. évi járványügyi helyzet miatti korlátozások után, a 2022-es év végét az energiaválság miatti bizonytalanság nehezítette. A művelődési központ és a könyvtár vonatkozásában is elmondható, hogy látogatóink megértéssel fogadták az alacsonyabb hőmérséklet okozta kellemetlenséget.

2023-as évünk alakulása jelentős mértékben függ intézményünk új vezetőjének terveitől, elképzeléseitől, de ebben az évben is igyekszünk lehetőségeinkből a legjobbat kihozni kulturális, társadalmi és gazdasági téren egyaránt.

Rétság, 2023. február

Kelemen Ágnes  
mb. intézményvezető



## RÉTSÁG VÁROS ÖNKORMÁNYZATÁNAK KÉPVISELŐ-TESTÜLETE

2651 Rétság, Rákóczi út 20. Telefon: 35/550-100

[www.retsag.hu](http://www.retsag.hu) Email: hivatal@retsag.hu

VMKK.17/2023.

Előterjesztést készítette és előterjeszti: Kelemen Ágnes

### VMKK 2022. évi beszámoló és 2023. évi munkaterv

#### ELŐTERJESZTÉS a képviselő-testület 2023. február 23-i ülésére

##### Tárgyalja

- Szociális bizottság  
 Pénzügyi és Városüzemeltetési Bizottság  
 Közbeszerzési Bizottság  
 **Képviselő-testület**

##### Ülés

- Nyílt  
 Zárt

##### Szavazás

- Nyílt szavazás  
 Titkos szavazás  
 Egyszerű többség  
 Minősített többség

### 1. A tárgyalandó témakör tárgyilagos és tényszerű bemutatása

Tisztelt Képviselő-testület!

Rétság Város Önkormányzat Képviselő-testülete 290/2022.(XII.15.) Kt. határozatával elfogadott 2023. évi munkatervnek megfelelően, a február havi ülésre mellékelve küldöm a Városi Művelődési Központ és Könyvtár Beszámolóját a 2022. évi tevékenységről, valamint a 2023. évi munka- és rendezvénytervét.

Kérem a Tisztelt Képviselő-testületet, hogy az előterjesztést megtárgyalni, az intézmény beszámolóját, munkatervét elfogadni szíveskedjenek.

Rétság, 2023. február 8.

-----  
Kelemen Ágnes  
mb. intézményvezető

### 2. Előzmények, különösen a témában hozott korábbi testületi döntések, azok végrehajtása:

### 3. Jogszabályi háttér:

Rétság Város Önkormányzat Képviselő-testületének 290/2022.(XII.15.) Kt. határozata a Képviselő-testület 2023. évi munkatervéről

#### 4. **Határozati javaslat**

### **RÉTSÁG VÁROS ÖNKORMÁNYZAT KÉPVISELŐ-TESTÜLETÉNEK .../2023. (II. ...) KT. HATÁROZATA**

#### **Beszámoló a Városi Művelődési Központ és Könyvtár 2022. évi tevékenységéről, valamint 2023. évi munka- és rendezvénytervéről**

Rétság Város Önkormányzat Képviselő-testülete megtárgyalta a Városi Művelődési Központ és Könyvtár 2022. évi tevékenységéről, valamint 2023. évi munka- és rendezvénytervéről készített előterjesztést.

A Képviselő-testület a határozat mellékletét képező Beszámolót a Városi Művelődési Központ és Könyvtár 2022. évi tevékenységéről, valamint 2023 év munka- és rendezvénytervéről elfogadja.

Záradék:

Az előterjesztés jogszabálysértést nem tartalmaz.

Fodor Rita Mária  
jegyző



## RÉTSÁG VÁROS ÖNKORMÁNYZATÁNAK KÉPVISELŐ-TESTÜLETE

2651 Rétság, Rákóczi út 20. Telefon: 35/550-100

[www.retsag.hu](http://www.retsag.hu) Email: hivatal@retsag.hu

Előterjesztést készítette és előterjeszti: Mezőfi Zoltán polgármester

### PÁLYÁZAT KIÍRÁSA SPORT ÉS CIVIL SZERVEZETEK 2023. ÉVI TÁMOGATÁSÁRA

#### ELŐTERJESZTÉS

a Képviselő-testület 2023. február 23-i ülésére

Tárgyalja	Ülés	Szavazás
<input type="checkbox"/> Szociális bizottság	<input checked="" type="checkbox"/> Nyílt	<input checked="" type="checkbox"/> Nyílt szavazás
<input checked="" type="checkbox"/> Pénzügyi és Városfejlesztési Bizottság	<input type="checkbox"/> Zárt	<input type="checkbox"/> Titkos szavazás
<input type="checkbox"/> Közbeszerzési Bizottság		<input type="checkbox"/> Egyszerű többség
<input checked="" type="checkbox"/> <b>Képviselő-testület</b>		<input checked="" type="checkbox"/> Minősített többség

#### 1. A tárgyalandó témakör tárgyilagos és tényszerű bemutatása

##### Tisztelt Képviselő-testület!

Az éves sporttámogatások keretösszegét a Képviselő-testület az adott évi költségvetésébe tervezte, majd a pályázatok beérkezését követően ezen keret került felosztásra.

Az előző években minden esetben megállapodást kötöttünk a sport- és civil szervezetekkel a támogatások összegéről. A 2022. évi támogatással a támogatottak elszámolása még folyamatban van.

Az előző évek támogatásai szokásjogon és az államháztartásról szóló törvényen alapultak. 2013. évben kötelező volt meghozni az átadott pénzeszközök szabályairól szóló helyi rendeletünket. Elkészült a rendelet előírásait tartalmazó Adatlap, így valamennyi pályázó egységes formában, összehasonlítható adatokkal, azonos terjedelemben nyújthatja be a pályázatát.

Kérem a tisztelt Képviselő-testületet, hogy az előterjesztést megtárgyalni és elfogadni szíveskedjen.

Rétság, 2023. február 12.

Mezőfi Zoltán  
polgármester

#### 2. Előzmények, különösen a témában hozott korábbi testületi döntések, azok végrehajtása: előző évek pályázatainak felhívásai

#### 3. Jogszabályi háttér:

➤ **2011.évi CLXXXIX. törvény a helyi önkormányzatokról:** 6. § a) pontja szerint a helyi önkormányzat feladatai ellátása során: támogatja a lakosság önszerveződő közösségeit, együttműködik e közösségekkel, biztosítja a helyi közügyekben való széles körű állampolgári részvételt.

10.§ (2) a helyi önkormányzat - a helyi képviselő-testület vagy a helyi népszavazás döntésével - önként vállalhatja minden olyan helyi közügy önálló megoldását, amelyet jogszabály nem utal más szerv kizárólagos hatáskörébe. Az önként vállalt helyi közügyekben az önkormányzat mindent megtehet, ami jogszabállyal nem ellentétes. Az önként vállalt helyi közügyek megoldása nem veszélyeztetheti a törvény által kötelezően előírt önkormányzati feladat- és hatáskörök ellátását, finanszírozása a saját bevételek, vagy az erre a célra biztosított külön források terhére lehetséges

13.§ (1) a helyi közügyek, valamint a helyben biztosítható közfeladatok körében ellátandó helyi önkormányzati feladatok különösen:

7. kulturális szolgáltatás, különösen a nyilvános könyvtári ellátás biztosítása; filmszínház, előadóművészeti szervezet támogatása, a kulturális örökség helyi védelme; a helyi közművelődési tevékenység támogatása

- **Rétság Város Önkormányzat Képviselő-testületének 20/2013. (XI.26.) önkormányzati rendelete az államháztartáson kívüli forrás átvételéről és átadásáról**

### 3. §

(1) A pályázati rendszer keretében biztosított támogatásra vonatkozó pályázati felhívásnak az alábbiakat kell tartalmazni:

- a.) pályázók körét,
  - b.) a támogatandó célokat,
  - c.) elszámolható költségeket,
  - d.) pályázati adatlapot,
  - e.) kizáró okokat,
  - f.) nyilatkozatok, igazolások csatolásának követelményét (Támogatott nyilatkozata arról, hogy az egyesülési jogról, a közhasznú jogállásról, valamint a civil szervezetek működéséről és támogatásáról szóló 2011. évi CLXXV. törvény előírásainak megfelel, támogatások fogadására jogosult, köztartozástól mentes).
- (2) Támogatási kérelem írásban nyújtható be a Képviselő-testületnek címezve. A beérkezett kérelmekkel kapcsolatos további ügyintézési feladatok ellátásáról a polgármester gondoskodik.
- (3) A támogatási kérelemhez csatolni kell az (1) bekezdés f) pontja szerinti nyilatkozatot is.
- (4) A pályázatok elbírálása a pályázati kiírásban szereplő időpontban, a kérelmek elbírálása legfeljebb 70 napon belül történik meg.
- (5) A támogatások odaítéléséről a Képviselő-testület dönt.

## 4. Határozati javaslat

### I. RÉTSÁG VÁROS ÖNKORMÁNYZAT KÉPVISELŐ-TESTÜLETÉNEK /2023. (II.23.) KT. HATÁROZATA

Rétság Város Önkormányzat Képviselő-testülete megtárgyalta a sporttámogatás pályázati feltételeire vonatkozó előterjesztést. A Képviselő-testület a 2023. évi költségvetésébe tervezett sporttámogatási keretösszeg terhére az alább meghatározott feltételekkel pályázatot ír ki a rétsági sportszervezetek támogatására.

Pályázati feltételek:

- adatlap hiánytalan kitöltése,
- azon sportegyesületek pályázhatnak, melyeket az illetékes bíróság legkésőbb a tárgyévvel megelőző évben bejegyzett, nyilvántartásba vett és alapszabályuknak, illetve alapító okiratuknak megfelelő tevékenységüket ténylegesen folytatják,
- bejegyzett rétsági székhellyel rendelkeznek,
- nonprofit szervezetnek minősülnek,
- egy egyesület csak egy pályázatot nyújthat be.

A pályázatnak tartalmaznia kell az alábbiakat:

- az egyesületben sportolók létszámát, az egyesület tagjainak számát, az előző évben elért eredményeket és a szakmai munkáról szóló beszámolót,

- az előző év gazdálkodási tevékenységének számszerűsített adatait (külön kitérve az önkormányzati támogatás felhasználására),
- az adott évre ütemezett várható kiadások és bevételek összegét, összetételét,
- az Önkormányzattól kért támogatás összegét, felhasználás jogcímenkénti tervét,
- az egyesület pénzügyi számlaszámát,
- a pályázathoz csatolni kell a székhely szerinti Megyei Bíróság által az egyesület hatályos adatairól kiállított 30 napnál nem régebbi kivonat egy példányát.

A pályázatok benyújtásának határideje: .....

A hiányos vagy határidőn túl benyújtott pályázat, valamint a rendelkezésre álló keretösszeget meghaladó igényt tartalmazó pályázat érvénytelen, arra támogatás nem állapítható meg.

A pályázatokat kétféle módon kell benyújtani: papír alapon a Rétsági Polgármesteri Hivatal címére (Rétság, Rákóczi u. 20), elektronikusan a [jegyzo@retsag.hu](mailto:jegyzo@retsag.hu) e-mail címre.

A borítékon kérjük feltüntetni: „SPORTPÁLYÁZAT 2023.”

A Képviselő-testület a pályázati felhívás közzétételére felkéri Mezőfi Zoltán polgármestert.

Határidő: 2023. február 28.

Felelős: Mezőfi Zoltán polgármester

## II.

### RÉTSÁG VÁROS ÖNKORMÁNYZAT KÉPVISELŐ-TESTÜLETÉNEK /2023. (II.23.) KT. HATÁROZATA

A Képviselő-testület 2023.évben is támogatni kívánja a helyi nyugdíjas klubok működését. A 2023. évi működés támogatásához benyújtott kérelemnek (Adatlapnak) az alábbiakat kell tartalmaznia:

A nyugdíjas klub

- képviselőjének nevét,
- létszámát,
- ebből rétsági lakosok számát,
- 2022.évi beszámolót,
- az Önkormányzattól kért támogatás felhasználási jogcímenként részletezett összegét, felhasználás jogcímenkénti tervét,
- 2022.évi támogatási keret felhasználásáról szóló elszámolást,
- 2023.évi munkatervet,
- igényelt összeget (Ft) a felhasználás céljának megjelölésével.

A pályázatokat kétféle módon kell benyújtani: papír alapon a Rétsági Polgármesteri Hivatal címére (Rétság, Rákóczi u. 20), elektronikusan a [jegyzo@retsag.hu](mailto:jegyzo@retsag.hu) e-mail címre.

A borítékon kérjük feltüntetni: „NYUGDÍJAS KLUBOK - TÁMOGATÁSI PÁLYÁZAT 2023.”

A hiányos vagy határidőn túl benyújtott pályázat, valamint a rendelkezésre álló keretösszeget meghaladó igényt tartalmazó pályázat érvénytelen, arra támogatás nem állapítható meg.

A támogatási igények benyújtásának határideje: .....

A Képviselő-testület a támogatás keretösszegét 2023.évi költségvetésébe betervezte. Felkéri

a jegyzőt, hogy a támogatás igénybevételének lehetőségéről a nyugdíjas klubok vezetőit értesítse.

A pályázati felhívás közzétételére felkéri Mezőfi Zoltán polgármestert.

Határidő: .....

Felelős: Mezőfi Zoltán polgármester

### III. RÉTSÁG VÁROS ÖNKORMÁNYZAT KÉPVISELŐ-TESTÜLETÉNEK /2023. (II.23.) KT. HATÁROZATA

Rétság Város Önkormányzat Képviselő-testülete 2023-ban is támogatni kívánja a településen működő civil szervezeteket és közösségeket, ezért az Önkormányzat 2023. évi költségvetésébe tervezett támogatási keretösszeg terhére az alább meghatározott feltételekkel pályázatot ír ki közösségi élet szervezése céljára.

Pályázati feltételek:

- azon szervezetek, közösségek pályázhatnak, melyek alapokmányuknak megfelelő tevékenységüket ténylegesen folytatják, illetve programjaik megvalósításával a város kulturális és közösségi életét segítik elő,
- a 2022. évben igénybe vett támogatással elszámoltak, vagy a pályázat benyújtásával egy időben elszámolnak,
- rétsági székhellyel rendelkeznek és tevékenységüket itt végzik.

A pályázatnak tartalmaznia kell az alábbiakat:

- adatlap hiánytalan kitöltése,
- felhasználási terület megjelölését,
- a tagok létszámát, az előző évben elért eredményeket és a szakmai munkáról szóló beszámolót,
- az előző év gazdálkodási tevékenységének számszerűsített adatait (külön kitérve az önkormányzati támogatás felhasználására),
- az előző évben kapott önkormányzati támogatásról szóló elszámolást (ha a pályázó támogatásban részesült!) A kapott támogatás felhasználásáról a számlák hitelesített másolatának benyújtásával kell elszámolni az Önkormányzatnak,
- a pályázó 2023. évi programját,
- az adott évre ütemezett várható kiadások és bevételek összegét, összetételét,
- az önkormányzattól kért támogatás összegét, felhasználás jogcímenkénti tervét,
- a pályázó pénzügyi számlaszámát,

A hiányos vagy határidőn túl benyújtott pályázat, valamint a rendelkezésre álló keretösszeget meghaladó igényt tartalmazó pályázat érvénytelen, arra támogatás nem állapítható meg.

A nyertes pályázó megállapodást köt az Önkormányzattal a támogatás céljáról, az elszámolás rendjéről, határidejéről, a megállapodás megsértésének szankciójáról. A támogatás a szervezet vagy közösség működésének segítését szolgálja, amelyből személyi jellegű kiadás (bér és járulékok) nem finanszírozhatóak.

A pályázat elbírálásánál figyelembe vételre kerül az Önkormányzat intézményeiben biztosított esetleges ingyenes terem és helyiséghasználat is.

A pályázatok benyújtásának határideje: .....



A pályázatokat kétféle módon kell benyújtani: papír alapon a Rétsági Polgármesteri Hivatal címére (Rétság, Rákóczi u. 20), elektronikusan a [jegyzo@retsag.hu](mailto:jegyzo@retsag.hu) e-mail címre.

A borítékon kérjük feltüntetni: „TÁMOGATÁSI PÁLYÁZAT 2023.”

A benyújtott pályázatokról a Képviselő-testület soron következő ülésén dönt.

A döntésről a pályázókat írásban értesíti.

A pályázattal kapcsolatos kérelmek és adatok nyilvánosak.

A pályázati felhívás közzétételére felkéri Mezőfi Zoltán polgármestert.

Határidő: .....

Felelős: Mezőfi Zoltán polgármester

Záradék:

Az előterjesztés jogszabálysértést nem tartalmaz

Fodor Rita Mária  
jegyző

## PÁLYÁZATI ADATLAP

### PÁLYÁZATI ADATLAP „SPORTEGYESÜLETEK ÉS CIVIL SZERVEZETEK ÖNKORMÁNYZATI TÁMOGATÁSA”

*Kérjük olvashatóan, nyomtatott nagybetűkkel, írógéppel vagy számítógéppel kitölteni!*

#### 1. A PÁLYÁZÓ ADATAI

Pályázó megnevezése: .....

Címe: .....

Levelezési cím (csak akkor, ha az egyesület, szervezet címével nem azonos):

.....

## 2. A PÁLYÁZÓ EGYÉB AZONOSÍTÓ ADATAI

Adószám: .....	Statisztikai számjel: .....
Bírósági nyilvántartásba vételi határozat száma, kelte: .....	Az egyesület, szervezet telefonszámok: .....
E-mail: .....	Honlap cím: .....
A szervezet bírósági nyilvántartás szerinti képviselőjének neve, címe: .....	
A pályázó képviseletében eljáró személy (aki ezen pályázat dokumentumait aláírja) neve, címe, ha az nem a fenti képviselő*: .....	

\*Amennyiben nem a bírósági kivonat szerinti képviselő jár el, úgy a képviselő által aláírt alakszerű meghatalmazás csatolása szükséges! Az alakszerű meghatalmazáson szerepelnie kell a meghatalmazó, a meghatalmazott és az aláírókat hitelesítő két tanú nevének, lakcímének és aláírásának.

## 3. EGYESÜLET LÉTSZÁMÁHOZ KAPCSOLÓDÓ ADATOK:

		Ebből:	
		helyi lakos	más település lakosa
Felnőtt tagok száma (fő)			
18 év alatti tagok száma (fő)			
<b>Tagok száma összesen</b>			

## 4. TAGDÍJ ÖSSZEGE/FŐ:

Felnőtt tagok:..... Ft/év  
18 év alatti tagok: ..... Ft/év  
Egyéb tagok: ..... Ft/év

## 5. AZ UTÓBBI KÉT ÉVBEN MÁS PÁLYÁZATI FORRÁSHOZ BEADOTT PÁLYÁZATOK SZÁMA, FORRÁS CÍME, NYERTES PÁLYÁZATOK SZÁMA:

.....  
.....  
.....  
.....  
.....  
.....

## 6. PÉNZINTÉZETI ADATOK

Számlavezető pénzüintézet neve: .....

Bankszámlaszám: .....

## 7. A PÁLYÁZÓ LEGJELLEMZŐBB TEVÉKENYSÉGI TERÜLETE

\*A megfelelő válasz aláhúzendó

sporttevékenység

kulturális tevékenység

közösségi élet szervezése

## 8. AZ IGÉNYELT TÁMOGATÁSSAL KAPCSOLATOS ADATOK <sup>1</sup>

A pályázaton igényelt támogatás összege: ..... Ft

A pályázati cél megvalósulásának kezdő időpontja: .....

A pályázati cél megvalósulásának befejező időpontja: .....

Tervezett rendezvények száma: .....

## 9. A TÁMOGATÁS FELHASZNÁLÁSÁRA VONATKOZÓ FORRÁS- ÉS KÖLTSÉGGAL- KULÁCIÓ (forintban)

Jelen pályázaton igényelt támogatás célja	Igényelt összeg	Saját forrás	Egyéb állami forrás	Egyéb támogatás
<b>Összesen:</b>				

## 10. AZ IGÉNYELT TÁMOGATÁS INDOKLÁSA (felhasználásának bemutatása, maximum 1 oldal terjedelemben)

.....

.....

.....

.....

.....

.....

<sup>1</sup> Tájékoztató adat: .....) költségvetési rendeletben rendelkezésre álló keret:

- Nyugdíjas klubok támogatása: 1.000.000 Ft
- Sportegyesületek működési támogatása 4.500.000 Ft
- Civil szervezetek program támogatása 600.000 Ft









- valamennyi adó és járulékfizetési kötelezettségének eleget tett, adóhatóság felé tartozása nincs. Igen  Nem
- a pályázat benyújtásával elfogadta a pályázati felhívásban megjelölt feltételeket.

.....  
képviselte jogosut(ak) aláírása

### **PÁLYÁZAT KÖTELEZŐ MELLÉKLETEI:**

- A pályázathoz csatolni kell a székhely szerinti Törvényszék által az egyesület hatályos adatairól kiállított 30 napnál nem régebbi kivonat egy példányát.

#### **A pályázat benyújtása:**

- az adatlapot elektronikusan a [jegyzo@retsag.hu](mailto:jegyzo@retsag.hu) e-mail címre,
- 1 példányt papír alapon, aláírva a Rétsági Polgármesteri Hivatal 2651 Rétság, Rákóczi út 20. címre együttesen kell megküldeni.

#### **Az adatlap pótlapokkal nem egészíthető ki!**

#### **Érvénytelen az a pályázat**

- amely nem a jóváhagyott adatlapon kerül benyújtásra,
- nem tartalmazza a kötelező melléleteket,
- az igényelt összeg meghaladja a költségvetésben a célra tervezett összeget.



**Csóri Miklós**

földmérő mérnök

2657 Tolmács, Zarándok u. 19.

Adószáma: 67338663-1-32

Nyilvántartási száma: 50085497



[www.foldmero-geodeta.hu](http://www.foldmero-geodeta.hu)

**Tárgy: árajánlat**

Tisztelt Polgármester Úr!

A Rétság 08 helyrajzi számú út ~150 m-es (helyszíni bejárásunkkor egyeztetett) szakaszának geodéziai bemérésére és annak helyszínrajzának elkészítésére a következő árajánlatot adom:

Helyszíni felmérés, tervezési alaptérkép készítése:

Munkadíj: 105.000 Ft (alanyi ÁFA mentes)

Tolmács, 2023.02.01.

Köszönettel:



**CSÓRI MIKLÓS**  
földmérő mérnök  
Tolmács, Zarándok u. 19.  
ing. rend. sz.: 2235/2013  
földmérő, ig. sz.: 6535  
[www.foldmero-geodeta.hu](http://www.foldmero-geodeta.hu) 20/662 4343

Csóri Miklós

[www.foldmero-geodeta.hu](http://www.foldmero-geodeta.hu)

**Csóri Miklós**

földmérő mérnök

2657 Tolmács, Zarándok u. 19.

Adószáma: 67338663-1-32

Nyilvántartási száma: 50085497

[www.foldmero-geodeta.hu](http://www.foldmero-geodeta.hu)



**Tárgy:** árajánlat

Tisztelt Polgármester Úr!

A Rétság 543/2 helyrajzi számon található játszótér kerítés építésével kapcsolatos geodéziai, kitűzési feladatokra a következő javaslatot teszem:

Helyszíni bejárás és Ludányi Ákossal történt egyeztetés során javaslatom szerint a helyszín adottságai miatt szükséges a teljes játszótér és szűk környezetének felmérése, ez alapján a kerítés nyomvonalának tervezése. A terület jogi határvonalán a kerítés műszakilag nem megvalósítható, esztétikailag sem lenne megfelelő. A határvonal az aszfalt út széle, illetve nagyméretű fák és árkok vonalába esne. A fák, árkok, közművek, játszótéri elemek pontos helyzetének ismeretében az ideális nyomvonal megtervezhető és a tervek alapján a töréspontokat a helyszínen ki lehet jelölni, azokat az építést végző vállalkozónak át lehet adni. Javaslom a végleges nyomvonal elfogadása előtt egy helyszíni szemlét tartani, mely során a tervezett nyomvonal már kitűzésre kerülne és az esetleges módosítások ott a helyszínen elvégezhetőek.

Fenti geodéziai feladatok elvégzésére a következő árajánlatot adom:

Helyszíni felmérés, tervezési alaptérkép készítése, elfogadott nyomvonal kitűzése:  
Munkadíj: 245.000 Ft (alanyi ÁFA mentes)

Tolmács, 2023.01.17.

Köszönettel:



Csóri Miklós

[www.foldmero-geodeta.hu](http://www.foldmero-geodeta.hu)



## RÉTSÁG VÁROS ÖNKORMÁNYZATÁNAK KÉPVISELŐ-TESTÜLETE

2651 Rétság, Rákóczi út 20. Telefon: 35/550-100

[www.retsag.hu](http://www.retsag.hu) Email: hivatal@retsag.hu

Előterjesztést készítette Fodor Rita Mária

Előterjesztő: Mezőfi Zoltán polgármester

**Árajánlatok elfogadása és vállalkozói szerződés jóváhagyása geodétai munkákra**

### ELŐTERJESZTÉS

a Képviselő-testület 2023. február 23-i ülésére

Tárgyalja	Ülés	Szavazás
<input type="checkbox"/> Szociális bizottság	<input checked="" type="checkbox"/> Nyílt	<input checked="" type="checkbox"/> Nyílt szavazás
<input checked="" type="checkbox"/> Pénzügyi és Városfejlesztési Bizottság	<input type="checkbox"/> Zárt	<input type="checkbox"/> Titkos szavazás
<input type="checkbox"/> Közbeszerzési Bizottság		<input type="checkbox"/> Egyszerű többség
<input checked="" type="checkbox"/> Képviselő-testület		<input checked="" type="checkbox"/> Minősített többség

#### 1.) A tárgyalandó témakör tárgyilagos és tényszerű bemutatása

##### Tisztelt Képviselő-testület!

Testületi döntések végrehajtásaként árajánlatokat és szerződéstervezetet kértem Csóri Miklós földmérő mérnöktől a háromszög játszótér és a 08 hrsz-ú kivett út - Majoros Edit és a Havas család által vitatott - területének kimérésére.

Az árajánlatok és a szerződéstervezet megérkezett. A két terület kimérésének együttes munkadíja 350.000 Ft.

Az árajánlatokat és a szerződéstervezetet az előterjesztéshez csatolom.

Kérem a tisztelt Képviselő-testületet, hogy az előterjesztést megtárgyalni szíveskedjen.

Rétság, 2023.február 12.

**Mezőfi Zoltán**  
polgármester

#### 2.) Előzmények, különösen a témában hozott korábbi testületi döntések, azok végrehajtása

#### 3.) Jogszabályi háttér

Rétság Város Önkormányzat Képviselő-testületének hatályos rendelete az átmeneti gazdálkodás szabályairól.

#### 4.) Határozati javaslat

**RÉTSÁG VÁROS ÖNKORMÁNYZAT KÉPVISELŐ-TESTÜLETÉNEK**

## **/2023.( II. 23.) KT. HATÁROZATA**

Rétság Város Önkormányzat Képviselő-testülete megtárgyalta a geodétai munkákra érkezett árajánlatok és vállalkozási szerződés jóváhagyásáról készített előterjesztést.

A Képviselő-testület Csóri Miklós földmérő mérnök árajánlatát az alábbiak szerint elfogadja:

- Rétság 543/2 helyrajzi számon található játszótér kerítésének építésével kapcsolatos feladatokra 245.000 Ft,
- Rétság 08 hrsz-ú út kb. 150 m<sup>2</sup>-es szakaszának geodéziai és kitűzési feladataira 105.000 Ft.

Összesen: 350.000 Ft

A Képviselő-testület a határozat mellékletét képező Vállalkozási szerződést jóváhagyja. Felhatalmazza Mezőfi Zoltán polgármestert a szerződés aláírására.

Határidő: 2023. február 28.

Felelős: Mezőfi Zoltán polgármester

Záradék:

A tájékoztatás szabályszerű, a határozati javaslat jogszabálysértést nem tartalmaz.

Fodor Rita Mária  
jegyző

# VÁLLALKOZÁSI SZERZŐDÉS



amely létrejött egyrészről Rétság Város Önkormányzata (székhelye: 2651 Rétság, Rákóczi út 20. adószáma: 15735492-2-12 ), mint Megrendelő – a továbbiakban **Megrendelő**,

másrészről Csóri Miklós (cím:2657 Tolmács, Zarándok u. 19., adószám: 67338663-1-32, egyéni vállalkozói nyilvántartási száma: 50085497, bankszámlaszám: OTP Bank: 11773418-00041980; e-mail címe: miklos.csori@gmail.com; tel.: 06-20-662-4343), mint Vállalkozó - a továbbiakban **Vállalkozó** (bármelyikük Fél, együttes említésük esetén Felek) között az alulírott napon és helyen az alábbiak szerint:

## 1. A szerződés tárgya

- 1.1. Jelen Vállalkozási szerződés alapján a **Megrendelő** megrendeli, a **Vállalkozó** elvégzi a
- Rétság 543/2 helyrajzi számon található játszótér kerítésének építésével kapcsolatos, valamint,
  - Rétság 08 hrsz-ú út kb. 150 m<sup>2</sup>-es szakaszának geodéziai, kitűzési feladatainak elvégzését.

1.2 **Vállalkozó** kijelenti, hogy az elvégzendő munkát előzetesen felmérte, a tevékenység elvégzéséhez szükséges általános ismereteket, az elvégzendő munkákra vonatkozó követelményeket és a vonatkozó jogszabályi, hatósági előírásokat megismerte. A Felek rögzítik, hogy a **Vállalkozónak** lehetősége nyílt a teljesítési hely megtekintésére és a számára az ajánlata megtétele szempontjából lényeges valamennyi kérdés előzetes tisztázására. **Vállalkozó** nyilatkozik arra vonatkozóan, hogy a munka elvégzéséhez, a vállalkozói díj megállapításához, a jelen szerződés megkötéséhez minden információ birtokában van, tudomásul veszi, hogy ennek hiányára a későbbiekben nem hivatkozhat, ilyen jogcímen **Megrendelővel** szemben követelést nem támaszthat.

1.3 **Vállalkozó** az 1.1. pont szerinti munkákat 2023. március 15. napjáig köteles elvégezni.

## 2. Felek jogai és kötelezettségei

- 2.1. A **Vállalkozó** a **Megrendelő** utasításai szerint és érdekeinek megfelelően a legnagyobb gondossággal köteles eljárni.
- 2.2. A **Megrendelő** utasítása nem terjedhet ki a munka megszervezésére, illetve nem teheti a teljesítést terhesebbé.
- 2.3. A **Megrendelő** az 1.1. pont szerinti munkák elvégzésével kapcsolatban felhívhatja a **Vállalkozó** figyelmét a munkát befolyásoló körülményekre és tényezőkre, de a **Vállalkozó** a munkáját függetlenül, kizárólag a szakmai szabályok és módszerek alapján készíti el. A **Vállalkozót** a **Megrendelő**, illetve egyéb harmadik személyek által felhozott javaslatok és vélemények a munkarészek tartalmával kapcsolatban nem kötik.
- 2.4. A **Vállalkozó** köteles a **Megrendelőt** írásban igazolható módon haladéktalanul értesíteni minden olyan körülményről, adat, illetve információhiányról, amely a szerződés tárgyát képező feladat eredményességét, határidőre való elvégzését veszélyezteti.
- 2.5. **Vállalkozó** kötelezettsége a munkavégzéshez szükséges valamennyi eszköz biztosítása. **Vállalkozó** felelős a közegészségügyi-, tűz-, munka-, és balesetvédelmi szabályok betartásáért. Amennyiben a **Vállalkozó** jelen pont szerinti kötelezettségeinek egyáltalán nem, vagy nem megfelelő formában, nem kellő időben tesz eleget, akkor az ebből eredő kárért teljes felelősséggel tartozik.
- 2.6. **Vállalkozó** jelen szerződés teljesítésével összefüggésben a **Megrendelőnek** és harmadik személynek okozott károkért teljes kártérítési felelősséget vállal.
- 2.7. **Megrendelő** a **Vállalkozó** részére minden olyan, a birtokában lévő adatot, ténytet és dokumentumot átadott, illetve azokhoz betekintési jogot adott, továbbá minden a jelen szerződés megkötését követően tudomására jutott ténytet, információt, állítást közöl, amelyek rendelkezésére állnak, üzleti, vagy egyéb titkot nem tartalmaznak, és amelyek a jelen Vállalkozási szerződés érdemi teljesítéséhez szükségesek.
- 2.8. **Megrendelő** a **Vállalkozó** részére kapcsolattartója útján biztosítja a munkavégzéssel érintett területekre történő bejutást, a tárgyi szerződésre vonatkozó munkavégzés lehetőségét.

## 3. Teljesítési segéd igénybe vétele

**Megrendelő** hozzájárul ahhoz, hogy a **Vállalkozó** az 1.1. pont szerinti munkák, illetve egyes részeinek elkészítéséhez szükség szerint alvállalkozót, vagy teljesítési segédet vegyen igénybe, melynek tevékenységéért, mint sajátjáért felel. Amennyiben a **Vállalkozó** 10%-t meghaladó mértékű alvállalkozói teljesítést vesz igénybe, azt előzetesen a **Megrendelő** felé jeleznie szükséges.

## 4. Kapcsolattartó, teljesítést igazoló személy kijelölése

- 4.1. A Szerződő Felek az egymás közötti kapcsolatot az alább megnevezett személyek által tartják.
- 4.2. **Megrendelő** Mezőfi Zoltánt jelöli ki kapcsolattartó és teljesítést igazoló személyként.

## 5. Tájékoztatás

- 5.1. Amennyiben a munka elvégzéséhez szükséges valamely információ, adat, dokumentációs anyag a szerződéskötést követően válik szükségessé, vagy átadására ezt követően kerül sor, a teljesítési határidő a szerződéskötés és a szükséges adatok, iratok rendelkezésre állásának időpontja közötti idővel, de legalább 5 nappal automatikusan meghosszabbodik.
- 5.2. Amennyiben a szükséges adatszolgáltatásra, dokumentumok átadására nem kerül sor, úgy a **Vállalkozó** felszólítja **Megrendelőt** ezek átadására.
- 5.3. **Vállalkozó** kötelezettséget vállal arra, hogy haladéktalanul értesíti a **Megrendelőt**, ha a jelen szerződés maradéktalan teljesítése előtt ellene csőd-, felszámolási-, végelszámolási-, illetve végrehajtási eljárás indul.
- 5.4. A Felek megállapodnak abban, hogy a szerződésben foglaltak maradéktalan megvalósítása érdekében szükség szerint folyamatosan együttműködnek. Ennek megfelelően időben tájékoztatják egymást, nem csupán a jelen szerződésben foglaltak teljesítéséről, hanem minden olyan kérdésről (tény, adat, körülmény), amely a szerződés teljesítésére kihatással lehet.
- 5.5. A jelen szerződéssel kapcsolatos bármilyen értesítés, közlés, közlemény megtétele, továbbá a szerződés módosítása kizárólag írásban érvényes. Az elektronikus levél (email) írásos közlésnek számít. A teljesítés során az egyeztetések, folyamatos kapcsolattartás elektronikus úton is történhet, amelyek adott esetben bizonyító erőt képviselnek, azonban a másik fél kérésére bármely elektronikus levelet posta útján is meg kell küldeni.
- 5.6. Felek az egymásnak küldött tértivevényes küldemények kézbesítése tekintetében megállapodnak abban, hogy amennyiben a címzett a küldeményt nem veszi át, vagy az átvételét megtagadja, a sikertelen kézbesítés napjától számított ötödik napon kell az adott iratot kézbesítettnek tekinteni.

## 6. Teljesítés módja, helye és igazolása

- 6.1. Az 1.1. pont szerinti geodéziai munkarészek **Megrendelő** részére történő átadása e-mailben, személyesen vagy postai úton (tértivevényes postai küldeményként) történhet. **Vállalkozó** az 1.1. pont szerinti, a területen végzett munkálatokat a **Megrendelő** területi kapcsolattartója jelenlétében, a területi kapcsolattartó teljesítésigazolása mellett végezheti.
- 6.2. Személyes átadás esetén a teljesítés napjának az átadás napját, postai úton történő megküldés esetén a munkarészek **Megrendelő** részére történő kézbesítésének napját kell tekinteni.

## 7. Kifogások

Az 1.1. pont szerinti geodéziai munkarészekkel kapcsolatos kifogásokat a **Vállalkozó** a **Megrendelőtől** a teljesítéstől (6. pont) számított 30 napon belül fogadja el. Amennyiben a **Megrendelő** a kifogást postai úton küldi meg, köteles egyidejűleg **Vállalkozót** erről szóban (telefonon), illetőleg faxon értesíteni. A kifogás elintézéséről ezt követően szerződő Felek egyeztetnek. Erre vonatkozóan a Ptk. kellék-szavatossági és egyéb rendelkezései az irányadók.

## 8. Vállalkozói díj megfizetése

- 8.1. **Vállalkozót** a jelen szerződésben meghatározott valamennyi feladat hibátlan és hiánytalan teljesítésének ellenértékéeként
  - Rétság 543/2 helyrajzi számon található játszótér kerítés építésével kapcsolatos feladatokra 245.000 Ft, valamint,
  - Rétság 08 hrsz-ú út kb. 150 m<sup>2</sup>-es szakaszának a geodéziai, kitzúzési feladataira 105.000 Ft,
  - összesen: 350.000 Ft

vállalkozói díj illeti meg. A **Vállalkozó** alanyi áfa mentes kisadózó. A **Vállalkozó** a kiállított számlán 0 Ft, azaz nulla forintos ÁFA értéket szerepeltet.

A vállalkozói díj kötött (fix) díjként, a megadott feladatok alapján került meghatározásra, annak módosítására nincs lehetőség.

A vállalkozói díj magában foglalja az anyagárát, a munkadíjat és minden egyéb a feladat teljesítéséhez szükséges költséget. Erre tekintettel a **Vállalkozó** további díjazásra, költségei megtérítésére semmilyen jogcímen nem tarthat igényt. **Vállalkozó** kijelenti, hogy a vállalkozói díj meghatározásakor számításba vett minden, a szerződésszerű teljesítéshez szükséges körülményt és a vállalkozói díjat annak figyelembe vételével határozta meg, hogy csak e pont szerinti vállalkozói díjra tarthat igényt.

- 8.2. A Felek megállapodnak abban, hogy többletmunka elszámolására nincs mód, a **Vállalkozó** saját kockázata az, hogy az általa meghatározott vállalkozói díj alapjául szolgáló költségvetése teljeskörű-e vagy sem.
- 8.3. Felek rögzítik, hogy **Megrendelő** ilyen irányú igénye esetén a **Vállalkozó** által elvégzett munkálatok egy éven belüli felülvizsgálata (aktualizálása) díja a 8.1. pontban rögzített nettó vállalkozói díj 25 %-a + ÁFA.
- 8.4. A **Vállalkozó** a **Megrendelő** teljesítésigazolása alapján a vállalkozói díjról számlát jogosult kiállítani.
- 8.5. Késedelmes fizetés esetén a **Megrendelőt** terhelő késedelmi kamat mértéke a Polgári Törvénykönyv szerint meghatározott jegybanki alapkamat kétszerese, melyet a **Megrendelő** a számlában megjelölt fizetési határidőt követő naptól számítva a vállalkozói díj tényleges kiegyenlítésének napjáig tartozik megfizetni.

## 9. A Vállalkozó felelőssége és jótállása

- 9.1. **Vállalkozó** vállalja, hogy a jelen szerződésben meghatározott feladatokat határidőre, a jogszabályokban, szabványokban és nemzetközi sztenderdekben előírtaknak megfelelően elvégzi.
- 9.2. **Vállalkozó** a jelen vállalkozási szerződésben foglalt feladatai teljesítéséhez a 3. pont szerint alvállalkozókat, közreműködőket igénybe vehet, melyek munkájáért úgy felel, mintha azt maga végezte volna el, valamint azok bevonásával kapcsolatosan felmerülő költségek teljes mértékben Vállalkozót terhelik.
- 9.3. **Vállalkozó** köteles a **Megrendelőt** minden olyan körülményről haladéktalanul értesíteni, amely a jelen szerződés szerinti feladatai eredményességét vagy határidőre való elvégzését veszélyezteti, vagy gátolja. Ilyennek minősül különösen, ha a **Vállalkozó** neki nem felróható okból – például a munkavégzést ellehetetlenítő időjárási körülmények, talajvíz-viszonyok miatt – munkát nem tud végezni.
- 9.4. **Vállalkozó** köteles **Megrendelőt** haladéktalanul értesíteni, amennyiben a munkavégzés folyamán olyan feladat szükségessége merül fel, amely a szerződéskötéskor előre nem volt látható, azonban **Vállalkozó** álláspontja szerint a munka eredményes elvégzéséhez szükséges, illetve célszerű lenne. A feladatot **Vállalkozó** azonban csak akkor végzi el, ha a Felek ebben írásban külön megállapodtak, egyébként saját kockázatára teljesíthet.
- 9.5. **Vállalkozó** az általa végzett munkákra a **Megrendelő** részére történő átadásától számított 6 havi jótállást vállal. A jótállás keretében **Vállalkozó** kötelezettsége a munkavégzéssel kapcsolatban felmerült hibák, hiányok saját költségére történő kijavítása, az ennek érdekében szükséges munkák elvégzése, egyeztetések lefolytatása, eljárások kezdeményezése.

## 10. Kötbér, elállás

- 10.1. **Megrendelő** jogosult a jelen szerződéstől egyoldalú jognyilatkozatával elállni:
- amennyiben a **Vállalkozóval** szemben csődeljárást vagy felszámolási eljárást rendelnek el, végelszámolásról döntenek, vagy ha egyéb olyan körülmény merül fel, mely a szerződés rendeltetésszerű teljesítését nyilvánvaló módon megghiúsítja,
  - amennyiben **Vállalkozó** olyan súlyos szerződésellenes magatartást tanúsít, amellyel a szerződés célját veszélyezteti,
  - ha a szerződéses munkálatokkal érintett terület természeti értékeit károsítja, illetve veszélyezteti.
- 10.2. **Vállalkozó** írásban elállhat a szerződéstől, amennyiben **Megrendelő** az értékeléshez szükséges információkat, adatokat, dokumentumokat, írásban történő kérés ellenére teljes körűen 10 napon belül sem biztosítja.
- 10.3. **Vállalkozó** tudomásul veszi, hogy a teljesítési határidő tekintetében kötbérfelelősséggel tartozik **Megrendelővel** szemben a következők szerint:  
Késedelem esetén a késedelmi kötbér mértéke naponta 10.000 Ft, azaz tízezer forint, de maximum a teljes vállalkozói díj 50 %-a. Késedelemnek minősül, ha **Vállalkozó** a határidőt neki felróható okból elmulasztja. Az első kötbér által terhelt nap a megadott teljesítési határidőt követő első naptári nap. Erre, illetve ezt követően a késedelem valamennyi napjára kötbér érvényesítendő, a szerződésnek, illetve a megrendelői követelményeknek megfelelő teljesítés időpontjáig. Amennyiben a késedelmi kötbér mértéke elérte a maximumot, Felek a szerződést megghiúsultnak tekintik.
- 10.4. **Vállalkozó** a jelen szerződésben meghatározott feladatainak hibás vagy hiányos, illetve a szerződésnek vagy a jogszabályoknak nem megfelelő teljesítéséért kötbér fizetésére köteles. A kötbér mértéke a **Megrendelő** által a kijavításra, kiegészítésre meghatározott határidő eredménytelen leteltét követő naptól naponta 10.000, azaz tízezer forint, de maximum a teljes vállalkozói díj 50 %-a. Amennyiben a hibás teljesítési kötbér mértéke elérte a maximumot, Felek a szerződést megghiúsultnak tekintik.
- 10.5. A **Megrendelő** a kötbér igényét a **Vállalkozó** felé a kötbér esedékességét követően írásban jelzi. A kötbér összegét a **Megrendelő** a vállalkozói díjjal szemben történő beszámítással is jogosult érvényesíteni, illetve ha ezzel a lehetőséggel **Megrendelő** nem kíván élni, vagy az bármely okból nem lehetséges, úgy a **Vállalkozó** köteles a **Megrendelő** részére

annak fizetési felszólításától számított 15 napon belül megfizetni. A kötbér megfizetése nem érinti **Megrendelőnek** a kötbért meghaladó kárának érvényesítése iránti jogát.

- 10.6. Szerződő Felek megállapodnak, hogy a **Megrendelő** elállása vagy felmondása esetén a **Vállalkozó** kártalanítására, vagy kártérítésre semmilyen jogcímen sem jogosult.

## 11. Vegyes rendelkezések

- 11.1. A Felek magukra nézve kötelezőnek fogadják el, hogy a jelen szerződés lényeges tartalmát nem lehet üzleti titokként kezelni. Felek tudomásul veszik, hogy a szerződést, a rendelkezésre bocsátott költségvetési pénzeszközök felhasználását minden olyan szervezet, hatóság, egyéb személy teljes jogkörrel ellenőrizheti, amelyeket erre jogszabály jogosít, illetve kötelez. Ilyen szervek különösen a Magyar Államkincstár, Állami Számvevőszék, a Kormányzati Ellenőrzési Hivatal, a Vidékfejlesztési Minisztérium, a fejezetek ellenőrzési szervezetei, a Kormány által kijelölt belső ellenőrzési szerv, a Nemzeti Földalapkezelő Szervezet.
- 11.2. A Felek megállapodnak abban, hogy a közöttük a jelen szerződésből adódó vitás kérdéseket tárgyalásos úton, peren kívül igyekeznek rendezni. Jelen szerződésből eredő jogviták esetére Felek kikötik a Budai Központi Kerületi Bíróság kizárólagos illetékességét.
- 11.3. A Felek megállapodnak abban, hogy az e szerződésben nem, vagy nem kellően szabályozott kérdésekben a Ptk. rendelkezései irányadók.
- 11.4. Felek megállapodnak abban, hogy ha a jelen szerződés bármely része, vagy bármely rendelkezése érvénytelen, vagy utóbb érvénytelenné válik, akkor a jelen szerződés többi része és rendelkezése változatlanul érvényben marad. Ebben az esetben az érvénytelenné vált részt, vagy rendelkezést olyan módon kell megváltoztatni, hogy az érvénytelen rész, vagy rendelkezés módosításával az eredetileg elérni kívánt cél megvalósuljon. E pont alkalmazásának feltétele, hogy a szerződés lényeges része és rendelkezései – az érvénytelenség miatt végrehajtott változásokat követően – érvényesekké válnak, illetve érvényesek maradnak.
- 11.5. **Vállalkozó** nyilatkozik, hogy a nemzeti vagyonról szóló 2011. évi CXCVI. törvény 3. §-a szerinti átlátható szervezetnek minősül. A **Vállalkozó** kötelezettséget vállal arra, hogy a jelen pont szerinti, illetve jelen szerződés mellékeltét képező nyilatkozatában foglaltak megváltozása esetén erről a **Megrendelőt** haladéktalanul tájékoztatja. Szerződő Felek rögzítik, hogy a **Megrendelő** a **Vállalkozó** valótlán tartalmú nyilatkozata esetén jelen szerződést felmondhatja, vagy attól elállhat. **Megrendelő** a felmondás vagy elállás jogát azonnali hatállyal, indokolás nélkül jogosult gyakorolni. **Vállalkozó** kijelenti, hogy hozzájárul jelen szerződés mellékletét képező átláthatósági nyilatkozatban közölt adatok **Megrendelő** általi – a szerződésből eredő követelések elévüléséig terjedő időtartamban történő – kezeléséhez.

A felek a jelen szerződést – mely egymással teljesen azonos öt (5) darab példányban készült, amelyből három (3) Megrendelőt, kettő (2) példány Vállalkozót illet meg – annak elolvasása és kölcsönös értelmezése után, mint akaratukkal mindenben egyezőt, jóváhagyólag aláírták.

Tolmács, 2023.02.28.



.....  
Csóri Miklós  
földmérő mérnök



# Fejlesztési megbízási szerződés

amely létrejött egyrészről a

Városi Művelődési Központ és Könyvtár

Székhely: 2651 Rétság, Rákóczi út 26.

Adószám: 15453260-1-12

Képviseli: Kelemen Ágnes megbízott intézményvezető

Kapcsolattartói email: [muvkozpont@retsag.hu](mailto:muvkozpont@retsag.hu)

Kapcsolattartói telefon: 35/350-785

mint Megbízó (a továbbiakban: Megbízó),

másrészről az

Baráth Tamás EV.

[nestfolio.hu](http://nestfolio.hu)

Székhely: 2641 Berkenye, Ifjúság utca 31.

Adószám: 59777214-1-32

Kapcsolattartói email: 06208864915

Kapcsolattartói telefon: [tamas.barath@nestfolio.hu](mailto:tamas.barath@nestfolio.hu)

mint Megbízott (továbbiakban: Megbízott) között az alábbi feltételek alapján:

## Szerződés tárgya

A Megbízó megbízza a Megbízottat, hogy számára

a [retsag.hu](http://retsag.hu)

weboldal újratervezési és fejlesztési feladatait ellássa és az elkészült weboldal használatával kapcsolatos technikai támogatást nyújtson.

Megbízott az informatikai szolgáltatás ellátását a jelen szerződésben meghatározott díjazás ellenében, az itt rögzített feltételekkel elvállalja.

## Fejlesztés menete

1. Tervezési – strukturális fázis
2. Design tervezés
3. Fejlesztési szakasz
4. Tartalomfeltöltés

### Tervezési – strukturális fázis

A tervezési szakaszban személyes workshop keretében meghatározásra kerülnek a weboldal strukturális kérdései.

Amennyiben szükségesek további egyeztetések, úgy azokat online végzik a felek.

A fázis végeredménye egy közösen kialakított struktúra lesz, ami mindkét fél részéről elfogadásra kerül.

### Design fázis

Az elfogadott struktúra megkapja a szükséges design elemeket. Definiálásra kerülnek a tipográfiai szabályok, gombok színei, méretei és grafikai elemek, melyek egy egységes képet adnak. Ez a design rendszer egy fejleszthető arculati eszközként is funkcionál. A Design terveket a Megbízott egy online felületen a [Figma](#) eszközével prezentálja.

- Definiálásra kerülnek az asztali és a mobil nézetek
- Tablet nézet a fejlesztési fázisban kerül kialakításra
- Minden típus oldalból elkészülnek design tervek

A design tervek, mindkét fél részéről elfogadásra kerülnek.

### Fejlesztési szakasz

A fejlesztési keretrendszerek:

Wordpress + Bricksbuilder

A korábban elfogadott és jóváhagyott strukturális és design tervek mentén fejlesztésre kerülnek a felületek.

A keretrendszerek továbbfejleszthető open source kódolásúak, melyeket egyszerűen lehet megújítani vagy továbbfejleszteni.

Ebben a fázisban már nem történnek egyeztetések, minden a tervek szerint kerül kialakításra.

Amennyiben ebben a szakaszban újabb igények merülnek, fel, úgy azokat pótmunkák keretében kezelik a felek. Ilyen esetekben a Megbízott ezt előzőlegesen jelzi a Megbízó felé.

A fejlesztési szakasz teszteléssel zárul, mely során a Megbízó hibalistát készít, melyet a Megbízott hiánytalanul javít.

### **Tartalomfeltöltés**

A meglévő weboldalból átemelésre kerülnek a szükséges tartalmak. Ez egy manuális munka mely során az archívumból adat kép és file átemelésre kerül.

Az adatok feltöltésének módját a Megbízott dokumentálja és ezt rendelkezésre bocsátja.

Ezek videó tartalmat jelentenek, melyeket a Megbízó visszakereshet és visszanézhet. A tartalmak felöltését követően élesítésre kerül az új oldal.

### **Megbízó jogai és kötelezettségei:**

Megbízó a Megbízott által jelen szerződés alapján végzett tevékenységéért a jelen szerződésben meghatározottak szerinti díjat fizet.

Megbízó az adott helyzetben általában elvárható módon köteles Megbízott kötelezettségei teljesítését elősegíteni, így különösen a szükséges információkat, illetve instrukciókat Megbízott rendelkezésére bocsátani.

- DNS szolgáltató adatai
- FTP adatok
- Levelező szerver adatai

A Szerződő felek megállapodnak abban, hogy a szerződés teljesítése során keletkezett valamennyi, szerzői, illetve egyéb jogi védelem alá eső alkotáson Megbízó területi korlátozás nélküli, határozatlan idejű, kizárólagos és harmadik személynek átadható felhasználási jogot szerez a megbízási díj megfizetésével. Megbízó jogosult az alkotások átdolgozására is. A felek rögzítik, hogy a szerződésben rögzített megbízási díj magában foglalja valamennyi Megbízott által a megbízási szerződés keretében létrehozott eredmény, vagyoni jog átruházásának ellenértékét.

## Megbízási díj:

Szerződő felek megállapodnak abban, hogy Megbízott szerződés szerű teljesítés esetén Megbízótól összesen:

2.400.0000,- Ft megbízási díjra jogosult.

- A Megbízott jogosult ennek 50%-ról előlegszámlát kiállítani
- A Megbízott a másik 50%-ról a tartalomfeltöltést követően állítja ki

A projektköltség szakaszokra bontva:

Tervezési – strukturális fázis	215 150 Ft
Design tervezés	237 850 Ft
Fejlesztés és tesztelés	1 287 000 Ft
Adatfeltöltés	660 000 Ft
Összesen	2 400 000 Ft

A szerződésen kívüli feladatokat a Megbízott további 16.500.- Ft-os óradíjjal végzi. Ezekről a munkálatokról a Megbízott perc alapú nyilvántartást vezet és azt rendelkezésre bocsátja.

## A szerződés hatálya, módosítása és megszűnése:

Felek jelen szerződést kizárólag írásban közös megegyezéssel módosíthatják.

Felek jogosultak a Szerződést indokolás nélkül, 30 napos felmondási idővel írásban megszüntetni (rendes felmondás). Megbízott pusztán a felmondás tényére hivatkozással kártérítési igényt nem érvényesíthet.

A szerződést annak időtartama alatt bármelyik fél azonnali hatállyal felmondhatja a másik félhez juttatott, indokolt írásbeli nyilatkozattal, amennyiben bármelyik fél a szerződésben vállalt kötelezettségét súlyosan, vagy ismételten megszegi, feltéve, hogy előzetesen a szerződést szegő felet felszólította a szerződés szerű teljesítésre, a fél azonban kötelezettségeinek nem tett eleget. Rendkívül súlyos szerződésszegés

esetén a felszólítás mellőzhető.

A felmondást a kapcsolattartói e-mailen keresztül szükséges megküldeni a felek számára. Felmondás esetén felek kötelesek egymással a megszűnés előtt már teljesített szolgáltatásokkal elszámolni.

Felek súlyos szerződésszegésnek tekintik különösen:

- ha Megbízó Megbízott írásbeli felszólítása ellenére 30 napot meghaladó fizetési késedelembe esik
- Megbízott titoktartási kötelezettségét megszegi
- Megbízott hibásan elvégzett munka esetén a teljesítésre meghatározott újabb ésszerű póthatáridőre sem teljesít szerződésszerűen
- Megbízott jelen szerződésből származó jogait és kötelezettségeit a Megbízó írásbeli hozzájárulása nélkül harmadik személyre engedményezi, vagy átruházza

Szerződő felek kijelentik, hogy ismerik és betartják az alábbiakban részletezett, közösen meghatározott ütemezést:

Dátum / határidő	Projektfázis vagy mérföldkő:
2023.02.28.	Szerződéskötés
2023.03.01 – 03.14.	Tervezési – strukturális fázis
2023.03.15 – 03.22.	Design tervezés
2023.03.23 – 04.14.	Fejlesztés és tesztelés
2023.04.15 – 04.30.	Adatfeltöltés
2023.04.30.	Élesítés

### **Vegyes rendelkezések:**

A jelen szerződésben nem szabályozott kérdések tekintetében a Polgári Törvénykönyvről szóló 2013. évi V. törvény és egyéb vonatkozó magyar jogszabályok rendelkezései megfelelően irányadóak. Felek kijelentik, hogy vitás ügyeiket tárgyalásos úton kívánják rendezni. Amennyiben ez nem valósulna meg, úgy a járásbíróóságok hatáskörébe tartozó ügyekben a Budapesti II. és III. Kerületi Bíróság illetékességét kötik ki, egyebekben - törvényszék hatáskörébe tartozó ügyekben - az 2016. évi CXXX. törvény a polgári perrendtartásról szabályait tekintik irányadónak.

Megbízott kijelenti, hogy a mindenkor hatályos jogszabályok szerint jogosult a jelen szerződés tárgyát képező tevékenység folytatására, a szükséges szakképesítéssel,

szakértelemmel rendelkezik.

Felek kijelentik, hogy a jelen, 2 eredeti példányban készült szerződést, elolvasták, értelmezték, és azt, mint akaratukkal mindenben megegyezőt aláírták.

Rétság, 2023. ....

---

Városi Művelődési Központ és Könyvtár  
Kelemen Ágnes mb. int.vez.  
Megbízó

---

Baráth Tamás ev.  
Megbízott

# Üzemeltetési megbízási szerződés

Városi Művelődési Központ és Könyvtár

Székhely: 2651 Rétság, Rákóczi út 26.

Adószám: 15453260-1-12

Képviselet: Kelemen Ágnes megbízott intézményvezető

Kapcsolattartói email: [muvkozpont@retsag.hu](mailto:muvkozpont@retsag.hu)

Kapcsolattartói telefon: 35/350-785

mint Megbízó (a továbbiakban: Megbízó),

másrészről az

Baráth Tamás EV.

[nestfolio.hu](http://nestfolio.hu)

Székhely: 2641 Berkenye, Ifjúság utca 31.

Adószám: 59777214-1-32

Kapcsolattartói email: 06208864915

Kapcsolattartói telefon: [tamas.barath@nestfolio.hu](mailto:tamas.barath@nestfolio.hu)

mint Megbízott (továbbiakban: Megbízott) között az alábbi feltételek alapján:

## Szerződés tárgya

Megbízó megbízza Megbízottat, hogy Megbízó számára az

a [retsag.hu](http://retsag.hu)

weboldal informatikai üzemeltetését, szükség szerinti tartalomszerkesztési és fejlesztési feladatait ellássa és használatával kapcsolatos technikai támogatást nyújtson. A Megbízott az informatikai szolgáltatás ellátását a jelen szerződésben meghatározott díjazás ellenében, az itt rögzített feltételekkel elvállalja.

A szerződés időtartama:

2023.04.01– 2023.12.31.

## Megbízott jogai és kötelezettségei:

Megbízott jelen az informatikai üzemeltetési szolgáltatásnyújtásból származó feladatait kiemelkedő szakértelemmel és tapasztalattal rendelkező szakértőtől elvárható, magas szintű körültekintéssel és gondossággal, professzionális szakmai minőségben, az irányadó jogszabályi előírásoknak, valamint szakmai normáknak és szokásoknak megfelelően köteles elvégezni.

Esetlegesen fellépő informatikai hibák esetén Megbízott a hiba javításának megkezdését a következők szerint vállalja:

- munkanapokon 9-17 óra között: azonnal
- fenti időintervallumon kívül: 5 órán belül

Megbízott haladéktalanul köteles írásban közölni Megbízóval minden olyan körülményt, amely a jelen megbízási szerződés teljesítését, eredményességét, vagy az előírt határidőre való elvégzését veszélyezteti, vagy gátolja.

A Megbízott a jelen megállapodás aláírásával egyidejűleg tudomásul veszi, hogy a Megbízó birtokában lévő és a működésével összefüggő, illetve a megbeszélések során és a jelen szerződés keretében tudomására jutott valamennyi tény, adat, dokumentum, bizalmas információ és üzleti titok, üzleti információ, know-how (védett ismeret) vonatkozásában titoktartási kötelezettség terheli.

A Megbízott jelen szerződés keretében a továbbiakat vállalja:

- A weboldalt saját szerverén üzemelteti
- Az oldalon működő pluginek frissítését és az ezzel járó költségeket fedezi
- Napi biztonsági mentést készít külső szerverre
- Havi 2 óra fejlesztői rendelkezésre állást biztosít

A rendelkezésre álláson kívüli feladatokat a Megbízott további 16.500.- Ft-os óradíjjal végzi. Ezekről a munkálatokról a Megbízott a Megbízót előzetesen értesíti, perc alapú nyilvántartást vezet és azt rendelkezésre bocsátja.



## Megbízó jogai és kötelezettségei:

Megbízó a Megbízott által jelen szerződés alapján végzett tevékenységéért a jelen szerződésben meghatározottak szerinti díjat fizet.

Megbízó az adott helyzetben általában elvárható módon köteles Megbízott kötelezettségei teljesítését elősegíteni, így különösen a szükséges információkat, illetve instrukciókat

A Szerződő felek megállapodnak abban, hogy a szerződés teljesítése során keletkezett valamennyi, szerzői, illetve egyéb jogi védelem alá eső alkotáson Megbízó területi korlátozás nélküli, határozatlan idejű, kizárólagos és harmadik személynek átadható felhasználási jogot szerez a megbízási díj megfizetésével. Megbízó jogosult az alkotások átdolgozására is. A felek rögzítik, hogy a szerződésben rögzített megbízási díj magában foglalja valamennyi Megbízott által a megbízási szerződés keretében létrehozott eredmény, vagyoni jog átruházásának ellenértékét.

## Megbízási díj:

Szerződő felek megállapodnak abban, hogy Megbízott szerződésszerű teljesítés esetén Megbízótól összesen:

**60.000 Ft/hó**

átalány jellegű megbízási díjra jogosult.

A szolgáltatás havidíját a Vállalkozó minden teljesített hónapot követően állítja ki 8 napos átutalásos számlával.

## A szerződés hatálya, módosítása és megszűnése:

Felek jelen szerződést kizárólag írásban közös megegyezéssel módosíthatják.

Felek jogosultak a Szerződést indokolás nélkül, 45 napos felmondási idővel írásban megszüntetni (rendes felmondás). Megbízott pusztán a felmondás tényére hivatkozással kártérítési igényt nem érvényesíthet.

A szerződést annak időtartama alatt bármelyik fél azonnali hatállyal felmondhatja a másik félhez juttatott, indokolt írásbeli nyilatkozattal, amennyiben bármelyik fél a

szerződésben vállalt kötelezettségét súlyosan, vagy ismételten megszegi, feltéve, hogy előzetesen a szerződést szegő felet felszólította a szerződésszerű teljesítésre, a fél azonban kötelezettségeinek nem tett eleget. Rendkívül súlyos szerződésszegés esetén a felszólítás mellőzhető.

A felmondást a kapcsolattartói e-mailen keresztül szükséges megküldeni a felek számára. Felmondás esetén felek kötelesek egymással a megszűnés előtt már teljesített szolgáltatásokkal elszámolni.

Felek súlyos szerződésszegésnek tekintik különösen:

Megbízott titoktartási kötelezettségét megszegi

Megbízott hibásan elvégzett munka esetén a teljesítésre meghatározott újabb ésszerű póthatáridőre sem teljesít szerződésszerűen

Megbízott jelen szerződésből származó jogait és kötelezettségeit a Megbízó írásbeli hozzájárulása nélkül harmadik személyre engedményezi, vagy átruházza.

Vegyes rendelkezések:

A jelen szerződésben nem szabályozott kérdések tekintetében a Polgári Törvénykönyvről szóló 2013. évi V. törvény és egyéb vonatkozó magyar jogszabályok rendelkezései megfelelően irányadóak. Felek kijelentik, hogy vitás ügyeiket tárgyalásos úton kívánják rendezni. Amennyiben ez nem valósulna meg, úgy a járásbíróságok hatáskörébe tartozó ügyekben a Budapesti II. és III. Kerületi Bíróság illetékességét kötik ki, egyebekben - törvényszék hatáskörébe tartozó ügyekben - az 2016. évi CXXX. törvény a polgári perrendtartásról szabályait tekintik irányadónak.

Felek kijelentik, hogy a jelen, 2 eredeti példányban készült szerződést, elolvasták, értelmezték, és azt, mint akaratukkal mindenben megegyezőt aláírták.

Rétság, 2023. ....

---

Városi Művelődési Központ és Könyvtár  
Kelemen Ágnes mb. int.vez.  
Megbízó

---

Baráth Tamás ev.  
Megbízott



## RÉTSÁG VÁROS ÖNKORMÁNYZATÁNAK KÉPVISELŐ-TESTÜLETE

2651 Rétság, Rákóczi út 20. Telefon: 35/550-100

[www.retsag.hu](http://www.retsag.hu) Email: hivatal@retsag.hu

VMKK.19/2023.

Előterjesztést készítette és előterjeszti: Kelemen Ágnes

### Webfejlesztési és üzemeltetési szerződéskötés

#### ELŐTERJESZTÉS

a képviselő-testület 2023. február 23-i ülésére

##### Tárgyalja

- Szociális bizottság  
 Pénzügyi és Városüzemeltetési Bizottság  
 Közbeszerzési Bizottság  
 **Képviselő-testület**

##### Ülés

- Nyílt  
 Zárt

##### Szavazás

- Nyílt szavazás  
 Titkos szavazás  
 Egyszerű többség  
 Minősített többség

### 1. A tárgyalandó témakör tárgyilaos és tényszerű bemutatása

Tisztelt Képviselő-testület!

Rétság Város Önkormányzat Képviselő-testülete 165/2022.(XI.15.) Kt. határozatával döntött arról, hogy a város honlapjának megújítása céljából a webmesteri feladatok ellátására pályázatot ír ki, az akkor hatályos szerződést 2022. december 31-i hatállyal felmondja. A 23/2023.(I.26.) Kt határozatban a testület Baráth Tamástól kért szerződéstervezetet.

A vállalkozó az új honlap elkészítéséhez szükséges Fejlesztési megbízási szerződés tervezete mellett a további működtetésre vonatkozó dokumentumot, az Üzemeltetési megbízási szerződést is megküldte.

A Fejlesztési megbízási szerződés tartalmazza a Fejlesztés menetére vonatkozó tervet, melynek első lépése a Tervezési – strukturális fázis, ahol személyes workshop keretében kerül meghatározásra az új honlap szerkezete, arculata. Ennek érdekében szükséges, hogy a testület kijelölje a projektben résztvevő személyt/személyeket, akivel a vállalkozó egyeztethet, aki jóváhagyja a terveket.

Kérem a Tisztelt Képviselő-testületet, hogy a csatolt Fejlesztési megbízási szerződés, valamint az Üzemeltetési megbízási szerződés tervezetét áttekinteni, véleményezni szíveskedjenek. Megfelelőség esetén a két dokumentum jóváhagyását, aláírásának engedélyezését kérem.

Rétság, 2023. február 8.

-----  
Kelemen Ágnes  
mb. intézvényvezető

### 2. Előzmények, különösen a témában hozott korábbi testületi döntések, azok végrehajtása:

165/2022.(XI.15.) Kt határozat – Pályázati kiírás webmesteri feladatokra  
23/2023.(I.26.) Kt határozat – Webmesteri feladatok ellátása

### 3. Jogszabályi háttér:

Rétság Város Önkormányzat Képviselő-testületének 2/2022.(III.03.) sz. önkormányzati rendelete a 2022. évi költségvetéséről 20.§ (3) bekezdés i) pontja, mely szerint „*az önkormányzat és intézmények nevében szerződést, megállapodást – a Városi Művelődési Központ és Könyvtár intézmény kivételével – csak képviselő-testületi jóváhagyást követően lehet aláírni vagy felmondani. A Városi Művelődési Központ és Könyvtár vezetője, sürgős esetben bármilyen szerződés vagy megállapodás aláírása előtt köteles a vis major munkacsoporttal egyeztetni.*”

### 4. Határozati javaslat

## RÉTSÁG VÁROS ÖNKORMÁNYZAT KÉPVISELŐ-TESTÜLETÉNEK .../2023. (II. ...) KT. HATÁROZATA

### **Webfejlesztési és üzemeltetési szerződéskötés**

Rétság Város Önkormányzat Képviselő-testülete megtárgyalta a Városi Művelődési Központ és Könyvtár előterjesztését a [retsag.hu](http://retsag.hu) honlap webfejlesztési és üzemeltetési szerződéskötésével kapcsolatban.

A Képviselő-testület a határozat mellékletét képező Fejlesztési megbízási szerződést és Üzemeltetési megbízási szerződést jóváhagyja; hozzájárul a szerződések megkötéséhez Baráth Tamás egyéni vállalkozóval; felhatalmazza Kelemen Ágnes megbízott intézményvezetőt a szerződések aláírására.

A Képviselő-testület megbízza ..... [név] ..... [titulus] -t, hogy az új honlap szerkezetének és arculatának kialakítása érdekében a projekt Tervezési – strukturális fázisában döntéshozóként közreműködjön.

Szerződéskötés:

Felelős: Kelemen Ágnes mb. intézményvezető

Határidő: 2023. február 28.

Projektben való részvétel:

Felelős:

Határidő: 2023. március 23-ig folyamatos

Záradék:

Az előterjesztés jogszabálysértést nem tartalmaz.

Fodor Rita Mária  
jegyző

**Előterjesztést készítette és előterjesztő:** Jávorka János alpolgármester

<b>A felmért és a 2023. évre tervezett közterületi felújítási és karbantartási feladatok elfogadása</b>
---

**ELŐTERJESZTÉS**  
**a Képviselő-testület 2023. február 23-i ülésére**

<b>Tárgyalja</b>	<b>Ülés</b>	<b>Szavazás</b>
Szociális bizottság	Nyílt	Nyílt szavazás
Pénzügyi és Városfejlesztési Bizottság	Zárt	Titkos szavazás
Közbeszerzési Bizottság		Egyszerű többség
<b>Képviselő-testület</b>		<b>Minősített többség</b>

**A tárgyalandó témakör tárgyilagos és tényszerű bemutatása**

**Tisztelt Képviselő-testület!**

A Képviselő-testület 2022-ben több mint kettőszáz millió forintot költött a város közterületein lévő utak, járdák, parkolóhelyek és csapadékvíz elvezetésének felújítására és karbantartására vonatkozóan.

A Képviselő-testület a 2022. évben megbízás alapján elvégeztette a város közterületein szükségessé vált felújítási és karbantartási feladatokra vonatkozó tervezési és költségbecslési tennivalókat.

Az elkészült tervek és a becsült költségvetés áttekintésekor javaslat volt arra, hogy egy helyszíni bejárásom kellene pontosítani a tennivalókat. Ez a bejárás és pontosítás megtörtént.

A munkát a tervezők, Espár Zsolt okleveles infrastruktúra-építőmérnök, műszaki ellenőr és Urbán László építésztechnikus elvégezték és a készült dokumentumokat megküldték az önkormányzat részére.

**Tervezett feladatok:**

1./ Rózsavölgy út felújításának folytatása a Körtefa út kereszteződéstől a Rózsavölgy út 2-8 határáig.

**A tervezet költség bruttó: 64.643.000 Ft.**

2./ Mező út felújításának folytatása a Szérűskert út kereszteződéstől a Mező út-Jókai út kereszteződé-

**ig. A tervezet költség bruttó: 35.814.000 Ft.**

3./ Mikszáth út csapadékvíz elvezetés felújítása. **A tervezet költség bruttó: 41.490.900 Ft.**

4./ Mikszáth út felújítás takarékos út és Búzavirág utca között. **A tervezet költség bruttó: 24.511.000 Ft.**

5./ Petőfi utca – Radnóti utca közötti szakasz mart aszfalittal történő kijavítása. **A tervezett költség bruttó: 27.432.000 Ft**

6./ Orgona köz felújítási munkái. **A tervezett költség bruttó: 7.775.640 Ft.**

7./ A Takarékos úton lévő társasházak előtt tervezett felújítási feladatok:

Takarék út 1 - kukatároló	302,118 Ft.
Takarék út 3 - kukatároló, járda, lépcső	1.431.976 Ft.
Takarék út 5 - kukatároló, járda, lépcső	1.259.564 Ft.
Takarék út 7 - kukatároló, járda, lépcső	1.022.058 Ft.
Takarék út 9 - kukatároló, járda, lépcső	1.450.774 Ft.
Takarék út 9 – járda	396.444 Ft.
Takarék út 11 - kukatároló, járda, lépcső	520.753 Ft.
Takarék út 13 - járda, lépcső	1.081.203 Ft.
Takarék út 17 – kukatároló	302.118 Ft.
Takarék út 21 - kukatároló, járda, lépcső	1.218.956 Ft.
Takarék út 23 - kukatároló, járda , lépcső	1.064.810 Ft.
Takarék út 25 - kukatároló, járda, lépcső	1.064.268 Ft.
Takarék út 27 – kukatároló	302.118 Ft.
Mikszáth út 12 - kukatároló	302.118 Ft.

**Tervezett költség bruttó: 12.287.159 Ft**

8./ Kátyúzás a város különböző út szakaszain, amely később kerül pontosításra.  
**Tervezett költség bruttó: 2.000.000 Ft.**

**A tervezett bruttó összköltség: 215.953.699 Ft.**

A tervezett feladat a várható költségvetés összegéből eredően közbeszerzés köteles, ezért javaslom, hogy a közbeszerzési feladat ellátására kérjen a Képviselő-testület árajánlatot és megállapodás tervezetet: 1./Márkus Mérnöki Kft. 3100 Salgótarján, Május1 út 73

2./

3./

Javaslom, hogy a kivitelezési munkálatok ellenőrzésére alkalmazzon a Képviselő-testület műszaki ellenőrt. Ezért javaslom, hogy a Képviselő-testület kérjen ajánlatot és megállapodás tervezetet a műszaki ellenőri feladatok ellátására Espár Zsolt okleveles infrastruktúra építőmérnöktől, valamint Urbán László építésztechnikustól a tervezett feladatok kivitelezési munkálatok felügyeletére vonatkozóan.

Kérem a Tisztelt Képviselő-testületet, hogy az előterjesztést megtárgyalni szíveskedjen.

Rétság, 2023. február 10-n

Jávorka János sk.

**Előzmények, különösen a témában hozott korábbi testületi döntések, azok végrehajtása**

A Képviselő-testület az elmúlt évben megbízást adott Espár Zsolt okleveles infrastruktúra építőmérnöknek és Urbán László építésztechnikusnak a .../ 2022. (II.03.) KT határozatban foglalt közterületeken tervezett felújítási és karbantartási feladatok megtervezésére és a várható költségek elkészítésére.

**Jogszabályi háttér**

**Határozati javaslatok**

**RÉTSÁG VÁROS ÖNKORMÁNYZAT KÉPVISELŐ-TESTÜLETÉNEK  
./2023.(II.23) KT. HATÁROZATA**

Rétság Város Önkormányzat Képviselő-testülete megtárgyalta a 2023. évre tervezett közterületen végzendő felújítási és karbantartási feladatokat.

A képviselő-testület a tervezett feladatokból az alábbi feladatok megvalósítását fogadja el:

- 1./ A Rózsavölgy út felújításának folytatását a Körtefa út kereszteződéstől a Rózsavölgy út 2-8 számú épületig. Tervezett költsége bruttó: 64.643.000 Ft.
- 2./ A Mező út felújításának folytatása a Jókai út kereszteződésig. Tervezett költsége bruttó: 35.814.000 Ft.
- 3./ Mikszáth út csapadékvíz elvezetés felújítás. Tervezett költsége bruttó: 41.490.900 Ft.
- 4./Mikszáth út-Takarék út kereszteződéstől felújítása a Búzavirág utca szelvényéig. Tervezett költsége bruttó: 25.511.000 Ft..
- 5./ Petőfi utca Radnóti utca közötti szakasz mart aszfalttal történő kijavítása. Tervezett költsége bruttó: 27.432.000 Ft.
- 6./ Orgona köz felújítási munkái. Tervezett költsége bruttó: 7.775.640 Ft.
- 7./ Takarékos úton lévő társasházak előtt tervezett járda, lépcsők, kukatárolók felújítása. Tervezett költsége bruttó: 12.287.159 Ft.
- 8./ Kátyúzás a város különböző útszakaszain. Tervezett költség bruttó: 2.000.000 Ft.

**Mindösszesen, bruttó: 215.953.699 Ft.**

A Képviselő-testület a közbeszerzési feladatok ellátására árajánlatot kér:

1./ Márkus Mérnöki Kft, 3100 Salgótarján Május 1 út 73

2./

3./

A Képviselő-testület árajánlatot kér a műszaki ellenőri feladatok ellátására:

1./ Útfelújítás, csapadékvíz elvezetés feladatkörre, Espár Zsolt tervezőt, műszaki ellenőr szakértőtől.

2./ Takarékné úti lépcső, járda, kukatárolók feladatkörre, Urbán László építészműszaki szakértőtől.

A Képviselő-testület a bruttó 215. 953.699 Ft. összeget a város közterületein végzendő felújítási és karbantartási feladatokra a költségvetésben elfogadott tartalék terhére biztosítja.

Határidő: 2023. április 30.

Felelős: Mezőfi Zoltán polgármester

Mezőfi Zoltán  
Polgármester

Záradék: Az előterjesztés jogszabálysértést nem tartalmaz.

Fodor Rita Mária  
jegyző



**ESPÁR ZSOLT**  
okleveles infrastruktúra-építőmérnök  
úttervező, műszaki ellenőr, szakértő  
MMK KÉ-K 13-13727  
06-30/386-15-46  
2600 Vác, Cserhát utca 5/E  
[esparzsolt@gmail.com](mailto:esparzsolt@gmail.com)  
[www.uttervező.hu](http://www.uttervező.hu)



---

# RÉTSÁG VÁROS 2023. ÉVI ÚTÉPÍTÉSI KARBANTARTÁSI, FELÚJÍTÁSI FELADATAINAK FELMÉRÉSE ÉS MŰSZAKI DOKUMENTUMAI

Tervszám: EZS/14/2022.



**Megbízó:**

**RÉTSÁG VÁROS  
ÖNKORMÁNYZATA**  
2651 Rétság, Rákóczi út 20.

**Tervező:**

**ESPÁR ZSOLT**  
okleveles infrastruktúra-építőmérnök  
úttervező, műszaki ellenőr, szakértő

**Vác, 2022. 04. hó – 2023.02.**

# TERVEZŐI NYILATKOZAT

## RÉTSÁG VÁROS 2022. ÉVI ÚTÉPÍTÉSI KARBANTARTÁSI, FELÚJÍTÁSI FELADATAINAK FELMÉRÉSE ÉS MŰSZAKI DOKUMENTUMAI

**Tervszám: EZS/14/2022.**

A vonatkozó jogszabályoknak megfelelően:

- az alkalmazott műszaki megoldások megfelelnek az általános érvényű és eseti hatósági előírásoknak,
- megfelelnek a vonatkozó útügyi jogszabályok, szabályzatok, az országos (MSZ) és ágazati szabványok, a műszaki előírások (ÚME), illetve az engedélyezett eltérések követelményeinek,
- a tárgyi dokumentáció a létesítmény telepítésére, tervezésére és üzemeltetésére vonatkozó munkavédelmi, biztonságtechnikai szabályok, továbbá egyéb hatósági egészségvédelmi és környezetvédelmi előírások betartásával készült, valamint
- a tervezett műszaki megoldások nem tartalmazzák engedélyköteles tevékenységet,
- ezek érvényesítésének módját, adatait a műszaki leírás megfelelő fejezetei tartalmazzák.

**Vác, 2022. 04. hó**



**ESPÁR ZSOLT**

**okleveles infrastruktúra-építőmérnök**

**úttervező, műszaki ellenőr, szakértő**

**MMK KÉ-K 13-13727**

**tel.: 06-30/386-15-46**

**e-mail: [esparzsolt@gmail.com](mailto:esparzsolt@gmail.com)**

**web: [www.uttervező.hu](http://www.uttervező.hu)**

# MŰSZAKI LEÍRÁS

## RÉTSÁG VÁROS 2023. ÉVI ÚTÉPÍTÉSI KARBANTARTÁSI, FELÚJÍTÁSI FELADATAINAK FELMÉRÉSE ÉS MŰSZAKI DOKUMENTUMAI

**Tervszám: EZS/14/2022.**

### **1. ELŐZMÉNYEK**

Magyarország helyi önkormányzatairól (Mötv.) szóló 2011. évi CLXXXIX. törvény a településüzemeltetést, azon belül is a helyi közutak és tartozékainak kialakítását és fenntartását kötelező önkormányzati feladatként definiálja.

A közúti közlekedésről (Kkt.) szóló 1988. évi I. törvény rendelkezései alapján a közút kezelőjének, jelen esetben a képviselő-testületnek kell gondoskodni arról, hogy a kezelésében álló közutak biztonságos közlekedésre alkalmas, közvetlen környezete esztétikus és kulturált legyen, a közút megrongálódását a közút kezelője köteles kijavítani, és a közút forgalmának biztonságát veszélyeztető helyzetet elhárítani.

Ezen jogszabályok alapján Rétság Város Önkormányzatának Képviselő-testülete a 13/2022. határozatában elfogadta, hogy a város közterületi útjainak, csapadékvíz elvezető rendszereinek és egyéb létesítményeinek felújítására karbantartási tervet kell készíteni.

## **2. TERVEZETT BEAVATKOZÁSOK ISMERTETÉSE**

### **A Rózsavölgy út további felújítása a Körtefa út kereszteződésétől a Rózsavölgy út 1-5. előtti parkolójig**

Érintett helyrajzi szám: 14

#### **Jelenlegi állapot bemutatása:**

A meredek utca mindkét oldalán van kialakítva vízvezető árok. A padka viszont fel van hívva és töredezett, melynek következtében a víz kimossa az aszfaltút szélét. Burkolatszélesség 4,0-4,5 m között változik, rossz állapotú, repedezett a burkolat. Tetőszelvényes a burkolat. Helyenként alépitményi problémák is látszanak a felületen.





## **Tervezett beavatkozások bemutatása:**

A helyszíni szemlém és az előterjesztés alapján azt javaslom, hogy a Körtefa utcától lefelé kell egy összetett, vízvezetés és útfelújítási beavatkozást végrehajtani.

Az út és a padka stabilizálása szükséges. A padka lenyesése esetén vélhetően erős erózió következne be. Mindent figyelembe véve a legcélszerűbb megoldás, mellyel több problémát is megoldanánk egyszerre az az lenne, hogy a meglévő aszfaltút mellé egy úgynevezett K szegély kerülne elhelyezésre. Ez a rámpás kialakításával átjárható, de vízvezető szerepet is betölt. A szegélyt 30-50 méterenként meg kell nyitni és a csapadékvizet be kell vezetni surrantóval a burkolt árokba.

Az új szegély mellett a letöredezett aszfaltokat pótolni kell. A szegélyt a jelenlegi útburkolat felett 5 cm-rel kell megépíteni, előkészítve az új aszfalt kopóréteg fogadását. Az utat 5,0 m szélességűre aszfalt burkolattal kell felújítani, kétoldali K szegélyssal. A teljes felület mintegy 10 %-án pályaszerkezet csere/megerősítés szükséges, valamint az átlag 1 méteres szélesítést is új pályaszerkezettel kell építeni, mely a következő.

### Az útszélesítés/csere pályaszerkezete:

- 5 cm AC 11 kopó (N) kopórétegbe hengerelt aszfaltbeton finisherrel terítve,
- 5 cm AC 11 kötő (N) kötőrétegbe hengerelt aszfaltbeton finisherrel terítve,
- 20 cm Ckt-4 alapréteg,
- 20 cm homokos-kavics védőréteg.

Az útszélesítésnél a kötőréteg aszfaltját 30 cm átlapolással kell kivitelezni.

Összesen 600 m K szegély és építése szükséges a két oldalú megtámasztás, a vízvezető megszakításoknál surrantók kialakítására. A K szegélyt végig C20/25 minőségű betongerendába kell elhelyezni belső oldalon 5 cm, a külső oldalon 10 cm befogással és egyenlő módon 10-10 cm vízszintes megtámasztással!

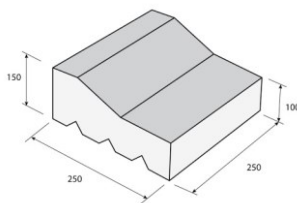

A kapubejárókat 1 méter szélességben azonos anyaggal helyre kell állítani.



A surrantót a fenti képen látható módon kell kialakítani annyi módosítással, hogy a kerti szegély helyett süllyesztett szegélyt kell alkalmazni.

Az útfelújítás pályaszerkezete:

- 5 cm AC 11 kopó (N) kopórétegbe hengerelt aszfaltbeton finisherrel terítve,
- kátyúzás, kiegyenlítő réteg építés 2-4 cm-ben a 2,5 %-os tetőszelvényes oldalesés és a hosszirányú hullámok kisimítása érdekében.
- meglévő aszfaltburkolat és pályaszerkezet.

A felújított út a jelenleg kialakult magassági vonalvezetést követi, oldalesése tetőszelvényes tetőszelvényes 2,5%.

Az útszakasz felújításának hossza 300 m, felülete 1500 m<sup>2</sup>.

## A Mező út felújítása a Szérűskert utca kereszteződéstől a Mező út teljes hosszában

Érintett helyrajzi szám: 566

### Jelenlegi állapot bemutatása:

A Mező utca útburkolatán hálós repedések láthatóak, mely teherbírási problémákból is adódhatnak, azonban komoly süllyedések nem észlelhetők a makroszkópos vizsgálattal. Vélhetően a nem megfelelően megválasztott aszfalt rétegvastagság okozza a répedezést. Az út egyenes, hullámoktól mentes, sima felületű, tetőszelvényes kialakítású. A burkolatszélék is letöredezettek. A járható zúzottköves padka hiányos, a földpadka viszont felhízott. A szikkasztóárkok feltelítődtek.







## **Tervezett beavatkozások bemutatása:**

Az aszfalt felületi hibának javítását a további romlás megelőzése érdekében el kell végezni. Minden útpályaszerkezet legnagyobb ellensége a víz. Ezért meg kell oldani a minél gyorsabb és hatékonyabb burkolatról történő vízelvezetést. Az útszakasz viszonylag széles szabályozási szélessége megengedi, hogy az út két oldalán földmedrű szikkasztóárok legyenek, így a meglévő árkokat újra kell profilozni, valamint a felhízott útpadkákat le kell nyesni.

A teljes burkolatjavítás csak a teljes pályaszerkezet cserével, azaz kvázi új út építésével lenne elérhető. Ennél egy költséghatékonyabb, de azért tartós megoldás lenne a teljes felület plusz kopóréteggel történő ellátása.

Az út állapotának hosszútávú megőrzése érdekében célszerű az utat szegéllyel ellátni. Jelen esetben süllyesztett szegély alkalmazása lenne célszerű a jelenlegi aszfalt réteg feletti 5 cm-el. Továbbá az utat a nagy forgalom miatt célszerű kiszélesíteni 50 cm-el, mely a szegélyekkel együtt 80 cm, melytől nagyon kényelmes települési gyűjtőút kialakítású lesz az út, mely szükséges is, mivel a környék utcái ebbe a szakaszba futnak bele, valamint a Helyi Építési Szabályzat szerint ennek az utcának a folytatásában lakópark fog kiépülni.

### Az útszélesítés pályaszerkezete:

- 5 cm AC 11 kopó (N) kopórétegbe hengerelt aszfaltbeton finisherrel terítve,
- 5 cm AC 11 kötő (N) kötőrétegbe hengerelt aszfaltbeton finisherrel terítve,
- 20 cm Ckt-4 alapréteg,
- 20 cm homokos-kavics védőréteg.

Az útszélesítésnél a kötőréteg aszfaltját 30 cm átlapolással kell kivitelezni. Az új aszfalt szélessége 5,0 méter. Szegélyekkel együttes szélesség 5,3 m. A szélesítést technológiailag egy oldalon javaslom elvégezni 50 cm-rel, mely az északi oldal lenne.

Összesen 400 m süllyesztett szegély építés szükséges a két oldalú megtámasztáshoz. A szegélyt végig C20/25 minőségű betongerendába kell elhelyezni a belső oldalon felülről 10 cm-ig és külső oldalon felülről 5 cm-ig kell elkészíteni a befogást és egyenlő módon 5-10 cm vízszintes megtámasztással!

### Az útfelújítás pályaszerkezete:

- 5 cm AC 11 kopó (N) kopórétegbe hengerelt aszfaltbeton finisherrel terítve,
- kátyúzás, kiegyenlítő réteg építés 2-4 cm-ben a 2,5 %-os tetőszelvényes oldalesés és a hosszirányú hullámok kisimítása érdekében.
- meglévő aszfaltburkolat és pályaszerkezet.

A felújított út a jelenleg kialakult magassági vonalvezetést követi, oldalesése tetőszelvényes tetőszelvényes 2,5%.

Az útszakasz felújításának hossza 200 m, felülete 1000 m<sup>2</sup>.

**Mikszáth úton, az óvoda felőli oldalon a csapadékvíz elvezető árok lefedésével növelni lehet az út szélességét, ezáltal biztonságosabbá válik a közlekedés**

Érintett helyrajzi szám: 143/1

**Jelenlegi állapot bemutatása:**

Az útburkolat keresztesése az óvoda irányába lejt, így a csapadék túlnyomó része az óvoda felőli oldalra jut, ezért így szól a feladatmeghatározás. Ezen a szakaszon nincsenek kapubehajtók, így egyszerű a telepítés. Megvizsgáltam a házsor oldalán lévő rendszert is, mely szintén nincsen jó állapotban.

Az óvoda oldalán lévő mintegy 150 m hosszú lapjárdából kirakott burkolt árok nagyon rossz állapotú. A befogatója az Orgona köz sarkán megfelelő.





## **Tervezett beavatkozások bemutatása:**

Magyarországon az évi átlagos csapadékvíz mennyisége 500-750 mm. Rétságon az elmúlt néhány évben többször is megismétlődött, hogy 30-40 perc alatt közel 30-40 mm csapadék hullott, mely nagyjából egy havi csapadékmennyiségnek felel meg. Ennek kezelésére sajnos a városok többsége, így Rétság sincs felkészülve megfelelő infrastruktúrával. A korábbi évtizedekben nem voltak ilyen intenzitású esőzések.

A Mikszáth utca mintegy  $65+50=115$  méteres szakaszán – ahol a legnagyobb a vízhozam – ott szükséges felújítani a vízvezető rendszert.

A leghatékonyabb megoldás az előregyártott mederelem, mely lefedhető, így személyautóval rá lehet parkolni is. Ezzel növelni lehet a növekvő igényeket az óvodánál és a hamarosan átadásra kerülő bölcsődénél. A kizárólag személygépkocsi használatot KRESZ táblával jelölni szükséges.

Javaslom továbbá az utat kiszélesíteni is, mellyel egy kompromisszumok nélkül két irányban járható és az óvoda oldalán parkolható felületek jönnek létre, mellyel jelentősen javul a közlekedés biztonsága!

Ennek megfelelően szükséges megépíteni CSOMIÉP TB 40/70/50 A előregyártott árokburkoló elemet 115 m hosszon, melynek hosszesése azonos az útéval.

A 65 m hosszon, az óvoda ingatlanjának teljes hosszában „A” teherbírású fedlappal lefedni szükséges az árkot. Mivel a gyártó megszüntette a vízbeeresztős fedlapok gyártását így minden fedlap között 2 cm-es hézagot kell hagyni a víz elvezetése érdekében.

Árok/mederburkoló elemek beépítésének általános szabályai:

Az árokburkoló elemek beépítési technológiája kis eltéréssel megfelel a gravitációs csatornák építési technológiájának. Az építés a befogadótól indulva a munkaárok kialakításával kezdődik. Ha szükséges, víztelenítést, esetleg part oldalfal biztosítást kell végezni. 20 cm-es, jól tömörített ( $Trg \geq 90\%$ ) homokos kavics ágyazatot kell kialakítani. A megfelelő lejtésű és szilárdságú ágyazat elkészítése után helyezhetők el az ágyazatra az árokburkoló elemek. Az építést a befogadótól indulva, a folyásiránnyal szemben kell végezni. Az elemek egymás utáni beépítésekor ügyelni kell a folyásfenék folytonosságának megtartására, egyes elemek közt lépcső kialakulása nem megengedett. Az mederburkoló elemek elhelyezése után 0/32 zúzottkővel kell kitölteni a földmeder és az árokburkoló oldalfala közti részt. Az ágyazó anyagot az előírásoknak megfelelően, kézi tömörítéssel kell megfelelő tömörségre ( $Trg \geq 90\%$ ) tömöríteni. A fugázást és az egyéb technológiai részletekben a konkrét gyártó előírásait kell betartani. A zárt csöveket a szakmában elfogadott módon nyílt árokba és tömörített homokágyban kell fektetni.

Az utat a biztonságos parkolás és kétirányú forgalom miatt ki kell szélesíteni.

Szélesítés 2,0 m a fedlapig, azzal egy szintbe.

Eredeti útszélesség: 4,5 m

Az útszélesítés pályaszerkezete:

- 5 cm AC 11 kopó (N) kopórétegbe hengerelt aszfaltbeton finisherrel terítve,
- 20 cm Ckt-4 alapréteg,
- 20 cm homokos-kavics védőréteg.

Az útszélesítésnél a kopóréteg aszfaltját min. 30 cm átlapolással kell kivitelezni.

Az útszélesítés felülete: 130 m<sup>2</sup>.

Az alkalmazandó termékek:



Nyíltszelvényű árok- és mederburkolás vasbeton elemei

### 1.5. TB JELŰ ÁROK- ÉS MEDERBURKOLÓ ELEMÉK

#### TB 40/70/50 MEDERBURKOLÓ ELEM KÖZÜTI „A” TERHELÉSRE

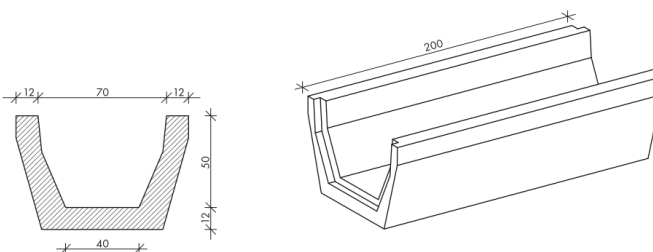

ÉMI NMÉ: A-65/2015  
Iparjogvédelem lajstromszáma: MSZH 199919

Fenek széle (szél.) (mm)	Felső mag. (mm)	Szelvény mag. (mm)	Elem hossz. (mm)	Elem tömeg (kg)	Beton szilárdság	Beton kitéli osztályok	Viszszállító keresztmetszet $A_v$ (m <sup>2</sup> )	Nedvesített kerület $P_w$ (mm)	Hidraulikai sugár R (mm)	Kiszorított térfog. (m <sup>3</sup> /m)
40	70	50	200	1376	C30/37	XC4, XF1, XA1	0,294	1,456	0,181	0,611
Burkolat esése I ‰			0,2	0,5	1,0	2,0	5,0	10,0	20,0	50,0
Viszszállító képesség (l/s)			95	115	213	301	477	674	951	1511

### 1.5. TB JELŰ ÁROK- ÉS MEDERBURKOLÓ ELEMÉK

#### TBF 40 FEDLAP KÖZÜTI „A” TERHELÉSRE

Fedlap hossz. (mm)	Tömeg (kg/db)
100	370

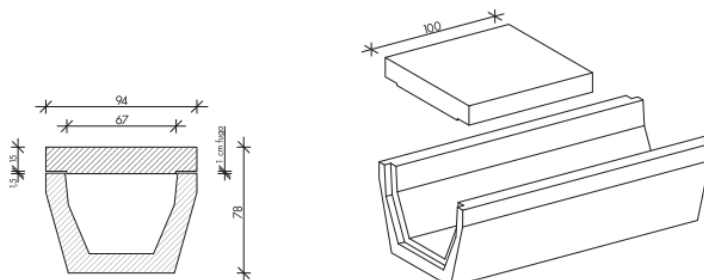

ÉMI NMÉ: A-65/2015

A házsor oldalán TBH 20/30/30 elemre kell kicserélni a behajtók közötti szakaszokat, melyek összes hozzá körülbelül 30 m. Itt nem szükséges az árok lefedése. A meglévő járműbehajtók elbontása nélkül, azok alá D300 átereszek behelyezése szükséges 25 m hosszon. A padka nyesése és 10 cm vastag Z32 építése szükséges az árok és az út közötti 2 m-en.



Nyíltszelvényű árok- és mederburkolás vasbeton elemei

## 1.5. TB JELŰ ÁROK- ÉS MEDERBURKOLÓ ELEMÉK

### TBH 20/30/30 MEDERBURKOLÓ ELEM 10 TONNA TENGYELTERHELÉSRE

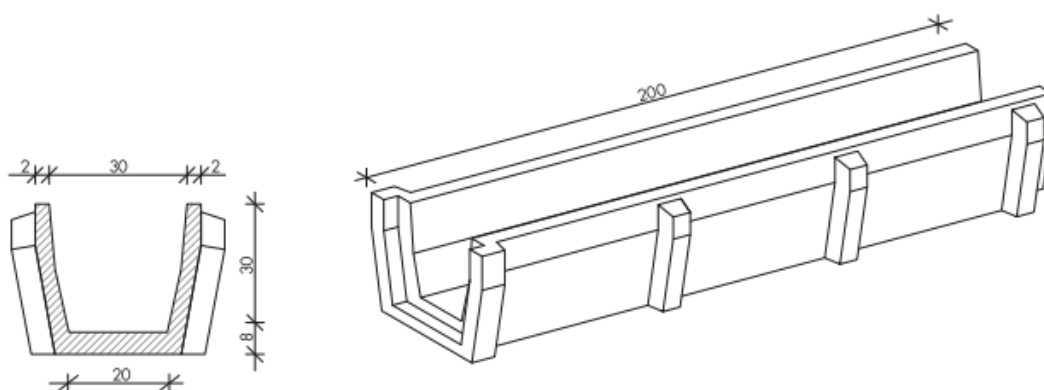

Az elemek fenéklemezében 3 db Ø100 lyuk kirekesztéssel is készülhetnek.  
ÉMI NME: A-70/2015  
Iparjogvédelem lajstromszáma: MSZH 199919

Fenék szél (c) / szél (cm)	Felső szél (cm)	Szelvény mag. (cm)	Elem hossz (cm)	Elem tömeg (kg)	Beton szilárdság	Beton kitéti osztályok	Vízszállító keresztmetszet $A_v$ (m <sup>2</sup> )	Nedvesített kerti $P_v$ (m)	Hidraulikai sugár R (m)	Kiszorított térfog. (m <sup>3</sup> /m)	
20	30	30	200	195	C40/50	XC4, XF3, XA2, XV3(H)	0,078	0,81	0,096	0,205	
Burkolat esése 1 ‰			0,2	0,5	1,0	2,0	5,0	10,0	20,0	50,0	100,0
Vízszállító képesség (l/s)			16	25	43	49	78	110	155	246	348

**Az új bölcsőde épület mellett a Mikszáth utca és a Takarékos utca közötti régi lapjárdát fel kell újítani 75 m hosszon, 1,5 térkő szélességben és két oldali kerti szegély megtámasztással.**

A járdaépítés pályaszerkezete:

- 6 cm térkő,
- 3 cm 2/4 bazalt zúzalék ágyazó,
- 10 cm Ckt-4 alapréteg,
- 10 cm homokos-kavics védőréteg.

## **Mikszáth út útfelújítása (Takarék utca és Búzavirág utca közötti)**

Érintett helyrajzi szám: 143/1

### **Jelenlegi állapot bemutatása:**

A Mikszáth utca és a Takarék utca kereszteződésében, valamint a Búzavirág utca közötti szakaszon a burkolat állapota nagyon rossz állapotban van, mely több okból eredhet. Vélhetően a gázvezeték nyomvonalán nem volt megfelelő a helyreállítás, valamint a kereszteződésben valamiért vékony aszfalt réteggel lett javítva egy probléma, mely ilyen teljes felületi hámlást, mállást eredményezett.





## **Tervezett beavatkozások bemutatása:**

Nem kerülhető el a szakasz javítása, felújítása. Szükséges a megsüllyedt nyomvonalon a pályaszerkezet cseréje, melyet rétegenként 20-20 cm átlapolással kell végezni!

### **Pályaszerkezet csere:**

- 5 cm AC 11 kopó aszfaltbeton kopóréteg (a teljes felület)
- 5 cm AC 11 kopó aszfaltbeton kopóréteg (nyomvonalasan) (160 cm)
- 20 cm FZKA 0/32 zúzottkő, (120 cm)
- 20 cm homokos kavics. (80 cm)

A teljes felületet mindenekelőtt ki kell kátyúzni. Ezt követően és a nyomvonalon megtörtént pályaszerkezet cserét követően egy teljesen új kopóréteget kell készíteni. A régi és az új felületek csatlakozásánál 2 méter hosszon szintbeni váltás nélkül kell kialakítani a régi és az új felület közötti váltást és bitumenes szalagot kell alkalmazni.

Teljes hosszon 50 cm széles 10 cm vastag M32 padka készül.

A felületi felújítás teljes mérete: 725 m<sup>2</sup>

A pályaszerkezet cserével érintett felület: 605 m<sup>2</sup>

A pályaszerkezet csere felülete: 120 m<sup>2</sup>

## **Petőfi utca Radnóti utca közötti szakasz felújítása**

Érintett helyrajzi szám: 0200, 1426

### **Jelenlegi állapot bemutatása:**

Az útszakasz a Hunyadi liget és a sportpálya között húzódik, mely a Radnóti és a Petőfi utcák végeit köti össze. A jelenleg aszfaltos útszakasz nagy része megfelelő állapotban van, 1-2 kátyú található rajta, viszont a mélypont körüli alsó szakasz nagyon rossz állapotban van, mert megáll a víz rajta.





## **Tervezett beavatkozások bemutatása:**

A lokális hibákat ki kell kátyúzni, nem közvetlenül akkora területen mint a kátyú, hanem jóval nagyobb helyen, hogy meglegyen az úgynevezett átlapolás, mely biztosítja majd a tartósságot.

A vízfolyás körüli alsó mintegy 60 méteres szakaszon komolyabb, kétrétegű aszfaltos javítás szükséges az alábbi módon. A szakaszon a 2,5 %-os keresztelés kialakítása a cél nyugati irányba, azaz a patak folyásiránya felé.

Első lépésként ki kell mart aszfalttal ki kell alakítani az oldalesést egy kiegyenlítő réteggel a kereszteléshez szükséges mértékben. Második ütemben 5 cm tömörített vastagságú AC-11 kopó aszfaltbetonnal 5,0 m szélességben egy egységes, végleges kopóréteget kell beépíteni. Végző lépésként 10 cm vastagságban 50-50 cm-es szélességben 0/32-es zúzottkőből 5% oldalesésű járható, tömörített padkát kell készíteni.

A kezdő- és végszelvények előtt és után 20-20 méterben elegendő 1 plusz réteggel történő megerősítés 5-5 méteres visszamarással és átlapolással, a közbenső 60 méter hosszban viszont 2 réteg aszfalt beépítése szükséges.

A felújítás teljes felülete: 500 m<sup>2</sup>

**Vác, 2022. 04. hó – 2023. 02.**

**ESPÁR ZSOLT**

**okleveles infrastruktúra-építőmérnök  
úttervező, műszaki ellenőr, szakértő**



**MMK KÉ-K 13-13727**

**tel.: 06-30/386-15-46**

**e-mail: [esparzsolt@gmail.com](mailto:esparzsolt@gmail.com)**

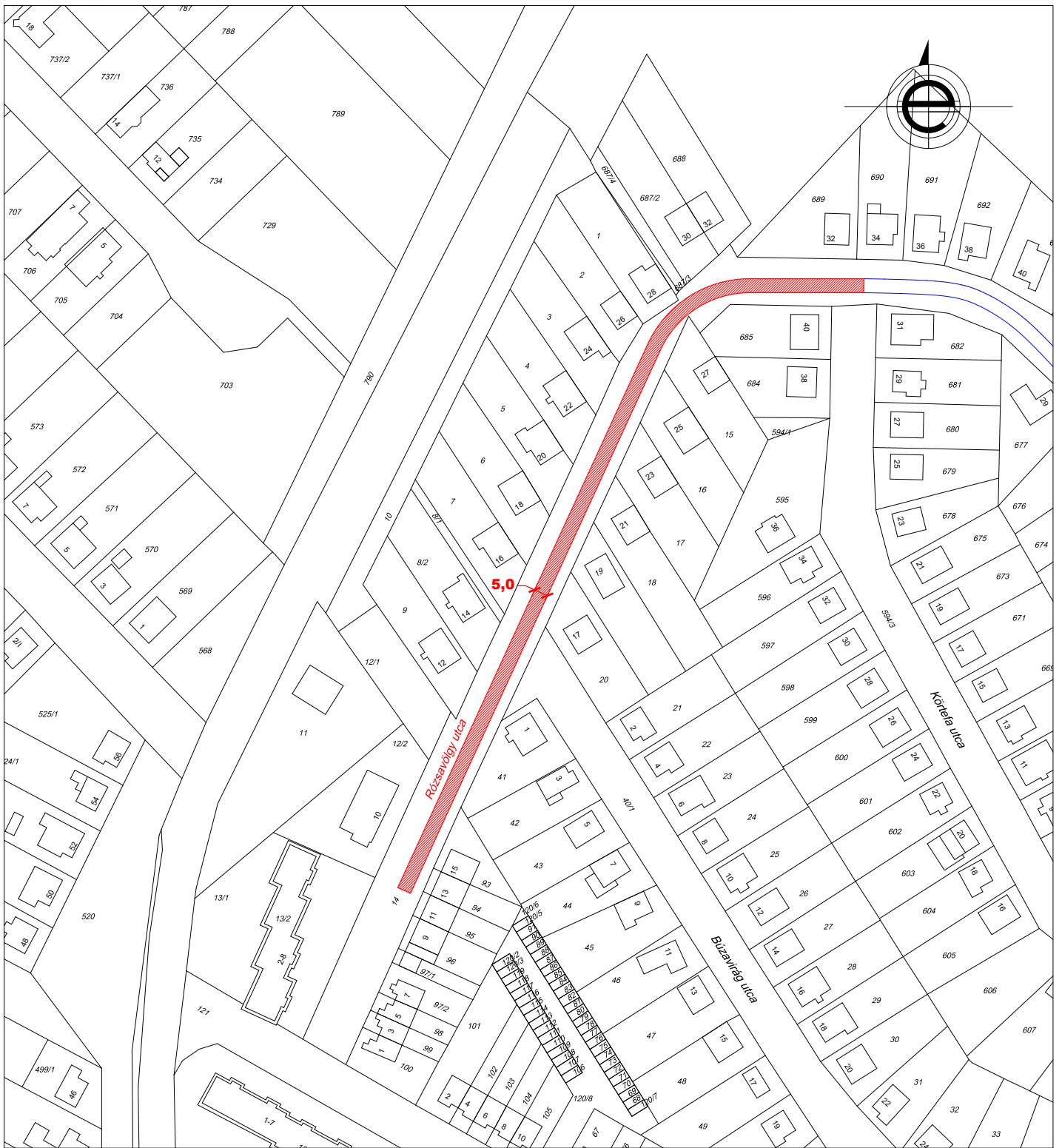
**web: [www.uttervező.hu](http://www.uttervező.hu)**



<b>KÉSZÍTETTE:</b>	<b>ESPÁR ZSOLT</b> okleveles infrastruktúra-építőmérnök úttervező, műszaki ellenőr MMK KÉ-K 13-13727		 ALÁÍRÁS	tel.: 06-30/386-15-46 e-mail: esparzsolt@gmail.com web: www.uttervezoz.hu 2600 Vác, Cserhát utca 5/E	
	<b>MEGRENDELŐ:</b>	Rétság Város Önkormányzata 2651 Rétság, Rákóczi út 20.			
<b>TÁRGY:</b>	<b>RÉTSÁG VÁROS 2022. ÉVI          ÚTÉPÍTÉSI KARBANTARTÁSI, FELÚJÍTÁSI          FELADATAINAK FELMÉRÉSE          ÉS MŰSZAKI DOKUMENTUMAI</b>			<b>RAJZSZÁM:</b>	<b>H-1.</b>
				<b>RAJZNÉV:</b>	<b>RÓZSAVÖLGY ÚT FELÚJÍTÁSA</b>
				<b>DÁTUM:</b>	<b>2022.04. hó</b>

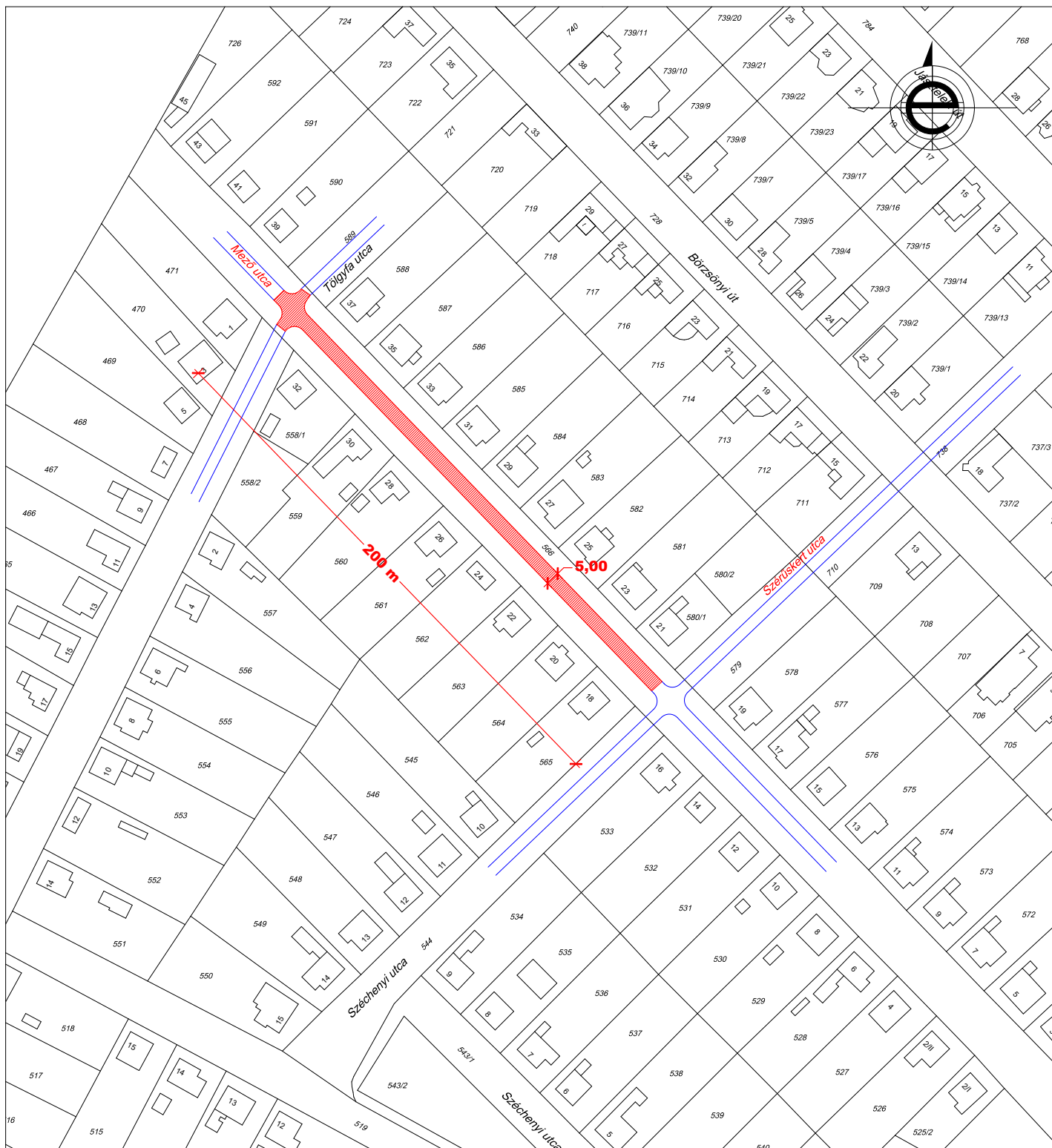

<p><b>KÉSZÍTETTE:</b></p>	<p align="center"><b>ESPÁR ZSOLT</b> okleveles infrastruktúra-építőmérnök útervező, műszaki ellenőr MMK KÉ-K 13-13727</p>	<p>tel.: 06-30/386-15-46 e-mail: <a href="mailto:esparzsolt@gmail.com">esparzsolt@gmail.com</a> web: <a href="http://www.uttervezzo.hu">www.uttervezzo.hu</a> 2600 Vác, Cserhát utca 5/E</p> 
<p><b>MEGRENDELŐ:</b></p>	<p align="center">Rétság Város Önkormányzata 2651 Rétság, Rákóczi út 20.</p>	<p><b>TERVSZÁM:</b> EZS/14/2020.</p>
<p><b>TÁRGY:</b></p>	<p align="center"><b>RÉTSÁG VÁROS 2022. ÉVI ÚTÉPÍTÉSI KARBANTARTÁSI, FELÚJÍTÁSI FELADATAINAK FELMÉRÉSE ÉS MŰSZAKI DOKUMENTUMAI</b></p>	<p><b>RAJZSZÁM:</b> H-2. <b>LÉPTÉK:</b> M=1:2000</p>
<p><b>RAJZNÉV:</b></p>	<p align="center"><b>MEZŐ UTCA FELÚJÍTÁSA</b></p>	<p><b>DÁTUM:</b> 2022.04. hó</p>

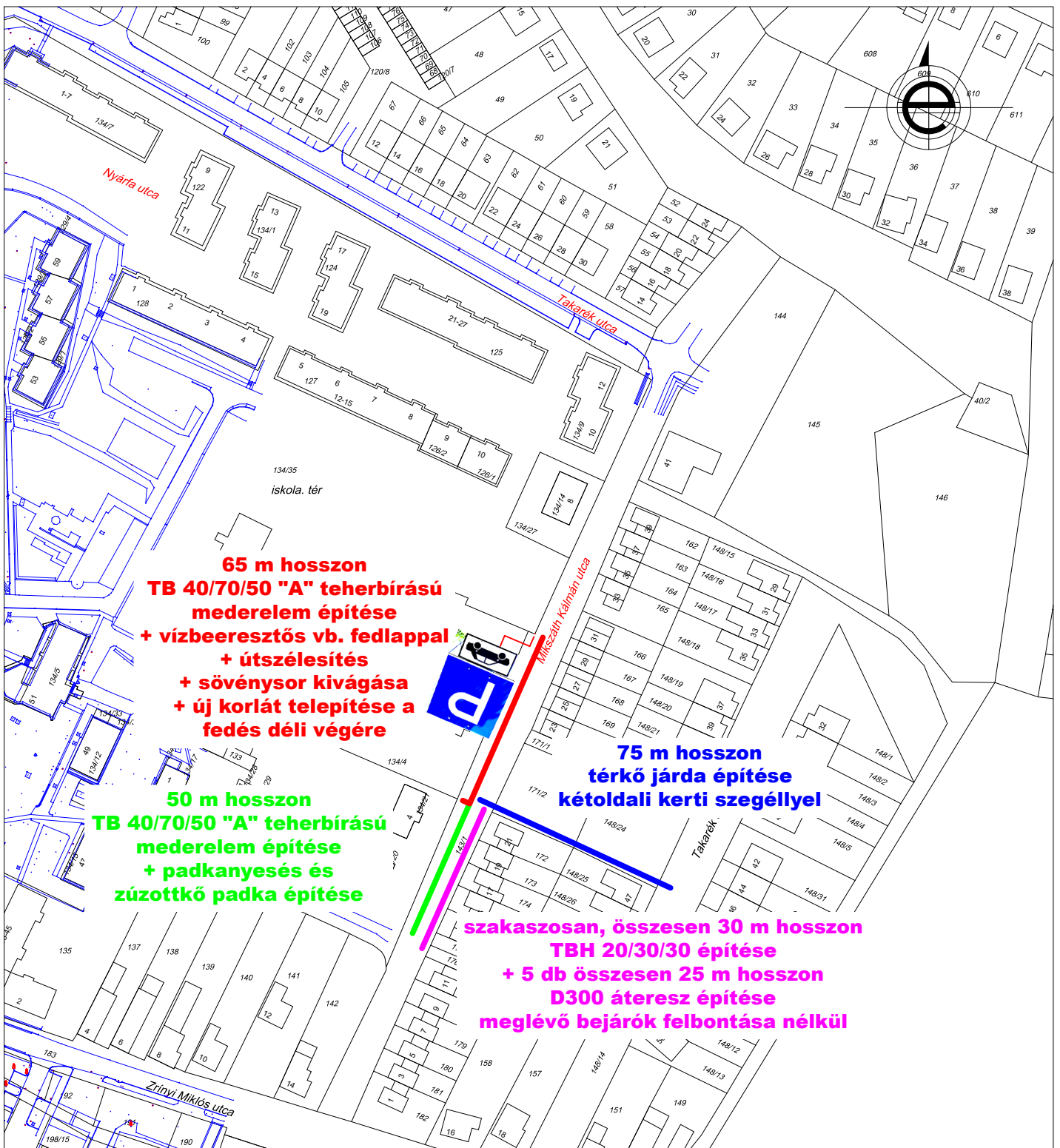

<b>ESPÁR ZSOLT</b>		tel.: 06-30/386-15-46	
okleveles infrastruktúra-építőmérnök		e-mail: <a href="mailto:esparzsolt@gmail.com">esparzsolt@gmail.com</a>	
KÉSZÍTETTE:		web: <a href="http://www.uttervező.hu">www.uttervező.hu</a>	
2651 Rétság, Rákóczi út 20.		2600 Vác, Cserhát utca 5/E	
2022. ÉVI			
ÚTÉPÍTÉSI KARBANTARTÁSI, FELÚJÍTÁSI		TERVSZÁM: EZS/14/2020.	
FELADATAINAK FELMÉRÉSE		RAJZSZÁM: H-3.	
ÉS MŰSZAKI DOKUMENTUMAI		LÉPTÉK: M=1:2000	
MIKSZÁTH ÚTON VÍZELVEZETŐK		DÁTUM: 2022.04. hó	
ÁRKOK FELÚJÍTÁSA			

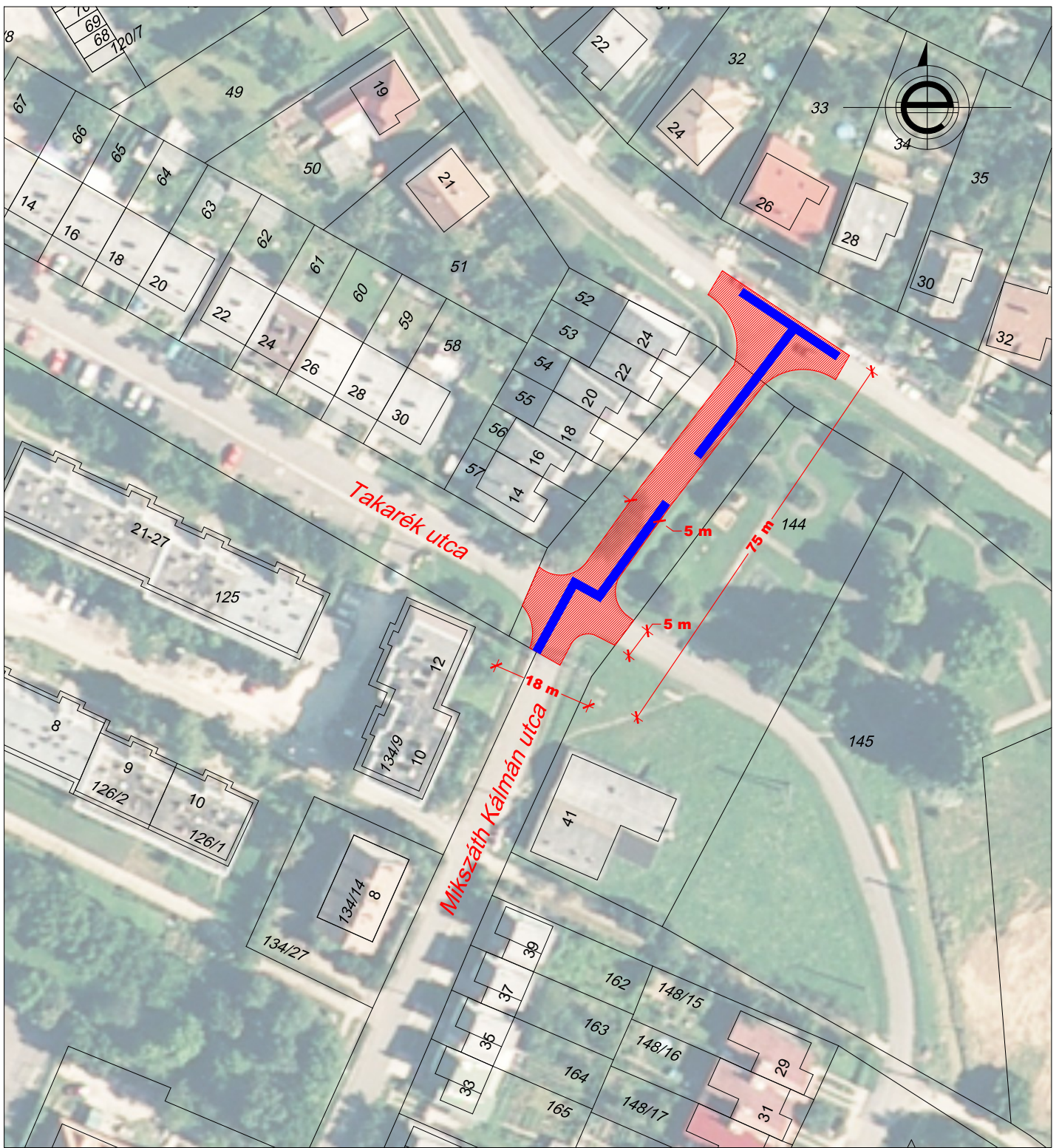

<b>KÉSZÍTETTE:</b>	<p align="center"><b>ESPÁR ZSOLT</b>  okleveles infrastruktúra-építőmérnök  úttervező, műszaki ellenőr  MMK KÉ-K 13-13727</p>	<p align="right">tel.: 06-30/386-15-46  e-mail: Zsolt@Espar.com  web: www.Espar.com  2600 Vác, Cserhát utca 5/E</p> 
<b>MEGRENDELŐ:</b>	<p align="center">Rétság Város Önkormányzata  2651 Rétság, Rákóczi út 20.</p>	<b>TERVSZÁM:</b> EZS/9/2020. EZS/14/2022.
<b>TÁRGY:</b>	<p align="center">RÉTSÁG VÁROS 2020. ÉVI  ÚTKARBANTARTÁSI FELADATIT  ELŐKÉSZÍTŐ MŰSZAKI FELMÉRÉS</p>	<b>RAJZSZÁM:</b> V-9./M.  <b>LÉPTÉK:</b> M=1:1000
<b>RAJZNÉV:</b>	<p align="center">VÁZLATTERV 9. TÉMA</p>	<b>DÁTUM:</b> 2020.09. - 2023.01. hó



**KÉSZÍTETTE:**

**ESPÁR ZSOLT**  
okleveles infrastruktúra-építőmérnök  
úttervező, műszaki ellenőr  
MMK KÉ-K 13-13727

  
ALÁÍRÁS

tel.: 06-30/386-15-46  
e-mail: Zsolt@Espar.com  
web: www.Espar.com  
2600 Vác, Cserhát utca 5/E



**MEGRENDELŐ:**

Rétság Város Önkormányzata  
2651 Rétság, Rákóczi út 20.

**TERVSZÁM:**

**EZS/9/2020.**

**TÁRGY:**

**RÉTSÁG VÁROS 2020. ÉVI  
ÚTKARBANTARTÁSI FELADATIT  
ELŐKÉSZÍTŐ MŰSZAKI FELMÉRÉS**

**RAJZSZÁM:**

**V-7.**

**LÉPTÉK:**

**M=1:2000**

**RAJZNÉV:**

**Petőfi utca Radnóti utca közötti  
szakasz összekötés útfelújítása**

**DÁTUM:**

**2020.09. hó**



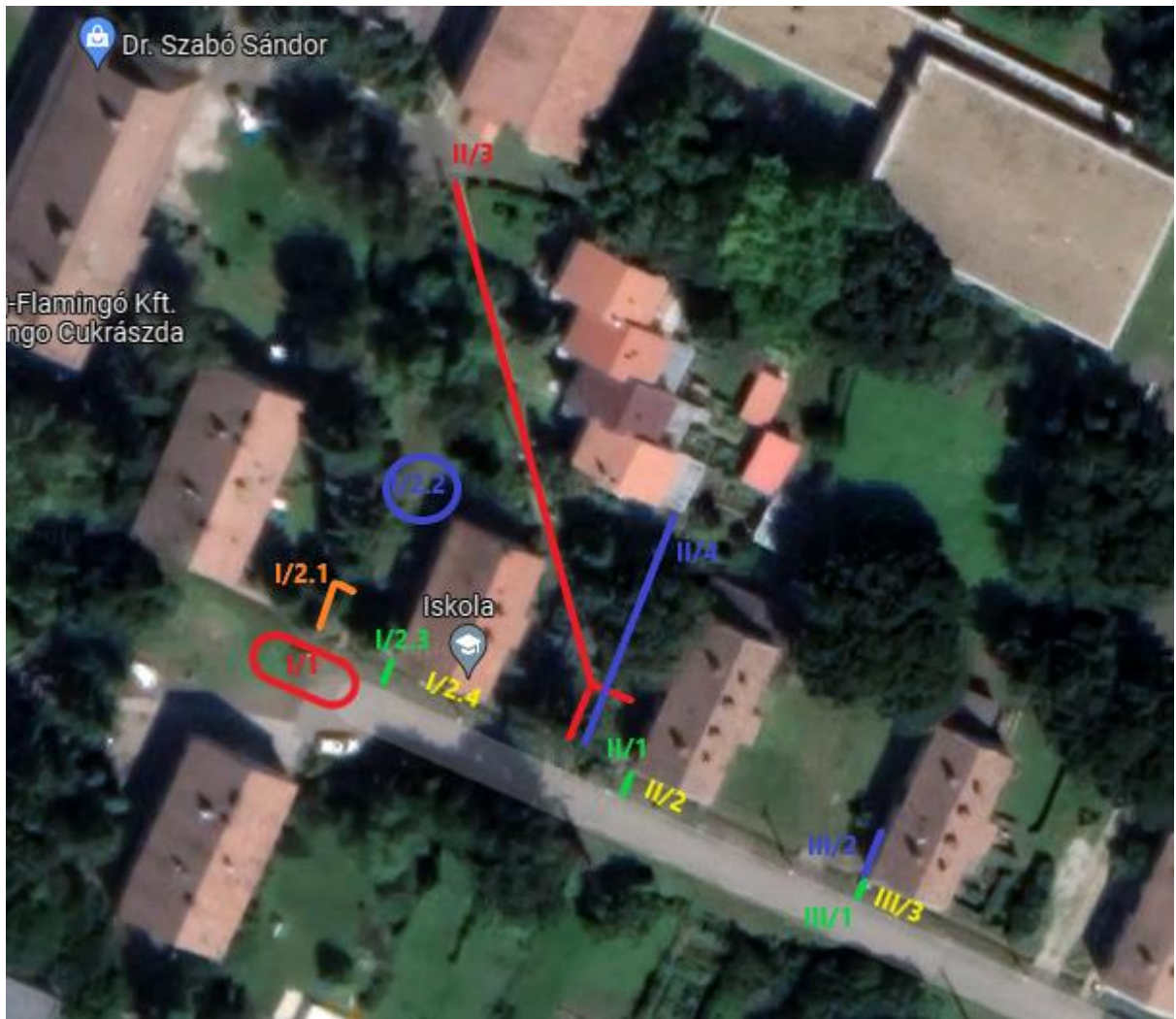

**Espár Mérnöki Iroda - Espár Zsolt e.v.**  
**okleveles infrastruktúra-építőmérnök**  
útervező, műszaki ellenőr  
MMK KÉ-K 13-13727  
Tel.: 06-30/386-15-46  
Cím: 2600 Vác, Cserhát utca 5/E  
[esparzsolt@gmail.com](mailto:esparzsolt@gmail.com)  
[www.uttervező.hu](http://www.uttervező.hu)  
Adószám: 67976009-1-33

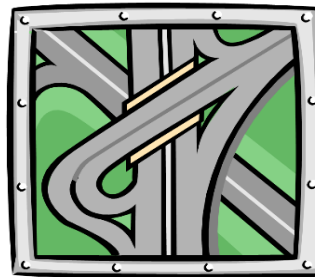

**Megrendelő:**  
**Rétság Város Önkormányzata**  
**2651 Rétság, Rákóczi út 20.**

Kelt: 2022.06. - 2023.02.  
Tervszám: EZS/14/2022.

## **RÉTSÁG VÁROS 2022. ÉVI KARBANTARTÁSI FELADATAI**

### **TERVEZŐI KÖLTSÉGVETÉS FŐSSZESÍTŐ**

Megnevezés	Anyagköltség	Díjköltség
1. Építmény közvetlen költségei	80 471 276	78 321 276
2.1 ÁFA vetítési alap	158 792 552	
2.2 Áfa	27,00%	42 873 989
3. A munkák bruttó ára		<b>201 666 541</b>

\_\_\_\_\_  
Espár Zsolt

---

---

**Feladatonkénti összesítő**

---

---

Helyszín és feladat	nettó	nettó	bruttó A+D
	Anyag összege	Díj összege	összesen
1. Rózsavölgy út felújítása	25 750 000 Ft	25 150 000 Ft	64 643 000 Ft
2. Mező utca felújítása	14 300 000 Ft	13 900 000 Ft	35 814 000 Ft
3. Mikszáth út csapadékvíz elvezetés felújítás	16 910 000 Ft	15 760 000 Ft	41 490 900 Ft
4. Mikszáth út felújítás Takarékné út és Búzavirág utca között	9 650 000	9 650 000	24 511 000 Ft
5. Petőfi utca Radnóti utca közötti szakasz mart aszfalttal történő kijavítása	10 800 000	10 800 000	27 432 000 Ft
6. Orgona köz felújítási munkái	3 061 276	3 061 276	7 775 640 Ft
<b>Összesen:</b>	<b>80 471 276 Ft</b>	<b>78 321 276 Ft</b>	<b>201 666 540 Ft</b>

## Rózsavölgy út felújítása

Ssz.	Tétel szövege	Menny.	Egység	Anyag egységár	Díj egységre	Anyag összesen	Díj összesen
1	K szegély építés kétoldali C20/25 betongerenda megtámasztással	600	m	5 000	4 000	3 000 000	2 400 000
2	Surrantók kialakítás süllyesztett szegélyből közötte aszfaltozva	20	db	50 000	50 000	1 000 000	1 000 000
3	Pályaszerkezet csere 10% felületen	150	m <sup>2</sup>	25 000	25 000	3 750 000	3 750 000
4	1 méteres szélesítés építése	300	m <sup>2</sup>	25 000	25 000	7 500 000	7 500 000
5	Útfelújítás készítése	1050	m <sup>2</sup>	10 000	10 000	10 500 000	10 500 000
<b>Munkanem összesen:</b>						<b>25 750 000</b>	<b>25 150 000</b>

A költségvetés a műszaki leírással együtt kezelendő, értelmezendő, attól elválaszthatatlan.

## Mező utca felújítása

Ssz.	Tétel szövege	Menny.	Egység	Anyag egységár	Díj egységre	Anyag összesen	Díj összesen
1	Süllyesztett szegély építés kétoldali C20/25 betongerenda megtámasztással	400	m	5 000	4 000	2 000 000	1 600 000
2	Útszélesítés építése	100	m <sup>2</sup>	25 000	25 000	2 500 000	2 500 000
3	Útfelújítás készítése	900	m <sup>2</sup>	10 000	10 000	9 000 000	9 000 000
5	Padkanyesés és földárkok jókarba helyezése	400	m	2 000	2 000	800 000	800 000
<b>Munkanem összesen:</b>						<b>14 300 000</b>	<b>13 900 000</b>

A költségvetés a műszaki leírással együtt kezelendő, értelmezendő, attól elválaszthatatlan.

## Mikszáth út csapadékvíz elvezetés felújítás

Ssz.	Tétel szövege	Menny.	Egység	Anyag egységár	Díj egységre	Anyag összesen	Díj összesen
1	Rossz minőségű mederlapos burkolat elbontása, TB 40/70/50 elem beépítése, földmunkával, kiszoruló föld elszállítással, lerakással, 20 cm homokos kavics kavicságyra helyezéssel, zúzottkő oldalmegtámasztással és teljes hosszban TBF 40 A teherbírású fedlennel	65 m		70 000	60 000	4 550 000	3 900 000
2	Rossz minőségű mederlapos burkolat elbontása, TB 40/70/50 elem beépítése, földmunkával, kiszoruló föld elszállítással, lerakással, 20 cm homokos kavics kavicságyra helyezéssel, zúzottkő oldalmegtámasztással	50 m		60 000	50 000	3 000 000	2 500 000
2	Útszélesítés építése	130 m <sup>2</sup>		25 000	25 000	3 250 000	3 250 000
3	Rossz minőségű mederlapos burkolat elbontása, TBH 20/30/30 elem beépítése, földmunkával, kiszoruló föld elszállítással, lerakással, 20 cm homokos kavics kavicságyra helyezéssel, zúzottkő oldalmegtámasztással	30 m		40 000	40 000	1 200 000	1 200 000
4	D300 áteresztő beépítése meglévő járműbehajtók alá TB elemhez csatlakozó fejgerendákkal	25 m		30 000	30 000	750 000	750 000
5	Padkanyesés és 10 cm vastag Z32 padka építése	60 m <sup>2</sup>		10 000	10 000	600 000	600 000
6	KRESZ tábla kihelyezése oszloppal és kiegészítő táblával	1 db		60 000	60 000	60 000	60 000
7	Sövény sor kivágása	60 m		5 000	5 000	300 000	300 000
8	1 db Fakorlát készítése, valamint jelenlegi 2 db elbontása és visszahelyezése	1 db		200 000	200 000	200 000	200 000
9	Kétoldali kerti szegély építés beton gerendába	150 m		5 000	5 000	750 000	750 000
10	Régi járdalap burkolat elbontása és 6 cm vastag térkőburkolat készítése műszaki leírás szerinti pályaszerkezettel, Takarékos utcai oldalon lépcsőben végződve és áteresztel	112,5 m <sup>2</sup>		20 000	20 000	2 250 000	2 250 000
<b>Munkanem összesen:</b>						<b>16 910 000</b>	<b>15 760 000</b>

A költségvetés a műszaki leírással együtt kezelendő, értelmezendő, attól elválaszthatatlan.

### Mikszáth út (Takarék utca és Búzavirág utca közötti) útfelújítása

Ssz.	Tétel szövege	Menny.	Egység	Anyag egységár	Díj egységre	Anyag összesen	Díj összesen
1	Pályaszerkezet csere	120	m	30 000	30 000	3 600 000	3 600 000
2	Útfelújítás készítése	605	m <sup>2</sup>	10 000	10 000	6 050 000	6 050 000
<b>Munkanem összesen:</b>						<b>9 650 000</b>	<b>9 650 000</b>

A költségvetés a műszaki leírással együtt kezelendő, értelmezendő, attól elválaszthatatlan.

### Petőfi utca Radnóti utca közötti szakasz felújítása

Ssz.	Tétel szövege	Menny.	Egység	Anyag egységár	Díj egységre	Anyag összesen	Díj összesen
1	Útfelújítás készítése műszaki leírás szerint	500	m <sup>2</sup>	20 000	20 000	10 000 000	10 000 000
2	Korlát készítése az átereszt két oldalásra	2	db	300 000	300 000	600 000	600 000
3	Nagyméretű acél oszlopok bontása	2	db	100 000	100 000	200 000	200 000
<b>Munkanem összesen:</b>						<b>10 800 000</b>	<b>10 800 000</b>

**A költségvetés a műszaki leírással együtt kezelendő, értelmezendő, attól elválaszthatatlan.**



**Orgona köz felújítási munkái**

**I. Orgona köz 1.**

**I/1 kukatároló és parkoló kialakítása**

1. kiemelt szegélysor bontása	2,00 m	7 475	14 950
2. kiemelt szegélysor építése	11,00 m	11 175	122 925
3. mederlapok elhelyezése (zöld szigetbe rakva, Önkormányzat által biztosított anyagból)	20,00 db	472	9 440
4. korlát készítése és elhelyezése kukák köré	6,00 m	48 427	290 562
5. földmű kiemelése, tükörkészítés, tömörítés	10,00 m <sup>2</sup>	4 346	43 460
6. zúzottkő alapréteg készítése	10,00 m <sup>2</sup>	7 590	75 900
7. zúzottkő kiékelés készítése	10,00 m <sup>2</sup>	2 783	27 830
8. AC11 jelű aszfaltburkolat készítése 4+2 cm vtg-ban	35,00 m <sup>2</sup>	9 315	326 025
9. padkarendezés helyi anyagból	1,00 tétel	28 750	28 750

**nettó összesen: 939 842**

**I/2.1 bejáró kialakítása lépcsőház bejáratához**

1. két soros lapjárda építése kerti szegély megtámasztással	12,00 fm	41 642	499 704
---	----------	--------	---------

**nettó összesen: 499 704**

**I/2.2 garázsbejáró földművének rendezése**

1. kőszórás leszedése, helybeni deponálással	2,00 óra/gép	16 767	33 534
2. földmű rendezése, tükörkészítés, tömörítés, kikerülő anyag elszállítása (helyben)	8,00 óra/gép	16 767	134 136
3. kőanyag visszaterítése, tömörítés	2,00 óra/gép	16 767	33 534
4. előmunka	8,00 óra/1 fő	4 543	36 344

**nettó összesen: 237 548**

**I/2.3 bejáró kialakítása lépcsőház járdához**

1. két soros lapjárda építése kerti szegély megtámasztással	2,80 fm	41 642	116 598
---	---------	--------	---------

**nettó összesen: 116 598**

**I/2.4 korlát készítése és elhelyezése kukák köré**

1. korlát készítése és elhelyezése kukák köré	3,00 fm	48 427	145 281
---	---------	--------	---------

**nettó összesen: 145 281**

**I.**

**Orgona köz 1. nettó összesen: 1 938 973**

**II. Orgona köz 2.**

**II/1 bejáró kialakítása lépcsőház járdához**

1. két soros lapjárda építése kerti szegély megtámasztással	2,80 fm	41 642	116 598
---	---------	--------	---------

**nettó összesen: 116 598**

**II/2 korlát készítése és elhelyezése kukák köré**

1. korlát készítése és elhelyezése kukák köré	3,00 fm	48 427	145 281
---	---------	--------	---------

**nettó összesen: 145 281**

**II/3 iskola felé vezető járda felújítása 68 fm × 0,8 m**

1. meglévő mederlapos járda elbontása	54,40 m <sup>2</sup>	12 650	688 160
2. két soros lapjárda építése kerti szegély megtámasztással	54,40 fm	41 642	2 265 325

**nettó összesen: 2 265 325**

**II/4 autó bejáró útalap képzése 26 fm × 2,5 m**

1. beton burkolat bontása	5,00 m <sup>3</sup>	10 120	50 600
2. földmű kiemelése, tükörkészítés, tömörítés	65,00 m <sup>2</sup>	4 346	282 490
3. zúzottkő alapréteg készítése	65,00 m <sup>2</sup>	7 590	493 350
4. zúzottkő kiékelés készítése	65,00 m <sup>2</sup>	2 783	180 895
5. meglévő garázsbejáró átépítése meglévő anyag felhasználásával	10,00 m <sup>2</sup>	22 747	227 470

**nettó összesen: 1 234 805**

**Orgona köz 2. nettó összesen: 3 762 008**

**II.**

**III. Orgona köz 3.**

**III/1 bejáró kialakítása lépcsőház járdához**

1. két soros lapjárda építése kerti szegély megtámasztással	2,60 fm	41 642	108 269
---	---------	--------	---------

**nettó összesen: 108 269**

**III/2 járda szélesítése (10 fm × 0,5 m)**

1. meglévő téglák kiszedése	5,00 m <sup>2</sup>	2 185	10 925
2. földmű kiemelése, tükörkészítés, tömörítés	5,00 m <sup>2</sup>	4 346	21 730
3. talajjavító réteg készítése	5,00 m <sup>2</sup>	4 198	20 990
4. zsálat készítése	10,00 m	7 487	74 870
5. betonozás	5,00 m <sup>2</sup>	7 901	39 505

**nettó összesen: 168 020**

**III/3 korlát készítése és elhelyezése kukák köré**

1. korlát készítése és elhelyezése kukák köré	3,00 fm	48 427	145 281
---	---------	--------	---------

**nettó összesen: 145 281**

**III.**

**Orgona köz 3. nettó összesen: 421 570**

**Orgona köz nettó mindösszesen: 6 122 551**

**áfa 27 %: 1 653 089**

**bruttó mindösszesen: 7 775 640**

**MEGBÍZÁSI SZERZŐDÉS**  
műszaki ellenőr tevékenységre

Amely létrejött egyrészről: Rétság Város Önkormányzata  
székhely: 2651 Rétság, Rákóczi út 20.  
adószám: 15735492-2-12  
Bankszámlaszám: 11741031-15451615  
képviselő: Mezőfi Zoltán polgármester

mint megbízó (továbbiakban **Megbízó**)

név: Urbán László  
székhely: 2651 Rétság, Petőfi utca 53.  
adószám: 69288258-1-32  
Bankszámlaszám: 64000060-10058547-00000000  
képviselő: Urbán László  
e-mail: [urban0807@gmail.com](mailto:urban0807@gmail.com)  
NÚJ: 391552582

mint megbízott (továbbiakban **Megbízott**)

között, az alulírott helyen és napon az alábbi feltételek mellett:

- 1. A szerződés tárgya:** Rétság Város Önkormányzat 11 db karbantartási feladat építési munkáinak műszaki ellenőrzése az alábbi helyszíneken:

Takarék út 3. előtt lépcsőlejáró, bejárat és kuka tárolóhely kialakítása.  
Takarék út 5. előtt lépcsőlejáró, bejárat és kuka tárolóhely kialakítása.  
Takarék út 7. előtt lépcsőlejáró, bejárat és kuka tárolóhely kialakítása.  
Takarék út 9. felé eső lépcsőlejáró és kuka tárolóhely kialakítása.  
Takarék út 13. felé eső lépcsőlejáró és kuka tárolóhely kialakítása.  
Takarék út 21. előtt lévő lépcsőlejáró és kuka tárolóhely kialakítása.  
Takarék út 23. előtt lévő lépcsőlejáró és kuka tárolóhely kialakítása.  
Takarék út 25. előtt lévő lépcsőlejáró, bejáró, kuka tárolóhely kialakítása.  
Takarék út 27. előtt kuka tárolóhely felújítása.  
Takarék út 9. A-B lépcsőház bejáratához a bejáró felújítása.

**Az ellenőrzési tevékenység kezdő időpontja:** 2023....

**A tervezett befejezési határidő:** 2023...

A Megbízó a szerződés aláírásával egyidejűleg a Megbízott rendelkezésére bocsátja a műszaki ellenőri tevékenység ellátásához szükséges tervdokumentációt, a költségvetést és a vállalkozási szerződés egy-egy példányát.

A Megbízott folyamatosan ellenőrzi az építkezést az építési munkálatok függvényében.

- 2. A Megbízott a műszaki ellenőrzésre vonatkozó megbízást a Ptk. XL. fejezet I. pontjában foglaltak, valamint a 290/2007. (X. 31.) Korm. rendelet szerint teljesíti az alábbi tevékenységekre is kiterjedően:**

Az engedélyes és kiviteli tervdokumentáció alapján az építés kiviteli tevékenységének ellenőrzése.

A hatósági engedélyek, hatósági előírások, határidők és a minőségi előírások, valamint a szerződések megtartásának folyamatos ellenőrzése.

Az építési napló külön jogszabályban meghatározottak szerinti ellenőrzése, a bejegyzések és egyéb jegyzőkönyvek ellenjegyzése, illetve észrevételezése.

A munkaterületen történő ellenőrzés során feltárt hibáknak, hiányosságoknak, eltéréseknek az építési naplóban való feltüntetése, azokról az építető értesítése.

Rendkívüli eseményekről azonnali (szóbeli) tájékoztatás az építető felé, melyet 5 napon belül írásban is rögzít.

A műszaki, illetve gazdasági szükségességből indokolt tervváltozásokkal kapcsolatos javaslatok megtétele; többletmunka, pótmunka elrendelése és elszámolási módjának ellenőrzése, azokról tájékoztatás adás az építető részére.

Tájékoztatást ad építető felé a kivitelezés készültségi fokáról, a felmerült problémákról, hatósági egyeztetésekről, az időbeni elmaradásokról, rendkívüli eseményekről, a megtett intézkedésekről.

Kivitelezői számlák ellenőrzése:

- a kivitelező által benyújtott a kivitelezés számlázható részeinek igazolása a műszaki tartalom, a teljesítés teljessége figyelembe vételével.
- A hibás teljesítés esetén a hiba megállapítása, javaslattétel az arányos összeg visszatartására
- A kivitelezés tételes pénzügyi ellenőrzése (az építető a szükséges dokumentációkat rendelkezésre bocsátja)
- A kivitelezői számla (ellenőrzés utáni) kifizetésének engedélyezése, aláírással hitelesítve.

Műszaki átadás-átvétel:

- a kivitelező készre-jelentése alapján „befejezés igazolás” kibocsátása, a beruházóval, építetővel egyeztetve átadás-átvételi időpont kitzuzése
- a nem lényegesnek tekintett hibák, vagy hiányosságokról „hiánypótlási lista” elkészítése, melyet a jótállási időszakban a vállalkozó a lehető legrövidebb időn belül köteles elvégezni.

### **3. Megbízó kötelezettséget vállal**

- a megbízotti teendők ellátásához szükséges adatok, engedélyek, dokumentációk és egyéb okiratok rendelkezésre bocsátására.

### **4. Megbízó a műszaki ellenőri tevékenység ellátásáért:**

230.000.- Ft (alanyi áfa mentes), azaz bruttó kettőszáznyolcvanezer forint, mely a sikeres műszaki átadás-átvételi eljárást követően kerül kiszámlázásra a Megbízott részére.

**5.** A megbízási jogviszony a sikeres műszaki átadás-átvételi eljárás befejeztével szűnik meg.

**6.** Jelen szerződésben nem szabályozott kérdésekben a Ptk. idevonatkozó rendelkezései az irányadóak.

Jelen szerződést a felek figyelmes elolvasást, egybehangzó értelmezést és megmagyarázást követően, mint akaratukkal mindenben megegyezőt, jóváhagyólag aláírják.

Kelt: Rétság, 2023...

megbízó cégszerű aláírása

megbízott cégszerű aláírása

Név : Rétság Város Önkormányzata

Cím : 2651. Rétság  
Rákóczi út 20-22

Kelt: 2023év február hó...nap  
Szám :.....

A munka leírása: Mikszáth -Takarék utcák  
közötti járda felújítása.

Készítette :.....

Készült: Terc kft költségvetéskészítő programjával 2023 / II árakkal

Költségvetés főösszesítő		
Megnevezés	Anyagköltség	Díjköltség
1. Építmény közvetlen költségei	2130985	4032753
1.1 Közvetlen önköltség összesen	2130985	4032753
2.1 ÁFA vetítési alap	6163738	
2.2 Áfa	27,00%	1664209
3. A munka ára		7827947

## Munkanem összesítő

<b>Munkanem megnevezése</b>	<b>Anyag összege</b>	<b>Díj összege</b>
Irtás, föld- és sziklamunka	739307	738934
Helyszíni beton és vasbeton munka	454592	1245774
Közműcsatorna-építés	77548	43170
Kőburkolat készítése	859538	1025327
Bitumenes alap és makadámburkolat készítése	0	73440
Betonpálya-burkolat készítése	0	906108
<b>Összesen:</b>	<b>2130985</b>	<b>4032753</b>

**Irtás, föld- és sziklamunka**

Ssz.	Tételszám	Tétel szövege	Menny. Egység	Anyag egységár	Díj egységre	Anyag összesen	Díj összesen
1	21-004- 1.1.2	Műtárgyakkal, épületekkel közvetlenül összefüggő feltöltések és előfeltöltések készítése tömörítés nélkül, gépi erővel, kiegészítő kézi munkával helyi anyagból I-IV. oszt. talajban, szállítással: 10,1-50,0 m	17,9 m3	0	2605	0	46630
2	21-004- 4.1.1- 0210251	Talajjavító réteg készítése vonalas létesítményeknél, 3,00 m szélességig térkő burkolat fektető rétege homokból átlag 2 cm vastagságban Nyers homok NH 0/12 RT, KŐKA,	2,2 m3	6258	2502	13768	5504
3	21-004- 4.1.2- 0120601	Talajjavító réteg készítése vonalas létesítményeknél, 3,00 m szélességig osztályozatlan kavicsból Természetes szemmegoszlású homokos kavics, THK 0/24 QTT, KŐKA, 13 cm vastag	15,5 m3	8260	2502	128030	38781
4	21-004- 5.1.1.1	Tükörkészítés tömörítés nélkül, sík felületen gépi erővel, kiegészítő kézi munkával járda nyomvonalán talajosztály: I-IV.	127,2 m2	0	372	0	47318
5	21-008- 3.1.1	Simító hengerlés a földmű (tükör és padka) felületén, gépi erővel, 3,0 m szélességig	254,4 m2	2	182	509	46301
6	21-011-11.3	Építési törmelék konténeres elszállítása, lerakása, lerakóhelyi díjjal, 5,0 m <sup>3</sup> -es konténerbe	15 db	39800	0	597000	0
7	21-011-12	Munkahelyi depóniából építési törmelék konténerbe rakása, kézi erővel, önálló munka esetén elszámolva, konténer szállítás nélkül	77 m3	0	7200	0	554400
<b>Munkanem összesen:</b>						<b>739307</b>	<b>738934</b>

**Helyszíni beton és vasbeton munka**

<b>Ssz.</b>	<b>Tételszám</b>	<b>Tétel szövege</b>	<b>Menny. Egység</b>	<b>Anyag egységár</b>	<b>Díj egységre</b>	<b>Anyag összesen</b>	<b>Díj összesen</b>
1	31-000-12.3	Feltöltések bontása, nehéz feltöltések bontása homokból, kavicsból, testsűrűség 1500 kg/m <sup>3</sup> felett kavicsagyazat.	34,1 m <sup>3</sup>	0	28020	0	955482
2	31-001-2-0452003	Hegesztett betonacél háló szerelése tartószerkezetbe FERALPI Sp6K1515 építési síkháló; 5,00 x 2,15 m; 150 x 150 mm osztással Ø 6,00 / 6,00 B500A (BHB55.50) betonaljzatba szerelve	0,4 t	354348	87600	141739	35040
3	31-030-11.1.1.2-0121410	Beton aljzat készítése helyszínen kevert betonból, kézi továbbítással és bedolgozással, merev aljzatra, tartószerkezetre léccel lehúzva, kavicsbetonból, kissé képlékeny konzisztenciájú betonból, 8cm vastag C16/20 - X0b(H) - 24 - F2 - CEM 42,5, m = 6,8 finomsági modulussal	8,9 m <sup>3</sup>	35152	28680	312853	255252
<b>Munkanem összesen:</b>						<b>454592</b>	<b>1245774</b>

**Közműcsatorna-építés**

<b>Ssz.</b>	<b>Tételszám</b>	<b>Tétel szövege</b>	<b>Menny.</b>	<b>Egység</b>	<b>Anyag egységár</b>	<b>Díj egységre</b>	<b>Anyag összesen</b>	<b>Díj összesen</b>
1	53-000- 1.1.1	Előregyártott csőelemekből készített csatorna törmelékre bontása, tokos vagy talpas betoncső 30 cm átmérőig	6 m		0	4455	0	26730
2	53-001- 1.2.1.2- 0640061	Körszelvényű, tokos betoncső beépítése gumigyűrűs kötéssel, 2,00 m hosszú előregyártott betoncsövekből, belső csőátmérő: 30 cm LEIER TO 30/200 L/I tokos betoncső, V1-T1-A1, CEM 2/A-V 32,5 S, integrált gumigyűrűs tömítéssel, Cikkszám: HUTJS1132	2 m		9435	1820	18870	3640
3	53-001- 10.1.1- 0645351	Körszelvényű, tokos vagy hengeres csőhöz vasbeton támfal beépítése, cementhabarcs kötéssel, DN 30, belső csőátmérő: 30 cm LEIER TFE 30 támfal elem, V1-T1-A1, CEM 2/A-V 32,5 S,	2 db		29339	6400	58678	12800
<b>Munkanem összesen:</b>							<b>77548</b>	<b>43170</b>



**Kőburkolat készítése**

<b>Ssz.</b>	<b>Tételszám</b>	<b>Tétel szövege</b>	<b>Menny.</b>	<b>Egység</b>	<b>Anyag egységár</b>	<b>Díj egységre</b>	<b>Anyag összesen</b>	<b>Díj összesen</b>
1	62-001-1.1	Szegélyek bontása bármely anyagból; kiemelt vagy süllyesztett szegélyek, futósorok, betongerendával	159	m	0	1864	0	296376
2	62-002-21.3 0618524	Egyéb használatos szegélykövek, út és járda szegélyek készítése, alapárok kiemelése nélkül, betonhézagolással, 100 cm hosszú elemekből KK KAVICS BETON Kerti szegély íves tetővel 5x100x20 cm, szürke	159	m	1250	1506	198750	239454
3	62-003-71.1 0610580	Térburkolat készítése rendszerkövekből 8 cm-es vastag, kvarc kopórétegű A Beton- Viacolor Borostyán 10x20x8 cm, szürke	111,3	m <sup>2</sup>	5937	4398	660788	489497
<b>Munkanem összesen:</b>							<b>859538</b>	<b>1025327</b>

**Bitumenes alap és makadámburkolat készítése**

<b>Ssz.</b>	<b>Tételszám</b>	<b>Tétel szövege</b>	<b>Menny.</b>	<b>Egység</b>	<b>Anyag egységár</b>	<b>Díj egységre</b>	<b>Anyag Díj összesen</b>
1	63-001-1.1	Zúzottkő makadám, itatott és kötőzúzalékos, valamint kevert aszfaltmakadám bontása, 15 cm vastagságig, kézi erővel, csákányozással útcsatlakozáshoz.	1,7	m3	0	43200	0 73440
<b>Munkanem összesen:</b>							<b>0 73440</b>

**Betonpálya-burkolat készítése**

<b>Ssz.</b>	<b>Tételszám</b>	<b>Tétel szövege</b>	<b>Menny.</b>	<b>Egység</b>	<b>Anyag egységár</b>	<b>Díj egységre</b>	<b>Anyag Díj összesen</b>	<b>Díj összesen</b>
1	64-001-2.2	Kavicsbeton burkolat bontása, géppel, hidraulikus bontófejjel	32,2	m3	0	28140	0	906108
<b>Munkanem összesen:</b>							<b>0</b>	<b>906108</b>

Név : Rétság Város Önkormányzata

Cím : 2651. Rétság  
Rákóczi út 20-22

Kelt: 2023év február hó...nap  
Szám :.....

A munka leírása: Takarékné u. 11. sz  
Lépcsőház előtti járda felújítása.

Készítette :.....

Készült: Terc kft költségvetéskészítő programjával 2023 / II árakkal

Költségvetés főösszesítő		
Megnevezés	Anyagköltség	Díjköltség
1. Építmény közvetlen költségei	99581	310461
1.1 Közvetlen önköltség összesen	99581	310461
2.1 ÁFA vetítési alap	410042	
2.2 Áfa	27,00%	110711
3. A munka ára		520753

## Munkanem összesítő

<b>Munkanem megnevezése</b>	<b>Anyag összege</b>	<b>Díj összege</b>
Zsaluzás és állványozás	5230	28998
Irtás, föld- és sziklamunka	2502	57195
Helyszíni beton és vasbeton munka	85599	216738
Kőburkolat készítése	6250	7530
<b>Összesen:</b>	<b>99581</b>	<b>310461</b>

**Zsaluzás és állványozás**

<b>Ssz.</b>	<b>Tételszám</b>	<b>Tétel szövege</b>	<b>Menny.</b>	<b>Egység</b>	<b>Anyag egységár</b>	<b>Díj egységre</b>	<b>Anyag Díj összesen</b>
1	15-004-51.1	Egyeneskarú lépcső zsaluzása, alátámasztó állvánnyal, 4,00 m magasságig, a fokok és lépcsőoldalak bezsaluzásával, fa zsaluzattal	2,7	m2	1937	10740	5230 28998
<b>Munkanem összesen:</b>							<b>5230 28998</b>

**Irtás, föld- és sziklamunka**

<b>Ssz.</b>	<b>Tételszám</b>	<b>Tétel szövege</b>	<b>Menny. Egység</b>	<b>Anyag egységár</b>	<b>Díj egységre</b>	<b>Anyag összesen</b>	<b>Díj összesen</b>
1	21-004- 4.1.2- 0120601	Talajjavító réteg készítése vonalas létesítményeknél, 3,00 m szélességig vagy építményen belül, osztályozatlan kavicsból Természetes szemmegoszlású homokos kavics, THK 0/24 QTT, KŐKA, 15 cm vast.	0,3 m3	8260	2502	2478	751
2	21-004- 5.1.2.1	Tükörkészítés tömörítés nélkül, sík felületen kézi erővel talajosztály: V-VI.	11,8 m2	0	3442	0	40616
3	21-008- 3.1.1	Simító hengerlés a földmű (tükör és padka) felületén, gépi erővel, 3,0 m szélességig	11,8 m2	2	182	24	2148
4	21-011-12	Munkahelyi depóniából építési törmelék konténerbe rakása, kézi erővel, önálló munka esetén elszámolva, konténer szállítás nélkül	1,9 m3	0	7200	0	13680
<b>Munkanem összesen:</b>						<b>2502</b>	<b>57195</b>

**Helyszíni beton és vasbeton munka**

<b>Ssz.</b>	<b>Tételszám</b>	<b>Tétel szövege</b>	<b>Menny. Egység</b>	<b>Anyag egységár</b>	<b>Díj egységre</b>	<b>Anyag összesen</b>	<b>Díj összesen</b>
1	31-000-12.3	Feltöltések bontása, nehéz feltöltések bontása homokból, kavicsból, testsűrűség 1500 kg/m <sup>3</sup>	0,9 m <sup>3</sup>	0	28020	0	25218
2	31-000-13.2	Beton aljzatok, járdák bontása 10 cm vastagságig, kavicsbetonból, salakbetonból	11,8 m <sup>2</sup>	0	7320	0	86376
3	31-001-2-0451503	Hegesztett betonacél háló szerelése tartószerkezetbe FERALPI 6K1010 építési síkháló; 5,00 x 2,15 m; 100 x 100 mm osztással Ø 6,00 / 6,00 B500A (BHB55.50)	0,04 t	357964	87600	14319	3504
4	31-021-10.1.1.1-0242110	Lépcső készítése betonból, XC2 környezeti osztályú, földnedves vagy kissé képlékeny konzisztenciájú betonból, helyszíni keveréssel és bedolgozással, kézi csömöszöléssel C25/30 - XC2 - 16 - F2 - CEM 32,5, m = 6,6 finomsági modulussal	0,5 m <sup>3</sup>	41506	45960	20753	22980
5	31-030-11.1.1.2-0121410	Beton aljzat készítése helyszínen kevert betonból, kézi továbbítással és bedolgozással, merev aljzatra, tartószerkezetre léccel lehúzva, kissé képlékeny konzisztenciájú betonból, 8 cm vastagság felett. C16/20 - X0b(H) - 24 - F2 - CEM 42,5, m = 6,8 finomsági modulussal	0,2 m <sup>3</sup>	35152	28680	7030	5736
6	31-051-1.2-0121110	Járdakészítés betonból, 8 cm vastagságig, kiemeléssel, 8 cm kavicsagyazattal, szegéllyel, zsaluzattal, kissé képlékeny konzisztenciájú betonból, szemcsézett, érdes felülettel, 2 cm vastag cementsimítással C16/20 - X0b(H) - 16 - F2 - CEM 42,5, m = 6,4 finomsági modulussal	10,3 m <sup>2</sup>	4223	7080	43497	72924
<b>Munkanem összesen:</b>						<b>85599</b>	<b>216738</b>



**Kőburkolat készítése**

<b>Ssz.</b>	<b>Tételszám</b>	<b>Tétel szövege</b>	<b>Menny.</b>	<b>Egység</b>	<b>Anyag egységár</b>	<b>Díj egységre</b>	<b>Anyag összesen</b>	<b>Díj összesen</b>
1	62-002-21.3-0618524	Egyéb használatos szegélykövek, út és körforgalom szegélyek készítése, alapárok kiemelése nélkül, betonhézagolással, 100 cm hosszú elemekből KK KAVICS BETON Kerti szegély íves tetővel 5x100x20 cm, szürke	5	m	1250	1506	6250	7530
<b>Munkanem összesen:</b>							<b>6250</b>	<b>7530</b>

Név : Rétság Város Önkormányzata

Cím : 2651. Rétság  
Rákóczi út 20-22

Kelt: 2023 év február hó...nap  
Szám :.....

A munka leírása: Takarékos utca 13 sz  
Külső lépcső és járda felújítása.

Készítette :.....

Készült: Terc kft költségvetéskészítő programjával 2023 / II árakkal

Költségvetés főösszesítő		
Megnevezés	Anyagköltség	Díjköltség
1. Építmény közvetlen költségei	482570	598633
1.1 Közvetlen önköltség összesen	482570	598633
2.1 ÁFA vetítési alap	1081203	
2.2 Áfa	27,00%	291925
3. A munka ára		1373128

## Munkanem összesítő

<b>Munkanem megnevezése</b>	<b>Anyag összege</b>	<b>Díj összege</b>
Zsaluzás és állványozás	9685	53700
Irtás, föld- és sziklamunka	34908	91038
Síkalapozás	141693	108732
Helyszíni beton és vasbeton munka	68827	249200
Fém nyílászáró és épületlakatos-szerkezet elhelyezése	163078	17220
Felületképzés	4742	10440
Kőburkolat készítése	59637	68303
<b>Összesen:</b>	<b>482570</b>	<b>598633</b>

**Zsaluzás és állványozás**

<b>Ssz.</b>	<b>Tételszám</b>	<b>Tétel szövege</b>	<b>Menny.</b>	<b>Egység</b>	<b>Anyag egységár</b>	<b>Díj egységre</b>	<b>Anyag összesen</b>	<b>Díj összesen</b>
1	15-004-51.1	Egyeneskarú lépcső zsaluzása, alátámasztó állvánnyal, 4,00 m magasságig, a fokok és lépcsőoldalak bezsaluzásával, fa zsaluzattal	5	m2	1937	10740	9685	53700
<b>Munkanem összesen:</b>							<b>9685</b>	<b>53700</b>

**Irtás, föld- és sziklamunka**

<b>Ssz.</b>	<b>Tételszám</b>	<b>Tétel szövege</b>	<b>Menny. Egység</b>	<b>Anyag egységár</b>	<b>Díj egységre</b>	<b>Anyag összesen</b>	<b>Díj összesen</b>
1	21-003- 1.1.1.2	Lyukfúrás vagy kisméretű földkiemelés, korlátozószlop, alaptest vagy lehorgonyzás részére, kézi erővel, 0,8 m mélységig, 0,30 m átmérőig, talajosztály: III.	2,4 m	0	9720	0	23328
2	21-003- 5.1.1.2	Munkaárok földkiemelése közművesített területen, kézi erővel, bármely konzisztenciájú talajban, dúcolás nélkül, 2,0 m <sup>2</sup> szelvényig, III. talajosztály	1,3 m <sup>3</sup>	0	12540	0	16302
3	21-003- 11.1.2	Földvisszatöltés munkagödörbe vagy munkaárokba, tömörítés nélkül, réteges elterítéssel, I-IV. oszt. talajban, kézi erővel, az anyag súlypontja karoláson belül, a vezeték (mútárgyat) környező 50 cm-en túli szelvényben	1,3 m <sup>3</sup>	0	5100	0	6630
4	21-004- 4.1.2- 0120601	Talajjavító réteg készítése vonalas létesítményeknél, 3,00 m szélességig vagy építményen belül, osztályozatlan kavicsból Természetes szemmegoszlású homokos kavics, THK 0/24 QTT, KŐKA, Alsószolca	1 m <sup>3</sup>	5095	2502	5095	2502
5	21-004- 5.1.2.1	Tükrökészítés tömörítés nélkül, sík felületen kézi erővel talajosztály: V-VI.	6,5 m <sup>2</sup>	0	3442	0	22373
6	21-008- 3.1.1	Simító hengerlés a földmű (tükör és padka) felületén, gépi erővel, 3,0 m szélességig	6,5 m <sup>2</sup>	2	182	13	1183
7	21-011-11.1	Építési törmelék konténeres elszállítása, lerakása, lerakóhelyi díjjal, 3,0 m <sup>3</sup> -es konténerbe	1 db	29800	0	29800	0
8	21-011-12	Munkahelyi depóniából építési törmelék konténerbe rakása, kézi erővel, önálló munka esetén elszámolva, konténer szállítás nélkül	2,6 m <sup>3</sup>	0	7200	0	18720
<b>Munkanem összesen:</b>						<b>34908</b>	<b>91038</b>

**Síkalapozás**

<b>Ssz.</b>	<b>Tételszám</b>	<b>Tétel szövege</b>	<b>Menny.</b>	<b>Egység</b>	<b>Anyag egységár</b>	<b>Díj egységre</b>	<b>Anyag összesen</b>	<b>Díj összesen</b>
1	23-003-3	Kukatároló. Földmunka, beton sáv-és lemzalap készítése helyszínen kevert.C20/25- X0v(H)-16-F3 minőségű betonból. Elválasztó mázolt korlát 30/30/3 zártszelvényből tervszerinti kivitelben, hat db. szabvány kukaedény tárolására.	1	db	133128	104760	133128	104760
2	23-003-3- 0242210	Vasbeton sáv-, talp-, lemez- vagy gerendaalap készítése helyszínen kevert C25/30 - XC2 - 16 - F3 - CEM 32,5, m = 6,6 finomsági modulussal	0,2	m3	42827	19860	8565	3972
<b>Munkanem összesen:</b>							<b>141693</b>	<b>108732</b>

**Helyszíni beton és vasbeton munka**

<b>Ssz.</b>	<b>Tételszám</b>	<b>Tétel szövege</b>	<b>Menny. Egység</b>	<b>Anyag egységár</b>	<b>Díj egységre</b>	<b>Anyag összesen</b>	<b>Díj összesen</b>
1	31-000- 1.2.2	Beton és kőbeton fal bontása, 15-25 cm vastagság között, C12/15 - C25/30 betonminőség között	0,4 m3	0	85260	0	34104
2	31-000- 11.1.1	Lépcsőszerkezetek bontása, betonból, C16/20 betonminőségig	0,9 m3	0	84720	0	76248
3	31-000-12.3	Feltöltések bontása, nehéz feltöltések bontása homokból, kavicsból, testsűrűség 1500 kg/m <sup>3</sup>	0,6 m3	0	28020	0	16812
4	31-000-13.2	Beton aljzatok, járdák bontása 10 cm vastagságig, kavicsbetonból, salakbetonból	6,2 m2	0	7320	0	45384
5	31-001-2- 0451503	Hegesztett betonacél háló szerelése tartószerkezetbe FERALPI 6K1010 építési síkháló; 5,00 x 2,15 m; 100 x 100 mm osztással Ø 6,00 / 6,00 B500A (BHB55.50)	0,024 t	357964	87600	8591	2102
6	31-021- 10.11.1.1- 0242210	Lépcső készítése vasbetonból, kissé képlékeny vagy képlékeny konzisztenciájú betonból, helyszíni keveréssel, kézi bedolgozással és vibrátoros tömörítéssel C25/30 - XC2 - 16 - F3 - CEM 32,5, m = 6,6 finomsági modulussal	1,1 m3	43243	48464	47567	53310
7	31-051-1.2- 0121110	Járdakészítés betonból, 8 cm vastagságig, tükörkiemeléssel, 8 cm kavicsagyazattal, szegéllyel, zsaluzattal, kissé képlékeny konzisztenciájú betonból, szemcsézett, érdes felülettel, 2 cm vastag cementsimítással C16/20 - X0b(H) - 16 - F2 - CEM 42,5, m = 6,4 finomsági modulussal	3 m2	4223	7080	12669	21240
<b>Munkanem összesen:</b>						<b>68827</b>	<b>249200</b>

**Fém nyílászáró és épületlakatos-szerkezet elhelyezése**

<b>Ssz.</b>	<b>Tételszám</b>	<b>Tétel szövege</b>	<b>Menny.</b>	<b>Egység</b>	<b>Anyag egységár</b>	<b>Díj egységre</b>	<b>Anyag összesen</b>	<b>Díj összesen</b>
1	45-004-2- 0180302	Lépcsőkorklát elhelyezése fészekbe vagy kőcsavaros rögzítéssel Acélcső korklát, 40/40/4 mm átmérőjű kézfogóval, alatta 1 sor 40/40/4/mm átmérőjű osztással, 2x-i Tiszakor alapmázolással.	5,5	m	29452	3000	161986	16500
2	45-051-2- 0344884	Kiegészítő elemek elhelyezése fogódzó rendszerekhez B&K Escort - SPM véglezáró kupak kapaszkodó rendszerhez, antibakteriális PVC, Cikkszám: BKI2006G	2	db	546	360	1092	720
<b>Munkanem összesen:</b>							<b>163078</b>	<b>17220</b>



**Felületképzés**

<b>Ssz.</b>	<b>Tételszám</b>	<b>Tétel szövege</b>	<b>Menny.</b>	<b>Egység</b>	<b>Anyag egységár</b>	<b>Díj egységre</b>	<b>Anyag Díj összesen</b>
1	47-021- 31.4.1- 0137053	Acélfelületek átvonó festése lépcsőkorklát felületén műgyanta kötőanyagú, oldószeres festékkel Caparol Capalac Profi HG aromamentes, tartós, időjárásálló zománcfesték, magassfényű, jó ütőszilárdságú, szín- és fénystabilitás, zöld	14,5	m	327	720	4742
<b>Munkanem összesen:</b>							<b>10440</b>

**Kőburkolat készítése**

<b>Ssz.</b>	<b>Tételszám</b>	<b>Tétel szövege</b>	<b>Menny.</b>	<b>Egység</b>	<b>Anyag egységár</b>	<b>Díj egységre</b>	<b>Anyag összesen</b>	<b>Díj összesen</b>
1	62-002-21.3- 0618524	Egyéb használatos szegélykövek, út járda és lépcső- szegélyek készítése, alapárok kiemelése nélkül, beton- hézagolással, 100 cm hosszú elemekből KK KAVICS BETON Kerti szegély íves tetővel 5x100x20 cm, szürke	29	m	910	1506	26390	43674
2	62-003-71.1- 0610580	Térburkolat készítése rendszerkövekből 8 cm-es vast. kvarc kopórétegű 10x20x8; cm-es méretekből A Beton-Viacolor Borostyán 10x20x8 cm, szürke	5,6	m <sup>2</sup>	5937	4398	33247	24629
<b>Munkanem összesen:</b>							<b>59637</b>	<b>68303</b>

Név : Rétság Város Önkormányzata

Cím : 2651. Rétság  
Rákóczi út 20-22

Kelt: 2023 év február hó...nap  
Szám :.....

A munka leírása: Takarékos utca 9 sz  
Külső lépcső és járda felújítása.

Készítette :.....

Készült: Terc kft költségvetéskészítő programjával 2023 / II árakkal

Költségvetés főösszesítő		
Megnevezés	Anyagköltség	Díjköltség
1. Építmény közvetlen költségei	485238	657104
1.1 Közvetlen önköltség összesen	485238	657104
2.1 ÁFA vetítési alap	1142342	
2.2 Áfa	27,00%	308432
3. A munka ára		1450774

## Munkanem összesítő

<b>Munkanem megnevezése</b>	<b>Anyag összege</b>	<b>Díj összege</b>
Zsaluzás és állványozás	10460	57996
Irtás, föld- és sziklamunka	40930	113786
Síkalapozás	141693	108732
Helyszíni beton és vasbeton munka	51834	279388
Fém nyílászáró és épületlakatos-szerkezet elhelyezése	177804	18720
Felületképzés	4938	10872
Kőburkolat készítése	57579	67610
<b>Összesen:</b>	<b>485238</b>	<b>657104</b>

**Zsaluzás és állványozás**

<b>Ssz.</b>	<b>Tételszám</b>	<b>Tétel szövege</b>	<b>Menny.</b>	<b>Egység</b>	<b>Anyag egységár</b>	<b>Díj egységre</b>	<b>Anyag összesen</b>	<b>Díj összesen</b>
1	15-004-51.1	Egyeneskarú lépcső zsaluzása, alátámasztó állvánnyal, 4,00 m magasságig, a fokok és lépcsőoldalak bezsaluzásával, fa zsaluzattal	5,4	m2	1937	10740	10460	57996
<b>Munkanem összesen:</b>							<b>10460</b>	<b>57996</b>

**Irtás, föld- és sziklamunka**

Ssz.	Tételszám	Tétel szövege	Menny. Egység	Anyag egységár	Díj egységre	Anyag összesen	Díj összesen
1	21-003- 1.1.1.2	Lyukfúrás vagy kisméretű földkiemelés, korlátozószlop, alaptest vagy lehorgonyzás részére, kézi erővel, 0,8 m mélységig, 0,30 m átmérőig, talajosztály: III.	2,4 m	0	9720	0	23328
2	21-003- 5.1.1.2	Munkaárok földkiemelése közművesített területen, kézi erővel, bármely konzisztenciájú talajban, dúcolás nélkül, 2,0 m <sup>2</sup> szelvényig, III. talajosztály	1,6 m <sup>3</sup>	0	12540	0	20064
3	21-003- 11.1.2	Földvisszatöltés munkagödörbe vagy munkaárokbba, tömörítés nélkül, réteges elterítéssel, I-IV. oszt. talajban, kézi erővel, az anyag súlypontja karoláson belül, a vezeték (mútárgyat) környező 50 cm-en túli szelvényben	1,6 m <sup>3</sup>	0	5100	0	8160
4	21-004- 4.1.2- 0120601	Talajjavító réteg készítése vonalas létesítményeknél, 3,00 m szélességig vagy építményen belül, osztályozatlan kavicsból Természetes szemmegoszlású homokos kavics, THK 0/24 QTT, KŐKA, Alsószolca	1,2 m <sup>3</sup>	5095	2502	6114	3002
5	21-004- 5.1.2.1	Tükrökészítés tömörítés nélkül, sík felületen kézi erővel talajosztály: V-VI.	8 m <sup>2</sup>	0	3442	0	27536
6	21-008- 3.1.1	Simító hengerlés a földmű (tükör és padka) felületén, gépi erővel, 3,0 m szélességig	8 m <sup>2</sup>	2	182	16	1456
7	21-011-11.2	Építési törmelék konténeres elszállítása, lerakása, lerakóhelyi díjjal, 4,0 m <sup>3</sup> -es konténerbe	1 db	34800	0	34800	0
8	21-011-12	Munkahelyi depóniából építési törmelék konténerbe rakása, kézi erővel, önálló munka esetén elszámolva, konténer szállítás nélkül	4,2 m <sup>3</sup>	0	7200	0	30240
<b>Munkanem összesen:</b>						<b>40930</b>	<b>113786</b>

**Síkalapozás**

<b>Ssz.</b>	<b>Tételszám</b>	<b>Tétel szövege</b>	<b>Menny.</b>	<b>Egység</b>	<b>Anyag egységár</b>	<b>Díj egységre</b>	<b>Anyag összesen</b>	<b>Díj összesen</b>
1	23-003-3	Kukatároló. Földmunka, beton sáv-és lemzalap készítése helyszínen kevert.C20/25- X0v(H)-16-F3 minőségű betonból. Elválasztó mázolt korlát 30/30/3 zártszelvényből tervszerinti kivitelben, hat db. szabvány kukaedény tárolására.	1	db	133128	104760	133128	104760
2	23-003-3- 0242210	Vasbeton sáv-, talp-, lemez- vagy gerendaalap készítése helyszínen kevert C25/30 - XC2 - 16 - F3 - CEM 32,5, m = 6,6 finomsági modulussal	0,2	m3	42827	19860	8565	3972
<b>Munkanem összesen:</b>							<b>141693</b>	<b>108732</b>

**Helyszíni beton és vasbeton munka**

<b>Ssz.</b>	<b>Tételszám</b>	<b>Tétel szövege</b>	<b>Menny. Egység</b>	<b>Anyag egységár</b>	<b>Díj egységre</b>	<b>Anyag összesen</b>	<b>Díj összesen</b>
1	31-000- 1.2.2	Beton és kőbeton fal bontása, 15-25 cm vastagság között, C12/15 - C25/30 betonminőség között	1 m3	0	85260	0	85260
2	31-000- 11.1.1	Lépcsőszerkezetek bontása, betonból, C16/20 betonminőségig	1 m3	0	84720	0	84720
3	31-000-12.3	Feltöltések bontása, nehéz feltöltések bontása homokból, kavicsból, testsűrűség 1500 kg/m <sup>3</sup>	2,1 m3	0	28020	0	58842
4	31-001-2- 0451503	Hegesztett betonacél háló szerelése tartószerkezetbe FERALPI 6K1010 építési síkháló; 5,00 x 2,15 m; 100 x 100 mm osztással Ø 6,00 / 6,00 B500A (BHB55.50)	0,024 t	357964	87600	8591	2102
5	31-021- 10.11.1.1- 0242210	Lépcső készítése vasbetonból, kissé képlékeny vagy képlékeny konzisztenciájú betonból, helyszíni keveréssel, kézi bedolgozással és vibrátoros tömörítéssel C25/30 - XC2 - 16 - F3 - CEM 32,5, m = 6,6 finomsági modulussal	1 m3	43243	48464	43243	48464
<b>Munkanem összesen:</b>						<b>51834</b>	<b>279388</b>



**Fém nyílászáró és épületlakatos-szerkezet elhelyezése**

<b>Ssz.</b>	<b>Tételszám</b>	<b>Tétel szövege</b>	<b>Menny.</b>	<b>Egység</b>	<b>Anyag egységár</b>	<b>Díj egységre</b>	<b>Anyag összesen</b>	<b>Díj összesen</b>
1	45-004-2- 0180302	Lépcsőkorklát elhelyezése fészekbe vagy kőcsavaros rögzítéssel Acélcső korklát, 40/40/4 mm átmérőjű kézfogóval, alatta 1 sor 40/40/4/mm átmérőjű osztással, 2x-i Tiszakor alapmázolással.	6 m		29452	3000	176712	18000
2	45-051-2- 0344884	Kiegészítő elemek elhelyezése fogódzó rendszerekhez B&K Escort - SPM véglezáró kupak kapaszkodó rendszerhez, antibakteriális PVC, Cikkszám: BKI2006G	2 db		546	360	1092	720
<b>Munkanem összesen:</b>							<b>177804</b>	<b>18720</b>

**Felületképzés**

<b>Ssz.</b>	<b>Tételszám</b>	<b>Tétel szövege</b>	<b>Menny.</b>	<b>Egység</b>	<b>Anyag egységár</b>	<b>Díj egységre</b>	<b>Anyag Díj összesen</b>
1	47-021- 31.4.1- 0137053	Acélfelületek átvonó festése lépcsőkorklát felületén műgyanta kötőanyagú, oldószeres festékkel Caparol Capalac Profi HG aromamentes, tartós, időjárásálló zománcfesték, magassfényű, jó ütőszilárdságú, szín- és fénystabilitás, zöld	15,1	m	327	720	4938
<b>Munkanem összesen:</b>							<b>10872</b>

**Kőburkolat készítése**

<b>Ssz.</b>	<b>Tételszám</b>	<b>Tétel szövege</b>	<b>Menny.</b>	<b>Egység</b>	<b>Anyag egységár</b>	<b>Díj egységre</b>	<b>Anyag összesen</b>	<b>Díj összesen</b>
1	62-002-21.3- 0618524	Egyéb használatos szegélykövek, út járda és lépcső- szegélyek készítése, alapárok kiemelése nélkül, beton- hézagolással, 100 cm hosszú elemekből KK KAVICS BETON Kerti szegély íves tetővel 5x100x20 cm, szürke	30	m	910	1506	27300	45180
2	62-003-71.1- 0610580	Térburkolat készítése rendszerkövekből 8 cm-es vast. kvarc kopórétegű 10x20x8; cm-es méretekből A Beton-Viacolor Borostyán 10x20x8 cm, szürke	5,1	m <sup>2</sup>	5937	4398	30279	22430
<b>Munkanem összesen:</b>							<b>57579</b>	<b>67610</b>

Név : Rétság Város Önkormányzata

Cím : 2651. Rétság  
Rákóczi út 20-22

Kelt: 2023 év február hó...nap  
Szám :.....

A munka leírása: Takarékos utca 25 sz  
Külső lépcső és járda felújítása.

Készítette :.....

Készült: Terc kft költségvetéskészítő programjával 2023 / II árakkal

Költségvetés főösszesítő		
Megnevezés	Anyagköltség	Díjköltség
1. Építmény közvetlen költségei	366569	471437
1.1 Közvetlen önköltség összesen	366569	471437
2.1 ÁFA vetítési alap	838006	
2.2 Áfa	27,00%	226262
3. A munka ára		1064268

## Munkanem összesítő

<b>Munkanem megnevezése</b>	<b>Anyag összege</b>	<b>Díj összege</b>
Zsaluzás és állványozás	5424	30072
Irtás, föld- és sziklamunka	32355	58037
Síkalapozás	141693	108732
Helyszíni beton és vasbeton munka	63962	216385
Fém nyílászáró és épületlakatos-szerkezet elhelyezése	89448	15720
Felületképzés	2551	5616
Kőburkolat készítése	31136	36875
<b>Összesen:</b>	<b>366569</b>	<b>471437</b>

**Zsaluzás és állványozás**

<b>Ssz.</b>	<b>Tételszám</b>	<b>Tétel szövege</b>	<b>Menny.</b>	<b>Egység</b>	<b>Anyag egységár</b>	<b>Díj egységre</b>	<b>Anyag összesen</b>	<b>Díj összesen</b>
1	15-004-51.1	Egyeneskarú lépcső zsaluzása, alátámasztó állvánnyal, 4,00 m magasságig, a fokok és lépcsőoldalak bezsaluzásával, fa zsaluzattal	2,8	m2	1937	10740	5424	30072
<b>Munkanem összesen:</b>							<b>5424</b>	<b>30072</b>

**Irtás, föld- és sziklamunka**

Ssz.	Tételszám	Tétel szövege	Menny. Egység	Anyag egységár	Díj egységre	Anyag összesen	Díj összesen
1	21-003- 1.1.1.2	Lyukfúrás vagy kisméretű földkiemelés, korlátozószlop, alaptest vagy lehorgonyzás részére, kézi erővel, 0,8 m mélységig, 0,30 m átmérőig, talajosztály: III.	1,6 m	0	9720	0	15552
2	21-003- 5.1.1.2	Munkaárok földkiemelése közművesített területen, kézi erővel, bármely konzisztenciájú talajban, dúcolás nélkül, 2,0 m <sup>2</sup> szelvényig, III. talajosztály	0,7 m3	0	12540	0	8778
3	21-003- 11.1.2	Földvisszatöltés munkagödörbe vagy munkaárokba, tömörítés nélkül, réteges elterítéssel, I-IV. oszt. talajban, kézi erővel, az anyag súlypontja karoláson belül, a vezeték (mútárgyat) környező 50 cm-en túli szelvényben	0,7 m3	0	5100	0	3570
4	21-004- 4.1.2- 0120601	Talajjavító réteg készítése vonalas létesítményeknél, 3,00 m szélességig vagy építményen belül, osztályozatlan kavicsból Természetes szemmegoszlású homokos kavics, THK 0/24 QTT, KŐKA, Alsószolca	0,5 m3	5095	2502	2548	1251
5	21-004- 5.1.2.1	Tükrökészítés tömörítés nélkül, sík felületen kézi erővel talajosztály: V-VI.	3,6 m2	0	3442	0	12391
6	21-008- 3.1.1	Simító hengerlés a földmű (tükör és padka) felületén, gépi erővel, 3,0 m szélességig	3,6 m2	2	182	7	655
7	21-011-11.1	Építési törmelék konténeres elszállítása, lerakása, lerakóhelyi díjjal, 3,0 m <sup>3</sup> -es konténerbe	1 db	29800	0	29800	0
8	21-011-12	Munkahelyi depóniából építési törmelék konténerbe rakása, kézi erővel, önálló munka esetén elszámolva, konténer szállítás nélkül	2,2 m3	0	7200	0	15840
<b>Munkanem összesen:</b>						<b>32355</b>	<b>58037</b>

**Síkalapozás**

<b>Ssz.</b>	<b>Tételszám</b>	<b>Tétel szövege</b>	<b>Menny.</b>	<b>Egység</b>	<b>Anyag egységár</b>	<b>Díj egységre</b>	<b>Anyag összesen</b>	<b>Díj összesen</b>
1	23-003-3	Kukatároló. Földmunka, beton sáv-és lemzalap készítése helyszínen kevert.C20/25- X0v(H)-16-F3 minőségű betonból. Elválasztó mázolt korlát 30/30/3 zártszelvényből tervszerinti kivitelben, hat db. szabvány kukaedény tárolására.	1	db	133128	104760	133128	104760
2	23-003-3- 0242210	Vasbeton sáv-, talp-, lemez- vagy gerendaalap készítése helyszínen kevert C25/30 - XC2 - 16 - F3 - CEM 32,5, m = 6,6 finomsági modulussal	0,2	m3	42827	19860	8565	3972
<b>Munkanem összesen:</b>							<b>141693</b>	<b>108732</b>



**Helyszíni beton és vasbeton munka**

<b>Ssz.</b>	<b>Tételszám</b>	<b>Tétel szövege</b>	<b>Menny. Egység</b>	<b>Anyag egységár</b>	<b>Díj egységre</b>	<b>Anyag összesen</b>	<b>Díj összesen</b>
1	31-000-11.1.1	Lépcsőszerkezetek bontása, betonból, C16/20 betonminőségig	0,4 m3	0	84720	0	33888
2	31-000-12.3	Feltöltések bontása, nehéz feltöltések bontása homokból, kavicsból, testsűrűség 1500 kg/m <sup>3</sup>	0,8 m3	0	28020	0	22416
3	31-000-13.2	Beton aljzatok, járdák bontása 10 cm vastagságig, kavicsbetonból, salakbetonból	10,1 m2	0	7320	0	73932
4	31-001-2-0451503	Hegesztett betonacél háló szerelése tartószerkezetbe FERALPI 6K1010 építési síkháló; 5,00 x 2,15 m; 100 x 100 mm osztással Ø 6,00 / 6,00 B500A (BHB55.50)	0,013 t	357964	87600	4654	1139
5	31-021-10.11.1.1-0242210	Lépcső készítése vasbetonból, kissé képlékeny vagy képlékeny konzisztenciájú betonból, helyszíni keveréssel, kézi bedolgozással és vibrátoros tömörítéssel C25/30 - XC2 - 16 - F3 - CEM 32,5, m = 6,6 finomsági modulussal	0,6 m3	43243	48464	25946	29078
6	31-051-1.2-0121110	Járdakészítés betonból, 8 cm vastagságig, tükrökiemeléssel, 8 cm kavicsagyazattal, szegéllyel, zsaluzattal, kissé képlékeny konzisztenciájú betonból, szemcsézett, érdes felülettel, 2 cm vastag cementsimítással C16/20 - X0b(H) - 16 - F2 - CEM 42,5, m = 6,4 finomsági modulussal	7,9 m2	4223	7080	33362	55932
<b>Munkanem összesen:</b>						<b>63962</b>	<b>216385</b>

**Fém nyílászáró és épületlakatos-szerkezet elhelyezése**

<b>Ssz.</b>	<b>Tételszám</b>	<b>Tétel szövege</b>	<b>Menny. Egység</b>	<b>Anyag egységár</b>	<b>Díj egységre</b>	<b>Anyag összesen</b>	<b>Díj összesen</b>
1	45-000-2.2	Rácsok, korlátok, kerítések bontása, csókorlát kétt lábbal, alapokkal.	2 m	0	3000	0	6000
2	45-004-2- 0180302	Lépcsőkorlát elhelyezése fészekbe vagy kőcsavaros rögzítéssel Acélcső korlát, 40/40/4 mm átmérőjű kézfogóval, alatta 1 sor 40/40/4/mm átmérőjű osztással, 2x-i Tiszakor alapmázolással.	3 m	29452	3000	88356	9000
3	45-051-2- 0344884	Kiegészítő elemek elhelyezése fogódzó rendszerekhez B&K Escort - SPM véglezáró kupak kapaszkodó rendszerhez, antibakteriális PVC, Cikkszám: BKI2006G	2 db	546	360	1092	720
<b>Munkanem összesen:</b>						<b>89448</b>	<b>15720</b>

**Felületképzés**

<b>Ssz.</b>	<b>Tételszám</b>	<b>Tétel szövege</b>	<b>Menny.</b>	<b>Egység</b>	<b>Anyag egységár</b>	<b>Díj egységre</b>	<b>Anyag Díj összesen</b>	<b>Díj összesen</b>
1	47-021- 31.4.1- 0137053	Acélfelületek átvonó festése lépcsőkoriát felületén műgyanta kötőanyagú, oldószeres festékkel Caparol Capalac Profi HG aromamentes, tartós, időjárásálló zománcfesték, magassfényű, jó ütőszilárdságú, szín- és fénystabilitás, zöld	7,8 m		327	720	2551	5616
<b>Munkanem összesen:</b>							<b>2551</b>	<b>5616</b>

**Kőburkolat készítése**

<b>Ssz.</b>	<b>Tételszám</b>	<b>Tétel szövege</b>	<b>Menny.</b>	<b>Egység</b>	<b>Anyag egységár</b>	<b>Díj egységre</b>	<b>Anyag összesen</b>	<b>Díj összesen</b>
1	62-002-21.3- 0618524	Egyéb használatos szegélykövek, út járda és lépcső- szegélyek készítése, alapárok kiemelése nélkül, beton- hézagolással, 100 cm hosszú elemekből KK KAVICS BETON Kerti szegély íves tetővel 5x100x20 cm, szürke	16,6	m	910	1506	15106	25000
2	62-003-71.1- 0610580	Térburkolat készítése rendszerkövekből 8 cm-es vast. kvarc kopórétegű 10x20x8; cm-es méretekből A Beton-Viacolor Borostyán 10x20x8 cm, szürke	2,7	m <sup>2</sup>	5937	4398	16030	11875
<b>Munkanem összesen:</b>							<b>31136</b>	<b>36875</b>

Név : Rétság Város Önkormányzata

Cím : 2651. Rétság  
Rákóczi út 20-22

Kelt: 2023 év február hó...nap  
Szám :.....

A munka leírása: Takarékos utca 23 sz  
Külső lépcső és járda felújítása.

Készítette :.....

Készült: Terc kft költségvetéskészítő programjával 2023 / II árakkal

Költségvetés főösszesítő		
Megnevezés	Anyagköltség	Díjköltség
1. Építmény közvetlen költségei	369250	469183
1.1 Közvetlen önköltség összesen	369250	469183
2.1 ÁFA vetítési alap	838433	
2.2 Áfa	27,00%	226377
3. A munka ára		1064810

## Munkanem összesítő

<b>Munkanem megnevezése</b>	<b>Anyag összege</b>	<b>Díj összege</b>
Zsaluzás és állványozás	6780	37590
Irtás, föld- és sziklamunka	33376	66047
Síkalapozás	141693	108732
Helyszíni beton és vasbeton munka	36355	193436
Fém nyílászáró és épületlakatos-szerkezet elhelyezése	110064	11820
Felületképzés	3008	6624
Kőburkolat készítése	37974	44934
<b>Összesen:</b>	<b>369250</b>	<b>469183</b>

**Zsaluzás és állványozás**

<b>Ssz.</b>	<b>Tételszám</b>	<b>Tétel szövege</b>	<b>Menny.</b>	<b>Egység</b>	<b>Anyag egységár</b>	<b>Díj egységre</b>	<b>Anyag Díj összesen</b>
1	15-004-51.1	Egyeneskarú lépcső zsaluzása, alátámasztó állvánnyal, 4,00 m magasságig, a fokok és lépcsőoldalak bezsaluzásával, fa zsaluzattal	3,5	m <sup>2</sup>	1937	10740	6780 37590
<b>Munkanem összesen:</b>							<b>6780 37590</b>

**Irtás, föld- és sziklamunka**

Ssz.	Tételszám	Tétel szövege	Menny. Egység	Anyag egységár	Díj egységre	Anyag összesen	Díj összesen
1	21-003- 1.1.1.2	Lyukfúrás vagy kisméretű földkiemelés, korlátozószlop, alaptest vagy lehorgonyzás részére, kézi erővel, 0,8 m mélységig, 0,30 m átmérőig, talajosztály: III.	1,6 m	0	9720	0	15552
2	21-003- 5.1.1.2	Munkaárok földkiemelése közművesített területen, kézi erővel, bármely konzisztenciájú talajban, dúcolás nélkül, 2,0 m <sup>2</sup> szelvényig, III. talajosztály	0,9 m <sup>3</sup>	0	12540	0	11286
3	21-003- 11.1.2	Földvisszatöltés munkagödörbe vagy munkaárokba, tömörítés nélkül, réteges elterítéssel, I-IV. oszt. talajban, kézi erővel, az anyag súlypontja karoláson belül, a vezeték (mútárgyat) környező 50 cm-en túli szelvényben	0,9 m <sup>3</sup>	0	5100	0	4590
4	21-004- 4.1.2- 0120601	Talajjavító réteg készítése vonalas létesítményeknél, 3,00 m szélességig vagy építményen belül, osztályozatlan kavicsból Természetes szemmegoszlású homokos kavics, THK 0/24 QTT, KŐKA, Alsószolca	0,7 m <sup>3</sup>	5095	2502	3567	1751
5	21-004- 5.1.2.1	Tükrökészítés tömörítés nélkül, sík felületen kézi erővel talajosztály: V-VI.	4,5 m <sup>2</sup>	0	3442	0	15489
6	21-008- 3.1.1	Simító hengerlés a földmű (tükör és padka) felületén, gépi erővel, 3,0 m szélességig	4,5 m <sup>2</sup>	2	182	9	819
7	21-011-11.1	Építési törmelék konténeres elszállítása, lerakása, lerakóhelyi díjjal, 3,0 m <sup>3</sup> -es konténerbe	1 db	29800	0	29800	0
8	21-011-12	Munkahelyi depóniából építési törmelék konténerbe rakása, kézi erővel, önálló munka esetén elszámolva, konténer szállítás nélkül	2,3 m <sup>3</sup>	0	7200	0	16560
<b>Munkanem összesen:</b>						<b>33376</b>	<b>66047</b>



**Síkalapozás**

<b>Ssz.</b>	<b>Tételszám</b>	<b>Tétel szövege</b>	<b>Menny.</b>	<b>Egység</b>	<b>Anyag egységár</b>	<b>Díj egységre</b>	<b>Anyag összesen</b>	<b>Díj összesen</b>
1	23-003-3	Kukatároló. Földmunka, beton sáv-és lemzalap készítése helyszínen kevert.C20/25- X0v(H)-16-F3 minőségű betonból. Elválasztó mázolt korlát 30/30/3 zártszelvényből tervszerinti kivitelben, hat db. szabvány kukaedény tárolására.	1	db	133128	104760	133128	104760
2	23-003-3- 0242210	Vasbeton sáv-, talp-, lemez- vagy gerendaalap készítése helyszínen kevert C25/30 - XC2 - 16 - F3 - CEM 32,5, m = 6,6 finomsági modulussal	0,2	m3	42827	19860	8565	3972
<b>Munkanem összesen:</b>							<b>141693</b>	<b>108732</b>

**Helyszíni beton és vasbeton munka**

<b>Ssz.</b>	<b>Tételszám</b>	<b>Tétel szövege</b>	<b>Menny. Egység</b>	<b>Anyag egységár</b>	<b>Díj egységre</b>	<b>Anyag összesen</b>	<b>Díj összesen</b>
1	31-000- 1.2.2	Beton és kőbeton fal bontása, 15-25 cm vastagság között, C12/15 - C25/30 betonminőség között	0,1 m3	0	85260	0	8526
2	31-000- 11.1.1	Lépcsőszerkezetek bontása, betonból, C16/20 betonminőségig	1,5 m3	0	84720	0	127080
3	31-000-12.3	Feltöltések bontása, nehéz feltöltések bontása homokból, kavicsból, testsűrűség 1500 kg/m <sup>3</sup>	0,8 m3	0	28020	0	22416
4	31-001-2- 0451503	Hegesztett betonacél háló szerelése tartószerkezetbe FERALPI 6K1010 építési síkháló; 5,00 x 2,15 m; 100 x 100 mm osztással Ø 6,00 / 6,00 B500A (BHB55.50)	0,017 t	357964	87600	6085	1489
5	31-021- 10.11.1.1- 0242210	Lépcső készítése vasbetonból, kissé képlékeny vagy képlékeny konzisztenciájú betonból, helyszíni keveréssel, kézi bedolgozással és vibrátoros tömörítéssel C25/30 - XC2 - 16 - F3 - CEM 32,5, m = 6,6 finomsági modulussal	0,7 m3	43243	48464	30270	33925
<b>Munkanem összesen:</b>						<b>36355</b>	<b>193436</b>

**Fém nyílászáró és épületlakatos-szerkezet elhelyezése**

<b>Ssz.</b>	<b>Tételszám</b>	<b>Tétel szövege</b>	<b>Menny.</b>	<b>Egység</b>	<b>Anyag egységár</b>	<b>Díj egységre</b>	<b>Anyag összesen</b>	<b>Díj összesen</b>
1	45-004-2- 0180302	Lépcsőkoriát elhelyezése fészekbe vagy kőcsavaros rögzítéssel Acélcső koriát, 40/40/4 mm átmérőjű kézfogóval, alatta 1 sor 40/40/4/mm átmérőjű osztással, 2x-i Tiszakor alapmázolással.	3,7	m	29452	3000	108972	11100
2	45-051-2- 0344884	Kiegészítő elemek elhelyezése fogódzó rendszerekhez B&K Escort - SPM véglezáró kupak kapaszkodó rendszerhez, antibakteriális PVC, Cikkszám: BKI2006G	2	db	546	360	1092	720
<b>Munkanem összesen:</b>							<b>110064</b>	<b>11820</b>

**Felületképzés**

<b>Ssz.</b>	<b>Tételszám</b>	<b>Tétel szövege</b>	<b>Menny.</b>	<b>Egység</b>	<b>Anyag egységár</b>	<b>Díj egységre</b>	<b>Anyag összesen</b>	<b>Díj összesen</b>
1	47-021- 31.4.1- 0137053	Acélfelületek átvonó festése lépcsőkorklát felületén műgyanta kötőanyagú, oldószeres festékkel Caparol Capalac Profi HG aromamentes, tartós, időjárásálló zománcfesték, magassfényű, jó ütőszilárdságú, szín- és fénystabilitás, zöld	9,2	m	327	720	3008	6624
<b>Munkanem összesen:</b>							<b>3008</b>	<b>6624</b>

**Kőburkolat készítése**

<b>Ssz.</b>	<b>Tételszám</b>	<b>Tétel szövege</b>	<b>Menny.</b>	<b>Egység</b>	<b>Anyag egységár</b>	<b>Díj egységre</b>	<b>Anyag összesen</b>	<b>Díj összesen</b>
1	62-002-21.3- 0618524	Egyéb használatos szegélykövek, út járda és lépcső- szegélyek készítése, alapárok kiemelése nélkül, beton- hézagolással, 100 cm hosszú elemekből KK KAVICS BETON Kerti szegély íves tetővel 5x100x20 cm, szürke	20,2	m	910	1506	18382	30421
2	62-003-71.1- 0610580	Térburkolat készítése rendszerkövekből 8 cm-es vast. kvarc kopórétegű 10x20x8; cm-es méretekből A Beton-Viacolor Borostyán 10x20x8 cm, szürke	3,3	m <sup>2</sup>	5937	4398	19592	14513
<b>Munkanem összesen:</b>							<b>37974</b>	<b>44934</b>

Név : Rétság Város Önkormányzata

Cím : 2651. Rétság  
Rákóczi út 20-22

Kelt: 2023 év február hó...nap  
Szám :.....

A munka leírása: Takarékos utca 21 sz  
Külső lépcső és járda felújítása.

Készítette :.....

Készült: Terc kft költségvetéskészítő programjával 2023 / II árakkal

Költségvetés főösszesítő		
Megnevezés	Anyagköltség	Díjköltség
1. Építmény közvetlen költségei	454150	505658
1.1 Közvetlen önköltség összesen	454150	505658
2.1 ÁFA vetítési alap	959808	
2.2 Áfa	27,00%	259148
3. A munka ára		1218956

## Munkanem összesítő

<b>Munkanem megnevezése</b>	<b>Anyag összege</b>	<b>Díj összege</b>
Zsaluzás és állványozás	8523	47256
Irtás, föld- és sziklamunka	33887	81802
Síkalapozás	141693	108732
Helyszíni beton és vasbeton munka	74794	185584
Fém nyílászáró és épületlakatos-szerkezet elhelyezése	142462	15120
Felületképzés	4742	10440
Kőburkolat készítése	48049	56724
<b>Összesen:</b>	<b>454150</b>	<b>505658</b>

**Zsaluzás és állványozás**

<b>Ssz.</b>	<b>Tételszám</b>	<b>Tétel szövege</b>	<b>Menny.</b>	<b>Egység</b>	<b>Anyag egységár</b>	<b>Díj egységre</b>	<b>Anyag összesen</b>	<b>Díj összesen</b>
1	15-004-51.1	Egyeneskarú lépcső zsaluzása, alátámasztó állvánnyal, 4,00 m magasságig, a fokok és lépcsőoldalak bezsaluzásával, fa zsaluzattal	4,4	m2	1937	10740	8523	47256
<b>Munkanem összesen:</b>							<b>8523</b>	<b>47256</b>



**Irtás, föld- és sziklamunka**

Ssz.	Tételszám	Tétel szövege	Menny. Egység	Anyag egységár	Díj egységre	Anyag összesen	Díj összesen
1	21-003- 1.1.1.2	Lyukfúrás vagy kisméretű földkiemelés, korlátozószlop, alaptest vagy lehorgonyzás részére, kézi erővel, 0,8 m mélységig, 0,30 m átmérőig, talajosztály: III.	2,4 m	0	9720	0	23328
2	21-003- 5.1.1.2	Munkaárok földkiemelése közművesített területen, kézi erővel, bármely konzisztenciájú talajban, dúcolás nélkül, 2,0 m <sup>2</sup> szelvényig, III. talajosztály	1,5 m <sup>3</sup>	0	12540	0	18810
3	21-003- 11.1.2	Földvisszatöltés munkagödörbe vagy munkaárokba, tömörítés nélkül, réteges elterítéssel, I-IV. oszt. talajban, kézi erővel, az anyag súlypontja karoláson belül, a vezeték (mútárgyat) környező 50 cm-en túli szelvényben	1,5 m <sup>3</sup>	0	5100	0	7650
4	21-004- 4.1.2- 0120601	Talajjavító réteg készítése vonalas létesítményeknél, 3,00 m szélességig vagy építményen belül, osztályozatlan kavicsból Természetes szemmegoszlású homokos kavics, THK 0/24 QTT, KÓKA, Alsószolca	0,8 m <sup>3</sup>	5095	2502	4076	2002
5	21-004- 5.1.2.1	Tükrökészítés tömörítés nélkül, sík felületen kézi erővel talajosztály: V-VI.	5,5 m <sup>2</sup>	0	3442	0	18931
6	21-008- 3.1.1	Simító hengerlés a földmű (tükör és padka) felületén, gépi erővel, 3,0 m szélességig	5,5 m <sup>2</sup>	2	182	11	1001
7	21-011-11.1	Építési törmelék konténeres elszállítása, lerakása, lerakóhelyi díjjal, 3,0 m <sup>3</sup> -es konténerbe	1 db	29800	0	29800	0
8	21-011-12	Munkahelyi depóniából építési törmelék konténerbe rakása, kézi erővel, önálló munka esetén elszámolva, konténer szállítás nélkül	1,4 m <sup>3</sup>	0	7200	0	10080
<b>Munkanem összesen:</b>						<b>33887</b>	<b>81802</b>

**Síkalapozás**

<b>Ssz.</b>	<b>Tételszám</b>	<b>Tétel szövege</b>	<b>Menny.</b>	<b>Egység</b>	<b>Anyag egységár</b>	<b>Díj egységre</b>	<b>Anyag összesen</b>	<b>Díj összesen</b>
1	23-003-3	Kukatároló. Földmunka, beton sáv-és lemzalap készítése helyszínen kevert.C20/25- X0v(H)-16-F3 minőségű betonból. Elválasztó mázolt korlát 30/30/3 zártszelvényből tervszerinti kivitelben, hat db. szabvány kukaedény tárolására.	1	db	133128	104760	133128	104760
2	23-003-3- 0242210	Vasbeton sáv-, talp-, lemez- vagy gerendaalap készítése helyszínen kevert C25/30 - XC2 - 16 - F3 - CEM 32,5, m = 6,6 finomsági modulussal	0,2	m3	42827	19860	8565	3972
<b>Munkanem összesen:</b>							<b>141693</b>	<b>108732</b>

**Helyszíni beton és vasbeton munka**

<b>Ssz.</b>	<b>Tételszám</b>	<b>Tétel szövege</b>	<b>Menny. Egység</b>	<b>Anyag egységár</b>	<b>Díj egységre</b>	<b>Anyag összesen</b>	<b>Díj összesen</b>
1	31-000-11.1.1	Lépcsőszerkezetek bontása, betonból, C16/20 betonminőségig	0,4 m3	0	84720	0	33888
2	31-000-12.3	Feltöltések bontása, nehéz feltöltések bontása homokból, kavicsból, testsűrűség 1500 kg/m <sup>3</sup>	0,3 m3	0	28020	0	8406
3	31-000-13.2	Beton aljzatok, járdák bontása 10 cm vastagságig, kavicsbetonból, salakbetonból	6,8 m2	0	7320	0	49776
4	31-001-2-0451503	Hegesztett betonacél háló szerelése tartószerkezetbe FERALPI 6K1010 építési síkháló; 5,00 x 2,15 m; 100 x 100 mm osztással Ø 6,00 / 6,00 B500A (BHB55.50)	0,02 t	357964	87600	7159	1752
5	31-021-10.11.1.1-0242210	Lépcső készítése vasbetonból, kissé képlékeny vagy képlékeny konzisztenciájú betonból, helyszíni keveréssel, kézi bedolgozással és vibrátoros tömörítéssel C25/30 - XC2 - 16 - F3 - CEM 32,5, m = 6,6 finomsági modulussal	0,9 m3	43243	48464	38919	43618
6	31-051-1.2-0121110	Járdakészítés betonból, 8 cm vastagságig, tükrökiemeléssel, 8 cm kavicsagyazattal, szegéllyel, zsaluzattal, kissé képlékeny konzisztenciájú betonból, szemcsézett, érdes felülettel, 2 cm vastag cementsimítással C16/20 - X0b(H) - 16 - F2 - CEM 42,5, m = 6,4 finomsági modulussal	6,8 m2	4223	7080	28716	48144
<b>Munkanem összesen:</b>						<b>74794</b>	<b>185584</b>

**Fém nyílászáró és épületlakatos-szerkezet elhelyezése**

<b>Ssz.</b>	<b>Tételszám</b>	<b>Tétel szövege</b>	<b>Menny. Egység</b>	<b>Anyag egységár</b>	<b>Díj egységre</b>	<b>Anyag összesen</b>	<b>Díj összesen</b>
1	45-004-2- 0180302	Lépcsőkorklát elhelyezése fészekbe vagy kőcsavaros rögzítéssel Acélcső korklát, 40/40/4 mm átmérőjű kézfogóval, alatta 1 sor 40/40/4/mm átmérőjű osztással, 2x-i Tiszakor alapmázolással.	4,8 m	29452	3000	141370	14400
2	45-051-2- 0344884	Kiegészítő elemek elhelyezése fogódzó rendszerekhez B&K Escort - SPM véglezáró kupak kapaszkodó rendszerhez, antibakteriális PVC, Cikkszám: BKI2006G	2 db	546	360	1092	720
<b>Munkanem összesen:</b>						<b>142462</b>	<b>15120</b>

**Felületképzés**

<b>Ssz.</b>	<b>Tételszám</b>	<b>Tétel szövege</b>	<b>Menny.</b>	<b>Egység</b>	<b>Anyag egységár</b>	<b>Díj egységre</b>	<b>Anyag Díj összesen</b>	<b>Díj összesen</b>
1	47-021- 31.4.1- 0137053	Acélfelületek átvonó festése lépcsőkorklát felületén műgyanta kötőanyagú, oldószeres festékkel Caparol Capalac Profi HG aromamentes, tartós, időjárásálló zománcfesték, magassfényű, jó ütőszilárdságú, szín- és fénystabilitás, zöld	14,5	m	327	720	4742	10440
<b>Munkanem összesen:</b>							<b>4742</b>	<b>10440</b>

**Kőburkolat készítése**

<b>Ssz.</b>	<b>Tételszám</b>	<b>Tétel szövege</b>	<b>Menny.</b>	<b>Egység</b>	<b>Anyag egységár</b>	<b>Díj egységre</b>	<b>Anyag összesen</b>	<b>Díj összesen</b>
1	62-002-21.3- 0618524	Egyéb használatos szegélykövek, út járda és lépcső- szegélyek készítése, alapárok kiemelése nélkül, beton- hézagolással, 100 cm hosszú elemekből KK KAVICS BETON Kerti szegély íves tetővel 5x100x20 cm, szürke	25,4	m	910	1506	23114	38252
2	62-003-71.1- 0610580	Térburkolat készítése rendszerkövekből 8 cm-es vast. kvarc kopórétegű 10x20x8; cm-es méretekből A Beton-Viacolor Borostyán 10x20x8 cm, szürke	4,2	m <sup>2</sup>	5937	4398	24935	18472
<b>Munkanem összesen:</b>							<b>48049</b>	<b>56724</b>

Név : Rétság Város Önkormányzata

Cím : 2651. Rétság  
Rákóczi út 20-22

Kelt: 2023év február hó...nap  
Szám :.....

A munka leírása: Takarékos utca 5 sz  
Külső lépcső és járda felújítása.

Készítette :.....

Készült: Terc kft költségvetéskészítő programjával 2023 / II árakkal

Költségvetés főösszesítő		
Megnevezés	Anyagköltség	Díjköltség
1. Építmény közvetlen költségei	455417	536366
1.1 Közvetlen önköltség összesen	455417	536366
2.1 ÁFA vetítési alap	991783	
2.2 Áfa	27,00%	267781
3. A munka ára		1259564

## Munkanem összesítő

<b>Munkanem megnevezése</b>	<b>Anyag összege</b>	<b>Díj összege</b>
Zsaluzás és állványozás	8523	47256
Irtás, föld- és sziklamunka	33887	86122
Síkalapozás	141693	108732
Helyszíni beton és vasbeton munka	76061	201472
Fém nyílászáró és épületlakatos-szerkezet elhelyezése	142462	25620
Felületképzés	4742	10440
Kőburkolat készítése	48049	56724
<b>Összesen:</b>	<b>455417</b>	<b>536366</b>



**Zsaluzás és állványozás**

<b>Ssz.</b>	<b>Tételszám</b>	<b>Tétel szövege</b>	<b>Menny.</b>	<b>Egység</b>	<b>Anyag egységár</b>	<b>Díj egységre</b>	<b>Anyag összesen</b>	<b>Díj összesen</b>
1	15-004-51.1	Egyeneskarú lépcső zsaluzása, alátámasztó állvánnyal, 4,00 m magasságig, a fokok és lépcsőoldalak bezsaluzásával, fa zsaluzattal	4,4	m2	1937	10740	8523	47256
<b>Munkanem összesen:</b>							<b>8523</b>	<b>47256</b>

**Irtás, föld- és sziklamunka**

Ssz.	Tételszám	Tétel szövege	Menny. Egység	Anyag egységár	Díj egységre	Anyag összesen	Díj összesen
1	21-003- 1.1.1.2	Lyukfúrás vagy kisméretű földkiemelés, korlátozószlop, alaptest vagy lehorgonyzás részére, kézi erővel, 0,8 m mélységig, 0,30 m átmérőig, talajosztály: III.	2,4 m	0	9720	0	23328
2	21-003- 5.1.1.2	Munkaárok földkiemelése közművesített területen, kézi erővel, bármely konzisztenciájú talajban, dúcolás nélkül, 2,0 m <sup>2</sup> szelvényig, III. talajosztály	1,5 m <sup>3</sup>	0	12540	0	18810
3	21-003- 11.1.2	Földvisszatöltés munkagödörbe vagy munkaárokba, tömörítés nélkül, réteges elterítéssel, I-IV. oszt. talajban, kézi erővel, az anyag súlypontja karoláson belül, a vezeték (mútárgyat) környező 50 cm-en túli szelvényben	1,5 m <sup>3</sup>	0	5100	0	7650
4	21-004- 4.1.2- 0120601	Talajjavító réteg készítése vonalas létesítményeknél, 3,00 m szélességig vagy építményen belül, osztályozatlan kavicsból Természetes szemmegoszlású homokos kavics, THK 0/24 QTT, KŐKA, Alsószolca	0,8 m <sup>3</sup>	5095	2502	4076	2002
5	21-004- 5.1.2.1	Tükrökészítés tömörítés nélkül, sík felületen kézi erővel talajosztály: V-VI.	5,5 m <sup>2</sup>	0	3442	0	18931
6	21-008- 3.1.1	Simító hengerlés a földmű (tükör és padka) felületén, gépi erővel, 3,0 m szélességig	5,5 m <sup>2</sup>	2	182	11	1001
7	21-011-11.1	Építési törmelék konténeres elszállítása, lerakása, lerakóhelyi díjjal, 3,0 m <sup>3</sup> -es konténerbe	1 db	29800	0	29800	0
8	21-011-12	Munkahelyi depóniából építési törmelék konténerbe rakása, kézi erővel, önálló munka esetén elszámolva, konténer szállítás nélkül	2 m <sup>3</sup>	0	7200	0	14400
<b>Munkanem összesen:</b>						<b>33887</b>	<b>86122</b>

**Síkalapozás**

<b>Ssz.</b>	<b>Tételszám</b>	<b>Tétel szövege</b>	<b>Menny.</b>	<b>Egység</b>	<b>Anyag egységár</b>	<b>Díj egységre</b>	<b>Anyag összesen</b>	<b>Díj összesen</b>
1	23-003-3	Kukatároló. Földmunka, beton sáv-és lemezalap készítése helyszínen kevert.C20/25- X0v(H)-16-F3 minőségű betonból. Elválasztó mázolt korlát 30/30/3 zártszelvényből tervszerinti kivitelben, hat db. szabvány kukaedény tárolására.	1	db	133128	104760	133128	104760
2	23-003-3- 0242210	Vasbeton sáv-, talp-, lemez- vagy gerendaalap készítése helyszínen kevert C25/30 - XC2 - 16 - F3 - CEM 32,5, m = 6,6 finomsági modulussal	0,2	m3	42827	19860	8565	3972
<b>Munkanem összesen:</b>							<b>141693</b>	<b>108732</b>

**Helyszíni beton és vasbeton munka**

<b>Ssz.</b>	<b>Tételszám</b>	<b>Tétel szövege</b>	<b>Menny. Egység</b>	<b>Anyag egységár</b>	<b>Díj egységre</b>	<b>Anyag összesen</b>	<b>Díj összesen</b>
1	31-000-11.1.1	Lépcsőszerkezetek bontása, betonból, C16/20 betonminőségig	0,6 m3	0	84720	0	50832
2	31-000-12.3	Feltöltések bontása, nehéz feltöltések bontása homokból, kavicsból, testsűrűség 1500 kg/m <sup>3</sup>	0,5 m3	0	28020	0	14010
3	31-000-13.2	Beton aljzatok, járdák bontása 10 cm vastagságig, kavicsbetonból, salakbetonból	5,6 m2	0	7320	0	40992
4	31-001-2-0451503	Hegesztett betonacél háló szerelése tartószerkezetbe FERALPI 6K1010 építési síkháló; 5,00 x 2,15 m; 100 x 100 mm osztással Ø 6,00 / 6,00 B500A (BHB55.50)	0,02 t	357964	87600	7159	1752
5	31-021-10.11.1.1-0242210	Lépcső készítése vasbetonból, kissé képlékeny vagy képlékeny konzisztenciájú betonból, helyszíni keveréssel, kézi bedolgozással és vibrátoros tömörítéssel C25/30 - XC2 - 16 - F3 - CEM 32,5, m = 6,6 finomsági modulussal	0,9 m3	43243	48464	38919	43618
6	31-051-1.2-0121110	Járdakészítés betonból, 8 cm vastagságig, tükrökiemeléssel, 8 cm kavicsagyazattal, szegéllyel, zsaluzattal, kissé képlékeny konzisztenciájú betonból, szemcsézett, érdes felülettel, 2 cm vastag cementsimítással C16/20 - X0b(H) - 16 - F2 - CEM 42,5, m = 6,4 finomsági modulussal	7,1 m2	4223	7080	29983	50268
<b>Munkanem összesen:</b>						<b>76061</b>	<b>201472</b>

**Fém nyílászáró és épületlakatos-szerkezet elhelyezése**

<b>Ssz.</b>	<b>Tételszám</b>	<b>Tétel szövege</b>	<b>Menny. Egység</b>	<b>Anyag egységár</b>	<b>Díj egységre</b>	<b>Anyag összesen</b>	<b>Díj összesen</b>
1	45-000-2.2	Rácsok, korlátok, kerítések bontása, csókorlát kétt lábbal, alapokkal.	3,5 m	0	3000	0	10500
2	45-004-2- 0180302	Lépcsőkorlát elhelyezése fészekbe vagy kőcsavaros rögzítéssel Acélcső korlát, 40/40/4 mm átmérőjű kézfogóval, alatta 1 sor 40/40/4/mm átmérőjű osztással, 2x-i Tiszakor alapmázolással.	4,8 m	29452	3000	141370	14400
3	45-051-2- 0344884	Kiegészítő elemek elhelyezése fogódzó rendszerekhez B&K Escort - SPM véglezáró kupak kapaszkodó rendszerhez, antibakteriális PVC, Cikkszám: BKI2006G	2 db	546	360	1092	720
<b>Munkanem összesen:</b>						<b>142462</b>	<b>25620</b>

**Felületképzés**

<b>Ssz.</b>	<b>Tételszám</b>	<b>Tétel szövege</b>	<b>Menny.</b>	<b>Egység</b>	<b>Anyag egységár</b>	<b>Díj egységre</b>	<b>Anyag Díj összesen</b>	<b>Díj összesen</b>
1	47-021- 31.4.1- 0137053	Acélfelületek átvonó festése lépcsőkorklát felületén műgyanta kötőanyagú, oldószeres festékkel Caparol Capalac Profi HG aromamentes, tartós, időjárásálló zománcfesték, magassfényű, jó ütőszilárdságú, szín- és fénystabilitás, zöld	14,5	m	327	720	4742	10440
<b>Munkanem összesen:</b>							<b>4742</b>	<b>10440</b>

**Kőburkolat készítése**

<b>Ssz.</b>	<b>Tételszám</b>	<b>Tétel szövege</b>	<b>Menny.</b>	<b>Egység</b>	<b>Anyag egységár</b>	<b>Díj egységre</b>	<b>Anyag összesen</b>	<b>Díj összesen</b>
1	62-002-21.3- 0618524	Egyéb használatos szegélykövek, út járda és lépcső- szegélyek készítése, alapárok kiemelése nélkül, beton- hézagolással, 100 cm hosszú elemekből KK KAVICS BETON Kerti szegély íves tetővel 5x100x20 cm, szürke	25,4	m	910	1506	23114	38252
2	62-003-71.1- 0610580	Térburkolat készítése rendszerkövekből 8 cm-es vast. kvarc kopórétegű 10x20x8; cm-es méretekből A Beton-Viacolor Borostyán 10x20x8 cm, szürke	4,2	m <sup>2</sup>	5937	4398	24935	18472
<b>Munkanem összesen:</b>							<b>48049</b>	<b>56724</b>

Név : Rétság Város Önkormányzata

Cím : 2651. Rétság  
Rákóczi út 20-22

Kelt: 2023 év február hó...nap  
Szám :.....

A munka leírása: Takarékos utca 3 sz  
Külső lépcső és járda felújítása.

Készítette :.....

Készült: Terc kft költségvetéskészítő programjával 2023 / II árakkal

Költségvetés főösszesítő		
Megnevezés	Anyagköltség	Díjköltség
1. Építmény közvetlen költségei	460536	667004
1.1 Közvetlen önköltség összesen	460536	667004
2.1 ÁFA vetítési alap	1127540	
2.2 Áfa	27,00%	304436
3. A munka ára		1431976



## Munkanem összesítő

<b>Munkanem megnevezése</b>	<b>Anyag összege</b>	<b>Díj összege</b>
Zsaluzás és állványozás	8717	48330
Irtás, föld- és sziklamunka	39908	105166
Síkalapozás	141693	108732
Helyszíni beton és vasbeton munka	81459	308257
Fém nyílászáró és épületlakatos-szerkezet elhelyezése	130681	25920
Felületképzés	3957	8712
Kőburkolat készítése	54121	61887
<b>Összesen:</b>	<b>460536</b>	<b>667004</b>

**Zsaluzás és állványozás**

<b>Ssz.</b>	<b>Tételszám</b>	<b>Tétel szövege</b>	<b>Menny.</b>	<b>Egység</b>	<b>Anyag egységár</b>	<b>Díj egységre</b>	<b>Anyag Díj összesen összesen</b>
1	15-004-51.1	Egyeneskarú lépcső zsaluzása, alátámasztó állvánnyal, 4,00 m magasságig, a fokok és lépcsőoldalak bezsaluzásával, fa zsaluzattal	4,5	m2	1937	10740	8717 48330
<b>Munkanem összesen:</b>							<b>8717 48330</b>

**Irtás, föld- és sziklamunka**

<b>Ssz.</b>	<b>Tételszám</b>	<b>Tétel szövege</b>	<b>Menny. Egység</b>	<b>Anyag egységár</b>	<b>Díj egységre</b>	<b>Anyag összesen</b>	<b>Díj összesen</b>
1	21-003- 1.1.1.2	Lyukfúrás vagy kisméretű földkiemelés, korlátozószlop, alaptest vagy lehorgonyzás részére, kézi erővel, 0,8 m mélységig, 0,30 m átmérőig, talajosztály: III.	2,4 m	0	9720	0	23328
2	21-003- 5.1.1.2	Munkaárok földkiemelése közművesített területen, kézi erővel, bármely konzisztenciájú talajban, dúcolás nélkül, 2,0 m <sup>2</sup> szelvényig, III. talajosztály	1,3 m <sup>3</sup>	0	12540	0	16302
3	21-003- 11.1.2	Földvisszatöltés munkagödörbe vagy munkaárokba, tömörítés nélkül, réteges elterítéssel, I-IV. oszt. talajban, kézi erővel, az anyag súlypontja karoláson belül, a vezeték (mútárgyat) környező 50 cm-en túli szelvényben	1,6 m <sup>3</sup>	0	5100	0	8160
4	21-004- 4.1.2- 0120601	Talajjavító réteg készítése vonalas létesítményeknél, 3,00 m szélességig vagy építményen belül, osztályozatlan kavicsból Természetes szemmegoszlású homokos kavics, THK 0/24 QTT, KÓKA, Alsószolca	1 m <sup>3</sup>	5095	2502	5095	2502
5	21-004- 5.1.2.1	Tükrökészítés tömörítés nélkül, sík felületen kézi erővel talajosztály: V-VI.	6,4 m <sup>2</sup>	0	3442	0	22029
6	21-008- 3.1.1	Simító hengerlés a földmű (tükör és padka) felületén, gépi erővel, 3,0 m szélességig	6,4 m <sup>2</sup>	2	182	13	1165
7	21-011-11.2	Építési törmelék konténeres elszállítása, lerakása, lerakóhelyi díjjal, 4,0 m <sup>3</sup> -es konténerbe	1 db	34800	0	34800	0
8	21-011-12	Munkahelyi depóniából építési törmelék konténerbe rakása, kézi erővel, önálló munka esetén elszámolva, konténer szállítás nélkül	4,4 m <sup>3</sup>	0	7200	0	31680
<b>Munkanem összesen:</b>						<b>39908</b>	<b>105166</b>

**Síkalapozás**

<b>Ssz.</b>	<b>Tételszám</b>	<b>Tétel szövege</b>	<b>Menny.</b>	<b>Egység</b>	<b>Anyag egységár</b>	<b>Díj egységre</b>	<b>Anyag összesen</b>	<b>Díj összesen</b>
1	23-003-3	Kukatároló. Földmunka, beton sáv-és lemzalap készítése helyszínen kevert.C20/25- X0v(H)-16-F3 minőségű betonból. Elválasztó mázolt korlát 30/30/3 zártszelvényből tervszerinti kivitelben, hat db. szabvány kukaedény tárolására.	1	db	133128	104760	133128	104760
2	23-003-3- 0242210	Vasbeton sáv-, talp-, lemez- vagy gerendaalap készítése helyszínen kevert C25/30 - XC2 - 16 - F3 - CEM 32,5, m = 6,6 finomsági modulussal	0,2	m3	42827	19860	8565	3972
<b>Munkanem összesen:</b>							<b>141693</b>	<b>108732</b>

**Helyszíni beton és vasbeton munka**

<b>Ssz.</b>	<b>Tételszám</b>	<b>Tétel szövege</b>	<b>Menny. Egység</b>	<b>Anyag egységár</b>	<b>Díj egységre</b>	<b>Anyag összesen</b>	<b>Díj összesen</b>
1	31-000-11.1.1	Lépcsőszerkezetek bontása, betonból, C16/20 betonminőségig	0,6 m3	0	84720	0	50832
2	31-000-12.3	Feltöltések bontása, nehéz feltöltések bontása homokból, kavicsból, testsűrűség 1500 kg/m <sup>3</sup>	2,3 m3	0	28020	0	64446
3	31-000-13.2	Beton aljzatok, járdák bontása 10 cm vastagságig, kavicsbetonból, salakbetonból	12,6 m2	0	7320	0	92232
4	31-001-2-0451503	Hegesztett betonacél háló szerelése tartószerkezetbe FERALPI 6K1010 építési síkháló; 5,00 x 2,15 m; 100 x 100 mm osztással Ø 6,00 / 6,00 B500A (BHB55.50)	0,023 t	357964	87600	8233	2015
5	31-021-10.11.1.1-0242210	Lépcső készítése vasbetonból, kissé képlékeny vagy képlékeny konzisztenciájú betonból, helyszíni keveréssel, kézi bedolgozással és vibrátoros tömörítéssel C25/30 - XC2 - 16 - F3 - CEM 32,5, m = 6,6 finomsági modulussal	1 m3	43243	48464	43243	48464
6	31-051-1.2-0121110	Járdakészítés betonból, 8 cm vastagságig, tükrökiemeléssel, 8 cm kavicsagyazattal, szegéllyel, zsaluzattal, kissé képlékeny konzisztenciájú betonból, szemcsézett, érdes felülettel, 2 cm vastag cementsimítással C16/20 - X0b(H) - 16 - F2 - CEM 42,5, m = 6,4 finomsági modulussal	7,1 m2	4223	7080	29983	50268
<b>Munkanem összesen:</b>						<b>81459</b>	<b>308257</b>

**Fém nyílászáró és épületlakatos-szerkezet elhelyezése**

<b>Ssz.</b>	<b>Tételszám</b>	<b>Tétel szövege</b>	<b>Menny. Egység</b>	<b>Anyag egységár</b>	<b>Díj egységre</b>	<b>Anyag összesen</b>	<b>Díj összesen</b>
1	45-000-2.2	Rácsok, korlátok, kerítések bontása, csókorlát kétt lábbal, alapokkal.	4 m	0	3000	0	12000
2	45-004-2- 0180302	Lépcsőkorlát elhelyezése fészekbe vagy kőcsavaros rögzítéssel Acélcső korlát, 40/40/4 mm átmérőjű kézfogóval, alatta 1 sor 40/40/4/mm átmérőjű osztással, 2x-i Tiszakor alapmázolással.	4,4 m	29452	3000	129589	13200
3	45-051-2- 0344884	Kiegészítő elemek elhelyezése fogódzó rendszerekhez B&K Escort - SPM véglezáró kupak kapaszkodó rendszerhez, antibakteriális PVC, Cikkszám: BKI2006G	2 db	546	360	1092	720
<b>Munkanem összesen:</b>						<b>130681</b>	<b>25920</b>

**Felületképzés**

<b>Ssz.</b>	<b>Tételszám</b>	<b>Tétel szövege</b>	<b>Menny.</b>	<b>Egység</b>	<b>Anyag egységár</b>	<b>Díj egységre</b>	<b>Anyag Díj összesen</b>	<b>Díj összesen</b>
1	47-021- 31.4.1- 0137053	Acélfelületek átvonó festése lépcsőkorklát felületén műgyanta kötőanyagú, oldószeres festékkel Caparol Capalac Profi HG aromamentes, tartós, időjárásálló zománcfesték, magassfényű, jó ütőszilárdságú, szín- és fénystabilitás, zöld	12,1	m	327	720	3957	8712
<b>Munkanem összesen:</b>							<b>3957</b>	<b>8712</b>

**Kőburkolat készítése**

<b>Ssz.</b>	<b>Tételszám</b>	<b>Tétel szövege</b>	<b>Menny.</b>	<b>Egység</b>	<b>Anyag egységár</b>	<b>Díj egységre</b>	<b>Anyag összesen</b>	<b>Díj összesen</b>
1	62-002-21.3- 0618524	Egyéb használatos szegélykövek, út járda és lépcső- szegélyek készítése, alapárok kiemelése nélkül, beton- hézagolással, 100 cm hosszú elemekből KK KAVICS BETON Kerti szegély íves tetővel 5x100x20 cm, szürke	26,2	m	910	1506	23842	39457
2	62-003-71.1- 0610580	Térburkolat készítése rendszerkövekből 8 cm-es vast. kvarc kopórétegű 10x20x8; cm-es méretekből A Beton-Viacolor Borostyán 10x20x8 cm, szürke	5,1	m <sup>2</sup>	5937	4398	30279	22430
<b>Munkanem összesen:</b>							<b>54121</b>	<b>61887</b>



Név : Rétság Város Önkormányzata

Cím : 2651. Rétság  
Rákóczi út 20-22

Kelt: 2023 év február hó...nap  
Szám :.....

A munka leírása: Takarékos utca 7 sz  
Külső lépcső és járda felújítása.

Készítette :.....

Készült: Terc kft költségvetéskészítő programjával 2023 / II árakkal

Költségvetés főösszesítő		
Megnevezés	Anyagköltség	Díjköltség
1. Építmény közvetlen költségei	473149	548909
1.1 Közvetlen önköltség összesen	473149	548909
2.1 ÁFA vetítési alap	1022058	
2.2 Áfa	27,00%	275956
3. A munka ára		1298014

## Munkanem összesítő

<b>Munkanem megnevezése</b>	<b>Anyag összege</b>	<b>Díj összege</b>
Zsaluzás és állványozás	9298	51552
Irtás, föld- és sziklamunka	34398	83536
Síkalapozás	141693	108732
Helyszíni beton és vasbeton munka	76943	204972
Fém nyílászáró és épületlakatos-szerkezet elhelyezése	154242	28320
Felületképzés	4742	10440
Kőburkolat készítése	51833	61357
<b>Összesen:</b>	<b>473149</b>	<b>548909</b>

**Zsaluzás és állványozás**

<b>Ssz.</b>	<b>Tételszám</b>	<b>Tétel szövege</b>	<b>Menny.</b>	<b>Egység</b>	<b>Anyag egységár</b>	<b>Díj egységre</b>	<b>Anyag Díj összesen</b>
1	15-004-51.1	Egyeneskarú lépcső zsaluzása, alátámasztó állvánnyal, 4,00 m magasságig, a fokok és lépcsőoldalak bezsaluzásával, fa zsaluzattal	4,8	m2	1937	10740	9298 51552
<b>Munkanem összesen:</b>							<b>9298 51552</b>

**Irtás, föld- és sziklamunka**

<b>Ssz.</b>	<b>Tételszám</b>	<b>Tétel szövege</b>	<b>Menny. Egység</b>	<b>Anyag egységár</b>	<b>Díj egységre</b>	<b>Anyag összesen</b>	<b>Díj összesen</b>
1	21-003- 1.1.1.2	Lyukfúrás vagy kisméretű földkiemelés, korlátozószlop, alaptest vagy lehorgonyzás részére, kézi erővel, 0,8 m mélységig, 0,30 m átmérőig, talajosztály: III.	2,4 m	0	9720	0	23328
2	21-003- 5.1.1.2	Munkaárok földkiemelése közművesített területen, kézi erővel, bármely konzisztenciájú talajban, dúcolás nélkül, 2,0 m <sup>2</sup> szelvényig, III. talajosztály	1,4 m <sup>3</sup>	0	12540	0	17556
3	21-003- 11.1.2	Földvisszatöltés munkagödörbe vagy munkaárokba, tömörítés nélkül, réteges elterítéssel, I-IV. oszt. talajban, kézi erővel, az anyag súlypontja karoláson belül, a vezeték (mútárgyat) környező 50 cm-en túli szelvényben	1,4 m <sup>3</sup>	0	5100	0	7140
4	21-004- 4.1.2- 0120601	Talajjavító réteg készítése vonalas létesítményeknél, 3,00 m szélességig vagy építményen belül, osztályozatlan kavicsból Természetes szemmegoszlású homokos kavics, THK 0/24 QTT, KÓKA, Alsószolca	0,9 m <sup>3</sup>	5095	2502	4586	2252
5	21-004- 5.1.2.1	Tükrökészítés tömörítés nélkül, sík felületen kézi erővel talajosztály: V-VI.	5,8 m <sup>2</sup>	0	3442	0	19964
6	21-008- 3.1.1	Simító hengerlés a földmű (tükör és padka) felületén, gépi erővel, 3,0 m szélességig	5,8 m <sup>2</sup>	2	182	12	1056
7	21-011-11.1	Építési törmelék konténeres elszállítása, lerakása, lerakóhelyi díjjal, 3,0 m <sup>3</sup> -es konténerbe	1 db	29800	0	29800	0
8	21-011-12	Munkahelyi depóniából építési törmelék konténerbe rakása, kézi erővel, önálló munka esetén elszámolva, konténer szállítás nélkül	1,7 m <sup>3</sup>	0	7200	0	12240
<b>Munkanem összesen:</b>						<b>34398</b>	<b>83536</b>

**Síkalapozás**

<b>Ssz.</b>	<b>Tételszám</b>	<b>Tétel szövege</b>	<b>Menny.</b>	<b>Egység</b>	<b>Anyag egységár</b>	<b>Díj egységre</b>	<b>Anyag összesen</b>	<b>Díj összesen</b>
1	23-003-3	Kukatároló. Földmunka, beton sáv-és lemzalap készítése helyszínen kevert.C20/25- X0v(H)-16-F3 minőségű betonból. Elválasztó mázolt korlát 30/30/3 zártszelvényből tervszerinti kivitelben, hat db. szabvány kukaedény tárolására.	1	db	133128	104760	133128	104760
2	23-003-3- 0242210	Vasbeton sáv-, talp-, lemez- vagy gerendaalap készítése helyszínen kevert C25/30 - XC2 - 16 - F3 - CEM 32,5, m = 6,6 finomsági modulussal	0,2	m3	42827	19860	8565	3972
<b>Munkanem összesen:</b>							<b>141693</b>	<b>108732</b>

**Helyszíni beton és vasbeton munka**

<b>Ssz.</b>	<b>Tételszám</b>	<b>Tétel szövege</b>	<b>Menny. Egység</b>	<b>Anyag egységár</b>	<b>Díj egységre</b>	<b>Anyag összesen</b>	<b>Díj összesen</b>
1	31-000-11.1.1	Lépcsőszerkezetek bontása, betonból, C16/20 betonminőségig	0,7 m3	0	84720	0	59304
2	31-000-12.3	Feltöltések bontása, nehéz feltöltések bontása homokból, kavicsból, testsűrűség 1500 kg/m <sup>3</sup>	0,4 m3	0	28020	0	11208
3	31-000-13.2	Beton aljzatok, járdák bontása 10 cm vastagságig, kavicsbetonból, salakbetonból	5,5 m2	0	7320	0	40260
4	31-001-2-0451503	Hegesztett betonacél háló szerelése tartószerkezetbe FERALPI 6K1010 építési síkháló; 5,00 x 2,15 m; 100 x 100 mm osztással Ø 6,00 / 6,00 B500A (BHB55.50)	0,021 t	357964	87600	7517	1840
5	31-021-10.11.1.1-0242210	Lépcső készítése vasbetonból, kissé képlékeny vagy képlékeny konzisztenciájú betonból, helyszíni keveréssel, kézi bedolgozással és vibrátoros tömörítéssel C25/30 - XC2 - 16 - F3 - CEM 32,5, m = 6,6 finomsági modulussal	1 m3	43243	48464	43243	48464
6	31-051-1.2-0121110	Járdakészítés betonból, 8 cm vastagságig, tükrökiemeléssel, 8 cm kavicsagyazattal, szegéllyel, zsaluzattal, kissé képlékeny konzisztenciájú betonból, szemcsézett, érdes felülettel, 2 cm vastag cementsimítással C16/20 - X0b(H) - 16 - F2 - CEM 42,5, m = 6,4 finomsági modulussal	6,2 m2	4223	7080	26183	43896
<b>Munkanem összesen:</b>						<b>76943</b>	<b>204972</b>

**Fém nyílászáró és épületlakatos-szerkezet elhelyezése**

<b>Ssz.</b>	<b>Tételszám</b>	<b>Tétel szövege</b>	<b>Menny. Egység</b>	<b>Anyag egységár</b>	<b>Díj egységre</b>	<b>Anyag összesen</b>	<b>Díj összesen</b>
1	45-000-2.2	Rácsok, korlátok, kerítések bontása, csókorlát kétt lábbal, alapokkal.	4 m	0	3000	0	12000
2	45-004-2- 0180302	Lépcsőkorlát elhelyezése fészekbe vagy kőcsavaros rögzítéssel Acélcső korlát, 40/40/4 mm átmérőjű kézfogóval, alatta 1 sor 40/40/4/mm átmérőjű osztással, 2x-i Tiszakor alapmázolással.	5,2 m	29452	3000	153150	15600
3	45-051-2- 0344884	Kiegészítő elemek elhelyezése fogódzó rendszerekhez B&K Escort - SPM véglezáró kupak kapaszkodó rendszerhez, antibakteriális PVC, Cikkszám: BKI2006G	2 db	546	360	1092	720
<b>Munkanem összesen:</b>						<b>154242</b>	<b>28320</b>

**Felületképzés**

<b>Ssz.</b>	<b>Tételszám</b>	<b>Tétel szövege</b>	<b>Menny.</b>	<b>Egység</b>	<b>Anyag egységár</b>	<b>Díj egységre</b>	<b>Anyag Díj összesen</b>	<b>Díj összesen</b>
1	47-021- 31.4.1- 0137053	Acélfelületek átvonó festése lépcsőkorklát felületén műgyanta kötőanyagú, oldószeres festékkel Caparol Capalac Profi HG aromamentes, tartós, időjárásálló zománcfesték, magassfényű, jó ütőszilárdságú, szín- és fénystabilitás, zöld	14,5	m	327	720	4742	10440
<b>Munkanem összesen:</b>							<b>4742</b>	<b>10440</b>



**Kőburkolat készítése**

<b>Ssz.</b>	<b>Tételszám</b>	<b>Tétel szövege</b>	<b>Menny.</b>	<b>Egység</b>	<b>Anyag egységár</b>	<b>Díj egységre</b>	<b>Anyag összesen</b>	<b>Díj összesen</b>
1	62-002-21.3- 0618524	Egyéb használatos szegélykövek, út járda és lépcső- szegélyek készítése, alapárok kiemelése nélkül, beton- hézagolással, 100 cm hosszú elemekből KK KAVICS BETON Kerti szegély íves tetővel 5x100x20 cm, szürke	27,6	m	910	1506	25116	41566
2	62-003-71.1- 0610580	Térburkolat készítése rendszerkövekből 8 cm-es vast. kvarc kopórétegű 10x20x8; cm-es méretekből A Beton-Viacolor Borostyán 10x20x8 cm, szürke	4,5	m <sup>2</sup>	5937	4398	26717	19791
<b>Munkanem összesen:</b>							<b>51833</b>	<b>61357</b>

Név : Rétság Város Önkormányzata

Cím : 2651. Rétság  
Rákóczi út 20-22

Kelt: 2023év február hó...nap  
Szám :.....

A munka leírása: Takarékné u. 9. sz  
Lépcsőház előtti járda felújítása.

Készítette :.....

Készült: Terc kft költségvetéskészítő programjával 2023 / II árakkal

Költségvetés főösszesítő		
Megnevezés	Anyagköltség	Díjköltség
1. Építmény közvetlen költségei	91140	221021
1.1 Közvetlen önköltség összesen	91140	221021
2.1 ÁFA vetítési alap	312161	
2.2 Áfa	27,00%	84283
3. A munka ára		396444

## Munkanem összesítő

<b>Munkanem megnevezése</b>	<b>Anyag összege</b>	<b>Díj összege</b>
Irtás, föld- és sziklamunka	34820	48484
Helyszíni beton és vasbeton munka	56320	172537
<b>Összesen:</b>	<b>91140</b>	<b>221021</b>

**Irtás, föld- és sziklamunka**

<b>Ssz.</b>	<b>Tételszám</b>	<b>Tétel szövege</b>	<b>Menny. Egység</b>	<b>Anyag egységár</b>	<b>Díj egységre</b>	<b>Anyag összesen</b>	<b>Díj összesen</b>
1	21-004- 5.1.2.1	Tükörkészítés tömörítés nélkül, sík felületen kézi erővel talajosztály: V-VI.	10,2 m2	0	3442	0	35108
2	21-008- 3.1.1	Simító hengerlés a földmű (tükör és padka) felületén, gépi erővel, 3,0 m szélességig	10,2 m2	2	182	20	1856
3	21-011-11.2	Építési törmelék konténeres elszállítása, lerakása, lerakóhelyi díjjal, 4,0 m <sup>3</sup> -es konténerbe ( 9 és 11 szám törmeléke együtt )	1 db	34800	0	34800	0
4	21-011-12	Munkahelyi depóniából építési törmelék konténerbe rakása, kézi erővel, önálló munka esetén elszámolva, konténer szállítás nélkül	1,6 m3	0	7200	0	11520
<b>Munkanem összesen:</b>						<b>34820</b>	<b>48484</b>

**Helyszíni beton és vasbeton munka**

<b>Ssz.</b>	<b>Tételszám</b>	<b>Tétel szövege</b>	<b>Menny. Egység</b>	<b>Anyag egységár</b>	<b>Díj egységre</b>	<b>Anyag összesen</b>	<b>Díj összesen</b>
1	31-000-12.3	Feltöltések bontása, nehéz feltöltések bontása homokból, kavicsból, testsűrűség 1500 kg/m <sup>3</sup>	0,8 m <sup>3</sup>	0	28020	0	22416
2	31-000-13.2	Beton aljzatok, járdák bontása 10 cm vastagságig, kavicsbetonból, salakbetonból	10,2 m <sup>2</sup>	0	7320	0	74664
3	31-001-2-0451503	Hegesztett betonacél háló szerelése tartószerkezetbe FERALPI 6K1010 építési síkháló; 5,00 x 2,15 m; 100 x 100 mm osztással Ø 6,00 / 6,00 B500A (BHB55.50)	0,037 t	357964	87600	13245	3241
4	31-051-1.2-0121110	Járdakészítés betonból, 8 cm vastagságig, kiemeléssel, 8 cm kavicsagyazattal, szegéllyel, zsaluzattal, kissé képlékeny konzisztenciájú betonból, szemcsézett, érdes felülettel, 2 cm vastag cementsimítással C16/20 - X0b(H) - 16 - F2 - CEM 42,5, m = 6,4 finomsági modulussal	10,2 m <sup>2</sup>	4223	7080	43075	72216
<b>Munkanem összesen:</b>						<b>56320</b>	<b>172537</b>

Név : Rétság Város Önkormányzata

Cím : 2651. Rétság  
Rákóczi út 20-22 sz

Kelt: 2023 év február hó...nap

Szám :.....

A munka leírása: Takarékné u. 1. sz  
Külső kukatároló felújítási - építési munkái

Készítette :.....

Készült: Terc kft költségvetéskészítő programjával 2023 /II árakkal

Költségvetés főösszesítő

Megnevezés	Anyagköltség	Díjköltség
1. Építmény közvetlen költségei	133128	104760
1.1 Közvetlen önköltség összesen	133128	104760
2.1 ÁFA vetítési alap	237888	
2.2 Áfa	27,00%	64230
3. A munka ára		302118

## Munkanem összesítő

<b>Munkanem megnevezése</b>	<b>Anyag összege</b>	<b>Díj összege</b>
Síkalapozás	133128	104760
<b>Összesen:</b>	<b>133128</b>	<b>104760</b>

## Síkalapozás

Ssz.	Tételszám	Tétel szövege	Menny.	Egység	Anyag egységár	Díj egységre	Anyag összesen	Díj összesen
1	23-003-3	Kukatároló. Földmunka, beton sáv-,és lemezalap készítése helyszínen kevert .C20/25 - X0v(H) - 16 - F3 - CEM 32,5, minőségű betomból. Elválasztó mázolt korlát 30/30/3 zárt- szelvényből tervszerinti kivitelben, hat db. szabvány kukaedény tárolására.	1	db	133128	104760	133128	104760
<b>Munkanem összesen:</b>							<b>133128</b>	<b>104760</b>



Név : Rétság Város Önkormányzata

Cím : 2651. Rétság  
Rákóczi út 20-22 sz

Kelt: 2023 év február hó...nap

Szám :.....

A munka leírása: Takarékné u. 1. sz  
Külső kukatároló felújítási - építési munkái

Készítette :.....

Készült: Terc kft költségvetéskészítő programjával 2023 /II árakkal

Költségvetés főösszesítő		
Megnevezés	Anyagköltség	Díjköltség
1. Építmény közvetlen költségei	133128	104760
1.1 Közvetlen önköltség összesen	133128	104760
2.1 ÁFA vetítési alap	237888	
2.2 Áfa	27,00%	64230
3. A munka ára		302118

## Munkanem összesítő

<b>Munkanem megnevezése</b>	<b>Anyag összege</b>	<b>Díj összege</b>
Síkalapozás	133128	104760
<b>Összesen:</b>	<b>133128</b>	<b>104760</b>

**Síkalapozás**

<b>Ssz.</b>	<b>Tételszám</b>	<b>Tétel szövege</b>	<b>Menny.</b>	<b>Egység</b>	<b>Anyag egységár</b>	<b>Díj egységre</b>	<b>Anyag Díj összesen</b>
1	23-003-3	Kukatároló. Földmunka, beton sáv-,és lemezalap készítése helyszínen kevert .C20/25 - X0v(H) - 16 - F3 - CEM 32,5, minőségű betomból. Elválasztó mázolt korlát 30/30/3 zárt- szelvényből tervszerinti kivitelben, hat db. szabvány kukaedény tárolására.	1	db	133128	104760	133128 104760
<b>Munkanem összesen:</b>							<b>133128 104760</b>

Név : Rétság Város Önkormányzata

Cím : 2651. Rétság  
Rákóczi út 20-22 sz

Kelt: 2023 év február hó...nap

Szám :.....

A munka leírása: Takarékné u. 17. sz  
Külső kukatároló felújítási - építési munkái

Készítette :.....

Készült: Terc kft költségvetéskészítő programjával 2023 / II árakkal

Költségvetés főösszesítő		
Megnevezés	Anyagköltség	Díjköltség
1. Építmény közvetlen költségei	133128	104760
1.1 Közvetlen önköltség összesen	133128	104760
2.1 ÁFA vetítési alap	237888	
2.2 Áfa	27,00%	64230
3. A munka ára		302118

## Munkanem összesítő

<b>Munkanem megnevezése</b>	<b>Anyag összege</b>	<b>Díj összege</b>
Síkalapozás	133128	104760
<b>Összesen:</b>	<b>133128</b>	<b>104760</b>

**Síkalapozás**

<b>Ssz.</b>	<b>Tételszám</b>	<b>Tétel szövege</b>	<b>Menny.</b>	<b>Egység</b>	<b>Anyag egységár</b>	<b>Díj egységre</b>	<b>Anyag Díj összesen</b>	<b>Díj összesen</b>
1	23-003-3	Kukatároóó. Földmunka, beton sáv-,és lemezalap készítése helyszínen kevert .C20/25 - X0v(H) - 16 - F3 - CEM 32,5, minőségű betomból. Elválasztó mázolt korlát 30/30/3 zárt- szelvényből tervszerinti kivitelben, hat db. szabvány kukaedény tárolására.	1	db	133128	104760	133128	104760
<b>Munkanem összesen:</b>							<b>133128</b>	<b>104760</b>

Név : Rétság Város Önkormányzata

Cím : 2651. Rétság  
Rákóczi út 20-22 sz

Kelt: 2023 év február hó...nap

Szám :.....

A munka leírása: Mikszáth u. 12. sz  
Külső kukatároló felújítási - építési munkái

Készítette :.....

Készült: Terc kft költségvetéskészítő programjával 2023 / II árakkal

Költségvetés főösszesítő		
Megnevezés	Anyagköltség	Díjköltség
1. Építmény közvetlen költségei	133128	104760
1.1 Közvetlen önköltség összesen	133128	104760
2.1 ÁFA vetítési alap	237888	
2.2 Áfa	27,00%	64230
3. A munka ára		302118

## Munkanem összesítő

<b>Munkanem megnevezése</b>	<b>Anyag összege</b>	<b>Díj összege</b>
Síkalapozás	133128	104760
<b>Összesen:</b>	<b>133128</b>	<b>104760</b>



## Síkalapozás

Ssz.	Tételszám	Tétel szövege	Menny.	Egység	Anyag egységár	Díj egységre	Anyag összesen	Díj összesen
1	23-003-3	Kukatároóó. Földmunka, beton sáv-,és lemezalap készítése helyszínen kevert .C20/25 - X0v(H) - 16 - F3 - CEM 32,5, minőségű betomból. Elválasztó mázolt korlát 30/30/3 zárt- szelvényből tervszerinti kivitelben, hat db. szabvány kukaedény tárolására.	1	db	133128	104760	133128	104760
<b>Munkanem összesen:</b>							<b>133128</b>	<b>104760</b>

Név : Rétság Város Önkormányzata

Cím : 2651. Rétság  
Rákóczi út 20-22 sz

Kelt: 2023 év február hó...nap  
Szám :.....

A munka leírása: Takarékné u. 27. sz  
Külső kukatároló felújítási - építési munkái

Készítette :.....

Készült: Terc kft költségvetéskészítő programjával 2023 / II árakkal

Költségvetés főösszesítő		
Megnevezés	Anyagköltség	Díjköltség
1. Építmény közvetlen költségei	133128	104760
1.1 Közvetlen önköltség összesen	133128	104760
2.1 ÁFA vetítési alap	237888	
2.2 Áfa	27,00%	64230
3. A munka ára		302118

## Munkanem összesítő

<b>Munkanem megnevezése</b>	<b>Anyag összege</b>	<b>Díj összege</b>
Síkalapozás	133128	104760
<b>Összesen:</b>	<b>133128</b>	<b>104760</b>

**Síkalapozás**

<b>Ssz.</b>	<b>Tételszám</b>	<b>Tétel szövege</b>	<b>Menny.</b>	<b>Egység</b>	<b>Anyag egységár</b>	<b>Díj egységre</b>	<b>Anyag Díj összesen</b>	<b>Díj összesen</b>
1	23-003-3	Kukatároóó. Földmunka, beton sáv-,és lemezalap készítése helyszínen kevert .C20/25 - X0v(H) - 16 - F3 - CEM 32,5, minőségű betomból. Elválasztó mázolt korlát 30/30/3 zárt- szelvényből tervszerinti kivitelben, hat db. szabvány kukaedény tárolására.	1	db	133128	104760	133128	104760
<b>Munkanem összesen:</b>							<b>133128</b>	<b>104760</b>

## KÖLTSÉGVETÉSI FŐÖSSZESÍTŐ

Rétság Város Önkormányzatának 2022. évi karbantartási tervéhez

Építés helye: 2651 Rétság, Takarék és Mikszáth út 121 és 134/37.hrsz.

Takarék út 1	kukatároló	237.888 + áfa =	302.118
Takarék út 3	kukatároló, járda, lépcső	1.127.540 + áfa =	1.431.976
Takarék út 5	kukatároló, járda, lépcső	991.783 + áfa =	1.259.564
Takarék út 7	kukatároló, járda, lépcső	1.022.058 + áfa =	1.298.014
Takarék út 9	kukatároló, járda, lépcső	1.142.342 + áfa =	1.450.774
Takarék út 9	járda	312.161 + áfa =	396.444
Takarék út 11	kukatároló, járda, lépcső	410.042 + áfa =	520.753
Takarék út 13	járda, lépcső	1.081.203 + áfa =	1.373.128
Takarék út 17	kukatároló	237.888 + áfa =	302.118
Takarék út 21	kukatároló, járda, lépcső	959.808 + áfa =	1.218.956
Takarék út 23	kukatároló, járda, lépcső	838.433 + áfa =	1.064.810
Takarék út 25	kukatároló, járda, lépcső	838.006 + áfa =	1.064.268
Takarék út 27	kukatároló	237.888 + áfa =	302.118
Mikszáth út 12	kukatároló	<u>237.888 + áfa =</u>	<u>302.118</u>
		9.674.928+ áfa	12.287.159

Urbán László

tervező

# Vállalkozási Szerződés

Amely létrejött egyrészről

Háztető.com Kft.  
2134 Sződ Szent István út 19  
Adószám: 28730442-2-13  
Bankszámlaszám: 10102244-53045900-01005000

---

másrészről \_\_\_\_\_, (székhelye: \_\_\_\_\_, adószám: \_\_\_\_\_), mint megrendelő (a továbbiakban: Megrendelő és Vállalkozó együtt: Szerződő felek) között, alulírott helyen és napon, az alábbi feltételek szerint:

1. Szerződő felek megállapodnak abban, hogy a Vállalkozó az alább felsorolt munkákat készíti el Megrendelőnek a jelen szerződésben meghatározott feltételekkel:

- A Rétsági Szent András – templom előtti park kőből készült támfalainak és a parkban található három szobor köfelületeinek, összesen 130 m<sup>2</sup>, homokszórással való tisztítása, majd ezt követően állagmegóvás érdekében történő impregnálása.

3. Szerződő felek megállapodnak abban, hogy a Megrendelő megad a Vállalkozó részére a feladat megvalósításához szükséges minden olyan információt és elvárást, amely a szerződés szerű teljesítéshez szükséges.

4. Szerződő felek az 1. pontban rögzített feladatok elvégzésének összegét bruttó 2,032,000-ban, azaz Kettőmillió-harminckettőezer forintban határozzák meg. Vállalkozó a vállalkozói díj kiszámlázására a megrendelt munka átadását követő ...30. napon belül, Megrendelő teljesítésigazolása alapján jogosult.

5. Szerződő felek megállapodnak abban, hogy a Vállalkozó köteles a Megrendelő által megrendelt munkát 2023. május 31. határidőre, átadásra készen, hiánytalanul előállítani.

6. Szerződő felek megállapodnak abban, hogy az átadás-átvétel során a Megrendelő köteles az munka minőségét ellenőrizni. A felek által egyeztetett minőségi eltérés esetén a Megrendelő jogosult kifogást előterjeszteni, mely alapján Vállalkozó a munka kijavítására köteles.

7. Szerződő felek rögzítik, hogy Megrendelő önkormányzat a Vállalkozó gazdasági társaság, szerzési és szerződéskötési képességük korlátozva nincs. Szerződő felek kölcsönösen kijelentik, hogy nem állnak végrehajtási, adósságrendezési, felszámolási vagy megszüntetésükre irányuló egyéb eljárás alatt.

8. A jelen szerződésben nem szabályozott kérdésekben a Ptk. és a vonatkozó egyéb jogszabályok az irányadók.

Szerződő felek jelen szerződést elolvasás, megértés és kölcsönös értelmezés után, mint akaratukkal mindenben és teljes mértékben megegyezőt, jóváhagyólag cégszerűen aláírták.

Kelt. Rétság 2023.....napján.

.....  
megrendelő

.....  
vállalkozó

Pénzügyi ellenjegyzés:

.....



## RÉTSÁG VÁROS ÖNKORMÁNYZATÁNAK KÉPVISELŐ-TESTÜLETE

2651 Rétság, Rákóczi út 20. Telefon: 35/550-100

[www.retsaq.hu](http://www.retsaq.hu) Email: hivatal@retsaq.hu

Előterjesztést készítette és előterjesztő: Bakó Mónika képviselő

Rétság Város településkép javítása céljából a templomkert kőfelületeinek tisztítása, állagmegóvása

### ELŐTERJESZTÉS

a Képviselő-testület 2023.február 23-i ülésére

#### Tárgyalja

- Szociális bizottság  
 Pénzügyi és Városfejlesztési Bizottság  
 Közbeszerzési Bizottság  
 **Képviselő-testület**

#### Ülés

- Nyílt  
 Zárt

#### Szavazás

- Nyílt szavazás  
 Titkos szavazás  
 Egyszerű többség  
 Minősített többség

#### A tárgyalandó témakör tárgyilagos és tényszerű bemutatása

##### Tisztelt Képviselő-testület!

Rétság Város településképe javítása céljából a templomkert kőfelületeinek tisztítását, valamint állagmegóvására irányuló feladatok elvégzését kezdeményezem. Az előzetesen kért árajánlatok tartalmazzák a Szent András Katolikus Plébániatemplom előtti megújult park kőből készült támfalának és a parkban található kőszobrok (kb. 130 m<sup>2</sup>) homokszórással történő tisztítását, majd a felületek impregnálását.

A településképben meghatározó szerepe lenne ezeknek a munkafolyamatoknak.

Előzetesen árajánlatot kértünk az alábbi vállalkozásoktól a kivitelezési munkálatokra:

- Háztető.com Kft.: 1.600.000 Ft + ÁFA
- Szépműves Művészeti Szolgáltató és Kereskedelmi Bt.: 2.200.000 Ft + ÁFA
- Galga Gipsz Kft.: 2.350.000 Ft + ÁFA

Árajánlataikat a vállalkozók megküldték, mely az előterjesztés mellékelete.

Javaslom a Háztető.com Kft. ajánlatát elfogadni. (szerződéstervezet mellékelve)

Kérem a Tisztelt Képviselő-testületet, hogy az előterjesztést véleményezni és támogatni szíveskedjenek!

Rétság, 2023. január 18.

**Bakó Mónika**  
képviselő



**Előzmények, különösen a témában hozott korábbi testületi döntések, azok végrehajtása**

**Jogszályi háttér**

**Határozati javaslatok**

**„A” változat**

**RÉTSÁG VÁROS ÖNKORMÁNYZAT KÉPVISELŐ-TESTÜLETÉNEK  
./2023.( II.23.) HATÁROZATA**

Rétság Város Önkormányzat Képviselő-testülete megtárgyalta a „Rétság Város településkép javítása céljából a templomkert kőfelületeinek tisztítása, állagmegóvása” című előterjesztést.

A Képviselő-testület az előterjesztésben foglaltakat elfogadja és támogatja a felületek tisztítását, állagmegóvását az alábbiak szerint:

- Szent András Katolikus Plébániatemplom előtti megújult park kőből készült támfalának és a parkban található kőszobrok (kb. 130 m<sup>2</sup>) tisztítása homokszórással, majd a felületek impregnálása.

A Képviselő-testület elfogadja ..... a kivitelezésre vonatkozó árajánlatát és szerződéstervezetét.

A beruházás költsége .... Ft + ÁFA, melyet a Képviselő-testület a 2023. évi költségvetés általános tartalék terhére biztosít. A Képviselő-testület felhatalmazza Mezőfi Zoltán polgármestert a kivitelezői munkálatok megrendelésére és a szerződés aláírására.

Határidő: 2023. ....

Felelős: Mezőfi Zoltán polgármester

Mezőfi Zoltán  
polgármester

**„B” változat**

**RÉTSÁG VÁROS ÖNKORMÁNYZAT KÉPVISELŐ-TESTÜLETÉNEK  
./2023.( .....) HATÁROZATA**

Rétság Város Önkormányzat Képviselő-testülete megtárgyalta a „Rétság Város településkép javítása céljából a templomkert kőfelületeinek tisztítása, állagmegóvása” című előterjesztést.

A Képviselő-testület az előterjesztésben foglaltakat nem fogadta el és nem támogatja a felületek tisztítását, állagmegóvását.

A Képviselő-testület nem fogadta el a kivitelezésre vonatkozó árajánlatokat.

Határidő:

Felelős: Mezőfi Zoltán polgármester

Mezőfi Zoltán  
polgármester

Záradék:

A tájékoztatás szabályszerű, a határozati javaslat jogszabálysértést nem tartalmaz.

Fodor Rita Mária  
jegyző

## Árajánlat

Készítette: Deák Gábor

Galga Gipsz Kft.

2173 Kartal, Baross u. 84.

### **Rétság Város Önkormányzata**

részére

Megkeresésükre az alábbi árajánlatot adom:

Rétsági Szent András – templom előtti park kőből készült támfalainak és a parkban található három szobor felületének, összesen 130 m<sup>2</sup>, homokszórással való tisztítása, majd impregnálása.

Anyag + munkadíj: 2.350.000 Ft + ÁFA

Kartal, 2023. 01. 18.

**Rétság Város Önkormányzata**  
részére

Kőszobrász-restaurátori árajánlat az alábbi tételekre:

- A Rétsági Szent András – templom előtti park kőből készült támfalainak és a parkban található három szobor kőfelületeinek, összesen 130 m<sup>2</sup>, homokszórással való tisztítása, majd ezt követően állagmegóvás érdekében történő impregnálása.

Mindösszesen: 2.200.000. Ft. + Áfa,

ami tartalmazza az össz. anyagköltséget és munkadíjat. Árajánlatunk 30 napig érvényes.

Szigetmonostor, 2023. január 16.

Tisztelettel:



**Zahora András**  
okl. kőszobrász-restaurátor  
ügyvezető  
Restaurátor-szakértői szám:21-0047

## AKADÁLYKÖZLÉS 2

A TOP-2.1.2-15-NG1-2016-00005. azonosítószámú projekt kapcsán 2023. január 30-án kelt válasz emailjünkben közölt információk szerint: "a piac műszaki átadása megtörtént. Használatbavételi engedélye még nincs. A képviselők álláspontja a rendezvényterv ebben a változatban még korai." Így a Soft Program keretében megvalósítandó feladatok kivitelezése akadályba ütközik. Erre tekintettel javasoljuk a határidő ismételt módosítását, 2023. június 30-ra.

### **Az elvégzendő feladatok:**

**A piac, a helyi termelők népszerűsítéséhez kapcsolódó marketing akciók megvalósítása, valamint a települési arculat promótálásához kapcsolódó rendezvények szervezése:**

### **Piacon árusítók bemutatkozása közösségi médiában**

(Képpel és videóval ellátott bemutatkozó anyagok készítése a piacon árusító kereskedőkről, őstermelőkről, hogy növeljék a piac népszerűségét) - piac megnyitása után 5 db megjelenés  
A kialakított piac használatára, igénybe vételére ösztönző, eltérő marketing anyagokat kívánunk alkalmazni. Ahhoz, hogy a helyiek magukénak érezzék ezt a szolgáltatást, az ő közvetlen részvételükre számítunk, a lakosság bevonásával kívánjuk elérni a piac népszerűvé válását. Az internetet mint közvetítő közeget használva mutatunk be egyes árusítókat, valamint leendő vásárlókat is.

### **Főzőverseny szervezése**

Főzőverseny meghirdetése online - piac megnyitása után

Főzőverseny és eredményhirdetés - piac megnyitása után

Különböző csoportok részére hirdetünk főzőversenyt, akik a piacon készítik el a versenyre szánt ételeket, a piacon beszerzett hozzávalókból, az ételekből végül a helyiek is kóstolót kaphatnak.

### **Piac bejáratánál PIAC felirat elkészítése virágokból**

Közös virágültetés gyerekek bevonásával - piac megnyitása után

A lakosság bevonásával virágokból formázzuk meg a 'piac' szót, amely látványos és szép nyitánya lesz a terület átadásának. Elsősorban helyi gyerekek részére szeretnénk programként biztosítani ennek megvalósítását, amelyhez a helyi iskola közreműködésére számítunk.

Balassagyarmat, 2023. január 31.

**Art Program Kft.**  
2660 Balassagyarmat, Nádor u. 19.  
Adószám: 26660264-2-12  
Bankszámlaszám:  
10108719-27295600-01005006

Házy Attila  
Art Program Kft.



## RÉTSÁG VÁROS ÖNKORMÁNYZATÁNAK KÉPVISELŐ-TESTÜLETE

2651 Rétság, Rákóczi út 20. Telefon: 35/550-100

[www.retsag.hu](http://www.retsag.hu) Email: hivatal@retsag.hu

Előterjesztést készítette és előterjesztő: Mezőfi Zoltán polgármester

**Art Program Kft.-vel kötött megbízási szerződés 3. számú módosítása**

### ELŐTERJESZTÉS

a Képviselő-testület 2023. február 23-i ülésére

Tárgyalja	Ülés	Szavazás
<input type="checkbox"/> Szociális bizottság	<input checked="" type="checkbox"/> Nyílt	<input checked="" type="checkbox"/> Nyílt szavazás
<input checked="" type="checkbox"/> Pénzügyi és Városfejlesztési Bizottság	<input type="checkbox"/> Zárt	<input type="checkbox"/> Titkos szavazás
<input type="checkbox"/> Közbeszerzési Bizottság		<input type="checkbox"/> Egyszerű többség
<input checked="" type="checkbox"/> Képviselő-testület		<input checked="" type="checkbox"/> Minősített többség

#### **1.) A tárgyalandó témakör tárgyilagos és tényszerű bemutatása**

##### **Tisztelt Képviselő-testület!**

Az Art Program Kft.-vel kötött a Képviselő-testület szerződést a Zöld város pályázat Soft feladataira.

A vállalkozó kezdeményezte szerződésének módosítását, mely a teljesítés határidejét érinti. A vállalkozás akadályközlést is nyújtott be, melynek indoka az, hogy a korábbi határidőig nem lesz használatbavételi engedélye a piacnak.

Kérem a tisztelt Képviselő-testületet, hogy az előterjesztést megtárgyalni szíveskedjen.

Rétság, 2023. 02. 14.

**Mezőfi Zoltán**  
polgármester

#### **2.) Előzmények, különösen a témában hozott korábbi testületi döntések, azok végrehajtása**

2022. november 24-i havi ülés

#### **3.) Jogszabályi háttér**

#### **4.) Határozati javaslatok**

**RÉTSÁG VÁROS ÖNKORMÁNYZAT KÉPVISELŐ-TESTÜLETÉNEK  
/2023.( II.23.) KT. HATÁROZATA**

Rétság Város Önkormányzat Képviselő-testülete megtárgyalta az **Art Program Kft.-vel kötött megbízási szerződés 3. számú módosításáról** készített előterjesztést.

A Képviselő-testület az akadályközlést tudomásul veszi.

A Képviselő-testület a határozat mellékletét képező Megbízási szerződés 3. számú módosítását az Art Program Kft.-vel 2023. január 31. nappal jóváhagyja. Felhatalmazza Mezőfi Zoltán polgármestert a szerződés módosítás aláírására.

Határidő: 2023. február 28.

Felelős: Mezőfi Zoltán polgármester

Záradék:

A tájékoztatás szabályszerű, a határozati javaslat jogszabálysértést nem tartalmaz.

Fodor Rita Mária  
jegyző

# MEGBÍZÁSI SZERZŐDÉS

## 3. számú módosítás

amely létrejött egyrészt a  
név: **RÉTSÁG VÁROS ÖNKORMÁNYZATA**  
címe: 2651 Rétság, Rákóczi út 20.  
adószám: 15735492-2-12  
e-mail: titkarsag@retsag.hu  
képviselő: Mezőfi Zoltán János polgármester

(a továbbiakban „**Megbízó**”)

másrészről  
név: **Art Program Kft.**  
címe: 2660 Balassagyarmat, Nádor utca 19.  
adószám: 26660264-2-12  
bankszámlaszám: 10103719-27395600-01005006  
képviselő: Házy Attila ügyvezető

(a továbbiakban „**Megbízott**”) között.

Szerződő Felek rögzítik, hogy TOP-2.1.2-15-NG1-2016-00005 sz. „Városi közterületek környezettudatos, család- és klímabarát megújítása Rétságon” című Támogatási kérelemhez kapcsolódó „Soft” Program végrehajtása az 1. sz. melléklet részletezése szerint tárgyban 2021. 03. 19. napján szerződést kötöttek.

A hivatkozott szerződést a Felek **2023.01.31. napi hatállyal**, az alábbiak szerint módosítják:

**8.)** pont módosulása:

Teljesítési határidő: 2023. június 30.

A szerződés és annak 1. számú módosításban jelen módosítással nem érintett pontjai változatlanul érvényesek.

Felek jelen szerződés módosítását elolvasás és értelmezés után, mint akaratukkal mindenben megegyezőt jóváhagyólag aláírják.

Kelt: Balassagyarmat, 2023.01.31.

.....  
Rétság Város Önkormányzata  
képviseli:  
Mezőfi Zoltán János  
polgármester

.....  
Art Program Kft.  
képviseli:  
Házy Attila  
ügyvezető

# Vállalkozói szerződés

Mely létrejött egyrészt

Cégnév: **Rétság Város Önkormányzata**  
Székhely: 2651 Rétság, Rákóczi út 20.  
Adószám: 15735492-2-12  
Képviseli: Mezőfi Zoltán polgármester  
mint Megrendelő, továbbiakban Bérelő között alulírott helyen és napon

másrészt

Cégnév: **GREEN-GOES Kft.**  
Székhely: 2030 Érd, Bádogos utca 57.  
Adószám: 11687696-2-13  
Cégjegyzékszám: 13-09-133672  
Képviseli: Szántó Csaba  
mint Vállalkozó, továbbiakban Bérbeadó között az alulírott helyen és időben, az alábbi feltételek mellett:

## 1.) SZERZŐDÉS TÁRGYA

- 1.1 A Bérelő különböző munkaterületeire a Bérelő megrendeli, a Bérbeadó pedig bérbe adja az alábbiakban meghatározott gépet (továbbiakban: Bérlemény), a jelen szerződésben meghatározott feltételek szerint.
- 1.2 A Bérbeadó szavatolja, hogy a Bérlemény a bérlet időtartama alatt rendeltetésszerű használatra alkalmas állapotban lesz, és a Bérlemény tekintetében harmadik személynek nem áll fenn olyan joga, amely a Bérelőt a Bérlemény rendeltetésszerű használatában, üzemeltetésben akadályozza vagy korlátozza.

## 2.) SZERZŐDÉS IDŐTARTAMA

A bérlet a Felek kölcsönös megállapodása szerint 2023. 02. 07. napjától hatályos és határozott időtartamra, 2023. 05. 31. napjáig jön létre. Ezen időtartam a Felek megállapodása alapján a későbbiekben változhat.

## 3.) BÉRLETI DÍJAK

A Felek rögzítik, hogy a Bérlemény díjának elszámolása tételes elszámoláson alapul, melyet a gépüzemnaplók/menetlevelek alapján kell megállapítani.

### **Maró (Wirtgen W1000 F) munkagép (kezelővel és üzemanyag együtt) Bérleti díj:**

*Fennmaradt betonanyagok törése, anyag helyben deponálása későbbi felhasználásra:*  
2000.-Ft+Áfa/tonna

*Fennmaradt betonanyagok törése, törtanyag elszállítása:*  
500.-Ft+Áfa/tonna



#### 4) SZÁMLÁZÁS

- 4.1) A Felek rögzítik, hogy a Bérlemény díjának elszámolása leigazolt gépüzemnapló alapján történik.
- 4.2) A számla kifizetések és mindenfajta kifizetés átutalással történik a Bérbeadó jelen szerződésben rögzített bankszámlájára a kézhezvételtől számított 5 naptári napon belül.
- 4.3) A Bérbeadó tudomásul veszi, hogy minden számlán köteles feltüntetni a Számviteli törvény szerinti teljesítési időszakot (azaz tényleges elszámolási időszakot) is.
- 4.4) A Felek rögzítik, hogy a számlák, és teljesítési igazolások benyújtásának helye:  
Rétság Város Önkormányzata 2651 Rétság, Rákóczi út 20.
- 4.5) A fizetési határidő a számla Bérlőhöz történő beérkezését követő napon kezdődik. Kifizetési napnak a számlaösszeg Bérlő számlájáról történt leemelésének napja számít.
- 4.6) A Bérlővel szembeni bármilyen követelés engedményezése (ideértve annak faktorálását is), illetve bármilyen, a Bérlővel szembeni követelésen zálogjog alapítása csak a Bérlő előzetes írásos jóváhagyásával lehetséges.

#### 5.) EGYÉB RENDELKEZÉSEK

- 5.1) A Bérbeadó a jelen szerződés aláírásával kijelenti és szavatolja, hogy a jelen szerződésben foglaltak elvégzésére képes és alkalmas.
- 5.2) A Bérbeadó, amennyiben azt az elvégzendő munka sürgőssége megkívánja, szombat és vasárnap is köteles munkát végezni, munkarendjét a Bérlő munkarendjéhez igazítja.
- 5.3) Jelen Szerződés hatálya alatt Bérbeadó a feladatok elvégzéséhez szükséges és megfelelő felszereléssel ellátott, üzemképes, szabályszerű műszaki állapotú járművet köteles biztosítani.
- 5.4) A Szerződő Felek megállapodnak abban, hogy az egymáshoz intézett írásbeli nyilatkozataikat, amelyeket tértivevényes és ajánlott, avagy egyéb könyvelt levélpostai küldeményként szabályszerűen postára adtak, a másik féllel közöltnek, részére kézbesítettnek kell tekinteni akkor is, ha a küldemény ténylegesen kézbesíthető nem volt, vagy azokról a másik fél nem szerzett tudomást;

mégpedig az e küldeménynek az első postai kézbesítése megkísérlése napjától, ha ez nem állapítható meg, akkor a postai kézbesítés második megkísérlésének napjától számított ötödik munkanapon, ha ez sem állapítható meg, vagy a kézbesítés másodszori megkísérlésére nem is került sor, akkor azon a napon, amelyen a kézbesítetlen küldeményt a posta a feladónak visszaküldte.

Rétság Város Önkormányzata 2651 Rétság, Rákóczi út 20.

A Szerződő Felek kötelezik magukat, hogy a fenti jognyilatkozatok közlésére és kézbesítésére vonatkozó megállapodásukra tekintettel gondoskodnak arról, hogy a

fentiekben megadott kézbesítési címen e szerződés megkötésétől kezdve a szerződés időtartama alatt folyamatosan rendelkezzenek a postai küldemények átvételére jogosult személlyel (képviselővel). Ennek elmulasztása esetén, az átvételre jogosult személy (képviselő) hiányára előnyök szerzése végett egyik szerződő Fél sem hivatkozhat.

## 6.) KÖRNYEZET- És MUNKAVÉDELEM, MUNKAJOG

- 6.1 Bérbeadó köteles megtenni az összes ésszerű intézkedést a környezet védelmére a munkaterületen belül és kívül. Bérbeadó kijelenti, hogy ismeri a tevékenységére vonatkozó környezetvédelmi előírásokat és törvényeket, amelyeket betart és betartat.
- 6.2 Bérbeadó köteles a hatályos munka és baleset, tűzvédelem és környezetvédelmi munkaterületen a közúti közlekedésre vonatkozó szabályok és előírások betartatására különös tekintettel a 4/2002. (11.20) SzCsM-EüM együttes rendeletben foglaltakat.

## 7.) TITOKTARTÁS

- 7.1 Bérbeadó kötelezettséget vállal arra, hogy a jelen szerződés alapján végzett tevékenysége során a Bérbeadó üzleti tevékenységével kapcsolatosan tudomására jutott információkat bizalmasan kezeli.
- 7.2 A bizalmas információkat csak a Bérbeadó írásbeli engedélyével hozhatja nyilvánosságra. A titoktartási kötelezettség a Bérbeadót a jelen szerződés megszűnését követően is terheli.

## 8.) KAPCSOLATTARTÁS

Bérbeadó képviselője:

Név: Mezőfi Zoltán  
Mobiltelefon: 06-30-540-5042

Bérbeadó képviselője:

Név: Szántó Csaba  
Mobiltelefon: 06-20-927-0891

## 9.) SZERZŐDÉS FELFÜGGESZTÉSE, FELMONDÁSA

- 9.1 Mindkét Fél jogosult a szerződés felmondására, a felmondási idő két hét. Felmondás esetén a Bérbeadó csak az elvégzett szolgáltatás megfizetésére tarthat igényt.
- 9.2 Amennyiben Bérbeadó azt észleli, hogy a rendelkezésre bocsátott gép- vagy berendezés I. o. munka elvégzésére nem alkalmas, a munkaterületről azonnali hatállyal eltávolíthatja, jogkövetkezmény nélkül.
- 9.3 Amennyiben a jelen szerződésben rögzített kötelezettségét bármelyik Fél súlyosan megszegi, és írásbeli felszólítás ellenére sem teljesíti azt, úgy a másik Fél jogosult a szerződés írásban történő azonnali hatályú felmondására.

## 10.) JOGVITÁK

Az itt nem szabályozott kérdéseket illetően a Ptk. előírásai a mérvadóak. A Felek megállapodnak, hogy az esetleges vitás kérdéseket elsődlegesen peren kívüli egyeztetéssel rendezik

Felek a jelen Szerződést elolvasás és megértés után, mint akaratukkal mindenben megegyezőt, jóváhagyólag aláírták.

Kelt: Érd, 2023.02.07.

Bérlő  
Rétság Város Önkormányzata  
Mezőfi Zoltán

Bérbe adó  
GREEN-GOES Kft.  
Szántó Csaba

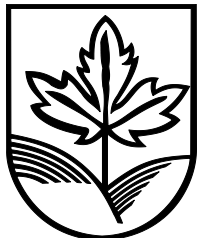

## RÉTSÁG VÁROS ÖNKORMÁNYZATÁNAK KÉPVISELŐ-TESTÜLETE

2651 Rétság, Rákóczi út 20. Telefon: 35/550-100

[www.retsag.hu](http://www.retsag.hu) Email: hivatal@retsag.hu

Előterjesztést készítette Fodor Rita Mária Előterjesztő: Mezőfi Zoltán polgármester

### Vállalkozási szerződés jóváhagyása – laktanyai darálás

#### ELŐTERJESZTÉS

a Képviselő-testület 2023. február 23-i ülésére

Tárgyalja	Ülés	Szavazás
<input type="checkbox"/> Szociális bizottság	<input checked="" type="checkbox"/> Nyílt	<input checked="" type="checkbox"/> Nyílt szavazás
<input checked="" type="checkbox"/> Pénzügyi és Városfejlesztési Bizottság	<input type="checkbox"/> Zárt	<input type="checkbox"/> Titkos szavazás
<input type="checkbox"/> Közbeszerzési Bizottság		<input type="checkbox"/> Egyszerű többség
<input checked="" type="checkbox"/> Képviselő-testület		<input checked="" type="checkbox"/> Minősített többség

#### 1.) A tárgyalandó témakör tárgyilagos és tényszerű bemutatása

##### Tisztelt Képviselő-testület!

A január havi ülésen a Képviselő-testület a volt laktanya területén lévő betonhulladék darálására elfogadta a GREEN-GOES Kft. árajánlatát. A darálékot testületi döntés alapján meg kívánjuk tartani, a későbbiekben fel kívánjuk használni. A leírtak alapján a darológépre bérleti szerződést kötünk. A bérleti szerződés tartalmazza a gépkezelői költségeket is.

A számlázás elszámolása leigazolt gépüzemnapló alapján történik. A ledarált törmelék súlyát a darológép méri. A lemért mennyiség ismeretében kerül a bérleti díj megállapításra, leszámlázásra.

Kérem a tisztelt Képviselő-testületet, hogy az előterjesztést megtárgyalni szíveskedjen.

Rétság, 2023.február 12.

**Mezőfi Zoltán**  
polgármester

#### 2.) Előzmények, különösen a témában hozott korábbi testületi döntések, azok végrehajtása

#### 3.) Jogszabályi háttér

Rétság Város Önkormányzat Képviselő-testületének hatályos rendelete az átmeneti gazdálkodás szabályairól.

#### 4.) Határozati javaslat

### RÉTSÁG VÁROS ÖNKORMÁNYZAT KÉPVISELŐ-TESTÜLETÉNEK /2023.( II. 23.) KT. HATÁROZATA

Rétság Város Önkormányzat Képviselő-testülete megtárgyalta a volt honvédségi területen felhalmozott betontörmelék darálása tárgyában készített Vállalkozási szerződés elfogadásáról szóló előterjesztést.

A Képviselő-testület a határozat mellékletét képező Vállalkozási szerződést jóváhagyja. Felhatalmazza Mezőfi Zoltán polgármestert a szerződés aláírására.

A darológép bérleti díját a gépnapló alapján rögzített mennyiségi adatok alapján kell a 2023. évi költségvetésben biztosítani.

Határidő: 2023. február 28.

Felelős: Mezőfi Zoltán polgármester

#### Záradék:

A tájékoztatás szabályszerű, a határozati javaslat jogszabálysértést nem tartalmaz.

Fodor Rita Mária  
jegyző



## RÉTSÁG VÁROS ÖNKORMÁNYZATÁNAK KÉPVISELŐ-TESTÜLETE

2651 Rétság, Rákóczi út 20. Telefon: 35/550-100

[www.retsag.hu](http://www.retsag.hu) Email: hivatal@retsag.hu

Előterjesztést készítette és előterjesztő: Jávorka János alpolgármester

**Előterjesztés a RET/2566-1/2022 szerződés módosításáról és rész-számla fizetés összegéről**

### ELŐTERJESZTÉS

a Képviselő-testület 2023. február 23-i ülésére

Tárgyalja	Ülés	Szavazás
<input type="checkbox"/> Szociális bizottság	<input checked="" type="checkbox"/> Nyílt	<input checked="" type="checkbox"/> Nyílt szavazás
<input checked="" type="checkbox"/> Pénzügyi és Városfejlesztési Bizottság	<input type="checkbox"/> Zárt	<input type="checkbox"/> Titkos szavazás
<input type="checkbox"/> Közbeszerzési Bizottság		<input type="checkbox"/> Egyszerű többség
<input checked="" type="checkbox"/> Képviselő-testület		<input checked="" type="checkbox"/> Minősített többség

#### **1.) A tárgyalandó témakör tárgyilagos és tényszerű bemutatása**

##### **Tisztelt Képviselő-testület!**

A Képviselő-testület szerződést kötött a Woodwork Hungary Kft.-vel ( 2310 Szigetszentmiklós, Gyári út 4.) a rétsági játszótérek felmért hiányos játékelemek javítására vonatkozóan .

A szerződés száma: RET/2566-1/2022 ( a szerződés mellékelve )

A szerződés 2.1. pontban a javítási munkák határideje: 2022. augusztus 25-e volt.

A vállalkozó később kezdte el a munkát. Sajnos az időjárás okozta nehézségek miatt a munka befejezését csak 2023.01. 26.-án jelezte egy javítási munkalapon az önkormányzat részére. (A munkalap mellékelve )

Bérci Róbert városüzemeltetési csoportvezetővel közösen a megküldött munkalap alapján minden játszótéren ellenőriztük a végrehajtott javításokat. Az ellenőrzés során számos hiányosságot észleltünk, amelyről a munkalap alapján feljegyzést készítettünk. ( a feljegyzés mellékelve )

A feljegyzésben rögzítetteket és a készült fényképeket Mezőfi Zoltán polgármester hiánypótlási felhívással megküldte a kivitelezőnek és arra kérte a kivitelezőt, hogy jöjjenek el Rétságra és a helyszínen tisztázzuk a hiányosságokat.

Mezőfi Zoltán polgármester jelezte a kivitelezőnek, hogy kérjék a szerződésben lévő határidő módosítását is.

Ez a bejárás 2023. február 9-n megtörtént, a kivitelező elismerte a hiányosságokat, amelyre újabb munkalapot küldött. A munkalapon a munkák befejezésére 2023. március 15-t jelölte meg határidőnek a vállalkozó. Egyben a kivitelező kérte a szerződés 2.1. pontban szereplő határidő módosítását 2023. március 15-re módosítani. (a javított munkalap és a szerződés módosítási kérelem mellékelve)

A munkalap tartalmazza a közösen megállapított hiányosságokat.

A közös bejárás során tapasztaltuk, hogy a KRESZ parkban lévő játszótéren a mászóvár teteje törött, hiányos, valamint a hinta gumilappal borított területén kb 3 m<sup>2</sup>-n a gumilapok meg vannak süllyedve, a széleik csorbák.

Mivel ez a két hiányosság nem szerepelt a korábbi felmérésen és a javítási lapon sem, ezért az volt a kivitelező javaslata, hogy erre a két munkára küld javítási ajánlatot. A javítási ajánlat megérkezett melynek összege bruttó 320.758 Ft. (az ajánlat mellékelve)

A kivitelező kérelemmel fordult az önkormányzathoz, hogy a szerződés szerinti II. részszámlát, amely eredetileg bruttó 3.810.196 Ft lenne, az önkormányzat fogadja be úgy, hogy az önkormányzat tartson vissza belőle 10%-t, azaz 381.020 Ft-ot, így a részszámla értéke bruttó 3.429.176 Ft lenne.

A fennmaradt bruttó 381.020 Ft-ot a végszámla összegével együtt fizetné ki az önkormányzat, azaz a végszámla összege 346.381 Ft helyett 727.401 Ft lenne. (a kérelem mellékelve)

Ez a megoldás nagy segítség lenne a vállalkozásnak mivel a munka 95%-a el van végezve.

Kérem a tisztelt Képviselő-testületet, hogy az előterjesztést megtárgyalni szíveskedjen.

Rétság, 2023. február 14-n

Jávorka János sk.  
alpolgármester

## **2.) Előzmények, különösen a témában hozott korábbi testületi döntések, azok végrehajtása**

A RET/2566-1/2022. Sz szerződés a játszótérek javítási munkálataira

## **3.) Jogszabályi háttér**

## **4.) Határozati javaslatok**

### **RÉTSÁG VÁROS ÖNKORMÁNYZAT KÉPVISELŐ-TESTÜLETÉNEK /2023.(II.23.) KT. HATÁROZATA**

Rétság Város Önkormányzat Képviselő-testülete megtárgyalta a Woodwork Hungary Kft. Kérelmét.

A Képviselő-testület elfogadja a Woodwork Hungary Kft. szerződés módosítási kérelmét. A RET/2566-1/2022 számú szerződésben lévő teljesítési határidőt a 2.1. pontban 2023. március 15-re módosítja.

A Képviselő-testület elfogadja a karbantartási és javítási munkalapon feltüntetett ját-szóelemek kijavítására vonatkozó munkákat.

A Képviselő-testület elfogadja a Woodwork Hungary Kft. ajánlatát a mászóvár tetőcse-rére és a hinta előtti 3 m2 gumilap cserére vonatkozóan. Az ajánlat összege: bruttó 320.758 Ft.

A Képviselő-testület elfogadja a Woodwork Hungary Kft. kérelmét a bruttó 3. 810.196 Ft-ról szóló II. részszámla 10%-kal való csökkentéséről.  
Az Önkormányzat II. részszámlaként befogadja a bruttó 3.429.176 Ft összegű számlát.  
A végszámla összege 346.381 Ft összegről 727.401 Ft összegre módosul.

Határidő: 2023. március 16.

Felelős: Mezőfi Zoltán polgármester

Záradék: Az előterjesztés jogszabálysértést nem tartalmaz.

Fodor Rita Mária  
jegyző





Woodwork Hungary Kft.  
Merj álmodni ... mi megvalósítjuk!

Címzett:

Rétság Város Önkormányzata  
2651 Rétság, Rákóczi út 20  
Adószám: 15735492-2-12  
[titkarsag@retsag.hu](mailto:titkarsag@retsag.hu)

Feladó:

Woodwork Hungary Kft.  
2310 Szigetszentmiklós, Gyári út 4.  
Adószám: 14958810-2-13  
[iroda@ronkfavilag.hu](mailto:iroda@ronkfavilag.hu)

*Tárgy: Kérelem II. rész-számla befogadására és kifizetésére*

Tisztelt Mezőfi Zoltán!

Az alábbi kérelemmel fordulunk Önökhöz.

Rétság településen végeztük a Kresz Park, az Ady utca és a Korányi utca játszótéri eszközeinek javítását.

Sajnos - ahogy arról korábban Jávorka János alpolgármester urat folyamatosan tájékoztattuk - rajtunk kívül álló okok miatt nagyon elcsúsztunk a munka kezdésével és végül a befejezésével is. Az előző év elején-közepén két munkánk során is adódtak nem várt akadályok, melyek megnehezítették a haladásunkat, így pl. olyan másik alvállalkozóra kellett várjunk, aki a terület előkészítésében vett részt így nem tudunk mi sem érdemben haladni, pedig a területre folyamatosan felvonultunk. Vagy egy másik helyszínen fakivágásokat kellett eszközölni végül az építési területen, mely szintén nagyon lassú folyamat volt. Sajnos ezek a csúszások onnantól kezdve kihatottak az összes későbbi munkánkra és nem tudtuk behozni ezt a nagy időkiesést. Igyekeztünk mindenkinek megfelelni, de egy idő után kicsúszott a kezünkből az irányítás és sajnos ahogy Önöknél is más területeken is csak nagy késéssel tudtuk befejezni a munkákat. Ezek után Rétságon is azzal szembesültünk, hogy rengeteg előre nem látható nehézség adódott a területen és így Önöknél is a betervezett munkaórák száma végül sokkal több lett mint, amivel kalkuláltunk eredetileg. Mivel a hideg idő már nem alkalmas földmunkára és bizonyos folyamatok elvégzésére így vannak a területen sajnos hiányosságok, amiket a 2023.02.09-én alpolgármester úrral össze is írtunk és én a munkalapon el is küldtem Önöknek.

Vállaljuk, hogy ezeket a hibákat javítjuk, amint az időjárás engedi, tehát tartós 10 C feletti hőmérséklet lesz és csapadégmentes idő.

Ettől függetlenül szeretnénk kérni, hogy a II. rész-számlát legyenek kedvesek befogadni, és kifizetni, akár egy bizonyos összeg visszatartásával, hiszen mi nagyon sok munkaórát dolgoztunk már a területen - ahogy korábban írtam is sokkal többet, mint azt előre tervezetük - és a javítások 95%-ban készen vannak. Sőt, ahogy azt is korábban már leírtam, voltak olyan pótmunkák is, amelyeket kérdés nélkül megcsináltunk és nem is számítottunk fel, tekintettel a csúszásunkra.

Mi egy családi vállalkozás vagyunk, kis létszámmal dolgozunk, és igyekszünk az árakat úgy kialakítani, hogy az önkormányzatoknak is megfelelő legyen, mert tudjuk, hogy ezt a fajta munkát vagy nem végzi el más cég, vagy csak nagyon drágán. Jó kedvvel, odaadással



# Woodwork Hungary Kft.

Merj álmodni ... mi megvalósítjuk!

---

dolgozunk és szeretünk megmenteni régi eszközöket, amit tudjuk, hogy más cégek bontásra ítélnének, mert nem szeretnek a javítással bajlódni. Mi minden munkát úgy kalkulálunk ki, hogy az összeg egy adott munkaóra van betervezve. Ha ez több lesz, akkor már eleve nem jövünk ki jól – nem is beszélve a többszöri kiszállásokról - de így, hogy a befejezés és a fizetés is ilyen mértékben elcsúszik, így ez már tényleg ráfizetés nekünk.

Éppen ezért szeretnénk kérni, hogy a szerződés szerinti II. rész-számlánkat, amely eredetileg bruttó 3.810.196,- Ft lenne, legyenek kedvesek befogadni úgy, hogy visszatartanak belőle 10%-ot azaz 381.020 Ft-ot, így a rész-számla értéke bruttó 3.429.176,- Ft lenne. A fennmaradó bruttó 381.020,- Ft-ot a vég számla összegével együtt fizetnék ki, azaz a vég számla összege 346.381,- Ft helyett, 727.401,- Ft lenne.

Kérem, hogy gondolják át ez így megoldható-e, mert nekünk nagy segítség lenne, és a munka 95% valóban el van már végezve.

Várjuk ezzel kapcsolatos pozitív visszajelzésüket.

Dunavarsány, 2023.02.13.

Üdvözlettel:

**WoodWork Hungary Kft.**  
2310 Szigetszentmiklós, Gyári út 4.  
Adószám: 14958810-2-13  
BRTV 10103850-03724220-01003002

Kecskés Dóra  
TÜV Cert játszótér szakértő  
Woodwork Hungary Kft.

## SZERZŐDÉS MÓDOSÍTÁS

amely létrejött egyrészről  
**Rétság Város Önkormányzata**  
(2651 Rétság, Rákóczi Ferenc út 20.  
adószám: 15735492-2-12 bankszámlaszám: 11741031-15451615  
képviselő: Mezőfi Zoltán) továbbiakban, mint **Megrendelő**

másrészről  
**Woodwork Hungary Kft.** ( 2310 Szigetszentmiklós, Gyári út 4.  
adószám: 14958810-2-13, bankszámlaszám: 10103850-03724200-01003002, képviselő:  
Potocnik Zoltán) továbbiakban, mint **Vállalkozó** között, a mai napon az alábbi feltételekkel:

**Megrendelő és Vállalkozó között 2023.04.26-án létrejött J2021/RÉ220426 számú szerződést, szerződő felek az alábbi pontokban módosítják;**

### 2. Teljesítési határidő

2.1. Szerződő felek megállapodnak abban, hogy Vállalkozó az 1. pontban meghatározott javítási munkákat **2023. március 15.** határidőig teljesíti, amennyiben az időjárás engedi, azaz lesz tartósan 10 C feletti hőmérséklet illetve csapadékmentes idő.

A J2021/RÉ220426 számú szerződés jelen módosításban nem érintett pontjai változatlanul érvényesek.

Jelen szerződésmódosítás az aláírás napján lép életbe

Szigetszentmiklós, 2023.02.13.

**WoodWork Hungary Kft.**  
2310 Szigetszentmiklós, Gyári út 4.  
Adószám: 14958810-2-13  
BBRT: 10103850-03724200-01003002

.....  
Megrendelő  
Rétság Város Önkormányzata

.....  
Vállalkozó  
Woodwork Hungary Kft



Woodwork Hungary Kft.

Merj álmodni ... mi megvalósítjuk!

**AJÁNLATKÉRŐ:**

**Rétság Város Önkormányzata**

2651 Rétság, Rákóczi út 20

Adószám: 15735492-2-12

Cégjegyzékszám:

Bankszámlaszám:

**AJÁNLATADÓ:**

**Woodwork Hungary Kft.**

székhely: 2310 Szigetszentmiklós, Gyári út 4.

telephely: 2336 Dunavarsány, Epres utca 16.

Adószám: 14958810-2-13

iroda@ronkfavilag.hu

Dátum: 2023.02.13

**ÁRAJÁNLAT/J-230213**

Tisztelt Cím!

Nagyon örülünk, hogy ajánlatkérésünkkel hozzánk fordultak.

Az alább látható összesítést a mellékletekben részletesen is megtekinthetik.

A játékok javítási költségét helyszíni felmérés (2023.02.09.) alapján készítettük.

	Intézmény megnevezése	Intézmény címe	Játékok javítási költsége nettó	Csiszolás, festés költsége nettó	Bontás + új eszköz telepítés nettó	Ütészcsillapító burkolat nettó	Egyéb költségek nettó	Összesen
1.	Kresz Park	Takarék út	73 500	-	-	112 725	66 340	252 565
		<b>Összesen nettó:</b>	<b>73 500</b>	-	-	<b>112 725</b>	<b>66 340</b>	<b>252 565</b>
		<b>Összesen bruttó:</b>	<b>93 345</b>	-	-	<b>143 161</b>	<b>84 252</b>	<b>320 758</b>

**Fizetési ütemezés:**

- 100 % a javítás befejezésének napján

**Garancia:**

Az elvégzett javítási munkákra 1 év, az új eszközökre 2 év garanciát, a beszerelt kiegészítőkre a gyártójuk által adott garanciát vállaljuk.

**A garancia az esetlegesen megjelenő repedésekre és fa felületén esetlegesen megjelenő természetes elszíneződésekre nem vonatkozik.**

**Egyéb információk:**

**A munka végzése során fellépő váratlan nehézségekből adódó többletmunka költsége Megrendelőt terheli.**

A telepítési díj és a földmunkák díja, normál, középköttött talajra, fáktól, bokroktól mentes, telepítésre alkalmas területre vonatkozik.

Az ajánlati ár nem tartalmazza a kikerülő föld learkóhelyre történő elszállítást.

**Telepítés időpontja:**

2023.03.31-ig

**Ajánlat érvényessége:**

Ajánlatunk az árak tekintetében 15 napig érvényes

Reméljük, hogy ajánlatunk elnyeri tetszésüket, várjuk megrendelésüket.

**Kecskés Dóra**

TÜV Cert játszóter szakértő

**Woodwork Hungary Kft.**

Woodwork Hungary Kft.

web: www.ronkfavilag.hu e-mail: iroda@ronkfavilag.hu

Tel: 0670/639-5482, 0670/639-5458, fax: 0624/530-960/26-os mellék



Woodwork Hungary Kft.

Merj álmodni ... mi megvalósítjuk!

ügyfélkapcsolati munkatárs  
mobil: 0670/639-5458

*Az ajánlat alapján a munkálatokat megrendelem.*

-----  
cégszerű aláírás

-----  
megrendelés dátuma

Woodwork Hungary Kft.  
web: [www.ronkfavilag.hu](http://www.ronkfavilag.hu) e-mail: [iroda@ronkfavilag.hu](mailto:iroda@ronkfavilag.hu)  
Tel: 0670/639-5482, 0670/639-5458, fax: 0624/530-960/26-os mellék

1. sz. Melléklet ajánlathoz  
 ÁRAJÁNLAT/J-230213

Ajánlatadó:  
 Woodwork Hungary Kft.  
 Ajánlatkérő:  
 Rétkő Város Önkormányzata

eszköz azonosít ló	Keresz Park	javítás anyag egységár	javítás díj egységár	festés anyag egységár	csiszolás, festés díj egységár	bontás díj egységár	új eszköz anyag egységár	új eszköz díj egységár	utkozófelület anyag egységár	utkozófelület díj egységár	zöldterület visszaállítás anyag egységár	zöldterület visszaállítás díj egységár	javítás utáni felülvizsgálat	kiszállítás, felvonulási díj	Összesen
1.	megmunkálás, <i>hírből leírásból</i> javítási munkák részletezése	48 750	24 750						52 500	60 225					73 500
2.	Mászár, tető szerelvénye 1850 x 1500 mm, háromszögletű megálya	48 750	24 750						52 500	60 225				66 340	252 565
	Hinta, gumú burkolat javítása (4m2)	48 750	24 750						66 675	76 486				84 252	320 758
	Nettó összesen:	61 913	31 433												
	Bruttó összesen:														

Játszóteret eszközök javítása nettó	73 500
Játszóteret eszközök javítása bruttó	93 345
Csiszolás, festés nettó	0
Csiszolás, festés bruttó	0
Játszóteret eszközök bontása, szerelvények új eszközre nettó	0
Játszóteret eszközök bontása, szerelvények új eszközre bruttó	112 725
Ütőcsillapító burkolat és zöldterület visszaállítás nettó	143 161
Ütőcsillapító burkolat és zöldterület visszaállítás bruttó	66 340
Egyéb költségek nettó	
Egyéb költségek bruttó	84 252

Fenti ajánlatunkat a belszámi felmérés alapján készítettük

Kalkulációt készítette:

Kecskés Dóra  
 TUV Cert játszóter szakértő  
 Woodwork Hungary Kft.  
 mobil: 0670/639-5438

új termékek kényel. Leírása

## Hiánylista a WOODWORK HUNGARY KFT.

### Karbantartási és javítási munkalaphoz

Készült 2023. január 31-én

Készítette: Bérci Róbert asztalos szakmunkás az önkormányzat alkalmazottja, aki rendszeresen ellenőrzi és adminisztrálja a játszóterek állapotát.

Jávorka János alpolgármester

A WOODWORK HUNGARY KFT. (2310 Szigetszentmiklós Gyári út 4. képviselője: Potocnik Zoltán) és Rétság Város Önkormányzata között 2022. 04. 26-án kötött megállapodás alapján a Vállalkozó vállalta Rétság településen a Korányi úti, Ady utcai és a KRESZ parkban lévő játszóterek felújítását, a felmérést a WOODWORK HUNGARY KFT végezte.

A Vállalkozói díj: Br.6.927.628 Ft.

A javítási munkák határideje: 2022. augusztus 25.

Az önkormányzat a megállapodás alapján a Vállalkozó részére Br. 2.771.051 Ft előleget biztosított.

A munkálatok jelentős késéssel kezdődtek, amelyet a rossz időjárás esetenként negatívan befolyásolt.

A WOODWORK HUNGARY KFT. 2023. január 26-án jelezte, hogy elkészült javításokkal.

A helyszíni bejárás és ellenőrzés során az alábbi hiányosságokat tapasztaltuk:

#### 1./ Korányi úti játszótér

- Mászóvár: A mászóváron cserélt tető hézagos, azon befolyik az esővíz, a tető nincs lefestve, a gumilap pótlásnál nincsen szegély, a gumilapok nincsenek leragasztva, esetenként csak simán a földre lettek lehelyezve,
- Mérleghinta: a tartóoszlopnál a föld nincs tereprendezve
- Hinta: a körben javított szegélynél karók vannak leverte ezek kiállnak a szegély mellett, ez balesetveszélyes, a gumiszőnyegek nincsenek leragasztva, esetenként az új gumiszőnyegek nincsenek egy síkban a régiekkel, ez is balesetveszélyes, hiányoznak szegély darabok.

#### 2./ Ady utcai játszótér

- A drótkötélpálya oszlopai nincsenek lecsiszolva és lefestve, az esetenként kiálló fa részek balesetveszélyesek,
- Mászóvár: A létra alsó foka mozog, a létra alsó foka két oldalán lecsiszolt rész nincsen lefestve, a torony egyik oldalán a padozaton a szegélyléc nem került megbízhatóan rögzítésre, a tetőborítás hézagos, nincsen lefestve, a tető jobb oldalán a fagörcs kiesve, kb. 4 centiméteres lyuk látható, körülötte a szegély

hiányos, a pótolts szegély elemek nincsenek lefestve, a lépegetőn a mászást segítő faelemek nem lettek cserélve.

- Mérleghinta: Az ülőkék nem lettek cserélve, de be van írva.
- Hinta: A szegélyek hézagok, csavarok állnak ki, a hinták nincsenek felszerelve,

### 3./ KRESZ park

- Mászóvár: a lengőhídon eltérő a korlátmagasság, nem az előírt 85 cm, esetenként 86-87 cm terhelés nélkül, a kötélmászóka alatt a gumilap felhajlik, nincsen leragasztva,
- Hinta: a gumilapok nincsenek leragasztva
- Drótkötélpálya: oszlopai nincsenek lecsiszolva, és lefestve,
- Körforgó: A tekerő lötyög,
- Mászóka: A kötelek nincsenek kifeszítve, a gumilap nincsen leragasztva
- Mérleghinta: A csavaroknál a fa szilánkosan kiáll, nincsen lecsiszolva, a gumilapok nincsenek egy síkban, a gumiköpeny ütköző alatt nincsen gumilap fedés,
- Babaház: teteje hézagos, nincsen lefestve,

A KRESZ park költségeiben bruttó 76.581 Ft van tervezve csiszolásra, festésre. Ebből az összegből elvégezhető a szükséges szerű csiszolás és festés minden helyen.

Javasoljuk a hibák javítását.

Rétság, 2023. január 31-én

Bérci Róbert sk.  
mb. csop. vez.

Jávorka János sk.  
alpolgármester



**WOODWORK HUNGARY KFT.**  
**KARBANTARTÁSI és JAVÍTÁSI MUNKALAP**

Szerződésszám: J2021/RÉ220426

Megrendelő neve:	<b>Rétság Város Önkormányzata</b>		
Munkavégzés helye/Intézmény neve:	Közterületi játszótér; Kresz Park – Takarék út Közterületi játszótér; Ady utca Közterületi játszótér Korányi út		
Munkavégzés címe:	2651 Rétság, Takarék út 2651 Rétság, Ady utca 2651 Rétság, Korányi út		
Dátum:	<b>2022.11.03-2023.01.26.</b>		
Elvégzett munka megnevezése:	Ellenőrzés, karbantartás	Javítás	
Ellenőrzés típusa (aláhúzendő):	Negyedéves	Éves	Soron kívüli

<u>KRESZ PARK</u>	<u>HIBALISTA/JAVÍTANDÓ</u>
Mászóvár: csavarok meghúzása, csavartakarók pódása (2db), lengőhíd meghúzása, hogy korlát magassága maximum 850 mm legyen, mászóháló gerendájának cseréje (1300x95x95mm), mászóháló cseréje (2 db 1900 mm-es kötél, 5 db 780 mm-es kötel, 6 db T alak, 4 db csomópont, 12 db roppantás) csúszda csere (150-es beülöm.), csúszda rögzítési pontjánál gumiburkolat javítása, éles élek megszüntetése, csiszolás, felületkezelés, csak az éles éleknél ha szükséges, faszegély cseréje (34 fm, 8x8 cm, gerenda akác)	Pótmunkára kalkulációt készíteni: tető cseréje
Csúszdátálva: fékezőrugó cseréje, éles élek csiszolása, festése, esetleg oszlopok cseréje (6 db 3200x140-es oszlop), ülőke magasságának beállítása, tánc burkolása, vagy cseréje	oszlopokon szállítás közben keletkezett sérülések, szálkák csiszolása
Mászókötél: kötélháló cseréje 11 db 1800 mm-es kötél, 25 db csomópont, 5 db T alak, 14 db mentes szál, 12 db roppantás)kötéllétrá fokainak cseréje (5 db 400mm)	kötéllétrá és mászókötel megfeszítése, és gumiburkolat leragasztása, hogy mászás közben a lap ne emelkedhessen fel. (új gumilapok 2 db 50x50 cm-es, fekete – 5 cm-es teli aljú)
Fészekhinta; fészekhinta ülőke cseréje (d=120 cm)	
Kőrforgó; kormány javítása, festés csak a kopóténál	
Rugós mérleghinta; kapaszkodók stabilizálása, kiszedés, újratelepítés	
Hornokozó; fejbeszorulás megszüntetése	
Babaháló; tető cseréje (2 db 1750x1100x15mm), pad stabilizálása	tetőn hézagok javítása, festés
Mérleghinta I.; ütközőgumik cseréje	felületi sérülések csiszolása, ütközőgumik alá gumiburkolat beragasztása
Mérlegpónta II.; ütközőgumik cseréje	

Hinta, gumiburkolat javítása, ülőkék magasságának beállítása	Pótmunkára kalkulációt készíteni + 3 m <sup>2</sup> gumilap telepítésére
<b><u>KÖZTERÜLEI JÁTSZÓTÉR/ADY</u></b>	
Drótkézfűpálya; lánc borítása vagy cseréje, ülőke magasságának beállítása (ha lehetséges), oszlopok cseréje (8 db 5000x110mm)	oszlopokon szállítás közben keletkezett sérülések, szálkák csiszolása
Mászókák csavartakarók pótlása (2db 25mm)	
Lánccs egyensúlyozó; láncok cseréje (14db 600 mm, 2db 2100mm, 46 db sekii), bokor eltávolítás az esővíztrófi	
Mérlegbirta; -	
Hinta felsőrúd cseréje (2500x115mm), gumiburkolat bővítése 6 m <sup>2</sup> (keret bontása, tükrözés, alátámasztás, gumilap ragasztása, szegély)	szegély pótlása, ahol hiányzik, kiálló csavarok eltávolítása
Mászókeroszlop javítása csapolással (d=11-12cm), hogy ne kellejen szétszedni az egész eszköz és lebontani a gumiburkolatot, felsőrúd cseréje (1440x110mm)	
Mászókák eszűszával: új csimpaszkodó beépítése (2400mm), úgy hogy a magassága 230 cm alatt legyen nyílás szűkítése, vagy létra átalakítása, pótlás cseréje (1200x1210mm, 1210x1210mm), mászófal lépegetőinek cseréje (7db 400x85mm félrönk), toronyok stabilizálása, merővonal felszerelésével, csavarok meghúzása, csavarok fedése, tető cseréje a eszűszás tornyon (2 db 1600x1200mm), gumiburkolat tisztítása	hiányzó kb. 1 m szegély pótlása, tetőn hézagok javítása, tetők festése
<b><u>KÖZTERÜLEI JÁTSZÓTÉR/KORÁNYI</u></b>	
Mászókák ütésesillapító gumiburkolat bővítése (0,75m <sup>2</sup> + 0,5m <sup>2</sup> ), létra javítása, kiesésgátló pótlása eszűszás cseréje (141 cm belülm.), tető cseréje (2 db 1250x1250mm), kapaszkodó pótlása, csavarok meghúzása, torony stabilizálása merővonalakkal	tetőn hézagok javítása, tető festése gumiburkolat telepítésének korrigálása, hiányzó részen gumilap pótlása, szegély pótlása a javításnál
Rugós lánca; 4 db csavartakaró pótlása	
Rugós lánca II; 2 db csavartakaró pótlása, kapaszkodó és lábtámasz felületkezelés	
Mérlegbirta I; lábak cseréje (2db 1000x115mm)	
Mérlegbirta II; csavarok meghúzása	
Hinta I. (jobb); felsőrúd cseréje (2500x115mm), ütésesillapító burkolat bővítése (6m <sup>2</sup> )	gumilapok telepítésének korrigálása (meg vannak süllyedve) hiányzó szegély pótlása
Hinta II. (bal); ülőkék cseréje, ütésesillapító burkolat bővítése (6m <sup>2</sup> )	gumilapok telepítésének korrigálása (meg vannak süllyedve) hiányzó szegély pótlása

**PÓTMUNKÁK: (melyek nem kerülnek felszámolásra)**

**Takarítás**

- szélháó elkészítése a rongálás után
- szélterelőhártyák alatti terület újragumizása

**Ady**

- szélterelő egyensúlyozót komplett cseréje
- szélterelő hártyán kötél cseréje
- szélterelő hártya szegélyénél kiálló csavarok eltávolítása

**Korányi út**

- aszfalt javítása HDPE lemezzel
- aszfalt 2 db laphinta felszerelése

Kivitelező ezennel kijelenti, hogy a hibalástában szereplő munkákat tartósan 10C feletti hőmérsékleten és csapadékmentes időben a lehető leghamarabb elvégzi. Ennek határideje, az időjárás függvényében 2023.03.15.

	<b>WoodWork Hungary Kft.</b> 2310 Szigetszentmiklós, Gyári út 4. Adószám: 14958810-2-13 BART: 10103850-93724200-01003002
Kivitelező hivatalos képviselőjének aláírása:	
Kivitelező érkezett (óra, perc):	2022.11.03.
Kivitelező távozott (óra, perc):	2023.01.25.
Átvétel-átvétel időpontja:	2023.02.09.
Igazoló személy (Megrendelő Intézmény részéről) megnevezése:	
Igazoló aláírása, pecsét: <i>Aláírással igazolom, hogy a kész munkák átveszem, és a hibák javításának időpontját elfogadom. A számla a szerződésben meghatározott feltételekkel kiállított.</i>	

**WOODWORK HUNGARY KFT.**  
**KARBANTARTÁSI és JAVÍTÁSI MUNKALAP**

Szerződésszám: J2021/RÉ220426

<b>Megrendelő neve:</b>	<b>Rétság Város Önkormányzata</b>		
<b>Munkavégzés helye/Intézmény neve:</b>	Közterületi játszótér; Kresz Park – Takaréék út Közterületi játszótér; Ady utca Közterületi játszótér Korányi út		
<b>Munkavégzés címe:</b>	2651 Rétság, Takaréék út 2651 Rétság, Ady utca 2651 Rétság, Korányi út		
<b>Dátum:</b>	<b>2022.11.03-2023.01.26.</b>		
<b>Elvégzett munka megnevezése:</b>	Ellenőrzés, karbantartás	<u>Javítás</u>	
<b>Ellenőrzés típusa (aláhúzendó):</b>	Negyedéves	Éves	<u>Soron kívüli</u>
<b>Kresz Park</b>			
Mászóvár; csavarok meghúzása, csavartakarók pótlása (2db), lengőhid meghúzása, hogy korlát magassága maximum 850 mm legyen, mászóháló gerendájának cseréje (1300x95x95mm), mászóháló cseréje (2 db 1900 mm-es köté, 5 db 780 mm-es köté, 6 db T alak, 4 db csomópont, 12 db roppantás) csúszda csere (150-es beülöm.), csúszda rögzítési pontjánál gumiburkolat javítása, éles élek megszüntetése, csiszolás, felületkezelés, csak az éles éleknél ha szükséges, faszegély cseréje (34 fm, 8x8 cm, gerenda akác)			
Csúszópálya; fékezőrugó cseréje, éles élek csiszolása, festése, esetleg oszlopok cseréje (6 db 3200x140-es oszlop), ülőke magasságának beállítása, lánc burkolása, vagy cseréje			
Mászóka; kötékháló cseréje 11 db 1800 mm-es köté, 25 db csomópont, 5 db T alak, 14 db mentes szár, 22 db roppantás) kötéllétra fokainak cseréje (5 db 400mm)			
Fészekhinta; fészekhinta ülőke cseréje (d=120 cm)			
Körforgó; kormány javítása, festés csak a kopásnál			
Rugós mérleghinta; kapaszkodók stabilizálása, kisedés, újrategyítés			
Homokozó; fejbefeszítés megszüntetése			
Babaház; tető cseréje (2 db 1750x1100x15mm), pad stabilizálása			
Mérleghinta I.; ütközőgumik cseréje			
Mérleghinta II.; ütközőgumik cseréje			
<b>Közterületi játszótér/Ady</b>			
Drótkötélpálya; lánc borítása vagy cseréje, ülőke magasságának beállítása (ha lehetséges), oszlopok cseréje (8 db 5000x110mm)			
Mászóka; csavartakarók pótlása (2db 25mm)			
Láncos egyensúlyozó; láncok cseréje (14db 600 mm, 2db 2100mm, 46 db sekli), bokor eltávolítás az esési térből			
Mérleghinta; ülőke cseréje			
Hinta; felsőrúd cseréje (2500x115mm), gumiburkolat bővítése 6 m2 (keret bontása, tükkör, aládolgozás, gumilap ragasztása, szegély)			
Mászókaoszlop javítása csapolással (d=11-12cm), hogy ne kellejen szétszedni az egész eszköz és lebontani a gumiburkolatot, felsőrúd cseréje (1440x110mm)			

Mászóvár csúszdával; új csimpaszkodó beépítése (2400mm), úgy hogy a magassága 230 cm alatt legyen, nyílás szűkítése, vagy létra átalakítása, pódiumok cseréje (1200x1210mm, 1210x1210mm), mászófal lépegetőinek cseréje (7db 400x85mm félrönk), tornyok stabilizálása, merevítők felszerelésével, csavarok meghúzása, csavarok fedése, tető cseréje a csúszdás tornyon (2 db 1500x1200mm), gumiburkolat tisztítása

#### Közterületi játszótér/Korányi

Mászóvár; ütéscsillapító gumiburkolat bővítése (0,75m<sup>2</sup>+0,5m<sup>2</sup>), létra javítása, kiesésgátló pótlása, csúszda cseréje (141 cm beülöm.), tető cseréje (2 db 1250x1250mm), kapaszkodó pótlása, csavarok meghúzása, torony stabilizálása merevítőkkal

Rugós dínó; 4 db csavartakaró pótlása

Rugós dínó II, 2 db csavartakaró pótlása, kapaszkodó és lábtámasz felületkezelése

Mérleghinta I; *lábak cseréje* (2db 1000x115mm)

Mérleghinta II.; csavarok meghúzása

Hinta I. (*jobb*); felsőrúd cseréje (2500x115mm), ütéscsillapító burkolat bővítése (6m<sup>2</sup>)

Hinta II. (*bal*); ülőkék cseréje, ütéscsillapító burkolat bővítése (6m<sup>2</sup>)

#### PÓTMUNKÁK: (melyek nem kerülnek felszámolásra)

Takarék utca

- kötélnál elkészítése a rongálás után

Ady utca

- a láncos egyensúlyozót komplett cseréje
- a játszóváron kötél cseréje
- a játszóvár szegélyénál kiálló csavarok eltávolítása

Korányi út

- létra javítása HDPE lemezzel
- hinta I. 2 db laphinta felszerelése

**WoodWork Hungary Kft.**

2310 Szigetszentmiklós, Gyári út 4.

Adószám: 14958810-2-13

BRT: 10403690-03724200-01063002

Munkát végző aláírása:

Kivitelező érkezett (óra, perc):

2022.11.03.

Kivitelező távozott (óra, perc):

2023.01.25.

Igazoló személy (Megrendelő/Intézmény részéről) megnevezése:

Igazoló aláírása, pecsét:

*Aláírással igazolom, hogy a munkák szerződés szerint el lettek végezve.*

*A számla a szerződésben meghatározott feltételekkel kiállítható.*

**WOODWORK HUNGARY KFT.**  
**KARBANTARTÁSI és JAVÍTÁSI MUNKALAP**

Szerződésszám: J2021/RÉ220426

<b>Megrendelő neve:</b>	<b>Rétság Város Önkormányzata</b>		
<b>Munkavégzés helye/Intézmény neve:</b>	Közterületi játszótér; Kresz Park – Takarék út Közterületi játszótér; Ady utca Közterületi játszótér Korányi út		
<b>Munkavégzés címe:</b>	2651 Rétság, Takarék út 2651 Rétság, Ady utca 2651 Rétság, Korányi út		
<b>Dátum:</b>	<b>2022.11.03-2023.01.26.</b>		
Elvégzett munka megnevezése:	Ellenőrzés, karbantartás	<u>Javítás</u>	
Ellenőrzés típusa (aláhúzendő):	Negyedéves	Éves	<u>Soron kívüli</u>
<b><u>KRESZ PARK</u></b>	<b><u>HIBALISTA/JAVÍTANDÓ</u></b>		
Mászóvár; csavarok meghúzása, csavartakarók pótlása (2db), lengőhíd meghúzása, hogy korlát magassága maximum 850 mm legyen, mászóháló gerendájának cseréje (1300x95x95mm), mászóháló cseréje (2 db 1900 mm-es kötél, 5 db 780 mm-es kötél, 6 db T alak, 4 db csomópont, 12 db roppantás) csúszda csere (150-es beülöm.), csúszda rögzítési pontjánál gumiburkolat javítása, éles élek megszüntetése, csiszolás, felületkezelés, csak az éles éleknél ha szükséges, faszegély cseréje (34 fm, 8x8 cm, gerenda akác)	<i>Pótmunkára kalkulációt készíteni: tető cseréje</i>		
Csúszópálya: fékezőrugó cseréje, éles élek csiszolása, festése, esetleg oszlopok cseréje (6 db 3200x140-es oszlop), ülőke magasságának beállítása, lánc burkolása, vagy cseréje	<i>oszlopokon szállítás közben keletkezett sérülések, szálkák csiszolása</i>		
Mászóka; kötélháló cseréje 11 db 1800 mm-es kötél, 25 db csomópont, 5 db T alak, 14 db mentes szár, 22 db roppantás)kötéllétrá fokainak cseréje (5 db 400mm)	<i>kötéllétrá és mászókötel megfeszítése, és gumiburkolat leragasztása, hogy mászás közben a lap ne emelkedhessen fel. (új gumilapok 2 db 50x50 cm-es, fekete – 5 cm-es teli aljú)</i>		
Fészekhinta; fészekhinta ülőke cseréje (d=120 cm)			
Körforgó; kormány javítása, festés csak a kopásnál			
Rugós mérleghinta; kapaszkodók stabilizálása, kiszedés, újratelepítés			
Homokozó;fejbeszorulás megszüntetése			
Babaház; tető cseréje (2 db 1750x1100x15mm), pad stabilizálása	<i>tetőn hézagok javítása, festés</i>		
Mérleghinta I.; ütközőgumik cseréje	<i>felületi sérülések csiszolása, ütközőgumik alá gumiburkolat beragasztása</i>		
Mérleghinta II.; ütközőgumik cseréje			

Hinta; gumiburkolat javítása, ülőkék magasságának beállítása	<i>Pótmunkára kalkulációt készíteni + 3 m2 gumilap telepítésére</i>
<b><u>KÖZTERÜLEI JÁTSZÓTÉR/ADY</u></b>	
Drótkötélpálya; lánc borítása vagy cseréje, ülőke magasságának beállítása (ha lehetséges), oszlopok cseréje (8 db 5000x110mm)	<i>oszlopokon szállítás közben keletkezett sérülések, szálkák csiszolása</i>
Mászóka; csavartakarók pótlása (2db 25mm)	
Láncos egyensúlyozó; láncok cseréje (14db 600 mm, 2db 2100mm, 46 db sekli), bokor eltávolítás az esési térből	
Mérleghinta; -	
Hinta; felsőrúd cseréje (2500x115mm), gumiburkolat bővítése 6 m2 (keret bontása, tükör, aládolgozás, gumilap ragasztása, szegély)	<i>szegély pótlása, ahol hiányzik, kiálló csavarok eltávolítása</i>
Mászókaoszlop javítása csapolással (d=11-12cm), hogy ne kellejen szétszedni az egész eszköz és lebontani a gumiburkolatot, felsőrúd cseréje (1440x110mm)	
Mászóvár csúszdával; új csimpaszkodó beépítése (2400mm), úgy hogy a magassága 230 cm alatt legyen, nyílás szűkítése, vagy létra átalakítása, pódiumok cseréje (1200x1210mm, 1210x1210mm), mászófal lépegetőinek cseréje (7db 400x85mm félrönk), tornyok stabilizálása, merevítők felszerelésével, csavarok meghúzása, csavarok fedése, tető cseréje a csúszdás tornyon (2 db 1500x1200mm), gumiburkolat tisztítása	<i>hiányzó kb. 1 m szegély pótlása, tetőn hézagok javítása, tetők festése</i>
<b><u>KÖZTERÜLEI JÁTSZÓTÉR/KORÁNYI</u></b>	
Mászóvár; ütéscsillapító gumiburkolat bővítése (0,75m2+0,5m2), létra javítása, kiesésgátló pótlása, csúszda cseréje (141 cm beülöm.), tető cseréje (2 db 1250x1250mm), kapaszkodó pótlása, csavarok meghúzása, torony stabilizálása merevítőkkal	<i>tetőn hézagok javítása, tető festése gumiburkolat telepítésének korrigálása, hiányzó részen gumilap pótlása, szegély pótlása a javításnál</i>
Rugós dínó; 4 db csavartakaró pótlása	
Rugós dínó II, 2 db csavartakaró pótlása, kapaszkodó és lábtámasz felületkezelése	
Mérleghinta I; lábak cseréje (2db 1000x115mm)	
Mérleghinta II.; csavarok meghúzása	
Hinta I. (jobb); felsőrúd cseréje (2500x115mm), ütéscsillapító burkolat bővítése (6m2)	<i>gumilapok telepítésének korrigálása (meg vannak süllyedve) hiányzó szegély pótlása</i>
Hinta II. (bal); ülőkék cseréje, ütéscsillapító burkolat bővítése (6m2)	<i>gumilapok telepítésének korrigálása (meg vannak süllyedve) hiányzó szegély pótlása</i>

**PÓTMUNKÁK: (melyek nem kerülnek felszámolásra)**

Takarék utca

- kötélnáló elkészítése a rongálás után
- mérleghinták alatti terület újragumizása

Ady utca

- a láncos egyensúlyozót komplett cseréje
- a játszóváron kötéln cseréje
- a játszóvár szegélyénél kiálló csavarok eltávolítása

Korányi út

- létra javítása HDPE lemezzel
- hinta I. 2 db laphinta felszerelése

Kivitelező ezennel kijelenti, hogy a hibalástában szereplő munkákat tartósan 10C feletti hőmérsékleten és csapadékmentes időben a lehető leghamarabb elvégzi. Ennek határideje, az időjárás függvényében 2023.03.15.

Kivitelező hivatalos képviselőjének aláírása:	<b>WoodWork Hungary Kft.</b> 2310 Szigetszentmiklós, Gyári út 4. Adószám: 14958810-2-13 BRT: 10103850-03724200-00003002
Kivitelező érkezett (óra, perc):	2022.11.03.
Kivitelező távozott (óra, perc):	2023.01.25.
Átadás-átvétel időpontja:	2023.02.09.
Igazoló személy (Megrendelő/Intézmény részéről) megnevezése:	
Igazoló aláírása, pecsét: <i>Aláírással igazolom, hogy a kész munkák átveszem, és a hibák javításának időpontját elfogadom.</i> <i>A számla a szerződésben meghatározott feltételekkel kiállítható.</i>	



## SZERZŐDÉS JÁTSZÓESZKÖZÖK FELÚJÍTÁSI MUNKÁINAK ELVÉGZÉSÉRE

amely létrejött egyrészről

**Rétság Város Önkormányzata**

(2651 Rétság, Rákóczi Ferenc út 20.

adószám: 15735492-2-12 bankszámlaszám: 11741031-15451615

képviselő: Mezőfi Zoltán) továbbiakban, mint **Megrendelő**

másrészről

**Woodwork Hungary Kft.** ( 2310 Szigetszentmiklós, Gyári út 4.

adószám: 14958810-2-13, bankszámlaszám:10103850-03724200-01003002, képviselő:

Potocnik Zoltán) továbbiakban, mint **Vállalkozó** között, a mai napon az alábbi feltételekkel:

### 1. A szerződés tárgya:

A Megrendelő megrendelésére a Vállalkozó elvállalja a Rétság területén található 3 db közterületi játszótér eszközeinek felújítását, cseréjét és ütécscillapító burkolatuk javítását, a 2022.03.30-án kelt, J-220330/2 számú ajánlat szerint.

### 2. Teljesítési határidő, teljesítés helye:

2.1. Szerződő felek megállapodnak abban, hogy Vállalkozó az 1. pontban meghatározott javítási munkákat **2022. augusztus 25.** határidőig teljesíti.

2.2. A kivitelezési munkák utáni felülvizsgálatást Vállalkozó egy kijelölt hivatalos szervezettel végezteti el, melynek költségét a 3.1 pontban szereplő vállalkozói díj tartalmazza. A jegyzőkönyv megküldésének határideje elektronikus formában **2022. szeptember 30.**

2.3. A teljesítés helye:

- Közterületi játszótér; Kresz Park- Takaréék út
- Közterületi játszótér; Ady utca
- Közterületi játszótér; Korányi út

2.4. Vállalkozó előtejesítésre jogosult.

### 3. Vállalkozói díj és fizetési feltételek

3.1. Vállalkozót a szerződésben meghatározott munkák elvégzéséért vállalkozói díj illeti meg, melynek összege: **5.454.825,- Ft + Áfa, azaz bruttó 6.927.628,- Ft.**

3.2. Felek megállapodnak abban, hogy a szerződésben meghatározott munkák ellenértékét Megrendelő három részletben teljesíti az alábbiak szerint:

- számla 1: előleg-számla, a teljes összeg **40 %-a, azaz bruttó 2.771.051,- Ft**  
Fizetési határidő: Kiállításától számított 2 naptári nap  
Feltétel: Megrendelés beérkezése, szerződés

<b>POLGÁRMESTERI HIVATAL</b>	
ÉRETEL	2022.05.23.
2566-1	db. mell.
2566	Előadó: MEZŐFI ZOLTÁN

Fizetés módja: Díjbekérő ellenében átutalással, az előleg beérkezését követően küldjük a számlát.

Számla megküldésének módja: elektronikusan (a számla kinyomtatva aláírás és pecsét nélkül is eredetinek minősül)

- **számla 2: rész-számla, a teljes összeg 55%-a, azaz,- bruttó 3.810.196,- Ft**  
Fizetési határidő: A javítás befejezésétől számított 3 naptári nap  
Feltétel: Munkalap aláírása  
Fizetés módja: Számla ellenében átutalással  
Számla megküldésének módja: elektronikusan (a számla kinyomtatva aláírás és pecsét nélkül is eredetinek minősül)
- **számla 3: vég számla, a teljes összeg 5%-a, azaz bruttó 346.381,- Ft**  
Fizetési határidő: A számla kézhezvételétől számított 8 naptári nap  
Feltétel: Jegyzőkönyv megküldése (elektronikus formában, később postázva)  
Fizetés módja: Számla ellenében átutalással  
Számla megküldésének módja: elektronikusan (a számla kinyomtatva aláírás és pecsét nélkül is eredetinek minősül)

3.3.A Megrendelő fizetési késedelme esetén a Ptk. 6:48§ (1) bekezdése szerinti **késedelmi kamatot köteles fizetni.**

#### **4. Felek feladatai és kötelezettségei**

##### **4.1. Vállalkozó**

- 4.1.1. Vállalkozó az eszközök felújítását az idevonatkozó MSZ EN 1176-os szabványsorozatban foglaltak figyelembevételével köteles végezni.
- 4.1.2. Vállalkozó köteles a Megrendelőt haladéktalanul értesíteni minden olyan körülményről, mely a vállalkozás eredményességét, vagy kellő időre való elvégzését veszélyezteti vagy gátolja. Az értesítés elmaradása, vagy késedelmes közlés esetén annak következményeit a Vállalkozó viseli. Amennyiben az időjárás vagy bármely vis maior esemény ellehetetleníti Vállalkozó munkáját, jogosult a munkát mindaddig felfüggeszteni, amíg az akadály el nem hárul. Az így kiesett napokra kötbér nem számolható fel, amennyiben a Vállalkozó Megrendelőt a leállásról értesíti.
- 4.1.3. A Vállalkozó a jelen szerződésből eredő kötelezettségeit át nem ruházhatja, viszont alvállalkozó igénybe vételére jogosult. A Vállalkozó az általa jogosan igénybe vett alvállalkozóért úgy felel, mintha a munkát maga végezte volna.
- 4.1.4. Amennyiben a munkálatok során pótmunka végzésének szükségessége merül fel, erről a Vállalkozó köteles a Megrendelőt haladéktalanul értesíteni. A pótmunkák csak Megrendelő írásos megrendelése, vagy jelen szerződés módosítása esetén végezhetőek el.

## 4.2. Megrendelő

- 4.2.1. Megrendelő kötelezettséget vállal arra, hogy Vállalkozó számláit a 3.3-as pontban rögzítettek szerint, az ott meghatározott fizetési határidőn belül Vállalkozó Budapest Banknál vezetett HU16 10103850 03724200 01003002 számú bankszámlájára átulassál kiegyenlíti, továbbá tudomásul veszi, hogy a 3.3-as pontban rögzített előlegszámla késedelemes teljesítése esetén a 2. pontban rögzített határidők is kitolódnak a késedelmes napok számával.
- 4.2.2. Megrendelő tudomásul veszi, hogy a nem várt akadályok elhárításának költsége őt terheli, különösképpen a föld alatt lévő, nem látható részek állapotára, rögzítési pontok, betontuskók méretére, a földben lévő kövek, sziklák mennyiségére, és az általuk okozott nehézségekre vonatkozóan.
- 4.2.3. Megrendelő kötelezettséget vállal arra, hogy az üzemeltetése alá tartozó intézmény vezetőinek, dolgozóinak jelzi szerződése létrejöttét Vállalkozóval és utasítást ad arra vonatkozóan, hogy az intézménybe Vállalkozó akadálytalanul tudjon bejutni a javítási munkák elvégzése céljából. Amennyiben a bejutásban Vállalkozót hátráltatják és ebből idővesztése, ezáltal anyagi kára származik akkor Megrendelő ezt köteles megtéríteni.
- 4.2.4. Megrendelő kötelezettséget vállal arra, hogy a munka végzése alatt a gyermekeket távol tarja a munkát végző szakemberektől, szerszámaiktól. Amennyiben ezen kötelezettségének nem tesz eleget és ebből adóan baleset történik a felelősség teljes mértékben Megrendelőt terheli.
- 4.2.5. Megrendelő tudomásul veszi, hogy játszótéri eszközt új létesítés, nagyjavítás, csere vagy helyváltoztatás esetén használatba venni a kijelölt szervezet által végzett, a biztonságossági követelményeknek való megfelelést, valamint a megfeleléségi nyilatkozat vagy a megfeleléségi tanúsítvány meglétét ellenőrző vizsgálatot követően lehet. Az eszközökön bekövetkezett módosítások bejelentése Fogyasztóvédelem felé Megrendelő (üzemeltető) feladata.
- 4.2.6. Megrendelő tudomásul veszi, hogy a teljes összeg kifizetéséig a telepített eszközök Vállalkozó tulajdonát képezik, aki 30 napot meghaladó késedelmes fizetés esetén jogosult a játszótéri eszközök elbontására és azok elszállítására.

## 5. A Szerződés teljesítése, átadás-átvétele

- 5.1. Teljesítésnek minősül, ha Vállalkozó az 1. pontban meghatározott munkát a 2. pontban meghatározott határidőben, I. osztályú minőségben végezte el és ezt Megrendelő képviselője a munkalapon leigazolta.
- 5.2. A Megrendelő köteles a szerződés szerűen felajánlott szolgáltatás átvételére.
- 5.3. A Megrendelő nem tagadhatja meg az átvételt olyan hiba miatt, amely, illetve amelynek kijavítása vagy pótlása nem akadályozza a rendeltetés szerű használatot.

## 6. Elállás, késedelmi kamat, garancia

- 6.1. A szerződés Megrendelő részéről történő egyoldalú felbontása esetén az addig keletkező munkadíj és anyagköltség kiegyenlítésére az előlegszámla összege beszámításra kerül. Ezen túl Megrendelő köteles Vállalkozónak a díj arányos részét megfizetni és a Szerződés megszüntetésével okozott kárt megtéríteni azzal, hogy a kártalanítás a vállalkozói díjat nem haladhatja meg.
- 6.2. A Megrendelő fizetési késedelme esetén a Ptk. 6:48§ (1) bekezdése szerinti **késedelmi kamatot köteles fizetni.**
- 6.3. Vállalkozó **az elvégzett javítási munkákra 1 év, az új eszközökre 2 év jótállást vállal.** A jótállás feltétele az ellenőrzési és karbantartási terv követése, vezetése, végzése. A jótállás nem terjed ki szélsőséges időjárási viszonyok (földrengés, orkán, stb.) következtében fellépő, illetve rongálás okozta károkra, valamint a kopó alkatrészekre (pl. kötelek).
- 6.4. Megrendelő tudomásul veszi, hogy a beépített faanyagok repedezhetnek, de az esetlegesen megjelenő repedések nem képeznek kifogásolható, garanciális problémát.
- 6.5. Vállalkozó a nem áltata gyártott, beszerelt kiegészítőkre a gyártójuk által adott garanciát vállal.

## 7. Kapcsolattartás módja

- 7.1. A Felek a Szerződés teljesítésének elősegítése érdekében kapcsolattartó személyeket jelölnek meg az alábbiak szerint.

Megrendelő részéről:

Név: Jávorka János  
Cím: 2651 Rétság, Rákóczi út 20.  
Tel.: +36 ...20.1949.2803.....  
e-mail: [javorkajanos51@gmail.com](mailto:javorkajanos51@gmail.com)

Vállalkozó részéről:

Név: Kecskés Dóra  
Cím: 2336 Dunavarsány, Epres utca 16.  
Tel: +3670/639-5458  
e-mail: [iroda@ronkfavilag.hu](mailto:iroda@ronkfavilag.hu)

- 7.2. A másik fél kapcsolattartója részére megküldött minden értesítést és tájékoztatást mindaddig hatályosnak kell tekinteni, ameddig az adott fél írásban be nem jelenti másik félnek, a kapcsolattartó személyében vagy adataiban bekövetkező változást.

## 8. A szerződés módosítása

- 8.1. Jelen szerződést a Felek kizárólag közös megegyezéssel, írásban módosíthatják.



## 9. Egyéb rendelkezések

- 9.1. Szerződő felek kötelesek a Szerződés időtartama alatt folyamatosan, a jóhiszeműség és a tisztesség követelményeinek megfelelően, kölcsönösen együttműködni. Ennek megfelelően időben tájékoztatják egymást, nem csupán a jelen megállapodásban foglaltak teljesítéséről, hanem minden olyan számottevő kérdésről, amely a szerződés teljesítésére kihatással lehet.
- 9.2. Amennyiben bármelyik fél megszegi a tájékoztatási és együttműködési kötelezettségét, köteles a másik Fél ebből származó kárát a szerződésszegéssel okozott károkért való felelősség általános szabályai szerint megtéríteni.
- 9.3. Felek kijelentik, hogy a jelen szerződéssel kapcsolatos bármilyen vitás kérdésben egymással lehetőség szerint együttműködnek. Felek esetleges jogvitái eldöntésére a hatályos jogszabályok szerint hatáskörrel és illetékességgel rendelkező bíróság jogosult.
- 9.4. A szerződésben nem szabályozott kérdésekben a Polgári Törvénykönyv (2013. évi V. törvény) rendelkezései az irányadók
- 9.5. Jelen szerződés elválaszthatatlan részét képezik a következő melléletek:

1. sz. melléklet: Árajánlat

Felek a jelen szerződésben leírtakkal mindenben egyetértenek, majd jóváhagyólag aláírták.

Dunavarsány, 2022.04.26.

  
Megrendelő

  
Woodwork Hungary Kft.  
2310 Széchenyi Miklós Gyári út 4.  
Adószám: 10561102-13  
BBRT: 10561102-13  
Vállalkozó

PÉNZÜGYI  
ELLENJEGYZÉS:  
  
\* RÉTÁG \*

## SZERZŐDÉS JÁTSZÓESZKÖZÖK FELÚJÍTÁSI MUNKÁINAK ELVÉGZÉSÉRE

amely létrejött egyrészről

**Rétság Város Önkormányzata**

(2651 Rétság, Rákóczi Ferenc út 20.

adószám: 15735492-2-12 bankszámlaszám: 11741031-15451615

képviselő: Mezőfi Zoltán) továbbiakban, mint **Megrendelő**

másrészről

**Woodwork Hungary Kft.** ( 2310 Szigetszentmiklós, Gyári út 4.

adószám: 14958810-2-13, bankszámlaszám:10103850-03724200-01003002, képviselő:

Potocnik Zoltán) továbbiakban, mint **Vállalkozó** között, a mai napon az alábbi feltételekkel:

### 1. A szerződés tárgya:

A Megrendelő megrendelésére a Vállalkozó elvállalja a Rétság területén található 3 db közterületi játszótér eszközeinek felújítását, cseréjét és ütécscillapító burkolatuk javítását, a 2022.03.30-án kelt, J-220330/2 számú ajánlat szerint.

### 2. Teljesítési határidő, teljesítés helye:

2.1. Szerződő felek megállapodnak abban, hogy Vállalkozó az 1. pontban meghatározott javítási munkákat **2022. augusztus 25.** határidőig teljesíti.

2.2. A kivitelezési munkák utáni felülvizsgálatást Vállalkozó egy kijelölt hivatalos szervezettel végezteti el, melynek költségét a 3.1 pontban szereplő vállalkozói díj tartalmazza. A jegyzőkönyv megküldésének határideje elektronikus formában **2022. szeptember 30.**

2.3. A teljesítés helye:

- Közterületi játszótér; Kresz Park- Takarékné út
- Közterületi játszótér; Ady utca
- Közterületi játszótér; Korányi út

2.4. Vállalkozó előtejesítésre jogosult.

### 3. Vállalkozói díj és fizetési feltételek

3.1. Vállalkozót a szerződésben meghatározott munkák elvégzéséért vállalkozói díj illeti meg, melynek összege: **5.454.825,- Ft + Áfa, azaz bruttó 6.927.628,- Ft.**

3.2. Felek megállapodnak abban, hogy a szerződésben meghatározott munkák ellenértékét Megrendelő három részletben teljesíti az alábbiak szerint:

- **számla 1: előleg-számla, a teljes összeg 40 %-a, azaz bruttó 2.771.051,- Ft**  
Fizetési határidő: Kiállításától számított 2 naptári nap  
Feltétel: Megrendelés beérkezése, szerződés

<b>POLGÁRMESTERI HIVATAL</b>	
ÉRKEZTETVE <b>2022.05.27.</b>	
<b>2566-1</b>	db. mell. <b>1</b>
Előadó:	Előadó:
<b>2566</b>	<b>MEZŐFI ZOLTÁN</b>

Fizetés módja: Díjbekérő ellenében átutalással, az előleg beérkezését követően küldjük a számlát.

Számla megküldésének módja: elektronikusan (a számla kinyomtatva aláírás és pecsét nélkül is eredetinek minősül)

- **számla 2: rész-számla, a teljes összeg 55%-a, azaz,- bruttó 3.810.196,- Ft**  
Fizetési határidő: A javítás befejezésétől számított 3 naptári nap  
Feltétel: Munkalap aláírása  
Fizetés módja: Számla ellenében átutalással  
Számla megküldésének módja: elektronikusan (a számla kinyomtatva aláírás és pecsét nélkül is eredetinek minősül)
- **számla 3: végszámla, a teljes összeg 5%-a, azaz bruttó 346.381,- Ft**  
Fizetési határidő: A számla kézhezvételétől számított 8 naptári nap  
Feltétel: Jegyzőkönyv megküldése (elektronikus formában, később postázva)  
Fizetés módja: Számla ellenében átutalással  
Számla megküldésének módja: elektronikusan (a számla kinyomtatva aláírás és pecsét nélkül is eredetinek minősül)

3.3.A Megrendelő fizetési késedelme esetén a Ptk. 6:48§ (1) bekezdése szerinti **késedelmi kamatot köteles fizetni.**

#### **4. Felek feladatai és kötelezettségei**

##### **4.1. Vállalkozó**

- 4.1.1. Vállalkozó az eszközök felújítását az idevonatkozó MSZ EN 1176-os szabványsorozatban foglaltak figyelembevételével köteles végezni.
- 4.1.2. Vállalkozó köteles a Megrendelőt haladéktalanul értesíteni minden olyan körülményről, mely a vállalkozás eredményességét, vagy kellő időre való elvégzését veszélyezteti vagy gátolja. Az értesítés elmaradása, vagy késedelmes közlés esetén annak következményeit a Vállalkozó viseli. Amennyiben az időjárás vagy bármely vis maior esemény ellehetetleníti Vállalkozó munkáját, jogosult a munkát mindaddig felfüggeszteni, amíg az akadály el nem hárul. Az így kiesett napokra kötbér nem számolható fel, amennyiben a Vállalkozó Megrendelőt a leállásról értesíti.
- 4.1.3. A Vállalkozó a jelen szerződésből eredő kötelezettségeit át nem ruházhatja, viszont alvállalkozó igénybevételére jogosult. A Vállalkozó az általa jogosan igénybe vett alvállalkozóért úgy felel, mintha a munkát maga végezte volna.
- 4.1.4. Amennyiben a munkálatok során pótmunka végzésének szükségessége merül fel, erről a Vállalkozó köteles a Megrendelőt haladéktalanul értesíteni. A pótmunkák csak Megrendelő írásos megrendelése, vagy jelen szerződés módosítása esetén végezhetők el.

## 4.2. Megrendelő

- 4.2.1. Megrendelő kötelezettséget vállal arra, hogy Vállalkozó számláit a 3.3-as pontban rögzítettek szerint, az ott meghatározott fizetési határidőn belül Vállalkozó Budapest Banknál vezetett HU16 10103850 03724200 01003002 számú bankszámlájára átulassál kiegyenlíti, továbbá tudomásul veszi, hogy a 3.3-as pontban rögzített előlegszámla késedelemes teljesítése esetén a 2. pontban rögzített határidők is kitolódnak a késedelmes napok számával.
- 4.2.2. Megrendelő tudomásul veszi, hogy a nem várt akadályok elhárításának költsége őt terheli, különösképpen a föld alatt lévő, nem látható részek állapotára, rögzítési pontok, betontuskók méretére, a földben lévő kövek, sziklák mennyiségére, és az általuk okozott nehézségekre vonatkozóan.
- 4.2.3. Megrendelő kötelezettséget vállal arra, hogy az üzemeltetése alá tartozó intézmény vezetőinek, dolgozóinak jelzi szerződése létrejöttét Vállalkozóval és utasítást ad arra vonatkozóan, hogy az intézménybe Vállalkozó akadálytalanul tudjon bejutni a javítási munkák elvégzése céljából. Amennyiben a bejutásban Vállalkozót hátráltatják és ebből idővesztésé, ezáltal anyagi kára származik akkor Megrendelő ezt köteles megtéríteni.
- 4.2.4. Megrendelő kötelezettséget vállal arra, hogy a munka végzése alatt a gyermekeket távol tarja a munkát végző szakemberektől, szerszámaiktól. Amennyiben ezen kötelezettségének nem tesz eleget és ebből adóan baleset történik a felelősség teljes mértékben Megrendelőt terheli.
- 4.2.5. Megrendelő tudomásul veszi, hogy játszótéri eszközt új létesítés, nagyjavítás, csere vagy helyváltás esetén használatba venni a kijelölt szervezet által végzett, a biztonságossági követelményeknek való megfelelést, valamint a megfeleléségi nyilatkozat vagy a megfeleléségi tanúsítvány meglétét ellenőrző vizsgálatot követően lehet. Az eszközökön bekövetkezett módosítások bejelentése Fogyasztóvédelem felé Megrendelő (üzemeltető) feladata.
- 4.2.6. Megrendelő tudomásul veszi, hogy a teljes összeg kifizetéséig a telepített eszközök Vállalkozó tulajdonát képezik, aki 30 napot meghaladó késedelmes fizetés esetén jogosult a játszótéri eszközök elbontására és azok elszállítására.

## 5. A Szerződés teljesítése, átadás-átvétele

- 5.1. Teljesítésnek minősül, ha Vállalkozó az 1. pontban meghatározott munkát a 2. pontban meghatározott határidőben, I. osztályú minőségben végezte el és ezt Megrendelő képviselője a munkalapon leigazolta.

5.2. A Megrendelő köteles a szerződésszerűen felajánlott szolgáltatás átvételére.

5.3. A Megrendelő nem tagadhatja meg az átvételt olyan hiba miatt, amely, illetve amelynek kijavítása vagy pótlása nem akadályozza a rendeltetésszerű használatot.

## 6. Elállás, késedelmi kamat, garancia



6.1. A szerződés Megrendelő részéről történő egyoldalú felbontása esetén az addig keletkező munkadíj és anyagköltség kiegyenlítésére az előlegszámla összege beszámításra kerül. Ezen túl Megrendelő köteles Vállalkozónak a díj arányos részét megfizetni és a Szerződés megszüntetésével okozott kárt megtéríteni azzal, hogy a kártalanítás a vállalkozói díjat nem haladhatja meg.

6.2. A Megrendelő fizetési késedelme esetén a Ptk. 6:48§ (1) bekezdése szerinti **késedelmi kamatot köteles fizetni.**

6.3. Vállalkozó **az elvégzett javítási munkákra 1 év, az új eszközökre 2 év jótállást vállal.** A jótállás feltétele az ellenőrzési és karbantartási terv követése, vezetése, végzése. A jótállás nem terjed ki szélsőséges időjárási viszonyok (földrengés, orkán, stb.) következtében fellépő, illetve rongálás okozta károkra, valamint a kopó alkatrészekre (pl. kötelek).

6.4. Megrendelő tudomásul veszi, hogy a beépített faanyagok repedezhetnek, de az esetlegesen megjelenő repedések nem képeznek kifogásolható, garanciális problémát.

6.5. Vállalkozó a nem általa gyártott, beszerelt kiegészítőkre a gyártójuk által adott garanciát vállal.

## 7. Kapcsolattartás módja

7.1. A Felek a Szerződés teljesítésének elősegítése érdekében kapcsolattartó személyeket jelölnek meg az alábbiak szerint.

Megrendelő részéről:

Név: Jávorka János  
Cím: 2651 Rétság, Rákóczi út 20.  
Tel.: +36 ...2019492803.....  
e-mail: [javorkajanos51@gmail.com](mailto:javorkajanos51@gmail.com)

Vállalkozó részéről:

Név: Kecskés Dóra  
Cím: 2336 Dunavarsány, Epres utca 16.  
Tel: +3670/639-5458  
e-mail: [iroda@ronkfavilag.hu](mailto:iroda@ronkfavilag.hu)

7.2. A másik fél kapcsolattartója részére megküldött minden értesítést és tájékoztatást mindaddig hatályosnak kell tekinteni, ameddig az adott fél írásban be nem jelenti másik félnek, a kapcsolattartó személyében vagy adataiban bekövetkező változást.

## 8. A szerződés módosítása

8.1. Jelen szerződést a Felek kizárólag közös megegyezéssel, írásban módosíthatják.

## 9. Egyéb rendelkezések

- 9.1. Szerződő felek kötelesek a Szerződés időtartama alatt folyamatosan, a jóhiszeműség és a tisztesség követelményeinek megfelelően, kölcsönösen együttműködni. Ennek megfelelően időben tájékoztatják egymást, nem csupán a jelen megállapodásban foglaltak teljesítéséről, hanem minden olyan számottevő kérdéstről, amely a szerződés teljesítésére kihatással lehet.
- 9.2. Amennyiben bármelyik fél megszegi a tájékoztatási és együttműködési kötelezettségét, köteles a másik Fél ebből származó kárát a szerződésszegéssel okozott károkért való felelősség általános szabályai szerint megtéríteni.
- 9.3. Felek kijelentik, hogy a jelen szerződéssel kapcsolatos bármilyen vitás kérdésben egymással lehetőség szerint együttműködnek. Felek esetleges jogvitái eldöntésére a hatályos jogszabályok szerint hatáskörrel és illetékességgel rendelkező bíróság jogosult.
- 9.4. A szerződésben nem szabályozott kérdésekben a Polgári Törvénykönyv (2013. évi V. törvény) rendelkezései az irányadóak
- 9.5. Jelen szerződés elválaszthatatlan részét képezik a következő mellékletek:

1. sz. melléklet: Árajánlat

Felek a jelen szerződésben leírtakkal mindenben egyetértenek, majd jóváhagyólag aláírták.

Dunavarsány, 2022.04.26.



Woodwork Hungary Kft.  
2310 Széchenyi-miklós Gyári út 4.  
Adószám: 142561102-13  
BÉRT: 10100000-0024200-01003002  
Vállalkozó



**WOODWORK HUNGARY KFT.**  
**KARBANTARTÁSI és JAVÍTÁSI MUNKALAP**

Szerződés szám: J2021/RÉ220426

<b>Megrendelő neve:</b>	<b>Rétság Város Önkormányzata</b>		
<b>Munkavégzés helye/Intézmény neve:</b>	Közterületi játszótér; Kresz Park – Takarék út Közterületi játszótér; Ady utca Közterületi játszótér Korányi út		
<b>Munkavégzés címe:</b>	2651 Rétság, Takarék út 2651 Rétság, Ady utca 2651 Rétság, Korányi út		
<b>Dátum:</b>	<b>2022.11.03-2023.01.26.</b>		
<b>Elvégzett munka megnevezése:</b>	Ellenőrzés, karbantartás	<u>Javítás</u>	
<b>Ellenőrzés típusa (aláhúzendő):</b>	Negyedéves	Éves	<u>Soron kívüli</u>
<b><u>KRESZ PARK</u></b>	<b><u>HIBALISTA/JAVÍTANDÓ</u></b>		
Mászóvár; csavarok meghúzása, csavartakarók pótlása (2db), lengőhíd meghúzása, hogy korlát magassága maximum 850 mm legyen, mászóháló gerendájának cseréje (1300x95x95mm), mászóháló cseréje (2 db 1900 mm-es kötél, 5 db 780 mm-es kötél, 6 db T alak, 4 db csomópont, 12 db roppantás) csúszda csere (150-es beülöm.), csúszda rögzítési pontjánál gumiburkolat javítása, éles élek megszüntetése, csiszolás, felületkezelés, csak az éles éleknél ha szükséges, faszegély cseréje (34 fm, 8x8 cm, gerenda akác)	<i>Pótmunkára kalkulációt készíteni: tető cseréje</i>		
Csúszónálva; fékezőrugó cseréje, éles élek csiszolása, festése, esetleg oszlopok cseréje (6 db 3200x140-es oszlop), ülőke magasságának beállítása, lánc burkolása, vagy cseréje	<i>oszlopokon szállítás közben keletkezett sérülések, szálkák csiszolása</i>		
Mászóka; kötélháló cseréje 11 db 1800 mm-es kötél, 25 db csomópont, 5 db T alak, 14 db mentes szár, 22 db roppantás) kötéllétrá fokainak cseréje (5 db 400mm)	<i>kötéllétrá és mászókötel megfeszítése, és gumiburkolat leragasztása, hogy mászás közben a lap ne emelkedhessen fel. (új gumilapok 2 db 50x50 cm-es, fekete – 5 cm-es teli aljú)</i>		
Fészekhinta; fészekhinta ülőke cseréje (d=120 cm)			
Körforgó; kormány javítása, festés csak a kopásnál			
Rugós mérleghinta; kapaszkodók stabilizálása, kiszedés, újratelepítés			
Homokozó; fejbeszorulás megszüntetése			
Babaház; tető cseréje (2 db 1750x1100x15mm), pad stabilizálása	<i>tetőn hézagok javítása, festés</i>		
Mérleghinta I.; ütközőgumik cseréje	<i>felületi sérülések csiszolása, ütközőgumik alá gumiburkolat beragasztása</i>		
Mérleghinta II.; ütközőgumik cseréje			

Hinta; gumiburkolat javítása, ülőkék magasságának beállítása	<i>Pótmunkára kalkulációt készíteni + 3 m2 gumilap telepítésére</i>
<b><u>KÖZTERÜLEI JÁTSZÓTÉR/ADY</u></b>	
Drótkörélpálya; lánc borítása vagy cseréje, ülőke magasságának beállítása (ha lehetséges), oszlopok cseréje (8 db 5000x110mm)	<i>oszlopokon szállítás közben keletkezett sérülések, szálkák csiszolása</i>
Mászóka; csavartakarók pótlása (2db 25mm)	
Láncos egyensúlyozó; láncok cseréje (14db 600 mm, 2db 2100mm, 46 db sekli), bokor eltávolítás az esési tőről	
Mérleghinta; -	
Hinta; felsőrúd cseréje (2500x115mm), gumiburkolat bővítése 6 m2 (keret bontása, tükröz, aládeigázás, gumilap ragasztása, szegély)	<i>szegély pótlása, ahol hiányzik, kiálló csavarok eltávolítása</i>
Mászókaoszlop javítása csapolással (d=11-12cm), hogy ne kellejen szétszedni az egész eszköz és lebontani a gumiburkolatot, felsőrúd cseréje (1440x110mm)	
Mászóvár csúszdával; új csimpaszkodó beépítése (2400mm), úgy hogy a magassága 230 cm alatt legyen nyílás szűkítése, vagy létra átalakítása, pódiumok cseréje (1200x1210mm, 1210x1210mm), mászófal lépegetőinek cseréje (7db 400x85mm félröng), tornyok stabilizálása, merevítők felszerelésével, csavarok meghúzása, csavarok fedése, tető cseréje a csúszdás tornyon (2 db 1500x200mm), gumiburkolat tisztítása	<i>hiányzó kb. 1 m szegély pótlása, tetőn hézagok javítása, tetők festése</i>
<b><u>KÖZTERÜLEI JÁTSZÓTÉR/KORÁNYI</u></b>	
Mászóvár; ütéscsillapító gumiburkolat bővítése (0,75m2+0,5m2), létra javítása, kiesésgátló pótlása, csúszda cseréje (141 cm beülőm.), tető cseréje (2 db 1250x1250mm), kapaszkodó pótlása, csavarok meghúzása, torony stabilizálása merevítőkkal	<i>tetőn hézagok javítása, tető festése gumiburkolat telepítésének korrigálása, hiányzó részen gumilap pótlása, szegély pótlása a javításnál</i>
Rugós díró; 4 db csavartakaró pótlása	
Rugós díró II, 2 db csavartakaró pótlása, kapaszkodó és lábtámasz felületkezelése	
Mérleghinta I: lábak cseréje (2db 1000x115mm)	
Mérleghinta II.; csavarok meghúzása	
Hinta I. (jobb); felsőrúd cseréje (2500x115mm), ütéscsillapító burkolat bővítése (6m2)	<i>gumilapok telepítésének korrigálása (meg vannak sülyyedve) hiányzó szegély pótlása</i>
Hinta II. (bal); ülőkék cseréje, ütéscsillapító burkolat bővítése (6m2)	<i>gumilapok telepítésének korrigálása (meg vannak sülyyedve) hiányzó szegély pótlása</i>

**PÓTMUNKÁK: (melyek nem kerülnek felszámolásra)**

**Takarék utca**

- főtévháló elkészítése a rongálás után
- mérleghinták alatti terület újragumizása

**Ady utca**

- a láncos egyensúlyozót komplett cseréje
- a játszóváron kötél cseréje
- a játszóvár szegélyénél kiálló csavarok eltávolítása

**Korányi út**

- létra javítása HDPE lemezzel
- hinta L. 2 db laphinta felszerelése

Kivitelező ezennel kijelenti, hogy a hibalástában szereplő munkálatokat tartósan 10C feletti hőmérsékleten és csapadékmentes időben a lehető leghamarabb elvégzi. Ennek határideje, az időjárás függvényében 2023.03.15.

Kivitelező hivatalos képviselőjének aláírása:	<b>WoodWork Hungary Kft.</b> 2310 Szigetszentmiklós, Gyári út 4. Adószám: 14958810-2-13 BRT: 10103862-03724200-00003002
Kivitelező érkezett (óra, perc):	2022.11.03.
Kivitelező távozott (óra, perc):	2023.01.25.
Átadás-átvétel időpontja:	2023.02.09.
Igazoló személy (Megrendelő/Intézmény részéről) megnevezése:	
Igazoló aláírása, pecsét: <i>Aláírással igazolom, hogy a kész munkák átveszem, és a hibák javításának időpontját elfogadom. A számla a szerződésben meghatározott feltételekkel kiállítható.</i>	



## RÉTSÁG VÁROS ÖNKORMÁNYZATÁNAK KÉPVISELŐ-TESTÜLETE

2651 Rétság, Rákóczi út 20. Telefon: 35/550-100

[www.retsag.hu](http://www.retsag.hu) Email: hivatal@retsag.hu

Előterjesztést készítette és előterjesztő: Jávorka János alpolgármester

Előterjesztés a RET/2566-1/2022 szerződés módosításról és rész-számla fizetés összegéről.

### ELŐTERJESZTÉS

a Képviselő-testület 2023. február 23-i ülésére

Tárgyalja	Ülés	Szavazás
<input type="checkbox"/> Szociális bizottság	<input checked="" type="checkbox"/> Nyílt	<input checked="" type="checkbox"/> Nyílt szavazás
<input checked="" type="checkbox"/> Pénzügyi és Városfejlesztési Bizottság	<input type="checkbox"/> Zárt	<input type="checkbox"/> Titkos szavazás
<input type="checkbox"/> Közbeszerzési Bizottság		<input type="checkbox"/> Egyszerű többség
<input checked="" type="checkbox"/> Képviselő-testület		<input checked="" type="checkbox"/> Minősített többség

#### **1.) A tárgyalandó témakör tárgyalagos és tényszerű bemutatása**

##### **Tisztelt Képviselő-testület!**

A Képviselő-testület szerződést kötött a Woodwork Hungary Kft-vel ( 2310 Szigetszentmiklós Gyári út 4) a rétsági játszótérek felmért hiányos játékelemek javítására vonatkozóan .

A szerződés száma: RET/2566-1/2022 ( a szerződés mellékelve )

A szerződés 2.1. pontban a javítási munkák határideje: 2022. augusztus 25-e volt.

A vállalkozó később kezdte el a munkát. Sajnos az időjárás okozta nehézségek miatt a munka befejezését csak 2023.01. 26-n jelezte egy javítási munkalapon az önkormányzat részére. A munkalap mellékelve )

Én Bérczi Róbert szakmunkás, megbízott városüzemeltetési csoportvezetővel a megküldött munkalap alapján minden játszótéren ellenőriztük a végrehajtott javításokat. Az ellenőrzés során számos hiányosságot észleltünk, amelyről a munkalap alapján feljegyzést készítettünk. ( a feljegyzés mellékelve )

A feljegyzésben rögzítetteket és a készült fényképeket Mezőfi Zoltán polgármester hiánypótlási felhívással megküldte a kivitelezőnek és arra kérte a kivitelezőt, hogy jöjjenek le Rétságra és a helyszínen tisztázzuk a hiányosságokat.

Mezőfi Zoltán polgármester jelezte a kivitelezőnek, hogy kérjék a szerződésben lévő határidő módosítását is.

Ez a bejárás 2023. február 9-n megtörtént, a kivitelező elismerte a hiányosságokat, amelyre újabb munkalapot küldött. A munkalapon a munkák befejezésére 2023. március 15-t jelölte meg határidőnek a vállalkozó. Egyben a kivitelező kérte a szerződés 2.1. pontban szereplő határidő módosítását 2023. március 15-re módosítani. ( a javított munkalap és a szerződés módosítási kérelem mellékelve )

A munkalap tartalmazza a közösen megállapított hiányosságokat.

A közös bejárásom tapasztaltuk, hogy a KRESZ parkban lévő játszótéren a mászóvár teteje törött, hiányos, valamint a hinta gumilappal borított területén kb 3 m<sup>2</sup>-n a gumilapok meg vannak süllyedve, a széleik csorbák.

Mivel ez a két hiányosság nem szerepelt a korábbi felmérésen és a javítási lapon sem, ezért az volt a kivitelező javaslata, hogy erre a két munkára küld javítási ajánlatot. A javítási ajánlat megérkezett melynek összege: bruttó 320.758 Ft. ( az ajánlat mellékelve )

A kivitelező kérelemmel fordult az önkormányzathoz, hogy a szerződés szerinti II. Rész-számlát, amely eredetileg bruttó 3.810.196 Ft. lenne, az önkormányzat fogadja be úgy hogy az önkormányzat tartson vissza belőle 10%-t, azaz 381.020 Ft-ot, így a rész-számla értéke bruttó 3.429.176 Ft lenne.

A fennmaradt bruttó 381.020 Ft-ot a végszámla összegével együtt fizetné ki az önkormányzat, azaz a végszámla összege 346.381 Ft helyett 727.401 Ft lenne. ( a kérelem mellékelve )

Ez a megoldás nagy segítség lenne a vállalkozásnak mivel a munka 95%-a el van végezve.

Kérem a Tisztelt Képviselő-testületet, hogy az előterjesztést megtárgyalni szíveskedjen.

Rétság, 2023. február 14-n

Jávorka János sk.  
alpolgármester

## **2.) Előzmények, különösen a témában hozott korábbi testületi döntések, azok végrehajtása**

A RET/2566-1/2022. Sz szerződés a játszótérek javítási munkálataira

## **3.) Jogszabályi háttér**

#### 4.) Határozati javaslatok

### **RÉTSÁG VÁROS ÖNKORMÁNYZAT KÉPVISELŐ-TESTÜLETÉNEK ./2023.(II.23.) KT. HATÁROZATA**

Rétság Város Önkormányzat Képviselő-testülete megtárgyalta a Woodwork Hungary Kft. Kérelmét.

A Képviselő-testület elfogadja a Woodwork Hungary Kft. Szerződés módosítási kérelmét. A RET/2566-1/2022 számú szerződésben lévő teljesítési határidőt a 2.1. pontban 2023. március 15-re módosítja.

A Képviselő-testület elfogadja a Karbantartási és Javítási munkalapon feltüntetett ját-szóelemek kijavítására vonatkozó munkákat.

A Képviselő-testület elfogadja a Woodwork Hungary Kft. ajánlatát a mászóvár tetőcserére és a hinta előtti 3 m<sup>2</sup> gumilap cserére vonatkozóan. Az ajánlat összege: bruttó: 320.758 Ft.

A Képviselő-testület elfogadja a Woodwork Hungary Kft. kérelmét a II. Rész-számla bruttó 3.810.196 Ft 10%-kal való csökkentésének.  
Az Önkormányzat II rész-számlaként befogadja a bruttó 3.429.176 Ft összegű számlát.  
A végszámla összege 346.381 Ft összegről 727.401 Ft összegre módosul.

Határidő: 2023. március 15

Felelős: polgármester

Mezőfi Zoltán  
Polgármester

Záradék: Az előterjesztés jogszabálysértést nem tartalmaz.

Fodor Rita Mária  
jegyzőhelyettes





## ÁRAJÁNLAT

### KÖZTERÜLETI FÁK KIVÁGÁSÁRA

Tisztelt Polgármester Úr!

A 2022.december 10-én küldött megkeresésére az alábbi *árajánlatot* teszem.

Rétság Város Önkormányzat tervezett **5 db.** közterületen lévő **fa kivágásának és gallyazásának** árai az alábbiak :

- Jókai út 1. szám előtt		
- <b>1db. közönséges nyír</b> kivágása	: 75.000 Ft./db	- 75.000 Ft.-
- Nyárfa utca 9/A szám előtt és mögött		
- <b>2 db. lucfenyő</b> kivágása	: 75.000 Ft./db	- 150.000 Ft.-
- Zrínyi utca 22. szám alatti temető halottasház mögött		
- <b>1 db. közönséges vadgesztenye</b> kivágása		
vagy gallyazása	: 90.000 Ft./db	- 90.000 Ft.-
- Templom utca 3. szám		
- <b>1 db. fehér akác</b> kivágása	: 25.000 Ft./db	- 25.000 Ft.-

---

**Összesen** : **340.000 Ft.-**

Ezen felül :

- ágdarálás	: 17.000 Ft./óra
- kiszolgáló személyzet	: 2.500 Ft./óra/fő,
- emelőkosár(szükség szerint)	: 20.000 Ft./óra

mely díjtétel alapján a várható költség :

- ágdarálás	: ~ 12-14 óra/	204.000 -238.000 Ft.-
- kiszolgáló személyzet(2 fő) :	~ 12-14 órax2 fő	60.000 - 70.000 Ft.-
- emelőkosár(szükség szerint) :	~ 2-3 óra	40.000 – 60.000 Ft.-

---

**Összesen** : ~ **304.000 - 368.000 Ft.-**

***Mindösszesen a várható összköltség*** : ~ **644.000 - 708.000 Ft.-**

A fenti árak tartalmazzák az ágakból keletkezett apríték díjmentes elszállítását, amennyiben a keletkező 10 cm-nél vastagabb faanyagot az Önkormányzat szintén díjmentesen a rendelkezésünkre bocsájtja.

Amennyiben ezen feltétel nem megfelelő

- az apríték elszállítása	: 12.000 Ft./fuvar
- 10 cm-nél vastagabb faanyag ajánlott vételára	: 18.000 Ft./m3

A vállalkozásunk minden személyi és tárgyi feltétellel rendelkezik a fenti munkafolyamatok elvégzéséhez, azokért teljes felelősséget vállal.

Nagyoroszi 2023.01.15.

Tisztelettel!

.....  
Börzsöny – Forest Kft. képviselőjében  
Bakó Károly



## ÁRAJÁNLAT KÖZTERÜLETI FÁK KIVÁGÁSÁRA

Tisztelt Jávorka János Úr!

A 2022. december 10-én tett megkeresésére az alábbi *árajánlatot* teszem. A Rétság Város Önkormányzat által az Általános Iskola mögött építendő, **leendő diákétkeзде** helyén lévő fa kivágásának árai az alábbiak (a tércélmellékleten látható sorszámozás szerint) :

1. <b>1 db. lucfenyő</b> kivágása	: 70.000 Ft.-
2. <b>1 db. lucfenyő</b> kivágása	: 40.000 Ft.-
3. <b>1 db. lucfenyő</b> kivágása	: 35.000 Ft.-
4. <b>1 db. ezüstjuhar</b> kivágása	: 85.000 Ft.-

**Összesen** : **230.000 Ft.-**

Ezen felül :

- <i>ágdarálás</i>	: 17.000 Ft.-/óra
- <i>kiszolgáló személyzet</i>	: 2.500 Ft.-/óra/fő,
- <i>emelőkosár(szükség szerint)</i>	: 20.000 Ft.-/óra

mely díjtétel alapján a várható költség :

- <i>ágdarálás</i>	: ~ 5-8 óra/	85.000-136.000 Ft.-
- <i>kiszolgáló személyzet(2 fő)</i>	: ~ 5-8 óra x 2 fő	25.000 - 40.000 Ft.-
- <i>emelőkosár(szükség szerint)</i>	: ~ 2-3 óra	40.000 – 60.000 Ft.-

**Összesen** : ~ **150.000-236.000 Ft.-**

***Mindösszesen a várható összköltség*** : ~ **380.000 - 466.000 Ft.-**

A fenti árak tartalmazzák az ágakból keletkezett apríték díjmentes elszállítását, amennyiben a keletkező 10 cm-nél vastagabb faanyagot az Önkormányzat szintén díjmentesen a rendelkezésünkre bocsájtja.

Amennyiben ezen feltétel nem megfelelő

- az apríték elszállítása	: 12.000 Ft.-/fuvar
- 10 cm-nél vastagabb faanyag ajánlott vételára	: 18.000 Ft.-/m3

A vállalkozásunk minden személyi és tárgyi feltétellel rendelkezik a fenti munkafolyamatok elvégzéséhez, azokért teljes felelősséget vállal.

Nagyoroszi 2023.01.15.

Tisztelettel!

.....  
Börzsöny – Forest Kft. képviselőjében  
Bakó Károly



**Térképmelléklet**

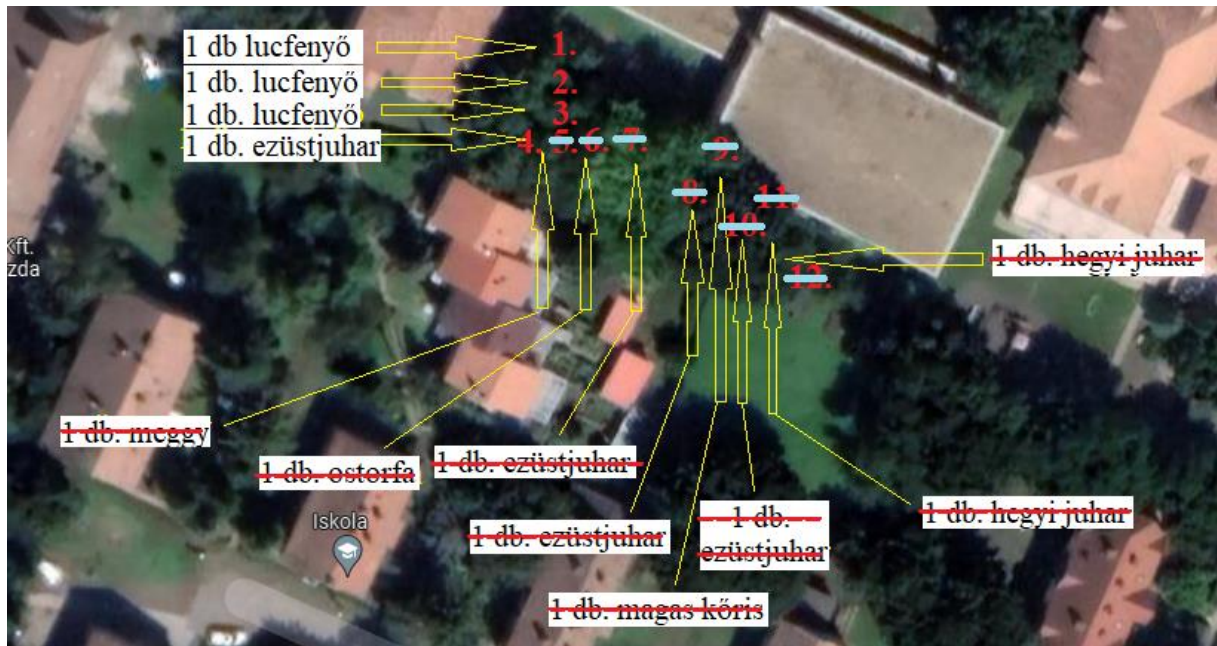



## RÉTSÁG VÁROS ÖNKORMÁNYZATÁNAK KÉPVISELŐ-TESTÜLETE

2651 Rétság, Rákóczi út 20. Telefon: 35/550-100

[www.retsag.hu](http://www.retsag.hu) Email: hivatal@retsag.hu

Előterjesztést készítette és előterjesztő: Jávorka János alpolgármester

### Előterjesztés közterületen lévő fák kivágására

## ELŐTERJESZTÉS

a Képviselő-testület 2023. február 23-i ülésére

Tárgyalja	Ülés	Szavazás
<input type="checkbox"/> Szociális bizottság	<input checked="" type="checkbox"/> Nyílt	<input checked="" type="checkbox"/> Nyílt szavazás
<input checked="" type="checkbox"/> Pénzügyi és Városfejlesztési Bizottság	<input type="checkbox"/> Zárt	<input type="checkbox"/> Titkos szavazás
<input type="checkbox"/> Közbeszerzési Bizottság		<input type="checkbox"/> Egyszerű többség
<input checked="" type="checkbox"/> Képviselő-testület		<input checked="" type="checkbox"/> Minősített többség

### 1.) A tárgyalandó témakör tárgyilagos és tényszerű bemutatása

#### Tisztelt Képviselő-testület!

A Képviselő-testület korábban tárgyalta Sas Zsolt, Jókai út 1. szám alatti lakos, Főcze László, Takarék út 9. szám alatti lakos, valamint Tóth Ferenc plébános úr, Templom út 3. szám alatti fakivágatási kérelmét. A Képviselő-testület szakmai értékelést és árajánlatot kért Bakó Károly vállalkozótól a kérelmezett fák szakmai értékelésére és lehetőség szerinti kivágására.

Menczel Gyula, Petőfi út szám alatti lakos kérelmet adott be a Zrinyi út végén lévő temetőben a ravatalozó épülettel szemben lévő gesztenyefa kivágatására, Indoklásában jelezte, hogy a fa kb 4-5 méter magasan fémpánttal van két helyen is megerősítve, ez a fa veszélyes az alatta lévő síremlékekre.

A bejelentést a temető karbantartásával megbízott vállalkozó is megerősítette.

Én magam is megtekintettem a nevezett fát, amely valóban ebben a helyzetben balesetveszélyes.

A napközis étkezde építésének helyén a tervező 4 db olyan fát jelölt meg, amelyeknek kivágatása szükséges és elengedhetetlen a kivitelezési munkák megkezdésének érdekében.

Bakó Károly vállalkozó megküldte ajánlatát és a szakmai értékelést a felsorolt közterületen lévő fákra vonatkozóan. ( Jókai út 1. szám előtt 1 db nyírfa, a Takarék út 9. szám előtt és mögött 1-1 db fenyőfa, Templom út 3. előtt 1 db fehér akácfa, valamint a temetőben lévő 1 db gesztenyefa )

A napközis étkezde leendő helyén kivágásra javasolt fákra nem készült szakvélemény.

A Börzsöny Forest Kft. 2645 Nagyoroszi, Szabó Endre út 3. megküldte árajánlatát a felsorolt fák kivágására, ledarálására és elszállítására vonatkozóan.

Árajánlat az eseti szakvélemény elkészítésére 60.000 Ft.

Árajánlat 5 db közterületen lévő fa kivágására, ledarálására és elszállítására összesen 708.000 Ft.

Árajánlat a leendő étkezde területén lévő fák kivágására, ledarálására és elszállítására összesen 466.000 Ft

Javaslom, hogy a Templom utca 3. szám előtti akácfát a Városüzemeltetési Csoport vágja ki.

Kérem a tisztelt Képviselő-testületet, hogy az előterjesztést megtárgyalni szíveskedjen.

Rétság 2023. február 08-n

Jávorka János sk.  
alpolgármester

**2.) Előzmények, különösen a témában hozott korábbi testületi döntések, azok végrehajtása**

**3.) Jogszabályi háttér**

**4.) Határozati javaslatok**

**RÉTSÁG VÁROS ÖNKORMÁNYZAT KÉPVISELŐ-TESTÜLETÉNEK  
(2023.II.23.) KT. HATÁROZATA**

Rétság Város Önkormányzat Képviselő-testülete megtárgyalta az előterjesztésben felsorolt kivágandó fákra vonatkozó előterjesztést.

A Képviselő-testület elfogadja Bakó Károly vállalkozó bruttó 60.000 Ft összegű árajánlatát a nevezett fák szakmai értékelésére.

A Képviselő-testület elfogadja a Börzsöny-Forest Kft. 2645 Nagyoroszi, Szabó Endre út 3. alatti vállalkozás 708.000 Ft összegű árajánlatát a Jókai út 1. előtti 1db nyírfa, a Takarékos út 9. szám alatti kérelmezők által kért 2 db fenyőfa, a temetőben lévő 1 db gesztenyefa kivágására, ledarálására és elszállítására vonatkozóan

A Templom út 3. szám előtti akácfa kivágását a Városüzemeltetési Csoport végezze el.

A Képviselő-testület elfogadja a Börzsöny-Forest Kft. 2645 Nagyoroszi, Szabó Endre út 3. bruttó 466.000 Ft összegű árajánlatát a leendő napközis étkezde területén lévő fák kivágására, ledarálására és elszállítására vonatkozóan.

A Képviselő-testület a bruttó 1.209.000 Ft összeget a költségvetésben biztosítja.

Határidő: 2023. március 16.

Felelős: Jávorka János alpolgármester

Záradék: Az előterjesztés jogszabálysértést nem tartalmaz.

Fodor Rita Mária  
jegyző



**ÁRAJÁNLAT**  
**ESETI SZAKVÉLEMÉNY**  
**ELKÉSZÍTÉSÉRE**

Tisztelt Polgármester Úr!

A 2022. december 10-én küldött megkeresésére az alábbi *árajánlatot* teszem.

Az eseti szakvélemény tárgya:

Rétság Város Önkormányzat felkérése alapján 5 db. közterületen lévő fa kivágása kapcsán tett eseti szakvélemény elkészítése az

- **Jókai út 1. szám** alatti társasházak között lévő **1 db.** faegyed,
- **Nyárfa utca 9/A szám** alatti társasház előtt és mögött lévő **2 db.** faegyed,
- **Zrínyi Miklós utcai** temető halottasháza mögötti **1 db.** faegyed és a
- **Templom utca 3. szám** melletti **1 db.** faegyed vonatkozásában.

Az eseti szakvélemény díja:

A fent említett 5 db. belterületi fa szakvéleményezése (12.000 Ft.-/fa egyed) :

**60.000 Ft.-.**

Nagyoroszi 2023.01.15.

Tisztelettel!

.....  
*Börzsöny – Forest Kft. megbízásából*  
*Bakó Károly*  
*jogosult erdészeti szakszemélyzet*  
*(ny.sz.: 5416)*



## **E S E T I S Z A K V É L E M É N Y**

A 2651 Rétság **Jókai utca 1.** szám előtt lévő **1 db. nyírfa**, a **Takarék út 9/A.** szám előtt illetve mögött lévő **2 db. lucfenyő**, a **Zrínyi Miklós út 22.** szám alatti temető halottsháza mögötti **1 db. közönséges vadgesztenye** valamint a **József Attila út 2.** szám alatti Templom főbejárata előtti **1 db. fehér akác** fakivágási kérelemben szereplő (összesen 5 db.) faegyedek felülvizsgálata tárgyában.

Megbízó :

**Rétság Városi Önkormányzat Polgármesteri Hivatala**

Jelen szakvélemény **11 oldalt** és **4 db. térképmellékletet** és **5 db. ábrát** tartalmaz.

Készült 2 sorszámozott példányban, ez az **1.** sorszámú példány.

Kapják :

1. Rétság Város Önkormányzat Polgármesteri Hivatala (2651 Rétság, Rákóczi út 20.)
2. Irattár (2645 Nagyoroszi, Szabó Endre utca 3.)

Kelt.: Nagyoroszi 2023.01.15.



A vizsgálat tárgyát képező fák a Rétság Város közigazgatási területén a **Jókai utca 1.** szám előtt lévő 1 db. nyírfa, a **Takarék út 9/A.** szám előtt illetve mögött lévő 2 db. lucfenyő, a **Zrínyi Miklós út 22.** szám alatti temető halottasháza mögötti 1 db. közönséges vadgesztenye valamint a **József Attila út 2.** szám alatti Templom főbejárata előtti 1 db. fehér akác közterületen lévő élő fák egyedei, mely a Rétsági Önkormányzat kezelésében vannak. Ezen faegyedek kivágására lakossági fakivágási kérelmet nyújtottak be Rétság Város Polgármesteri Hivatalához.

A kérelem elbírálása hatósági eljárás keretében folyik, mely során felkérést kaptam a kivágásra kérelmezett fák jelenlegi állapotának vizsgálatára, a kivágás indokoltságának megállapítására vagy attól eltérő beavatkozási javaslat megtételére.

A kérelemben szereplő 5 db. fa helyszíni szemlét 2022.12.10-én Jávorka János alpolgármester Úr jelenlétében lefolytattam. A szemlén megállapítást nyert, hogy egy faegyednél sem szükséges kiegészíteni a vizsgálatot diagnosztikai akusztikus tomográfus műszer használatával a fák állapotának megítéléséhez. Mind a 3 db. fa vizuálisan, kézi eszközökkel vizsgálható. A helyszíni szemlén rögzített állapotot leíró adatokat csoportos favizsgálati adatlapok formájában, fényképfelvételekkel kiegészítve dokumentáltam.

A fentiek alapján eseti szakvéleményemet az alábbiak szerint terjesztem elő.

Vizsgálati módszer :

a.) **Helymeghatározás :**

A kivágási kérelmekben szereplő faegyedeket négy csoportra osztottam elhelyezkedési helyük (utca, házsám szerint). A sorszámozást a Jókai út 1. szám előtt található 1 db. nyírfával kezdtem, a Takarék út 9/A. szám előtti és mögötti 2 db. lucfenyő faegyedekkel és a Zrínyi út 22. szám alatti (halottasház) 1 db. közönséges vadgesztenyével folytattam, és a Templom út 3. szám előtti 1 db. fehér akác faegyeddel fejeztem be. A fák sorszámozását a csatolt fényképeken feltüntettem így a vizsgált fák azonosíthatóak, összevetészhettek.

b.) **Leíró adatok :**

A fent említett faegyedekről a következő leíró adatok kerültek felvételre :

- fafaj megjelölése latin névvel
- törzsátmérő 1,3 méter magasságban, centiméterben, 2 cm pontosságra kerekítve
- törzs magassága méterben egész számra kerekítve
- koronaátmérő méterben egész számra kerekítve
- famagasság méterben egész számra kerekítve
- fa térbeli elhelyezkedése
- gyökér, törzs és koronaállapot osztályozás Radó-módszer szerinti értéksszámmal történő meghatározása, melynek értékei :





Gyökér vizuális osztályozás	Osztályzat
Láthatólag fejlett gyökérzet, optimális termőhelyen	5
A gyökérzet fejlődése kismértékben gátolt, elfogadható termőhelyen	4
A gyökérzeten látható károsodások (sebek és korhadások), csekély hibákkal rendelkező termőhelyen	3
A gyökérzet látható erős felszíni károsodása, jelentősen kedvezőtlen termőhelyen	2
A gyökérzet erős, legalább 50 %-os károsodása, nagyon rossz feltételekkel rendelkező termőhelyen	1

Törzs vizuális osztályozás	Osztályzat
A törzs nem károsult	5
Kismértékű károsodás (néhány felszíni seb)	4
A törzs egyértelmű károsodása ( néhány felszíni seb és rothadási helyek)	3
A törzs erős károsodása (több nagyfelületű vagy mély rothadási seb, korhadások)	2
A törzs előrehaladottan károsult, elhalt, korhadt (oly mértékben, hogy statikai vagy tápanyag ellátási funkcióját nem képes ellátni)	1

Korona vizuális osztályozás	Osztályzat
A korona formája(a fajra jellemzően)ép, a lombveszteség nem haladja meg a 10 %-ot	5
A lombveszteség 11-25 % közötti	4
Jelentős lombveszteség, 26-50 % közötti	3
Erős koronakárosodás, 50 % feletti	2
Elhalt korona, teljes lombveszteség	1

*A helyszíni adatgyűjtést követően a vizsgálati adatok alapján a fa életképességi értékét számoltam ki a szakmai gyakorlatban alkalmazott pontozás szerint.*

Életképesség értékelése	Osztályzat
A fa kitűnő állapotban van	5
Beavatkozással még hosszú ideig megtartható	4
A fa termőhely által meghatározott életkor előtt lecserélendő	3
Egy évtizeden belül lecserélendő	2
Sürgősen lecserélendő állapota vagy károkozás lehetősége miatt (baleset vagy építmény-rongálás veszélye)	1



**1. Rétság, Jókai utca 1. szám (1 db. lábón álló nyírfa)**

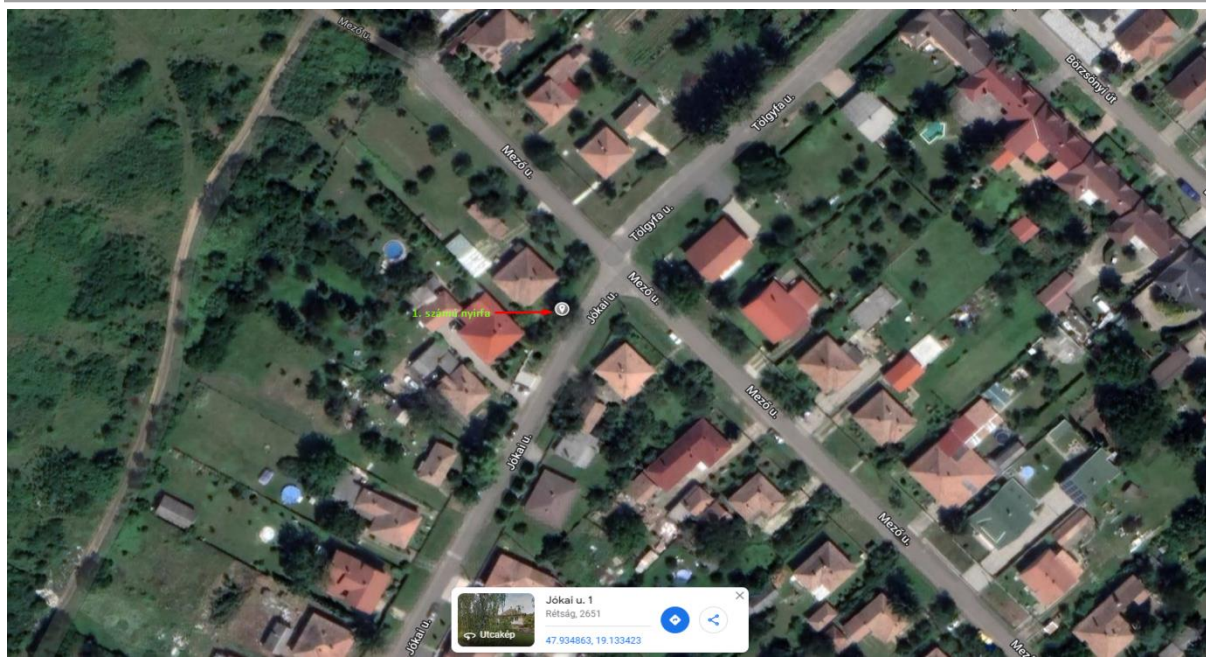

**1. ábra**



A Mikszáth út 2. szám előtt található 1 db. nyírfa áttekintő képe, a *Mező utca* és a *Jókai utca sarkán*.



1. számú törzs (2. ábra)

- *fafaj* : Közönséges nyír (Betula Pendula)
- *törzsátmérő* : 26 – 28 cm között
- *törzs magassága* : cca. 2,5 m
- *koronaátmérő* : cca. 3 – 4 m között
- *famagasság* : 5 – 6 m között
- *fa térbeli elhelyezkedése* : Az épület utcafronti kerítésétől, a vízvezető árok partján helyezkednek el. Koronája ép, beleér a mellette húzódó közművezetékbe.
- *gyökér, törzs és koronaállapot osztályozás Radó-módszer szerinti értékszámmal és életképesség értékelése a szakmai gyakorlatban alkalmazott pontozás szerint* :
  - gyökér : 4
  - törzs : 3
  - korona : 3
  - életképesség : 3

2. ábra

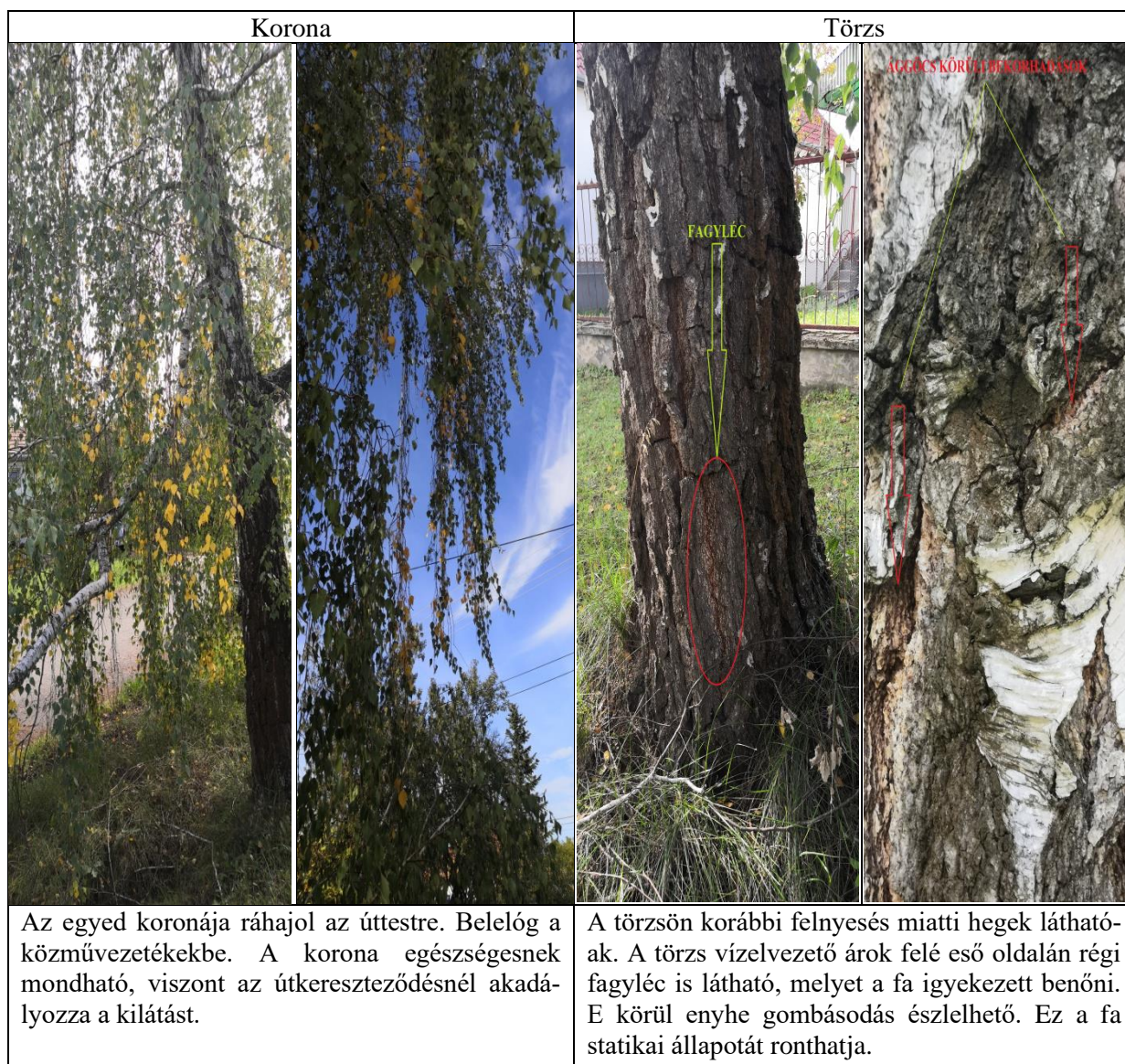



**Vélemény :**

A fentiek alapján a szakmai gyakorlatban alkalmazott pontozást is figyelembe véve a fent leírt **faegyed** (ugyan egészségesnek mondható, de) **lecserélendő** vihar okozta károkozás lehetősége miatt (baleset vagy építmény-rongálás veszélye). Pótlását alacsony növésű lombos,- illetve örökzöld dísznövényvel javaslom.

2. **Rétság, Takarék utca 9/A. szám (2 db. lábon álló lucfenyő)**

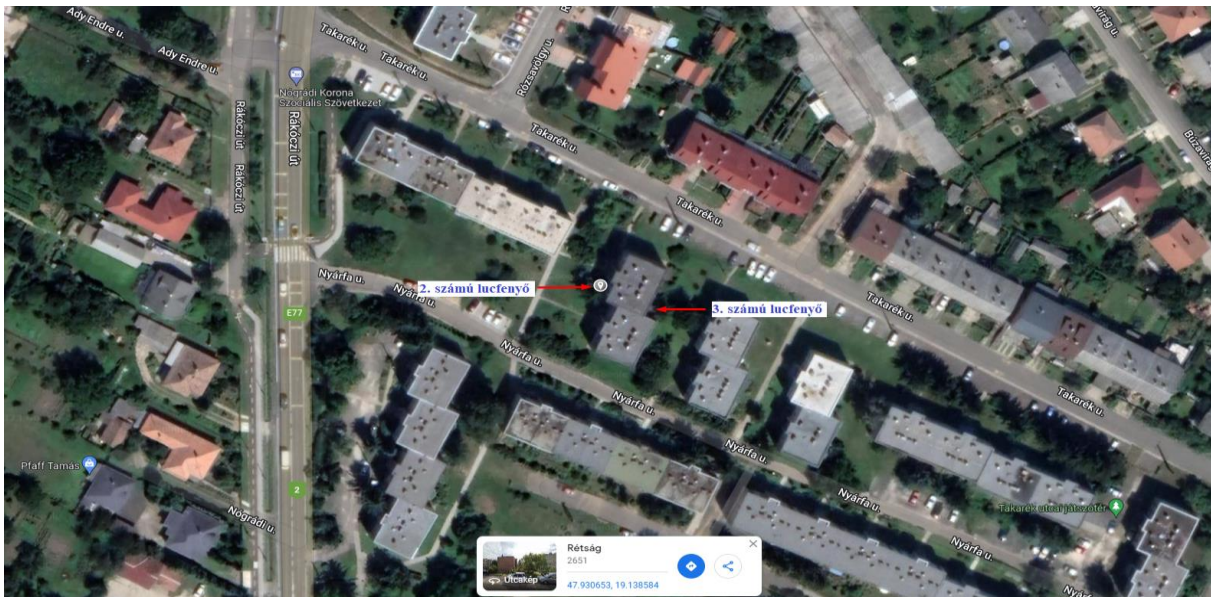

3. ábra



A Takaréku út 9/A. szám előtt és mögött található 2 db. lucfenyő áttekintő képe, a **Takarék úttól a Nyárfa utca irányába**.



2. számú törzs (4. ábra)

- *fafaj* : Közönséges luc (Picea Abies)
- *törzsátmérő* : 20 – 22 cm között
- *törzs magassága* : cca. 3,5 m
- *koronaátmérő* : cca. 3 – 4 m között
- *famagasság* : 14 – 16 m között
- *fa térbeli elhelyezkedése* : Az épület bejáratától jobbra helyezkedik el. Koronája ép, beleér a ház falába, beárnyékolja az ott lévő ablakokat.
- *gyökér, törzs és koronaállapot osztályozás Radó-módszer szerinti értékszámokkal és életképesség értékelése a szakmai gyakorlatban alkalmazott pontozás szerint*
  - o gyökér : 3
  - o törzs : 2
  - o korona : 3
  - o életképesség : 2

4. ábra





### 3. számú törzs (5. ábra)

- *faj* : Közönséges luc (Picea Abies)
- *törzsátmérő* : 22 – 26 cm között
- *törzs magassága* : cca. 3 m
- *koronaátmérő* : cca. 3 – 4 m között
- *famagasság* : 16 – 18 m között
- *fa térbeli elhelyezkedése* : Az épület mögött, a hátsó teraszoknál helyezkedik el. Koronája ép, itt is beleér a nyitott teraszokra és ház falába, beárnyékolja az ott lévő ablakokat.
- *gyökér, törzs és koronaállapot osztályozás Radó-módszer szerinti értékszámmal és életképesség értékelése a szakmai gyakorlatban alkalmazott pontozás szerint*
  - o gyökér : 4
  - o törzs : 3
  - o korona : 3
  - o életképesség : 3

### 5. ábra

Korona	Törzs
	
<p>A korona cca. 3 méterig felnyesett, az épületre és a teraszokra hajlik, bevezetve a nedvességet. A lábazon penészesedés látható. Erős szél esetén veszélyezteti az ingatlant is.</p>	<p>A törzsön korábbi oldalág eltávolítás eredményeképp (cca. 5x7 cm) gyantás korhadás látható 1,8 m magasságban. Ez nagy valószínűséggel a fa testbe hatol, gyengíti a fa statikai állapotát. A gyökérzet egészségesnek tűnik, de már a védőjárda alá nőtt.</p>

### **Vélemény :**

A fentiek alapján a fent leírt **faegyedek szintén lecserélendők** az állapotuk és károkozás lehetősége miatt (baleset vagy építmény-rongálás veszélye). Jelen esetben is alacsony növésű lombos vagy örökzöld díszcserje,- vagy fafajt javasolok a helyükbe ültetni.



3. Rétság, Zrínyi Miklós út 22. szám (1 db. lábon álló vadgesztenye)

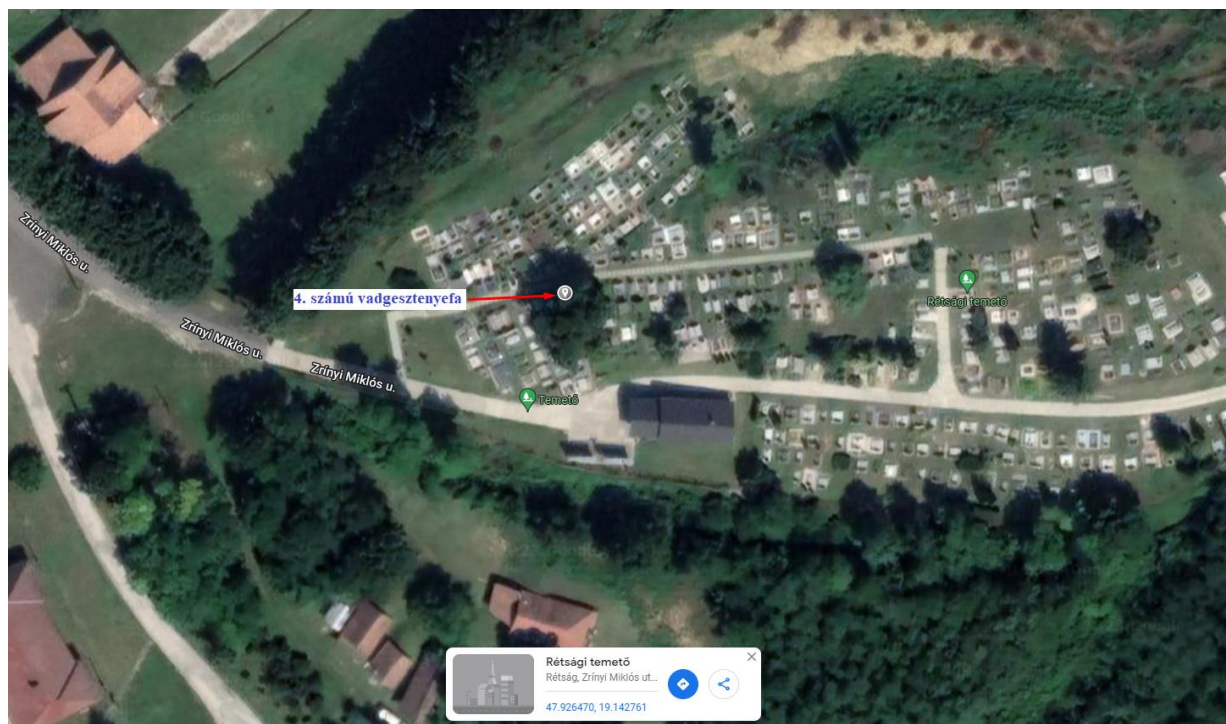

4. számú törzs(fotó nem áll rendelkezésre)

- *fafaj* : Közönséges vadgesztenye(Aesculus hippocastanum)
- *törzsátmérő* : 34 – 38 cm között
- *törzs magassága* : cca. 10 m
- *koronaátmérő* : cca. 6 – 10 m között
- *famagasság* : 18 – 22 m között
- *fák térbeli elhelyezkedése* : A halottasház mögött helyezkedik el. Koronája az épület tetőszerkezete fölé hajol, a korona elágazásnál erős hosszanti hasadás látható.
- *gyökér, törzs és koronaállapot osztályozás* Radó-módszer szerinti értékszámmal és *életképesség értékelése* a szakmai gyakorlatban alkalmazott pontozás szerint
  - gyökér : 4
  - törzs : 1
  - korona : 3
  - életképesség : 1

A faegyed korona elágazásánál egy korábbi vihar miatt a törzs függőlegesen behasadt. Ezt egy szorítóbilinccsel fogatták össze a továbbhasadás megakadályozása végett. A sérülés mentén a rovar, - és gombakárosítás veszélye megnőtt, korhadás jelei most is láthatóak. Az instabil korona vihar esetén erősen veszélyezteti az alatta lévő halottasház tetőszerkezetét, balesetveszélyes.

Vélemény :

A fentiek alapján a **faegyed sürgős eltávolítására** lenne szükség az állapota és károkozás lehetősége miatt (baleset vagy építmény-rongálás veszélye). **Amennyiben az eltávolítás nem lehetséges az egyed koronájának visszavágása a biztonságos koronaegyensúly kialakításával mindenképpen szükséges!**



4. **Rétság, József Attila út 2. szám** (1 db. lábon álló fehér akác)

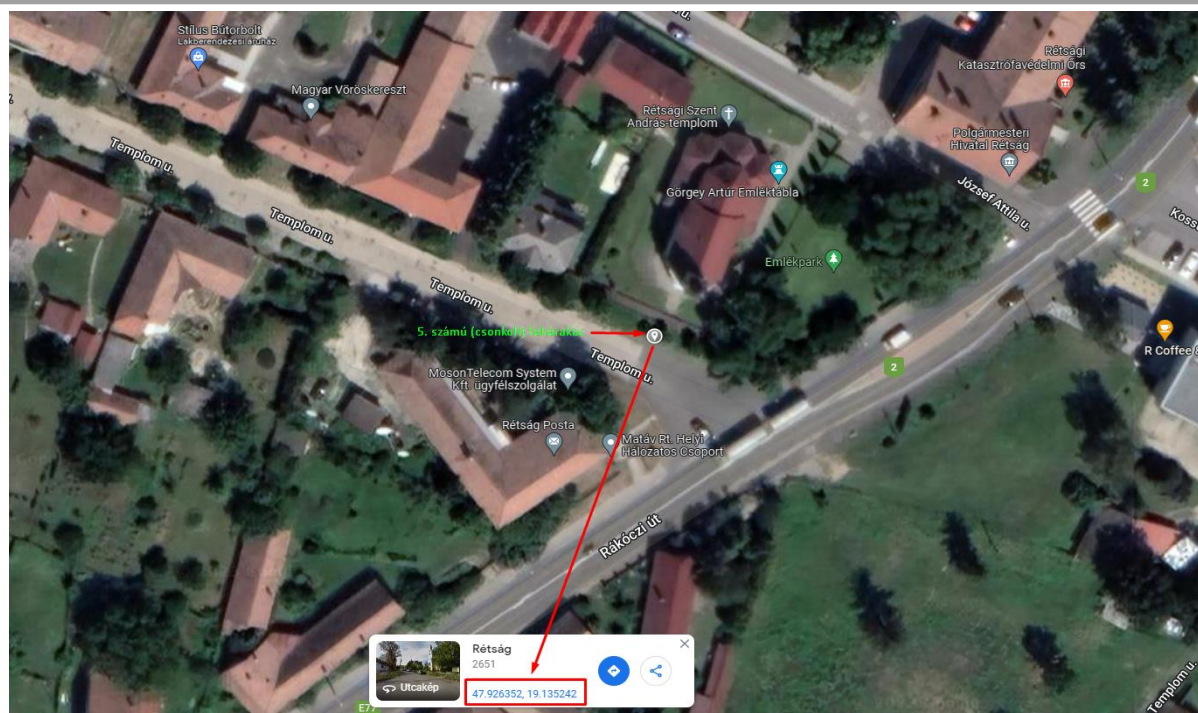

5. számú törzs (5. ábra)

- *fajfaj* : Fehér akác (Robinia Pseudoacacia)
- *törzsátmérő* : 15 – 20 cm között
- *törzs magassága* : cca. 2 m
- *koronaátmérő* : cca. 2 – 3 m között
- *famagasság* : 3 – 4 m között
- *fák térbeli elhelyezkedése* : A Templom utcai főbejárat előtt helyezkedik el. Koronája sokszorososan csonkolt.
- *gyökér, törzs és koronaállapot osztályozás* Radó-módszer szerinti értékszám-mal és *életképesség értékelése* a szakmai gyakorlatban alkalmazott pontozás szerint
  - gyökér : 4
  - törzs : 2
  - korona : 2
  - életképesség : 1





## 6. ábra



A sorozatos visszavágások helyén kialakult csonkok körül erős bekorhadás látható, melyeket biotikus károsítók (rovarok, gombák) kártételei súlyosbítanak. Ennél fogva a törzs a koronarész aljánál korhadásnak indult.

### Vélemény :

A fent leírt **faegyed sürgősen lecserélendő** az állapot és károkozás lehetősége miatt (baleset vagy építmény-rongálás veszélye). Pótlása nem indokolt, mivel alatta már kifejlett cserjesáv húzódik, mely biztosítja az elvárt zöldtömeget

### Összegzés :

Összességében a szakvéleményben körülírt **5 db. közterületen lévő faegyed kivágása indokolt.** Egyrészt egészségi állapotuk, másrészt a lakóingatlanokban történő károkozás, és nem utolsó sorban balesetveszély lehetősége miatt. Amennyiben nevezett faegyedek kivágásra kerülnek - a hatályos törvényi előírásoknak megfelelően – **alacsony növésű** (lehetőleg örökzöld) **cserje-, illetve fafajtával** javasolom azokat (*kivétel a Templom utcai csonkolt akác*) **pótolni.**

Tisztelettel!

**Bakó Károly**

*jogosult erdészeti szakszemélyzet  
nyilvántartási szám : 5416*

## VÁLLALKOZÁSI SZERZŐDÉS

mely létrejött egyrészről Rétság Város Önkormányzata, 2651 Rétság, Rákóczi út 20., mint megrendelő (továbbiakban Megrendelő), képviselő Mezőfi Zoltán János polgármester, másrészről a BAHU Nyílászáró Kft. 2623 Kismaros, Asztalos János utca 3., mint vállalkozó (továbbiakban Vállalkozó), képviselő Makkai Krisztián ügyvezető, együttesen Felek között, az alábbi feltételekkel:

1. A jelen szerződés tárgya a Rétsági Mentőállomás (Rétság, Rákóczi út 34.) nyílászáróinak cseréje.
2. Vállalkozó vállalja az árajánlatában szereplő munkák teljes körű elvégzését, első osztályú minőségben. Az árajánlat a szerződés szerves részét képezi. Vállalkozó kijelenti, hogy az 1. pontban rögzített munkák elvégzésére kivitelezési jogosultsággal, szakmai képesítéssel és gyakorlattal rendelkezik.
3. A megrendelt munkák elvégzésének időpontja a megrendelés visszaigazolásától számított 60 napon belül.
4. Megrendelő az 1. pontban rögzített munkák elvégzéséért, a Vállalkozó árajánlatában megadott ütemezéssel, bruttó 7.917.280 Ft-ot, azaz hétmillió kilencszáztizenhétezer kettőszáznyolcvan forintot fizet Vállalkozónak, a teljesítés igazolása és a számla kiállításának időpontjától számított 15 napon belül, a Vállalkozó által megadott bankszámlára történő utalással. Késedelmes fizetés esetén a Megrendelő késedelmi kamatként a mindenkorli jegybanki alapkamat kétszeresét köteles megfizetni. Vállalkozó késedelmes teljesítése esetére a Felek kötbért kötnek ki, melynek összege napi 20.000 Ft +Áfa, azaz húszezer forint plusz Áfa.
5. Vállalkozó a munkavégzés során figyelembe veszi a helyiségekben dolgozók munkarendjét, a nyílászárók beépítése előtt egyeztet a Mentőállomás dolgozóival. A Vállalkozó felelősséggel tartozik a Mentőállomás dolgozóinak munkavégzéséhez szükséges eszközök és informatikai hálózat sérülésmentességéért. Az esetlegesen okozott kárt a Vállalkozó saját költségén köteles megjavíttatni vagy megtéríteni.
6. A Megrendelő a munkák elvégzéséhez szükséges feltételeket (elektromos áram, víz) biztosítja a Vállalkozó számára. A Megrendelő a kivitelezést – munkaidő alatt – bármikor ellenőrizheti és kifogásait az ellenőrzéskor nyomban közölheti. A hibás teljesítésért a Vállalkozó akkor is felel, ha a Megrendelő a kivitelezést nem ellenőrizte.
7. Az esetleges pótmunkák, illetve többletmunkák a befejezési határidőt módosíthatják, ezt a Felek a pótmunkák, illetve többletmunkák megrendelésekor állapítják meg.
8. Pótmunkát a Megrendelő csak a Vállalkozó által benyújtott és a Megrendelő által elfogadott pótárajánlat alapján tud elfogadni. Pótmunkát képezhetnek azok az árajánlatban nem szereplő, de a feladat teljesítéséhez műszakilag szükséges munkafolyamatok, melyek előre nem voltak láthatóak, illetve az ajánlat műszaki tartalmát módosítják. Pótmunkát kizárólag előzetes egyeztetés után kezdhet meg a Vállalkozó.
9. Vállalkozó köteles az átadás-átvétel időpontjáról a Megrendelőt legalább 3 nappal előbb értesíteni. A Megrendelő határidő előtti előteljesítést elfogad, és ez esetben, megfelelően igazolt számla esetén annak kifizetését vállalja.
10. Az átadás-átvétel tényét és az esetleges hibákat a Felek átadás-átvételi jegyzőkönyvben rögzítik. A Vállalkozó a jegyzőkönyvbe felvett hiányosságokat köteles az átadás-átvételtől számított 8 napon belül pótolni és a hibákat kijavítani.
11. A Vállalkozó a munka szakszerű és határidőre történő elvégzéséért, tájékoztatási és figyelmeztetési kötelezettségének betartásáért felelős.

12. A Vállalkozó a kivitelezés időtartama alatt köteles a munkavédelmi, tűzvédelmi és vagyonvédelmi előírásokat betartani.
13. Vállalkozó a munkák átadásától számított 1 évig teljes körű jótállási kötelezettséggel tartozik, továbbá rendeltetésszerű használat és rendszeres karbantartás esetén 5 év szavatosságot vállal. Üveg törésére csak a beépítés végéig, illetve az átadásig.
14. Felek megállapodnak abban, hogy esetleges vitájukat, egymással egyeztetve, elsősorban peren kívül rendezik. Sikertelen egyeztetés esetén a jogvita eldöntésére a Balassagyarmati Járásbíróság illetékességét kötik ki.
15. Felek megállapodnak abban, hogy jelen szerződés módosítása csak írásban lehetséges.
16. Jelen szerződést a Felek, mint akaratukkal mindenben megegyezőt, jóváhagyólag írták alá.

Rétság, 2023. február ..

Mezőfi Zoltán János  
Rétság Város Önkormányzat nevében  
Megrendelő

Makkai Krisztián  
BAHU Nyílászáró Kft. nevében  
Vállalkozó



## RÉTSÁG VÁROS ÖNKORMÁNYZATÁNAK KÉPVISELŐ-TESTÜLETE

2651 Rétság, Rákóczi út 20. Telefon: 35/550-100

[www.retsag.hu](http://www.retsag.hu) Email: hivatal@retsag.hu

Előterjesztést készítette és előterjesztő: Mezőfi Zoltán polgármester

**Mentőállomás nyílászárók korszerűsítése érdekében vállalkozási szerződés jóváhagyása**

### ELŐTERJESZTÉS

a Képviselő-testület 2023. január 26-i ülésére

#### Tárgyalja

- Szociális bizottság  
 Pénzügyi és Városfejlesztési Bizottság  
 Közbeszerzési Bizottság  
 Képviselő-testület

#### Ülés

- Nyílt  
 Zárt

#### Szavazás

- Nyílt szavazás  
 Titkos szavazás  
 Egyszerű többség  
 Minősített többség

#### 1.) A tárgyalandó témakör tárgyilagos és tényszerű bemutatása

##### Tisztelt Képviselő-testület!

A 2023. január havi ülésen elfogadta a Képviselő-testület a BAHU Nyílászáró Kft. árajánlatát. A szerződéstervezet azonban nem felelt meg az elvárásoknak.

A szerződés átdolgozása megtörtént, melynek testületi jóváhagyását kérem.

Kérem a tisztelt Képviselő-testületet, hogy az előterjesztést megtárgyalni szíveskedjen.

Rétság, 2023. február 16.

**Mezőfi Zoltán**  
polgármester

#### 2.) Előzmények, különösen a témában hozott korábbi testületi döntések, azok végrehajtása

#### 3.) Jogszabályi háttér

#### **4.) Határozati javaslatok**

### **RÉTSÁG VÁROS ÖNKORMÁNYZAT KÉPVISELŐ-TESTÜLETÉNEK /2023.( II.23.) KT. HATÁROZATA**

Rétság Város Önkormányzat Képviselő-testülete megtárgyalta a Mentőállomás nyílászárók korszerűsítésére vállalkozási szerződés jóváhagyásáról készített előterjesztést.

A Képviselő-testület a határozat mellékletét képező, a BAHU Nyílászáró Kft-vel kötendő vállalkozói szerződést jóváhagyja. Felhatalmazza Mezőfi Zoltán polgármestert szerződés aláírására.

Határidő: 2023. március 16.

Felelős: Mezőfi Zoltán polgármester

#### Záradék:

A tájékoztatás szabályszerű, a határozati javaslat jogszabálysértést nem tartalmaz.

Fodor Rita Mária  
jegyző

## VÁLLALKOZÁSI SZERZŐDÉS

mely létrejött egyrészről Rétság Város Önkormányzata, 2651 Rétság, Rákóczi út 20., mint megrendelő (továbbiakban Megrendelő), képviselő Mezőfi Zoltán János polgármester, másrészről a BAHU Nyílászáró Kft. 2623 Kismaros, Asztalos János utca 3., mint vállalkozó (továbbiakban Vállalkozó), képviselő Makkai Krisztián ügyvezető, együttesen Felek között, az alábbi feltételekkel:

1. A jelen szerződés tárgya a Rétsági Mentőállomás (Rétság, Rákóczi út 34.) nyílászáróinak cseréje.
2. Vállalkozó vállalja az árajánlatában szereplő munkák teljes körű elvégzését, első osztályú minőségben. Az árajánlat a szerződés szerves részét képezi. Vállalkozó kijelenti, hogy az 1. pontban rögzített munkák elvégzésére kivitelezési jogosultsággal, szakmai képesítéssel és gyakorlattal rendelkezik.
3. A megrendelt munkák elvégzésének időpontja a megrendelés visszaigazolásától számított 60 napon belül.
4. Megrendelő az 1. pontban rögzített munkák elvégzéséért, a Vállalkozó árajánlatában megadott ütemezéssel, bruttó 7.917.280 Ft-ot, azaz hétmillió kilencszáztizenhét ezer kettőszáznolcvan forintot fizet Vállalkozónak, a teljesítés igazolása és a számla kiállításának időpontjától számított 15 napon belül, a Vállalkozó által megadott bankszámlára történő utalással. Késedelmes fizetés esetén a Megrendelő késedelmi kamatként a mindenkori jegybanki alapkamat kétszeresét köteles megfizetni. Vállalkozó késedelmes teljesítése esetére a Felek kötbért kötnek ki, melynek összege napi 20.000 Ft + Áfa, azaz húsz ezer forint plusz Áfa.
5. Vállalkozó a munkavégzés során figyelembe veszi a helyiségekben dolgozók munkarendjét, a nyílászárók beépítése előtt egyeztet a Mentőállomás dolgozóival. A Vállalkozó felelősséggel tartozik a Mentőállomás dolgozóinak munkavégzéséhez szükséges eszközök és informatikai hálózat sérülésmentességéért. Az esetlegesen okozott kárt a Vállalkozó saját költségén köteles megjavíttatni vagy megtéríteni.
6. A Megrendelő a munkák elvégzéséhez szükséges feltételeket (elektromos áram, víz) biztosítja a Vállalkozó számára. A Megrendelő a kivitelezést – munkaidő alatt – bármikor ellenőrizheti és kifogásait az ellenőrzéskor nyomban közölheti. A hibás teljesítésért a Vállalkozó akkor is felel, ha a Megrendelő a kivitelezést nem ellenőrizte.
7. Az esetleges pótmunkák, illetve többletmunkák a befejezési határidőt módosíthatják, ezt a Felek a pótmunkák, illetve többletmunkák megrendelésekor állapítják meg.
8. Pótmunkát a Megrendelő csak a Vállalkozó által benyújtott és a Megrendelő által elfogadott pótarajánlat alapján tud elfogadni. Pótmunkát képezhetnek azok az árajánlatban nem szereplő, de a feladat teljesítéséhez műszakilag szükséges munkafolyamatok, melyek előre nem voltak láthatóak, illetve az ajánlat műszaki tartalmát módosítják. Pótmunkát kizárólag előzetes egyeztetés után kezdhet meg a Vállalkozó.
9. Vállalkozó köteles az átadás-átvétel időpontjáról a Megrendelőt legalább 3 nappal előbb értesíteni. A Megrendelő határidő előtti előteljesítést elfogad, és ez esetben, megfelelően igazolt számla esetén annak kifizetését vállalja.
10. Az átadás-átvétel tényét és az esetleges hibákat a Felek átadás-átvételi jegyzőkönyvben rögzítik. A Vállalkozó a jegyzőkönyvbe felvett hiányosságokat köteles az átadás-átvételtől számított 8 napon belül pótolni és a hibákat kijavítani.
11. A Vállalkozó a munka szakszerű és határidőre történő elvégzéséért, tájékoztatási és figyelmeztetési kötelezettségének betartásáért felelős.
12. A Vállalkozó a kivitelezés időtartama alatt köteles a munkavédelmi, tűzvédelmi és vagyonvédelmi előírásokat betartani.
13. Vállalkozó a munkák átadásától számított 1 évig teljes körű jótállási kötelezettséggel tartozik, továbbá rendeltetésszerű használat és rendszeres karbantartás esetén 5 év szavatosságot vállal. Üveg törésére csak a beépítés végéig, illetve az átadásig.

14. Felek megállapodnak abban, hogy esetleges vitájukat, egymással egyeztetve, elsősorban peren kívül rendezik. Sikertelen egyeztetés esetén a jogvita eldöntésére a Balassagyarmati Járásbíróság illetékességét kötik ki.
15. Felek megállapodnak abban, hogy jelen szerződés módosítása csak írásban lehetséges.
16. Jelen szerződést a Felek, mint akaratukkal mindenben megegyezőt, jóváhagyólag írták alá.

Rétság, 2023. február ..

Mezőfi Zoltán János  
Rétság Város Önkormányzat nevében  
Megrendelő

Makkai Krisztián  
BAHU Nyílászáró Kft. nevében  
Vállalkozó

## TULAJDONOSI HOZZÁJÁRULÁST TARTALMAZÓ SZERZŐDÉS

amely létrejött egyrészről a

### **Rétság Város Önkormányzata**

székhelye: 2651 Rétság, Rákóczi út 20.

képviseli: Mezőfi Zoltán polgármester és Fodor Rita Mária jegyző együttesen  
mint tulajdonos (a továbbiakban: **Tulajdonos**)

másrészről a

### **Edelyn Solar Kft.**

székhelye: 2183 Galgamácsa, Kiskút utca 11.

statisztikai számjele: 27783533-7022-113-13.

adószáma: 27783533-2-13

cégjegyzékszám: 13 09 218939

képviseli: Mikus Tibor ügyvezető

mint beruházó (a továbbiakban: **Beruházó**)

továbbiakban együttesen: Felek, egyenként Fél között az alulírott helyen és napon, az alábbiak szerint.

### **1. Tulajdonosi hozzájárulás**

1.1. Felek rögzítik, hogy a Beruházó 2652 Tereske 0120/25 hrsz-ú területen létesülő 19,46 MW teljesítményű napelempark projekt megvalósulásához kapcsolódó **Termelői kábel és biztonsági övezete létesítését** (a továbbiakban jelen szerződés tekintetében: **Beruházás**) kívánja megvalósítani.

1.2. A Tulajdonos jelen szerződés aláírásával visszavonhatatlanul hozzájárulását adja a Beruházás előkészítéséhez, megvalósulásához, a létesítést követően pedig annak üzemeltetéséhez, fenntartásához, illetve az Ingatlanok ehhez szükséges igénybevételéhez, használatához (továbbiakban: **Tulajdonosi hozzájárulás**).

### **2. Szerződés tárgya**

2.1. A Rétság Város Önkormányzata 1/1 hányadú tulajdonában állnak az alábbi ingatlanok (ezt megelőzően és a továbbiakban: **Ingatlanok**)

Település	Helyrajzi szám	Terület megnevezése	Termelői kábel nyomvonalhossz (m)	Ingatlan igénybevétel biztonsági övezettel (m <sup>2</sup> )
Rétság	03/23	kivett árok	37,58	70,6
Rétság	0104/1	kivett szántó	21,89	43,6
<b>Összesen:</b>			<b>59,5</b>	<b>114,1</b>

2.2. Felek előtt ismert tény, hogy a Beruházó az Ingatlanok 114,1 m<sup>2</sup> területű részén (a továbbiakban: **Ingatlanrész**) a Felföldi István (kamarai szám: 01-16489), Könyves Kálmán (kamarai sz.: 01-13680), Mikus Tibor (kamarai sz.: 13-12782) tervezők által elkészített „2652 Tereske 0120/25 hrsz-ú területen



létesülő 19,46 MW teljesítményű napelempark, TERMELŐI KÁBEL LÉTESÍTÉSE” megnevezésű, VIP 2020-020-EN-TK számú, 2022.11.24. keltezésű tervdokumentáció alapján a naperőmű 22 kV-os termelői kábelének és biztonsági övezetének megvalósítását tervezi. Jelen szerződés tárgyát az Ingatlanrész 1.1. pont szerinti Beruházás érdekében történő Beruházó általi igénybevétele képezi.

2.3. Jelen szerződés aláírásával a Tulajdonos megújuló energiaforráson alapuló villamos energiatermelés célú hasznosítás jogcímén, a Beruházás fennmaradásáig terjedő határozott időre biztosítja, hogy Beruházó a Beruházás előkészítéséhez, megvalósításához, üzemeltetéséhez, fenntartásához - a biztonsági övezetre figyelemmel - szükséges mértékben használja az Ingatlanok jelen szerződés 2.2. pontjában meghatározott, a Beruházás által elfoglalt Ingatlanrészt.

2.4. A Tulajdonos az Ingatlanrész 2.3. pont szerinti használatát a kistérségi fenntartható energia termelési célra tekintettel térítésmentesen biztosítja.

### **3. A Beruházás jogi helyzete**

3.1. Felek megállapítják, hogy az Ingatlanok továbbra is Rétság Város Önkormányzata tulajdonát képezik. A Beruházó a kivitelezési időszak alatt a Beruházást idegen dolgon végzett beruházásként tartja nyilván könyveiben, valamint a Beruházás számvitelileg a megépülését követően is a Beruházónál marad értéknövelő beruházásként, és azt továbbra is saját könyveiben tartja nyilván.

3.2. Felek megállapodnak abban, hogy a Beruházó a Beruházást saját költségén, saját felelősségére és kockázatára valósítja meg a végleges építési engedélynek megfelelően.

3.3. Felek megállapodnak, hogy a Beruházás fenntartásával és üzemeltetésével kapcsolatos minden költség Beruházót terheli mindaddig, amíg a Beruházás fennmarad, következésképpen Rétság Város Önkormányzata a Beruházással összefüggésben semmilyen jogcímen nem köteles kifizetésre, költségtérítésre.

### **4. Tulajdonos nyilatkozata, jogai és kötelezettségei**

4.1. Rétság Város Önkormányzata jelen szerződés aláírásával hozzájárul a Beruházás építési engedélyezési eljárásának lefolytatásához, és hogy a végleges építési engedély kiadásra kerüljön Beruházó nevére és javára.

4.2. Tulajdonos biztosítja Beruházó részére, hogy a Beruházással kapcsolatos előkészítési, kivitelezési, üzemeltetési, fenntartási feladatait teljesítse, az Ingatlanrészt ennek érdekében igénybe vegye.

### **5. Beruházó jogai és kötelezettségei**

5.1. Beruházó jogosult arra, hogy az Ingatlanrész területére belépjen és az Ingatlanrészen a kivitelezés előkészítési, a végleges építési engedély szerinti kivitelezési munkálatokat elvégezze, a Beruházást megvalósítsa, valamint valamennyi szükséges engedély birtokában a Beruházást üzemeltesse és fenntartsa. A Beruházás kivitelezésének befejezését követően Beruházó az Ingatlanrésztől a fel nem használt építési anyagokat saját költségén köteles eltávolítani és az Ingatlanrészt rendeltetésszerű állapotba helyreállítani.

5.2. Beruházó köteles a szerződés 2.2. pontjában meghatározott Ingatlanrészt a szerződési és jogszabályi előírásoknak, valamint a jelen szerződésben meghatározott hasznosítási célnak megfelelően használni.

5.3. A jelen szerződés alapján a Beruházó - a jelen szerződésben biztosított jogon túl - az Ingatlanokat semmilyen formában nem terhelheti meg.

5.4. A Beruházó köteles megtéríteni minden olyan kárt a Tulajdonosnak, amely az Ingatlanrész nem rendeltetésszerű használatából ered, a kivitelezési munkálatok során keletkezett, illetve a Beruházás üzemeltetéséből vagy fenntartásából fakad.

## **6. Vegyes rendelkezések**

6.1. Jelen szerződés annak mindkét Fél által történő aláírása napján lép hatályba.

6.2. Felek rögzítik, hogy amennyiben jelen szerződés bármelyik rendelkezése érvénytelenné vagy hatálytalanná válik, úgy a szerződés többi rendelkezése továbbra is érvényben és hatályban marad.

6.3. Felek megállapodnak, hogy a jelen szerződéssel kapcsolatos kérdésekben a magyar jogot alkalmazzák.

Felek a szerződést elolvasás és értelmezés után, mint akaratukkal mindenben megegyezőt helybenhagyóan írják alá.

Kelt Budapest, 2022. .... hó ... napján

---

**Rétság Város Önkormányzata**

Tulajdonos

képviseli:

Mezőfi Zoltán polgármester és Fodor Rita Mária jegyző

---

**Edelyn Solar Kft**

Beruházó

képviseli:

Mikus Tibor ügyvezető



**Rétság Város Önkormányzat**  
**JEGYZŐJÉTŐL**

2651 Rétság, Rákóczi út 20.

Tel/Fax: 35/ 550-100

E-mail: [jegyzo@retsag.hu](mailto:jegyzo@retsag.hu)

Iktatószám: RET/~~6767~~ -2/2022

Ügyintéző: Jámbor László főépítész

Tárgy: Tereske, 0120/25 hrsz-ú telken 19,46 MW  
teljesítményű naperőmű termelői kábel létesítése

**Serly Valéria**  
kérelmező

VIP Electric Kft.  
Galgamácsa  
Kiskút u. 11  
2183

**Tisztelt Kérelmező!**

A tárgyi ügyben 2022. november 11. napján érkezett levelében Mikus Tibor 13-12782, Könyves Kálmán 01-13680, Felföldi István 01-16489 tervezők által VIP-2020-020 számon készített, Tereske, 0120/25 hrsz-ú telken 19,46 MW teljesítményű naperőmű NA2XS(F)2Y 12/20 kV 2x3x1x240 RM/25 típusú termelői 3159 méter hosszú termelői kábel létesítése című, műszaki dokumentáció alapján – mi szerint a termelői kábel a Rétság 03/23 hrsz-ú kivett árok és a Rétság 0104/1 hrsz-ú kivett szántó területén lesz fektetve - Rétság Város Önkormányzata tulajdonosi és közútkezelői hozzájárulását kéri.

Az Önkormányzat főépítésze, a dokumentációt áttanulmányozta, a helyszínt megtekintette s megállapította, hogy a VIP-2020-020 számú terv szerinti termelői kábel létesítése sem jogszabályt, sem Önkormányzati érdeket nem sért.

A főépítész megállapításai alapján Rétság Város Önkormányzata képviselőjében a Rétság, 03/23 hrsz-ú kivett árok és a Rétság 0104/1 hrsz-ú kivett szántó területére vonatkozóan az NA2XS(F)2Y 12/20 kV 2x3x1x240 RM/25 típusú termelői földkábel építéséhez építtető részére

**a közútkezelői hozzájárulást – az alábbi feltételekkel – megadom.**

1. Az érintett árok sávjában és az árokparton a kábel lefektetése után a visszatöltött földet terv szerint tömöríteni kell és a tömörítés mérési jegyzőkönyvét a Polgármesteri hivatalban le kell adni.
2. A felelős műszaki vezető nevét és elérhetőségét a megkezdés előtt 8 nappal a

- Polgármesteri Hivatalnak be kell jelenteni a [hivatal@retsag.hu](mailto:hivatal@retsag.hu) e-mailen.
3. Az építkezéshez szükséges anyagszállítás csak munkanapokon történhet.
  4. A gépjárműforgalmat a munkaterülethez vezető utakon legalább egy nyomvonalnak megfelelő szélességben biztosítani szükséges, gondoskodni kell a munkavégzés alatti ideiglenes forgalomtechnikai elemekről, szükség esetén jelzőór biztosításáról.
  5. Felelős műszaki vezető az építési munka megkezdését 3 munkanappal korábban, befejezését a befejezést követő napon a [hivatal@retsag.hu](mailto:hivatal@retsag.hu) címre köteles bejelenteni.
  6. A kábelfektetésről készített geodéziai felmérés egy hiteles példányát a Polgármesteri Hivatalban le kell adni.

A kötelezettségek nem teljesítése esetén az Önkormányzat valamennyi felmerült kárát az engedéllyessel szemben érvényesíti.

Nyilatkozom, hogy a tervezett termelő földkábel helyi jelentőségű védett természeti területet nem érint.

A tulajdonosi és közútkezelői hozzájárulás nem menti fel kivitelezőt más szükséges hozzájárulások, továbbá jogszabályokban előírt engedélyek megszerzésének kötelezettsége és más előírások betartása alól.

A helyi közutak kezelésének szakmai szabályairól szóló 5/2004. (I.28.) GKM rendelet mellékletében foglaltak szerint a helyi közút tulajdonosa és kezelője az önkormányzat, a kezelői hozzájárulás kiadása a jegyző hatáskörébe tartozik. Illetékességemet az általános közigazgatási rendtartásról szóló 2016. évi CL. Tv. (továbbiakban Ákr.) 16. § (1) bekezdés állapítja meg.

Hozzájárulásomat a közúti közlekedésről szóló 1988. évi I. törvény 36. § és 40. § előírásai valamint a közutak igazgatásáról szóló 19/1994. (V. 31.) KHVM rendelet 6.§ előírásai alapján adtam meg.

Penc, 2022. november 16

  
**Fodor Rita Mária**  
jegyző

**Kapja:**

1. Címzett: Serly Valéria ügyintéző [muszaki@vipelectric.hu](mailto:muszaki@vipelectric.hu)
2. Tervező: VIP Electric Kft. 2183 Galgamácsa, Kiskút u. 11
3. Irrattár

## KIVONAT

**Rétság Város Önkormányzat Képviselő-testületének  
2022. december 15. napján megtartott képviselő-testületi üléséről**

### **RÉTSÁG VÁROS ÖNKORMÁNYZAT KÉPVISELŐ-TESTÜLETÉNEK 298/2022.(XII. 15.) KT. HATÁROZATA**

**Tárgy: VIP Electric Kft. tulajdonosi hozzájárulási kérelme**

Rétság Város Önkormányzat Képviselő-testülete megtárgyalta **VIP Electric Kft. tulajdonosi hozzájárulási kérelméről** készített előterjesztést.

A Képviselő-testület a Tereske, 0120/25 hrsz-ú telken 19,46 MW teljesítményű naperőmű NA2XS(F)2Y 12/20 kV 2x3x1x240 RM/25 típusú termelői kábel létesítéséhez a Rétság 03/23 hrsz-ú kivett árok és a Rétság 0104/1 hrsz-ú kivett szántó területen történő lefektetéséhez tulajdonosi hozzájárulását megadja.

Határidő: 2022. december 20.  
Felelős: Mezőfi Zoltán polgármester

**Mezőfi Zoltán sk.  
polgármester**

**Fodor Rita Mária sk.  
jegyző**



A kiadmány hitelélül:

**Busainé Terman Viktória  
jegyzőkönyvvezető**

## KIVONAT

**Rétság Város Önkormányzat Képviselő-testületének  
2022. december 15. napján megtartott képviselő-testületi üléséről**

### **RÉTSÁG VÁROS ÖNKORMÁNYZAT KÉPVISELŐ-TESTÜLETÉNEK 298/2022.(XII. 15.) KT. HATÁROZATA**

**Tárgy: VIP Electric Kft. tulajdonosi hozzájárulási kérelme**

Rétság Város Önkormányzat Képviselő-testülete megtárgyalta **VIP Electric Kft. tulajdonosi hozzájárulási kérelméről** készített előterjesztést.

A Képviselő-testület a Tereske, 0120/25 hrsz-ú telken 19,46 MW teljesítményű naperőmű NA2XS(F)2Y 12/20 kV 2x3x1x240 RM/25 típusú termelői kábel létesítéséhez a Rétság 03/23 hrsz-ú kivett árok és a Rétság 0104/1 hrsz-ú kivett szántó területen történő lefektetéséhez tulajdonosi hozzájárulását megadja.

Határidő: 2022. december 20.  
Felelős: Mezőfi Zoltán polgármester

**Mezőfi Zoltán sk.  
polgármester**

**Fodor Rita Mária sk.  
jegyző**



A kiadmány hitelélül:

A handwritten signature in blue ink, appearing to read "Busainé Terman Viktória". The signature is fluid and cursive.

**Busainé Terman Viktória  
jegyzőkönyvvezető**



## RÉTSÁG VÁROS ÖNKORMÁNYZATÁNAK KÉPVISELŐ-TESTÜLETE

2651 Rétság, Rákóczi út 20. Telefon: 35/550-100

[www.retsag.hu](http://www.retsag.hu) Email: hivatal@retsag.hu

Előterjesztést készítette Fodor Rita Mária

Előterjesztő: Mezőfi Zoltán polgármester

### Tulajdonosi hozzájárulást tartalmazó szerződés jóváhagyása

#### ELŐTERJESZTÉS

a képviselő-testület 2023. február 23-i ülésére

Tárgyalja	Ülés	Szavazás
<input type="checkbox"/> Szociális bizottság	<input checked="" type="checkbox"/> Nyílt	<input checked="" type="checkbox"/> Nyílt szavazás
<input checked="" type="checkbox"/> Pénzügyi és Városfejlesztési Bizottság	<input type="checkbox"/> Zárt	<input type="checkbox"/> Titkos szavazás
<input type="checkbox"/> Közbeszerzési Bizottság		<input type="checkbox"/> Egyszerű többség
<input checked="" type="checkbox"/> <b>Képviselő-testület</b>		<input checked="" type="checkbox"/> Minősített többség

#### 1.) A tárgyalandó témakör tárgyilagos és tényszerű bemutatása

#### Tisztelt Képviselő-testület!

VIP ELECTRIC Kft-től az alábbi megkeresést kaptuk:

Tárgyi tervezett naperőművel kapcsolatban korábban megkaptuk Önöktől az érintett területekre vonatkozó tulajdonosi és közútkezelői hozzájárulásokat.

A naperőmű termelői kábele engedélyezése kapcsán az Mérésügyi és Műszaki Biztonsági Hivatal jelezte felénk, hogy a korábbi engedélyezési eljárástól eltérően, nem elég a földtulajdonosoktól a területek használatához való **hozzájárulás**, hanem újabban a földtulajdonosokkal **Tulajdonosi hozzájárulást tartalmazó szerződést** kell kötni a termelői kábelre vonatkozóan.

Szeretnénk kérni, hogy a melléklet szerződés tervezetét áttekinteni szíveskedjenek, mellyel kapcsolatban, ha kérdésük merül fel, kérjük jelezzék.

Amennyiben elfogadhatónak találják a megküldött szerződést, és az aláírásra kerül az Önök részéről, akkor a gyorsabb ügyintézés érdekében személyesen hoznánk el azt Önöktől.

Kérjük szíves mielőbbi visszajelzésüket a megküldöttekkel kapcsolatban, kérdés esetén állunk szíves rendelkezésükre.

Köszönettel:

--

Samu Gabriella  
műszaki munkatárs

A vállalkozás megküldte a szerződéstervezetet, melyet az előterjesztéshez csatolok.  
Kérem Tisztelt Képviselő-testületet, hogy az előterjesztést megtárgyalni szíveskedjen.

Rétság, 2023.február 12.

**Mezőfi Zoltán**  
polgármester

**2.) Előzmények, különösen a témában hozott korábbi testületi döntések, azok végrehajtása**

Előterjesztéshez csatolva

**3.) Jogszabályi háttér**

Rétság Város Önkormányzat Képviselő-testületének hatályos rendelete az átmeneti gazdálkodás szabályiról.

**4.) Határozati javaslat**

**RÉTSÁG VÁROS ÖNKORMÁNYZAT KÉPVISELŐ-TESTÜLETÉNEK  
./2023.( II. 23.) KT. HATÁROZATA**

Rétság Város Önkormányzat Képviselő-testülete megtárgyalta VIP ELECTRIC Kft. kérelmezőnek a Tereske 0120/25 hrsz-on tervezett naperőmű, termelői kábel terv, engedélyeztetés céljából a tulajdonosi hozzájárulást tartalmazó szerződés jóváhagyásáról készített előterjesztést.

A Képviselő-testület a határozat mellékletét képező szerződést jóváhagyja. Felhatalmazza Mezőfi Zoltán polgármestert a szerződés aláírására.

Határidő: 2023. február 28.

Felelős: Mezőfi Zoltán polgármester

Záradék:

A tájékoztatás szabályszerű, a határozati javaslat jogszabálysértést nem tartalmaz.

Fodor Rita Mária  
jegyző





**Tárgy: Szolgáltatási szerződés**

Ügyiratszám: ...../2023.

Ügyintéző: Nagy-Velki Anita

Adószám: 15453260-1-12

Számlaszám: 11741031-15453260

E-mail: [muvkozpont@retsag.hu](mailto:muvkozpont@retsag.hu)

## Szolgáltatási szerződés

Amely létrejött a Városi Művelődési Központ és Könyvtár (2651. Rétság, Rákóczi út 26.)  
– mint megrendelő – és

Név: **Szabó Klára Éva**

Számlaadó: **Szabó Klára Éva**

Adószám:

Cím, tel./fax.: **2651 Rétság, Korányi F. utca 1 A. 2/6.**

– mint szolgáltató között – az alábbi feltételek szerint:

A szolgáltatás megnevezése: **Előadás**

A szolgáltatás helye: **Városi Művelődési Központ és Könyvtár, olvasó részleg**

Időpontja: **2023. február 23. 17:00** Időtartam: **60 perc**

A szolgáltatás teljes költsége (áfával): **20.000Ft**

A megbízási díj kifizetése az előadás után a helyszínen számla ellenében készpénzzel történik a megbízottnak vagy átutalással számlaszám ellenében.

**Takarékbank 64000060-10057199**

Megjegyzés, technikai feltételek: **Laptop** .....

.....

.....

A szerződésben foglaltakat a szerződő felek közösen alakították ki, azokkal egyetértenek.

Rétság, .....

.....

megrendelő

.....

szolgáltató



## RÉTSÁG VÁROS ÖNKORMÁNYZATÁNAK KÉPVISELŐ-TESTÜLETE

2651 Rétság, Rákóczi út 20. Telefon: 35/550-100

[www.retsag.hu](http://www.retsag.hu) Email: hivatal@retsag.hu

VMKK.22/2023.

Előterjesztést készítette és előterjeszti: Kelemen Ágnes

### Petőfi 200 – Szendrey Júlia előadás

#### ELŐTERJESZTÉS a képviselő-testület 2023. február 23-i ülésére

##### Tárgyalja

- Szociális bizottság  
 Pénzügyi és Városüzemeltetési Bizottság  
 Közbeszerzési Bizottság  
 **Képviselő-testület**

##### Ülés

- Nyílt  
 Zárt

##### Szavazás

- Nyílt szavazás  
 Titkos szavazás  
 Egyszerű többség  
 Minősített többség

### 1. A tárgyalandó témakör tárgyilagos és tényszerű bemutatása

Tisztelt Képviselő-testület!

A Városi Művelődési Központ és Könyvtár a Petőfi 200 emlékévkapcsán minden hónapra tervezi Petőfi Sándor életéhez, munkásságához, költészetéhez kapcsolódó rendezvények megszervezését.

Január 20-án, a Magyar Kultúra Napja alkalmából a könyvtár olvasórészlegében Ejj, mi a kő... címmel tartottunk előadást, melyen intézményünk munkatársai mellett Sass István tanár úr, nyugállományú pedagógus szavalt nagy költőnk műveiből, érdekes, kevésbé ismert információk, anekdoták hangzottak.

Február hónapban Szabó Klárát kértük fel, hogy a Magyar nagyasszonyok a történelem tükrében című sorozatában Petőfi hitvestársáról, múzsájáról, Szendrey Júliáról tartson előadást. A program helyszíne ezúttal is a könyvtár olvasórészlege lesz, időpontja: 2023. február 23. szerda, 17.00 óra. Költségvonzata 20.000 Ft, mely összeget intézményünk 2023. évi költségvetésében terveztük.

Kérem a tisztelt Képviselő-testületet, hogy az előterjesztést megtárgyalni, a mellékelt Szolgáltatási szerződést jóváhagyni szíveskedjenek.

Rétság, 2023. február 9.

-----  
Kelemen Ágnes  
mb. intézményvezető

2. **Előzmények, különösen a témában hozott korábbi testületi döntések, azok végrehajtása:**

3. **Jogszabályi háttér:**

Rétság Város Önkormányzat Képviselő-testületének 2/2022.(III.03.) sz. önkormányzati rendelete a 2022. évi költségvetéséről 20.§ (3) bekezdés i) pontja, mely szerint „*az önkormányzat és intézmények nevében szerződést, megállapodást – a Városi Művelődési Központ és Könyvtár intézmény kivételével – csak képviselő-testületi jóváhagyást követően lehet aláírni vagy felmondani. A Városi Művelődési Központ és Könyvtár vezetője, sürgős esetben bármilyen szerződés vagy megállapodás aláírása előtt köteles a vis major munkacsoporttal egyeztetni.*”

4. **Határozati javaslat**

**RÉTSÁG VÁROS ÖNKORMÁNYZAT KÉPVISELŐ-TESTÜLETÉNEK  
.../2023. (II. ...) KT. HATÁROZATA**

**Petőfi 200 – Szendrey Júlia előadás**

Rétság Város Önkormányzat Képviselő-testülete megtárgyalta a Városi Művelődési Központ és Könyvtár előterjesztését a Petőfi 200 emlékévként szervezett Szendrey Júliáról szóló előadással kapcsolatban.

A Képviselő-testület jóváhagyja a határozat mellékletét képező Szolgáltatási szerződés megkötését Szabó Klárával; felhatalmazza Kelemen Ágnes megbízott intézményvezetőt, hogy a szerződést aláírja.

Határidő: 2023. február 23.

Felelős: Kelemen Ágnes

Záradék:

Az előterjesztés jogszabálysértést nem tartalmaz.

Fodor Rita Mária  
jegyző



## RÉTSÁG VÁROS ÖNKORMÁNYZATÁNAK KÉPVISELŐ-TESTÜLETE

2651 Rétság, Rákóczi út 20. Telefon: 35/550-100

[www.retsag.hu](http://www.retsag.hu) Email: hivatal@retsag.hu

VMKK7/2023.

Előterjesztést készítette és előterjeszti: Kelemen Ágnes

### Hangadó Megbízási szerződés módosítása

#### ELŐTERJESZTÉS

a képviselő-testület 2023. február 23-i ülésére

##### Tárgyalja

- Szociális bizottság  
 Pénzügyi és Városüzemeltetési Bizottság  
 Közbeszerzési Bizottság  
 **Képviselő-testület**

##### Ülés

- Nyílt  
 Zárt

##### Szavazás

- Nyílt szavazás  
 Titkos szavazás  
 Egyszerű többség  
 Minősített többség

### 1. A tárgyalandó témakör tárgyilagos és tényszerű bemutatása

#### Tisztelt Képviselő-testület!

Rétság város havilapját a Hangadó újságot - a Magyar Posta hírlapterjesztési szolgáltatásának megszűnésével - 2022. február hónaptól Metyovinyi Istvánné juttatja el a rétsági háztartásokba. A szerződéskötést Rétság Város Önkormányzat Képviselő-testülete 22/2022.(II.03.) Kt. határozatával jóváhagyta.

Metyovinyi Istvánné 2023. január 18-án kérte, hogy a jelentősen megnövekedett üzemanyagárak miatt a jelenlegi bruttó 29.000 Ft-os megbízási díjat emeljük meg havi 5.000 Ft-osszeggel.

Metyovinyi Istvánné a rá bízott feladatot mindig rövid határidővel, precízen elvégzi, az indoklása helytálló, ezért kérem a tisztelt képviselő-testületet, hogy a szerződés módosítását jóváhagyni szíveskedjenek.

Melléklet: Megbízási szerződés (a módosítani kívánt rész vastag, dőlt betűvel szedve)

Kérem a Tisztelt Képviselő-testületet, hogy az előterjesztést megtárgyalni szíveskedjenek.

Rétság, 2023. január 23.

-----  
Kelemen Ágnes  
mb. intézményvezető

### 2. Előzmények, különösen a témában hozott korábbi testületi döntések, azok végrehajtása:

Rétság Város Önkormányzat Képviselő-testülete 22/2022.(II.03.) Kt. határozata

### **3. Jogszabályi háttér:**

Rétság Város Önkormányzat Képviselő-testületének 2/2022.(III.03.) sz. önkormányzati rendelete a 2022. évi költségvetéséről 20.§ (3) bekezdés i) pontja, mely szerint „*az önkormányzat és intézmények nevében szerződést, megállapodást – a Városi Művelődési Központ és Könyvtár intézmény kivételével – csak képviselő-testületi jóváhagyást követően lehet aláírni vagy felmondani. A Városi Művelődési Központ és Könyvtár vezetője, sürgős esetben bármilyen szerződés vagy megállapodás aláírása előtt köteles a vis major munkacsoporttal egyeztetni.*”

### **4. Határozati javaslat**

#### **RÉTSÁG VÁROS ÖNKORMÁNYZAT KÉPVISELŐ-TESTÜLETÉNEK .../2023. (II23. KT. HATÁROZATA**

##### **Hangadó Megbízási szerződés módosítása**

Rétság Város Önkormányzat Képviselő-testülete megtárgyalta a Városi Művelődési Központ és Könyvtár előterjesztését a Hangadó újság terjesztésére vonatkozó Megbízási szerződés módosításával kapcsolatban.

A Képviselő-testület jóváhagyja a Metyovinyi Istvánnéval kötött szerződés módosítását, 2023. január 1. naptól a megbízási díj bruttó 34.000 Ft összegben kerül meghatározásra. A Képviselő-testület felhatalmazza Kelemen Ágnes megbízott intézményvezetőt, hogy a szerződést aláírja.

Határidő: 2023. február ...

Felelős: Kelemen Ágnes

Záradék:

Az előterjesztés jogszabálysértést nem tartalmaz.

Fodor Rita Mária  
jegyző

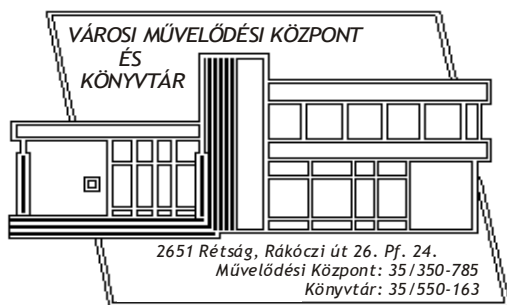

Tárgy: **Megbízási szerződés**

Ügyiratszám: VMKK8/2023.

Ügyintéző: Kelemen Ágnes

Adószám: 15453260-1-12

Számlaszám: 11741031-15453260

E-mail: [muvkozpont@retsag.hu](mailto:muvkozpont@retsag.hu); [konyvtar@retsag.hu](mailto:konyvtar@retsag.hu)

## Megbízási szerződés

mely létrejött a **Városi Művelődési Központ és Könyvtár** (Rétság, Rákóczi út 26., képviseli Simon Katalin) – **mint Megbízó**, valamint

**Metyovinyi Istvánné** 2651 Rétság, Rákóczi út 57, Adószám:8315444255– **mint Megbízott (együtt Felek)** között az alábbiak szerint:

1. Megbízott 2022. január hónaptól határozatlan idejű megbízásban ellátja a Hangadó című havilap terjesztését.
2. Megbízott vállalja, hogy havi rendszerességgel, az újságok átvételének időpontjától számított 5 napon belül, a Rétság város területén lévő összes háztartás részére (kb. 1.100 db magáncímhelyre) eljuttatja a Hangadó című havilapot.
3. A feladat ellátásáért a Megbízó **2023. január 1. naptól megjelenési alkalmanként bruttó 34.000 Ft, azaz Harmincnégyezer Forint bruttó megbízási díjat fizet** a Megbízottnak.
4. A megbízási díjat a Megbízó utólag, a vezető utalványozása után fizeti ki.
5. Megbízó a kifizetést átutalással teljesíti a Takarékszövetkezetnél vezetett 636000959-11500621. számú bankszámlára.
6. A Megbízási szerződést a Megbízó bármikor felmondhatja, de köteles a Megbízottnak az addigi tevékenység ellenértékét megfizetni.
7. A szerződést a Megbízott fél is felmondhatja, de a felmondási időnek elegendőnek kell lennie ahhoz, hogy a Megbízó a feladat intézéséről gondoskodhasson.
8. Szerződő Felek a nem szabályozott kérdésekre a hatályos jogszabályok rendelkezéseit tekintik irányadónak.
9. A Felek jogvitájuk esetére kikötik a területileg eljáró Bíróság kizárólagos illetékességét.
10. A szerződő Felek jelen szerződést – áttanulmányozása, értelmezése és megértése után –, mint akaratukkal mindenben megegyezőt írják alá.

Rétság, 2023. ....

.....  
Metyovinyi Istvánné

Megbízott

.....  
Kelemen Ágnes  
mb. intézményvezető  
Megbízó



## RÉTSÁG VÁROS ÖNKORMÁNYZATÁNAK KÉPVISELŐ-TESTÜLETE

2651 Rétság, Rákóczi út 20. Telefon: 35/550-100

[www.retsag.hu](http://www.retsag.hu) Email: hivatal@retsag.hu

VMKK9/2023.

Előterjesztést készítette és előterjeszti: Kelemen Ágnes

### Szerződéskötés jóváhagyása: Körúti Színház – Játék a kastélyban

#### ELŐTERJESZTÉS

a képviselő-testület 2023. február 23-i ülésére

##### Tárgyalja

- Szociális bizottság  
 Pénzügyi és Városüzemeltetési Bizottság  
 Közbeszerzési Bizottság  
 **Képviselő-testület**

##### Ülés

- Nyílt  
 Zárt

##### Szavazás

- Nyílt szavazás  
 Titkos szavazás  
 Egyszerű többség  
 Minősített többség

### 1. A tárgyalandó témakör tárgyilagos és tényszerű bemutatása

#### Tisztelt Képviselő-testület!

Tisztelt Képviselő-testület!

A Városi Művelődési Központ és Könyvtár ebben az évben is együttműködik a Körúti Színházzal, a megszokott három előadást szeretnénk megtartani.

Az idei első előadás időpontja 2023. március 29. szerda, 19.00 óra; címe: Játék a kastélyban - vígjáték. Belépőjegyek ára: 3.500 Ft. (Ugyanannyi, mint tavaly)

A rendezvény pénzügyi konstrukciójában sincs változás: az előadás költsége az értékesített belépőjegyek ára, melyből a szerződésben foglaltak szerintl arányban részesül az intézmény.

Kérjük a Tisztelt Képviselő-testületet, hogy az előterjesztést megtárgyalni, elfogadni, valamint a mellékelt Megállapodást jóváhagyni szíveskedjenek.

Rétság, 2023. január 23.

-----  
Kelemen Ágnes  
mb. intézményvezető

### 2. Előzmények, különösen a témában hozott korábbi testületi döntések, azok végrehajtása:

### 3. Jogszabályi háttér:

Rétság Város Önkormányzat Képviselő-testületének 2/2022.(III.03.) sz. önkormányzati rendelete a 2022. évi költségvetéséről 20.§ (3) bekezdés i) pontja, mely szerint „*az önkormányzat és intézmények nevében szerződést, megállapodást – a Városi Művelődési Központ és Könyvtár intézmény kivételével – csak képviselő-testületi jóváhagyást követően lehet aláírni vagy felmondani. A Városi Művelődési Központ és Könyvtár vezetője, sürgős esetben bármilyen szerződés vagy megállapodás aláírása előtt köteles a vis major munkacsoporttal egyeztetni.*”

#### **4. Határozati javaslat**

### **RÉTSÁG VÁROS ÖNKORMÁNYZAT KÉPVISELŐ-TESTÜLETÉNEK .../2023. (II. ...) KT. HATÁROZATA**

#### **Szerződéskötés jóváhagyása: Körúti Színház – Játék a kastélyban**

Rétság Város Önkormányzat Képviselő-testülete megtárgyalta a Városi Művelődési Központ és Könyvtár előterjesztését a 2023. március 29-i, Körúti Színház által bemutatásra kerülő „Játék a kastélyban” c. előadással kapcsolatban.

A Képviselő-testület a határozat mellékletét képező Megállapodást jóváhagyja, felhatalmazza Kelemen Ágnes mb. intézményvezetőt a szerződés aláírására.

Határidő: 2023. február ...

Felelős: Kelemen Ágnes

Záradék:

Az előterjesztés jogszabálysértést nem tartalmaz.

Fodor Rita Mária  
jegyző



## Megállapodás

amely létrejött:

### Városi Művelődési Központ és Könyvtár

(2651 Rétság, Rákóczi út 26. Pf.: 24., asz.15453260-1-12, képviselője:

Kelemen Ágnes mb. intézményvezető), mint megbízó (a továbbiakban Megbízó),  
valamint a

### Körúti Színház Kulturális Közhasznú Nonprofit Kft.

(2030 Érd, Ágnes u. 39., asz.: 12459092-2-13, képviseli: Galambos Zoltán), mint  
megbízott (a továbbiakban Megbízott) között alulírott helyen és időben, a  
következő feltételek szerint:

1.) Szerződő felek közül a megbízott a megbízó megrendelése alapján elvállalja az  
alábbi előadás(ok) bemutatását, mint eredmény létrehozását:

Előadás címe:	Játék a kastélyban
Helyszíne:	Színházterem
Időpontja:	2023. március 29. 19:00

**Megbízott** köteles betartani a rendezvény és a helyszín rendjét, az esetlegesen általa  
okozott anyagi kárért teljes körű felelősséget vállal. **Megbízott** a **Megbízó** részére  
minden olyan adatot, információt határidőben rendelkezésre bocsát, mely a  
rendezvény színvonalas előkészítéséhez és lebonyolításához szükséges.

2.) Szerződő felek akként állapotnak meg, hogy a **Megbízott** a vállalt szerződésszerű teljesítés esetén, jogosulttá válik a kölcsönösen elfogadott vállalkozói díjra, amelynek összege:

Jelen **Megállapodás** értelmében az alábbi színházi előadás megszervezése és megtartásának fejében a megbízó jogosult az eladott jegyek nettó előadásonkénti bevételének százalékára, melynek aránya a következőképpen alakul: 500.000 forint bevétel fölött 5%, 700.000 forint bevétel fölött 10%.

1 db jegy ára **bruttó 3.500.- Ft**, mely összeg 21, 26 % Áfa-t tartalmaz.

A Megbízott gondoskodik az előadások kapcsán, a törvényi előírásoknak megfelelő jegyek, plakátok, szórólapok, reklámok biztosításáról, valamint a szerzői jogdíjak megfizetéséről. A Megbízott az előadásokhoz maga biztosít szükség esetén hang- és fénytechnikát, mikroportokat, amelyekhez használja a Megbízó rendelkezésére álló technikát.

3.) A bemutatott műsorról csak a Megbízott engedélyével készíthető hang- illetve videó felvétel. A Megbízott hozzájárul,

a) hogy a Megbízó fotója a Városi Művelődési Központ és Könyvtár részére nyomtatott sajtóban és weben történő megjelenés céljára, valamint archívumként az előadásról vaku használata nélkül fényképeket készítsen;

b) hogy a Megbízó operatőre az előadásról 2x10 perc időtartamban videofelvételt készítsen a Rétsági Televízió műsoraiban történő megjelenés, beszámoló céljára.

4.) Kapcsolattartó személyek:

**Megbízó részéről:** Kelemen Ágnes

**Megbízott részéről:** Galambos Zoltán

5.) Szerződő felek rögzítik, hogy a jelen Megállapodás annak mindkét fél általi aláírásának napján lép hatályba, és határozott ideig, a szerződésben foglalt kötelezettségek maradéktalan teljesítésének napjáig tart. A jelen Megállapodást – tekintettel annak jellegére, valamint a felek ilyen irányú akaratára is – szerződésszegés hiányában rendes felmondás útján, azaz a jövőre nézve egyoldalúan megszüntetni nem lehet.

6.) A rendezvény előtt 30 nappal a szerződés mindkét fél részéről minden kötelezettség nélkül felmondható. Amennyiben a program, ill. a műsor 30 napon belül a szerződő felek valamelyikének hibájából elmarad, úgy a másik felet kártérítés illeti meg, mely összeg az aktuálisan eladott bruttó jegybevétel összegének 75%-a, a rendezvény napján történő lemondás esetén 100 %. A megállapodáson csak mindkét fél előzetes hozzájárulása esetén lehet változtatni. Az itt nem leírtakban, a Ptk. szabályai az irányadók. Alulírott felek a fenti leírtakat magukra nézve kötelezőnek ismerik el.

Érd, 2023.01.24.

**Városi Művelődési**

**Központ és Könyvtár**

Megbízó képviselőtében:

.....

Kelemen Ágnes

mb. intézményvezető

**Körúti Színház Kulturális**

**Közhasznú Nonprofit Kft.**

Megbízott képviselőtében:

.....

Galambos Zoltán

igazgató



## RÉTSÁG VÁROS ÖNKORMÁNYZATÁNAK KÉPVISELŐ-TESTÜLETE

2651 Rétság, Rákóczi út 20. Telefon: 35/550-100

[www.retsaq.hu](http://www.retsaq.hu) Email: hivatal@retsag.hu

Előterjesztést készítette és előterjesztő: Mezőfi Zoltán polgármester

### Javaslat a komposztálás lakossági támogatására

#### ELŐTERJESZTÉS

a Képviselő-testület 2023. február 23-i ülésére

##### Tárgyalja

- Szociális bizottság  
 Pénzügyi és Városfejlesztési Bizottság  
 Közbeszerzési Bizottság  
 Képviselő-testület

##### Ülés

- Nyílt  
 Zárt

##### Szavazás

- Nyílt szavazás  
 Titkos szavazás  
 Egyszerű többség  
 Minősített többség

#### 1.) A tárgyalandó témakör tárgyilagos és tényszerű bemutatása

##### Tisztelt Képviselő-testület!

2021. december havi ülésen a Képviselő-testület elvi hozzájárulását adta a lakosság részére komposztáló edények vásárlásához, önkormányzati támogatás formájában.

2022. évben az 500 m<sup>2</sup>-es teleknagyság fölött volt lehetőség igénylésre. Ugyanakkor nagy volt az érdeklődés a kisebb telkek tulajdonosai részéről is. Javaslom 2023. évben ígéretünkhöz híven folytassuk az akciót. A 250 m<sup>2</sup>-től és az 500 m<sup>2</sup>-es nagyságot meg nem haladó telektulajdonosok részére javaslom, hogy 380 l-es edényzetre lehessen kérelmet benyújtani.



Az edényzet minőségét már többen ismerjük. Jó minőségű, stabil. A fekete színű kedvezőbb áron kapható. Irányár: 18.000 Ft.

Az igénylők lehetséges köre:

Javaslom a telekméretek konkretizálását. Kicsi telken ott van a ház, több helyen térkövezett kapubeálló stb. A kisebb telkekre ezért javaslok 1 db 380 l-es edényzetet. A telkek méretének ellenőrzésére van lehetőségünk.

A felhívást és az igénylőlapot ki lehet küldeni postai úton is, közzé lehet tenni elektronikusan, vagy a Hangadó újságban is el lehet helyezni.

Kérem a tisztelt Képviselő-testületet, hogy az előterjesztést megtárgyalni szíveskedjen.

Rétság, 2023. február 12.

**Mezőfi Zoltán**  
polgármester

## **2.) Előzmények, különösen a témában hozott korábbi testületi döntések, azok végrehajtása**

2022. évi támogatás

## **3.) Jogszabályi háttér**

## **4.) Határozati javaslatok**

### **RÉTSÁG VÁROS ÖNKORMÁNYZAT KÉPVISELŐ-TESTÜLETÉNEK /2023.( II.23.) KT. HATÁROZATA**

Rétság Város Önkormányzat Képviselő-testülete megtárgyalta a komposztálás lakossági támogatásának lehetőségéről készített előterjesztést.

A Képviselő-testület támogatja, hogy egy, két- illetve háromrészes komposztálók kerüljenek beszerzésre a lakossági igények alapján.

A lakossági igények benyújtásához a Képviselő-testület az alábbi feltételeket jelöli meg:

- igénybejelentést az ingatlan tulajdonosa tehet, azzal a feltétellel, hogy 2022. évben nem részesült komposztáló támogatásba,
- 1 db 380 l-es edényzetre jogosult igényt benyújtani az az ingatlantulajdonos, akinek a tulajdonában lévő teleknagyság 250 m<sup>2</sup> és 500 m<sup>2</sup> között van,
- 1 db kétrészes edényzetre jogosult igényt benyújtani az az ingatlantulajdonos, akinek a tulajdonában lévő teleknagyság 500 m<sup>2</sup> és 1.000 m<sup>2</sup> között van,
- 1 db háromrészes edényzetre jogosult igényt benyújtani az az ingatlantulajdonos, akinek a tulajdonában lévő telek nagysága meghaladja 1.001 m<sup>2</sup>-t.
- az 1.001 m<sup>2</sup>-t meghaladó teleknagyság esetén lehetőség van a 1 vagy 2 db kisebb méretű edényzet választására a háromrészes helyett.
- komposztáló edényzetet csak Rétságon állandó lakóhellyel rendelkező ingatlantulajdonos igényelhet.

Határidő: 2023. február 28., majd folyamatos.

Felelős: Mezőfi Zoltán polgármester

Záradék:

A tájékoztatás szabályszerű, a határozati javaslat jogszabálysértést nem tartalmaz.

Fodor Rita Mária  
jegyző



## RÉTSÁG VÁROS ÖNKORMÁNYZATÁNAK KÉPVISELŐ-TESTÜLETE

2651 Rétság, Rákóczi út 20. Telefon: 35/550-100

[www.retsag.hu](http://www.retsag.hu) Email: hivatal@retsag.hu

Előterjesztést készítette: Hesz Ildikó

Előterjesztő: Fodor Rita Mária jegyző

### Műszaki ügyintézői státusz kialakítása

#### ELŐTERJESZTÉS

a Képviselő-testület 2023. február 23 -i ülésére

Tárgyalja	Ülés	Szavazás
<input type="checkbox"/> Szociális bizottság	<input checked="" type="checkbox"/> Nyílt	<input checked="" type="checkbox"/> Nyílt szavazás
<input checked="" type="checkbox"/> Pénzügyi és Városfejlesztési Bizottság	<input type="checkbox"/> Zárt	<input type="checkbox"/> Titkos szavazás
<input type="checkbox"/> Közbeszerzési Bizottság		<input type="checkbox"/> Egyszerű többség
<input checked="" type="checkbox"/> Képviselő-testület		<input checked="" type="checkbox"/> Minősített többség

#### 1.) A tárgyalandó témakör tárgyilagos és tényszerű bemutatása

##### Tisztelt Képviselő-testület!

A műszaki ügyekben érkező feladatok ellátása napi szinten problémát okoz. Belső feladatátcsoportosítással a beérkező feladatok ellátása nem megoldott, ezért a napi munkafolyamatok segítése érdekében a Polgármesteri Hivatalban szükségesnek tartom a műszaki ügyintézői státusz kialakítását, melyhez kérem a tisztelt Képviselő-testületet, hogy 1 fő többlet létszámot biztosítani szíveskedjen.

Továbbra is igaz, hogy nagyon feszített tempóban végezzük munkánkat:

- a műszaki ügyekre vonatkozó jogszabályi előírások folyamatos változása,
- megnövekedtek a pályázati aktivitások,
- a rezsiköltségek csökkentésének folyamatos vizsgálata, illetve az ezekhez kapcsolódó ügyintéзések, adatszolgáltatások folyamatos nyomkövetése az előző időszakokhoz képest nem hasonlítható terhelést jelent az apparátusra.

A munkavégzésünk folyamatos rangsorolással történik, az egyszerre, egyformán fontos és rövid határidős feladatok között.

Jelenleg a műszaki ügyintézői feladatkörbe csoportosítható munkákat megfelelő végzettségű ügyintézőre nem tudom bízni, folyamatos koordinálást-ellenőrzést igényel részemről is.

**Legfontosabb indokom: nem értünk a műszaki ügyekhez. Meggyőződésem, hogy egy jó műszaki ügyintéző megkeresi saját bérköltségét.**

A kialakítandó feladatkör ügyintézője hatósági és önkormányzati feladatokat látna el. Bármilyen foglalkoztatási jogviszonyt el tudok fogadni. Megfelelő iskolai végzettséggel lehet köztisztviselő vagy vállalkozó is az a munkatárs, aki alkalmaznánk. Konkrét személyre nem teszek javaslatot.

A feladatkör jellegéből adódóan indokolt a műszaki ügyintézői státusz kialakítása.

Kérem a tisztelt Képviselő-testületet, hogy az előterjesztést megtárgyalni szíveskedjen.

Rétság, 2023.február 8.

**Fodor Rita Mária**  
jegyző

**2.) Előzmények, különösen a témában hozott korábbi testületi döntések, azok végrehajtása**

**3.) Jogszabályi háttér**

**4.) Határozati javaslat**

„A” változat  
**RÉTSÁG VÁROS ÖNKORMÁNYZAT KÉPVISELŐ-TESTÜLETÉNEK  
/2023.( II. 23.) KT. HATÁROZATA**

Rétság Város Önkormányzat Képviselő-testülete megtárgyalta a „Műszaki ügyintézői státusz kialakítása” tárgyában készített előterjesztést.

A Képviselő-testület támogatja, hogy a Rétsági Polgármesteri Hivatalban 1 fő műszaki ügyintéző kerüljön ..... köztisztviselői jogviszonyban/vállalkozási jogviszonyban alkalmazásra.

A státuszt nyilvános honlapokon meg kell hirdetni. Árajánlatot és szerződéstervezetet kell kérni az alábbi vállalkozásoktól:

.....  
.....  
.....

Határidő: 2023. február 28.  
Felelős: Fodor Rita Mária jegyző

„B” változat  
**RÉTSÁG VÁROS ÖNKORMÁNYZAT KÉPVISELŐ-TESTÜLETÉNEK  
/2023.( II. 23.) KT. HATÁROZATA**

Rétság Város Önkormányzat Képviselő-testülete megtárgyalta a „Műszaki ügyintézői státusz kialakítása” tárgyában készített előterjesztést.

A Képviselő-testület nem támogatja, hogy a Rétsági Polgármesteri Hivatalban 1 fő műszaki ügyintéző kerüljön alkalmazásra.

Határidő: 2023. február 28.  
Felelős: Fodor Rita Mária jegyző

**Záradék:**

A tájékoztatás szabályszerű, a határozati javaslat jogszabálysértést nem tartalmaz.

Fodor Rita Mária  
jegyző





## RÉTSÁG VÁROS ÖNKORMÁNYZATÁNAK KÉPVISELŐ-TESTÜLETE

2651 Rétság, Rákóczi út 20. Telefon: 35/550-100

www.retsag.hu Email: hivatal@retsag.hu

Előterjesztést készítette és előterjeszti: Vinczéné Szunyogh Judit

### Nyári zárva tartás jóváhagyásának kérelme

#### ELŐTERJESZTÉS

a képviselő-testület 2023. 02.23.-i ülésére

#### Tárgyalja

- Szociális bizottság  
 Pénzügyi és Városüzemeltetési Bizottság  
 Közbeszerzési Bizottság  
 Képviselő-testület

#### Ülés

- Nyílt  
 Zárt

#### Szavazás

- Nyílt szavazás  
 Titkos szavazás  
 Egyszerű többség  
 Minősített többség

### 1. A tárgyalandó témakör tárgyilaos és tényszerű bemutatása

#### Tisztelt Képviselő-testület!

A nemzeti köznevelésről szóló 2011. évi CXC. törvény (2) bekezdés b) pontja alapján a fenntartó határozza meg az óvoda nyitvatartási idejét.

Kérem a Tisztelt Képviselő-testület hozzájárulását, hogy a 2023. július 31. hétfőtől augusztus 18. péntekig tartó nyári zárva tartást szíveskedjenek engedélyezni.

A nyári takarítási szünet ideje alatt az ügyeletet a szendehelyi Meserét Óvoda látja el.

Rétság, 2023.január 30.

Vinczéné Szunyogh Judit  
óvodavezető

### 2. Előzmények, különösen a témában hozott korábbi testületi döntések, azok végrehajtása:-

### 3. Jogszabályi háttér:

#### A nemzeti köznevelésről szóló 2011.évi CXC. törvény:

(2) A fenntartó

b) dönt az óvodába történő jelentkezés módjáról, az óvodai általános felvételi időpontról, az óvoda heti és éves nyitvatartási idejének meghatározásáról

A nevelési-oktatási intézmények működéséről és a köznevelési névhasználatról szóló 20/2012. (VIII.31) EMMI rendelet 3. 0 (7) bekezdése

**4. Határozati javaslat:**

A változat:

**RÉTSÁG VÁROS ÖNKORMÁNYZAT KÉPVISELŐ-TESTÜLETÉNEK  
.../2023. (II. 23. KT. HATÁROZATA**

Rétság Város Önkormányzat Képviselő-testülete megtárgyalta az Óvoda nyári zárva tartásának 2023. július 31-től augusztus 18-ig történő engedélyezési kérelmét.

A Képviselő-testület hozzá járul a nyári zárva tartás engedélyezéséhez.

Határidő: 2023.február

Felelős: Vinczéné Szunyogh Judit óvodavezető

B változat

**RÉTSÁG VÁROS ÖNKORMÁNYZAT KÉPVISELŐ-TESTÜLETÉNEK  
.../2023. (II. 23.) KT. HATÁROZATA**

Rétság Város Önkormányzat Képviselő-testülete megtárgyalta az Óvoda nyári zárva tartásának 2023. július 31-től augusztus 18-ig történő engedélyezési kérelmét.

A Képviselő-testület nem járul hozzá a nyári zárva tartás engedélyezéséhez.

Határidő: 2023. február

Felelős: Vinczéné Szunyogh Judit óvodavezető

**Záradék:**

Az előterjesztés jogszabálysértést nem tartalmaz.

Fodor Rita Mária  
jegyző



# RÉTSÁG VÁROS ÖNKORMÁNYZATÁNAK KÉPVISELŐ-TESTÜLETE

2651 Rétság, Rákóczi út 20. Telefon: 35/550-100

[www.retsaq.hu](http://www.retsaq.hu) Email: hivatal@retsag.hu

Előterjesztést készítette és előterjesztő: Mezőfi Zoltán polgármester

## Bánki Evangélikus Egyházközösség kérelme

### ELŐTERJESZTÉS

#### a Képviselő-testület 2023. február 23-i ülésére

Tárgyalja	Ülés	Szavazás
<input type="checkbox"/> Szociális bizottság	<input checked="" type="checkbox"/> Nyílt	<input checked="" type="checkbox"/> Nyílt szavazás
<input checked="" type="checkbox"/> Pénzügyi és Városfejlesztési Bizottság	<input type="checkbox"/> Zárt	<input type="checkbox"/> Titkos szavazás
<input type="checkbox"/> Közbeszerzési Bizottság		<input type="checkbox"/> Egyszerű többség
<input checked="" type="checkbox"/> Képviselő-testület		<input checked="" type="checkbox"/> Minősített többség

#### 1.) **A tárgyalandó témakör tárgyilagos és tényszerű bemutatása**

#### Tisztelt Képviselő-testület!

A Bánki Evangélikus Egyházközösségtől az alábbi kérelem érkezett:

„Tisztelt Polgármester Úr, Tisztelt Képviselő testület!

A Rétsági Evangélikus Leányegyházközség 2651 Rétság, Rákóczi u.19. szám alatt lévő evangélikus imaházának épületén újabb felújítási munkák elvégzése vált szükségessé. Az épület hátsó, udvar felőli oldalán lévő 2 db külső bejárati ajtajának cseréjét kell elvégezni. Az ajtók nem zárnak és nem szigetelnek megfelelően, javításuk már nem lehetséges. Egyrészt a megnövekedett energia árak, másrészt az a tény, hogy pár hónappal ezelőtt néhány migráns az imaház udvarába menekült, és a kerítéseken keresztül üldözték őket a rendőrök, sürgőssé tették az ajtók cseréjét, az épület zárhatóvá és biztonságossá tételét.

Sajnos gyülekezetünk nem rendelkezik az ajtók cseréjéhez anyagi erőforrással, mivel az épület fenntartási költségei jelentős mértékben megnövekedtek.

A 2 db bejárati ajtó cseréje munkadíjjal együtt 416.408 Ft, amennyhez egy helyi vállalkozó KAROLAND NYÍLÁSZÁRÓ Kft. árajánlatát kértük.

Kérjük Tisztelt Polgármester Urat, valamint a Képviselő testület tagjait, hogy beruházásunkat anyagi támogatásukkal segítsék elő! Gyülekezetünk számlaszáma: 64000060-10058035”

Kérem a tisztelt Képviselő-testületet, hogy az előterjesztést megtárgyalni szíveskedjen.

Rétság, 2023. február 12.

**Mezőfi Zoltán**  
polgármester

## **2.) Előzmények, különösen a témában hozott korábbi testületi döntések, azok végrehajtása**

### **3.) Jogszabályi háttér**

- Átmeneti gazdálkodás szabályairól szóló önkormányzati rendelet
- Rétság Város Önkormányzat Képviselő-testületének 20/2013. (XI.26.) önkormányzati rendelete az államháztartáson kívüli forrás átvételéről és átadásáról.

### **4.) Határozati javaslatok**

#### **RÉTSÁG VÁROS ÖNKORMÁNYZAT KÉPVISELŐ-TESTÜLETÉNEK /2022.( II.03.) KT. HATÁROZATA**

Rétság Város Önkormányzat Képviselő-testülete megtárgyalta a Bányi Evangélikus Egyházközség kérelméről készített előterjesztést.

A Képviselő-testület támogatja a kért 2 db bejárati ajtó cseréjét, munkadíjjal együtt összesen 416.408 Ft értékben

A támogatásról a 20/2013. (XI.26.) önkormányzati rendelet szerinti megállapodást kell kötni.

A támogatás összegét a Képviselő-testület a 2023. évi költségvetés terhére biztosítja.

A Képviselő-testület a határozat mellékletét képező Megállapodást jóváhagyja. Felhatalmazza Mezőfi Zoltán polgármestert a Megállapodás aláírására.

Határidő: 2023 február 28.

Felelős: Mezőfi Zoltán polgármester

#### Záradék:

A tájékoztatás szabályszerű, a határozati javaslat jogszabálysértést nem tartalmaz.

Fodor Rita Mária  
jegyző

Ikt.sz:...../2023

## MEGÁLLAPODÁS

mely létrejött Rétság Város Önkormányzata – képviselő: Mezőfi Zoltán polgármester – és a Bánki Evangélikus Egyházközösség – képviselő: Füke Szabolcs lelkész – között a Képviselő-testület által biztosított 2023. évi egyházi fejlesztési támogatás felhasználása tárgyában.

1.) Felek rögzítik, hogy Rétság Város Önkormányzat Képviselő-testülete ...../2023.(II.23.) számú határozatával a 2.) pont szerinti elszámolási kötelezettséggel a Bánki Evangélikus Egyházközösség részére 416.408 Ft, azaz négyszáztizenhatezer-négyszáznyolc forint önkormányzati támogatást biztosít. A támogatás COFOG szerinti besorolása 084040.

2.) A támogatást a Támogatott a következő kifizetésekre használhatja fel:  
- 2 db bejárati ajtó cseréje munkadíjjal együtt összesen 416.408 Ft.

A támogatás a megállapodás aláírását követően, igénybejelentés alapján vehető igénybe.

3.) A támogatást Rétság Város Önkormányzata az egyházak közösségi és hitéleti tevékenységének támogatása kerete terhére az egyház ..... -nél vezetett 64000060-10058035 számú számlájára utófinanszírozottan utalja át.

4.) Támogatott tudomásul veszi, hogy az önkormányzati támogatás a 2.) pontban megjelölt költségekre használható fel. A felhasználásról támogatási célonként, a támogatás összegét elérő, a Támogatott nevére kiállított számla másolatainak benyújtásával kell elszámolni 2023. június 30-ig.

5.) Támogatott tudomásul veszi, hogy a Polgármesteri Hivatal megbízott dolgozója, illetve belső ellenőre a Támogatott részére megállapított támogatás felhasználását a helyszínen is ellenőrizheti. A benyújtott bizonylatoknak meg kell felelniük a 2000. évi C. törvény (Számvetési Törvény) előírásainak.

6.) Támogatott tudomásul veszi, hogy amennyiben tevékenysége során az önkormányzatnak bármilyen kárt okoz, a Megállapodásban rögzített, még ki nem utalt összeg folyósítása felfüggesztésre kerül.

7.) Támogatott jelen megállapodás aláírásával tudomásul veszi, hogy

- az Állami Számvevőszék vizsgálhatja a támogatás felhasználását, jelen Megállapodást, és a támogatás felhasználása során keletkező további megállapodásokat;
- Támogató, a támogatás jelen megállapodásban foglalt közérdekű adatait (támogatott neve, támogatás célja, összege, a támogatott program időpontja, helyszíne) nyilvánosságra hozza ([www.retsag.hu](http://www.retsag.hu));
- a Ptk. 2:47. § (1) bekezdése értelmében nem minősül üzleti titoknak a támogatás felhasználásával kapcsolatos adat, valamint az az adat, amelynek megismerését, vagy nyilvánosságra hozatalát külön törvény közérdekből elrendeli;
- kérésre a Támogatott a jelen jogviszonnyal összefüggő, és az információs önrendelkezési jogról és az információszabadságról szóló 2011. évi CXII. törvény alapján közérdekből nyilvánosnak minősülő adatokra vonatkozóan köteles tájékoztatást adni;
- a támogatott civil szervezetek kötelesek a szerződés megkötésekor átadott dokumentumokban (szervezet bírósági bejegyzéséről szóló végzés, hatósági engedélyek, Alapító Okirat) bekövetkezett változásról 8 (nyolc) napon belül írásban tájékoztatást adni, szükség esetén a szerződés módosítását kezdeményezni;
- a támogatásból nyújtott természetbeni juttatások, illetve reprezentációs kiadások után fizetendő terheket a támogatás végső felhasználója fizeti meg.

8.) Támogatott nyilatkozik, hogy az egyesülési jogról, a közhasznú jogállásról, valamint a civil szervezetek működéséről és támogatásáról 2011. évi CLXXV. Törvény előírásainak megfelel, támogatások fogadására jogosult és köztartozása nincs.

9.) A Megállapodásban nem szabályozott kérdésekben a Polgári Törvénykönyv rendelkezéseit kell irányadónak tekinteni. Jogvita esetén a szerződő felek a Balassagyarmati Járásbíróság kizárólagos illetékességét kötik ki.

10.) Jelen Támogatási Megállapodás az aláírás napján lép hatályba.

11.) A Felek a jelen Megállapodásban foglalt feltételekkel egyetértenek, azokat közösen értelmezték, és a Megállapodást, mint akaratukkal mindenben egyezőt, cégszerűen jóváhagyólag írták alá.

Rétság, 2023. ....

.....  
Mezőfi Zoltán  
polgármester

.....  
Támogatott

Pénzügyi ellenjegyzés:

.....  
pénzügyi ellenjegyző



## RÉTSÁG VÁROS ÖNKORMÁNYZATÁNAK KÉPVISELŐ-TESTÜLETE

2651 Rétság, Rákóczi út 20. Telefon: 35/550-100

[www.retsag.hu](http://www.retsag.hu) Email: hivatal@retsag.hu

Előterjesztést készítette Fodor Rita Mária

Előterjesztő: Mezőfi Zoltán polgármester

**KINGSZIMA Kft. kérelme**

### ELŐTERJESZTÉS

a Képviselő-testület 2023. február 23-i ülésére

Tárgyalja	Ülés	Szavazás
<input type="checkbox"/> Szociális bizottság	<input checked="" type="checkbox"/> Nyílt	<input checked="" type="checkbox"/> Nyílt szavazás
<input checked="" type="checkbox"/> Pénzügyi és Városfejlesztési Bizottság	<input type="checkbox"/> Zárt	<input type="checkbox"/> Titkos szavazás
<input type="checkbox"/> Közbeszerzési Bizottság		<input type="checkbox"/> Egyszerű többség
<input checked="" type="checkbox"/> <b>Képviselő-testület</b>		<input checked="" type="checkbox"/> Minősített többség

#### **1.) A tárgyalandó témakör tárgyilagos és tényszerű bemutatása**

#### **Tisztelt Képviselő-testület!**

A Kingszima Kft. ügyvezetőjétől az alábbi megkeresés érkezett:

Tisztelt Jegyzőasszony!

A 2021.01.08-án vásárolt, 2651 Rétság, Jászteleki úton fekvő, 779 hrsz-ú építési telket **teljes** közművel vásároltam az Adásvételi szerződés szerint, azonban a vízhálózat nincs bekötve a telekre.

A DMRV Zrt-vel egyeztettem, helyszíni szemlét követően kb. 500.000 Ft értékre becsülték a víz bekötését.

A kérdésem a következő lenne, hogy a víz bekötését az Eladó rövid határidőn belül elvégzi vagy kifizetik a Vevőnek az ezzel járó költségeket?

Várom mielőbbi válaszát, mert az építkezési munkálatok januárban elkezdődtek, amelyhez feltétlen szükség van a vízellátásra.

Tisztelettel,

Menczelesz Miklós  
Kingszima Kft. ügyvezető

Visszaellenőriztük a víz nyomvonalát a közműterképen. A 3-as számmal jelzett (788 hrsz a városi térképen) telekkel szemben található a 779 hrsz-ú ingatlan. A közműterkép szerint kb. a telekhatáron található a vízvezeték. A DMRV munkatársa azt a tájékoztatást adta az ügyvezetőnek, hogy a Jászteleki út 3. számú ingatlan előtt található a vízvezeték, onnan kell bevinnie a telekre.

Az adásvételi szerződés megkötésekor véleményem szerint jóhiszeműen jártunk el, hiszen a közműterkép állt rendelkezésünkre. A javaslatom megfogalmazásához felvettem a kapcsolatot Valent József tervezővel. Véleménye alapján az 500.000 Ft-os igény méltányos.

Felkértem dr. Gáspár Zoltán ügyvédet, hogy készítsen elő egy megállapodástervezetet a vállalkozással az 500.000 Ft-os igény kifizetése érdekében.

Kérem a tisztelt Képviselő-testületet, hogy az előterjesztést megtárgyalni szíveskedjen.

Rétság, 2023. február 12.

**Mezőfi Zoltán**  
polgármester

**2.) Előzmények, különösen a témában hozott korábbi testületi döntések, azok végrehajtása**

**3.) Jogszabályi háttér**

**4.) Határozati javaslat**

**RÉTSÁG VÁROS ÖNKORMÁNYZAT KÉPVISELŐ-TESTÜLETÉNEK  
/2023.( II. 23.) KT. HATÁROZATA**

Rétság Város Önkormányzat Képviselő-testülete megtárgyalta a Kingszima Kft. kérelméről készített előterjesztést.

A Képviselő-testület a Rétság, Jászteleki úton fekvő, 779 hrsz-ú építési telek vízbekötéséhez a 2021.01.08-án aláírt adásvételi szerződés szerinti vételárból 500.000 Ft-ot visszafizet kártérítés jogcímén a kérelmezőnek.

A Képviselő-testület a határozat mellékletét képező, dr. Gáspár Zoltán ügyvéd által készített .....-t jóváhagyja. Felhatalmazza Mezőfi Zoltán polgármestert a ..... aláírására.

Határidő: 2023. február 28.

Felelős: Mezőfi Zoltán polgármester

Záradék:

A tájékoztató szabályszerű, a határozati javaslat jogszabálysértést nem tartalmaz.

Fodor Rita Mária  
jegyző



stámogatás igénylése    Közműnyilatkozat igénylése    Közmű-állásfoglalás igénylése

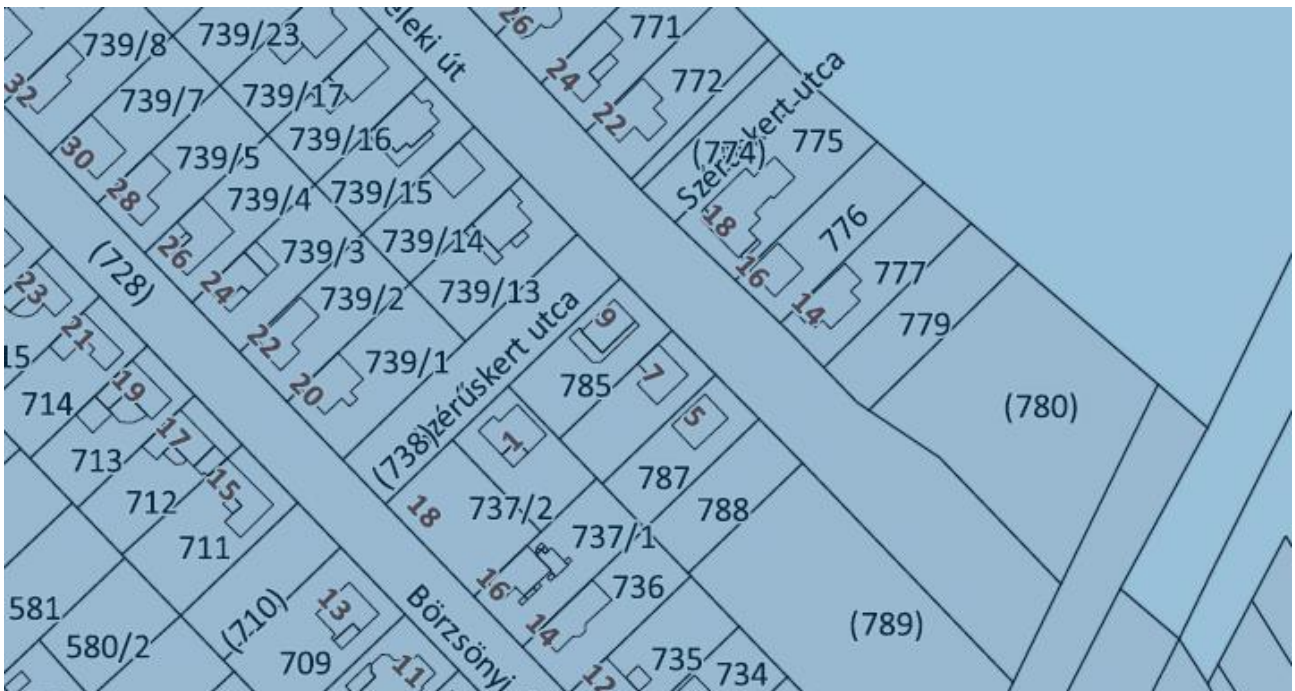
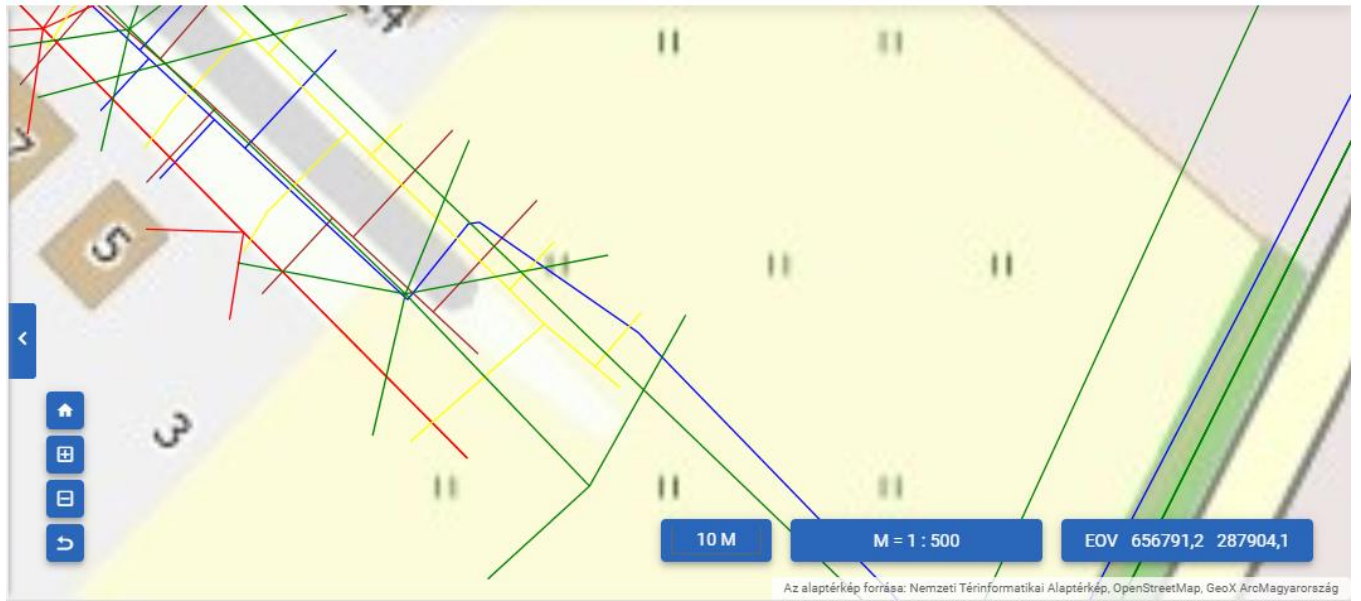

# ADÁSVÉTELI SZERZŐDÉS

Amely létrejött egyrészről

**Rétság Város Önkormányzata** (székhely: 2651 Rétság, Rákóczi út 20., képviselő: Mezőfi Zoltán János polgármester, adószám: 15735492-2-12 Statisztikai számjel: 15736492-8411-321-12., számlaszám: 11741031-15451615, vezetve: OTP Bank Nyrt.), mint eladó (a továbbiakban: **eladó**), másrészről

**KINGSZIMA Korlátolt Felelősségű Társaság** (rövid név: KINGSZIMA Kft., székhely: 2651 Rétság, Börsönyi út 9., cégjegyzék szám: Cg.12-09-008123, statisztikai számjel: 24069227-4120-113-12., adószám: 24069227-2-12., képviseli: Menczelesz Miklós ügyvezető), mint vevő - a továbbiakban: **vevő**, mindannyian együttesen: **szereződő felek vagy felek** - között az alulírott helyen és napon, az alábbi feltételek szerint:

*Előzmények: Eladó a 2020. 12. 09. napján tartott meghívásos árverésen a Rétság, belterület 779 hrsz. alatti ingatlanát jelen szerződés vevőjének értékesítette, mely árverésen felvett árverési jegyzőkönyv jelen szerződés elválaszthatatlan mellékletét képezi.*

1. Szerződő felek rögzítik, hogy eladó kizárólagos - 1/1 hányadú - tulajdonát képezi a **Rétság, belterület 779 hrsz-ú**, 862 m<sup>2</sup> területű, kivett beépítetlen terület megnevezésű tehermentes ingatlan. Az ingatlan **víz, villany, gáz és szennyvíz** közművekkel rendelkezik.
2. Felek nyilatkoznak, hogy jelen szerződést ellenjegyző ügyvéd az ingatlanra vonatkozó nem hiteles tulajdoni lap másolatot részükre bemutatta, annak tartalmát ismertette. Fentiekre tekintettel a felek rögzítik, hogy a jelen szerződés tárgyát képező ingatlan teherlapján terhek nem szerepelnek az ingatlan-nyilvántartásban.
3. Az eladó eladja, vevő megveszi - 1/1 tulajdoni hányadban - az 1. pontban megjelölt ingatlant, minden természetes és törvényes tartozékával egyetemben, a megtekintett állapotban, a 6.748.819,- Ft+1.822.181,-Ft ÁFA, azaz ÁFA-val együtt bruttó **8.571.000,-Ft**, azaz nyolcmillió-ötszázhetvenegyezer forint vételárért adásvétel jogcímén.
4. Vevő a vételárból jelen szerződés megkötését megelőzően **foglalóként bruttó 673.100,- Ft-ot**, azaz hatszázhetvenháromezer-egyszáz forintot megfizetett az eladó részére **átutalással** a jelen szerződés 5. pontjában megjelölt számlaszámra, mely összeg átvételét/bankszámlán történő jóváírását az eladó jelen okirat aláírásával is elismeri és nyugtázza. A felek megállapodnak abban, hogy a megfizetett bruttó 673.100,- Ft vételárrészletet foglalóként kötik ki. A foglaló jogkövetkezményeit a felek ügyvédi tájékoztatás után is megismerték és azokat a jelen okirat aláírásával tudomásul vették, azaz amennyiben a szerződés teljesítésének megghiúsulásáért a vevő a felelős, úgy az adott foglalót elveszíti, de az esetlegesen már kifizetett további vételárrészlet visszajár a részére, míg ha a teljesítés megghiúsulásáért az eladó a felelős, úgy a kapott foglaló kétszeresét köteles visszafizetni a vevőnek, a már esetlegesen átvett további vételárrészlettel együtt.
5. A teljes fennmaradó vételárat, azaz a **bruttó 7.897.900,-Ft-ot**, azaz hétmillió-nyolcszázkilencvenhétezer-kilencszáz forintot jelen szerződés megkötését követően **haladéktalanul** fizeti meg - **legkésőbb 3 napon belül** - eladó részére **átutalással**, az eladó tulajdonát képező **OTP Bank Nyrt-nél vezetett 11741031-15451615** számú bankszámlaszámára. Eladó a megjelölt bankszámlára történő teljesítést elfogadja és saját kezéhez történő kifizetésnek ismeri el. Eladó a vételár átvételét/bankszámlára történő megérkezését külön nyilatkozatban köteles elismerni. Eladó köteles számlát kiállítani és átadni a vevő részére.
6. Fizetési késedelem esetén a vevő a Ptk. szerinti késedelmi kamat megfizetésére köteles. 15 napon túli fizetési késedelem esetén jogosult az eladó egyoldalú, ajánlott levélben a vevőnek, valamint az illetékes Földhivatali Osztálynak is megküldött jognyilatkozattal elállni a jelen szerződéstől. A vevő a jelen adásvételi szerződés aláírásával már most hozzájárul ahhoz, hogy ebben a fenti esetben a Földhivatali Osztály minden további nyilatkozata nélkül a jelen jogüggyel kapcsolatban az ingatlan-nyilvántartásban keletkezett összes feljegyzést az ingatlan tulajdoni lapjáról törölje és azon az eredeti - szerződéskötés előtti - állapotot állítsa helyre.

**Kelemenné Dr. Zsigyrai Zsanett**  
ügyvéd  
2651 Rétság, Rákóczi u. 33.  
KASZ: 36072812  
ASZ.: 53569349-1-32



## RÉTSÁG VÁROS ÖNKORMÁNYZATÁNAK KÉPVISELŐ-TESTÜLETE

2651 Rétság, Rákóczi út 20. Telefon: 35/550-100

[www.retsag.hu](http://www.retsag.hu) Email: hivatal@retsag.hu

Előterjesztést készítette Fodor Rita Mária

Előterjesztő: Mezőfi Zoltán polgármester

Simon Katalin kérelme

### ELŐTERJESZTÉS

a Képviselő-testület 2023. február 23-i ülésére

#### Tárgyalja

- Szociális bizottság  
 Pénzügyi és Városfejlesztési Bizottság  
 Közbeszerzési Bizottság  
 Képviselő-testület

#### Ülés

- Nyílt  
 Zárt

#### Szavazás

- Nyílt szavazás  
 Titkos szavazás  
 Egyszerű többség  
 Minősített többség

### **1.) A tárgyalandó témakör tárgyalagos és tényszerű bemutatása**

#### **Tisztelt Képviselő-testület!**

Simon Katalin néptáncoktató az alábbi kérelmet nyújtotta be:

Kereplő Néptánc Egyesület  
2651 Rétság, Rákóczi út 26.

Tárgy: Kérelem

Címzett: Rétság Város Önkormányzat Képviselő-testülete!

Tisztelt Képviselő-testület!

Alulírott Simon Katalin, a Kereplő Néptánc Egyesület művészeti vezetője, néptánc oktatója az alábbi kéréssel fordulok Önökhöz:

A Kereplő Néptánc Egyesület, 2022 decemberében kérelmet nyújtott be Rétság Város Önkormányzat Képviselő-testületének, melyben 2022 szeptemberétől 2023 júniusáig havi 200.000 Ft támogatást kért, a néptánc oktatói díjam kifizetéséhez.

Rétság Város Önkormányzat Képviselő-testülete 286/2022.(XII.08.) számú határozata alapján a Kereplő Néptánc Egyesülettel kötött szerződést és 800.000 Ft önkormányzati támogatást biztosított, amit az egyesület a 2022 szeptember –október –november - december havi oktatói díjamra használt fel.

A testületi ülésen elhangzott, hogy 2023 januárjától az Önkormányzat továbbra is havi 200.000 Ft támogatást ad az oktatói díjam kifizetéséhez, melyhez új szerződést közvetlen az oktatóval, vagyis velem kívánja megkötni.

A 2023. január havi béreket a Kereplő Néptánc Egyesület kifizette, így tisztelettel kérem Rétság Város Önkormányzat Képviselő-testületét, hogy ha lehetőség van a további támogatásra szíveskedjenek 2023. február 1-től a szóban forgó szerződés megkötését engedélyezni.

Mellékletben csatolom a szerződéstervezetet.

A Kereplő Néptánc Egyesület nevében köszönöm a szíves elbírálást!

Rétság: 2023. 02.08.

Simon Katalin.  
művészeti vezető, néptánc oktató

A néptáncoktatói tevékenységet évtizedek óta támogatja az önkormányzat. Először Nagyoroszi községgel kötött pénzeszközátadással, majd a közalkalmazotti jogviszony megszűnését követően közvetlen a vállalkozó néptáncoktatóval kötött szerződéssel került az oktatás díja kifizetésre. Simon Katalin intézményvezetői kinevezését követően a Képviselő-testület egyéb költségeket vállalt át a Kereplő Néptánc Egyesülettől.

Valóban elhangzott az a javaslat, hogy 2023. évtől ismét kössünk közvetlenül szerződést Simon Katalinnal, hiszen jelentős adminisztrációs tehertől tudunk mentesülni a Kereplő Egyesülettel együtt.

Kérem a tisztelt Képviselő-testületet, hogy az előterjesztést megtárgyalni szíveskedjen.

Rétság, 2023.február 08.

**Mezőfi Zoltán**  
polgármester

**2.) Előzmények, különösen a témában hozott korábbi testületi döntések, azok végrehajtása**

1. részben bemutatva.

**3.) Jogszabályi háttér**

Az átmeneti gazdálkodásról szóló hatályos önkormányzati rendelet.

**4.) Határozati javaslat**

**RÉTSÁG VÁROS ÖNKORMÁNYZAT KÉPVISELŐ-TESTÜLETÉNEK  
/2023.( II. 23.) KT. HATÁROZATA**

Rétság Város Önkormányzat Képviselő-testülete megtárgyalta Simon Katalin kérelméről készített előterjesztést.

A Képviselő-testület 2023. február 1. naptól 2023. június 30-ig havi 200.000 Ft oktatói díjjal megbízási szerződést kíván kötni Simon Katalinnal.

A Képviselő-testület a határozat mellékletét képező Megbízási szerződést jóváhagyja. Felhatalmazza Mezőfi Zoltán polgármestert a szerződés aláírására.

Az oktatói díjat a 2023. évi költségvetésben ütemezni kell.

Határidő: 2023. február 28.

Felelős: Mezőfi Zoltán polgármester

**Záradék:**

A tájékoztatás szabályszerű, a határozati javaslat jogszabálysértést nem tartalmaz.

Fodor Rita Mária  
jegyző

## MEGBÍZÁSI SZERZŐDÉS

amely létrejött egyrészről

**Név: Rétság Város Önkormányzata**

Székhely: 2651 Rétság, Rákóczi u. 20.

Bankszámlaszám: 11741031-15451615

Adószám: 15735492-2-12

Képviseli: Mezőfi Zoltán polgármester  
mint Megbízó (a továbbiakban: **Megbízó**)  
másrészről

**Név: Simon Katalin**

Székhely: 2651 Rétság, Rákóczi út 34.

Bankszámlaszám: 11773085-00021793

Adószám: 72056059-1-32

mint Megbízott (a továbbiakban: **Megbízott**)

együttesen szerződő felek (a továbbiakban: **Felek**) között az alulírott helyen és napon az alábbi feltételek szerint:

### 1. A szerződés tárgya

Néptánc és népi ének oktatása Rétságon, a Kereplő Néptánc Egyesületben, a 2022/23-as tanévben.

Óvodai csoportok: heti 3 óra (csütörtök)

Iskolás csoportok:

1. osztályosok heti 2 óra (hétfő)

2.3.4. osztályosok heti 2 óra (szerda)

5.6.7. osztályosok heti 2 óra (kedd)

Népi ének heti 1 óra péntek

#### Összesen heti 10 óra

Megbízott az oktatási feladatokon felül gondoskodik a ruhatár rendben tartásáról, szükség esetén a ruhák pótlásáról, varratásáról, közreműködik a tevékenységgel kapcsolatos pályázatok írásáról, szervezi a város rendezvényprogramját színesítő műsorokat.

### 2. A szerződés időtartama:

A szerződés a 2022/2023. tanévre szól, 2023. február 1. naptól 2023. június 30-ig.

3. A **Megbízott** a jelen szerződés 1. pontjában foglalt feladatok ellátását elvállalja azzal, hogy legjobb tudása szerint és az érvényes szakmai előírásoknak megfelelően jár el.

### 4. A teljesítés egyéb feltételei

A Megbízott az oktatási feladatokat személyesen látja el.

**Kapcsolattartásra kijelölt személyek:**

A Megbízó részéről:

Név: Mezőfi Zoltán polgármester

Elérhetőség: 35/550-100

E-mail: polgarmester@retsag.hu

A Megbízott részéről:

Név: Simon Katalin

Elérhetőség: + 36 70/601 71 67

E-mail: hrfolk@gmail.com

**Megbízott a Megbízó** által kapcsolattartásra kijelölt személy által aláírt teljesítésigazolás birtokában jogosult az 5. pont szerinti megbízási díj számlázására.

### 5. Megbízási díj

**Megbízó** vállalja, hogy **Megbízottnak** havonta 200.000 Ft ( azaz kettőszázezer forint) megbízási díjat fizet ki, a teljesítést követő 15 napon belül, a **Megbízott** által megadott bankszámlára történő banki átutalással. Az oktatással járó egyéb felmerülő költségek megfizetését a **Megbízó** nem vállalja.

A megbízási díjjal kapcsolatos járulékfizetés **Megbízottat** terheli.

#### **6. A jelen szerződés megszüntetése**

A Szerződést a **Felek** közös megegyezéssel írásban, 15 napos határidővel bármikor megszüntethetik. A közös megegyezést tartalmazó megállapodásban a **Felek** rendelkeznek a jelen szerződés alapján egymással és bármely harmadik személyekkel szemben fennálló követeléseikről és tartozásaikról.

**Felek** bármelyike jogosult a jelen szerződést írásban, 60 napos határidővel, bármikor felmondani.

#### **7. Irányadó jog**

A jelen szerződésben nem szabályozott kérdésekben a mindenkor hatályos Polgári Törvénykönyv megbízásokra vonatkozó rendelkezései, valamint az egyéb kapcsolódó jogszabályok rendelkezései az irányadóak. Szerződő **Felek** megállapodnak abban, hogy jelen szerződésből eredő jogvitákat elsősorban békés úton, közös megegyezéssel rendezik. Jogvita esetére kikötik a Balassagyarmati Járásbíróság illetékességét. Minden a szerződés megkötése után felmerülő és a **Felektől** független olyan körülményről, amely a szerződés teljesítését akadályozza, a **Felek** kölcsönösen kötelesek egymást tájékoztatni.

#### **8. Egyéb rendelkezések**

**Felek** rögzítik, hogy a jelen szerződésben foglalt tevékenységet a **Megbízott** 2023. február 01. napjától kezdődően folyamatosan ellátja.

Jelen megállapodást a **Felek** képviselői, elolvasás és közös értelmezés után, mint akaratukkal mindenben megegyezőt, kettő magyar nyelvű eredeti példányban jóváhagyólag aláírták.

Rétság, 2023. február

Simon Katalin  
megbízott

Mezőfi Zoltán  
megbízó

# INGATLAN ADÁSVÉTELI ELŐSZERZŐDÉS

Létrejött egyrészről

**Rétság Város Önkormányzata** (székhely: 2651 Rétság, Rákóczi út 20., képviseletében: Mezőfi Zoltán János polgármester (szül.név: Mezőfi Zoltán János, szem.az.szám: 1-670927-7475, szül.hely, idő: Szeged I, 1967. 09. 27., anyja neve: Ékes Mária, lakcím: 2651 Rétság, Petőfi utca 11.), adószám:15735492-2-12, statisztikai számjel:15736492-8411-321-12., számlaszám: 11741031-15451615, vezetve: OTP Bank Nyrt.), mint eladó - a továbbiakban: **eladó** -, másrészről

**Gonda Gábor** (születési név: Gonda Gábor, állandó lakcím: 2641 Berkenye, Panoráma utca 16., szül.: Dorog, 1972. 05. 28., anyja neve: Kovács Magdolna, adóazonosító jel: 8384983062, szem. az. szám: 1-720528-6133, magyar állampolgár), mint vevő - a továbbiakban: **vevő**, mindannyian együttesen: **szereződő felek vagy felek** - között az alulírott helyen és napon, az alábbi feltételek szerint:

1. Eladó – 1/1 tulajdoni hányadban – kizárólagos tulajdonosa a **Rétság, külterület 05/30 hrsz-ú**, mindösszesen 2904 m<sup>2</sup> alapterületű, 5.55 AK kataszteri jövedelmű, szántó művelési ágú ingatlan. Az ingatlan terheli a MOL Magyar Olaj-és Gázipari Nyrt. javára bejegyzett bányaszolgalmi jog és az Észak-Magyarországi Áramszolgáltató Rt. javára bejegyzett vezetékjog, valamint az ÉMASZ Hálózati Kft. javára bejegyzett vezetékjogok. Ezen terhek az ingatlanon továbbra is fennmaradnak, a megosztást követően visszajegyzésre kerülnek a kialakuló hrsz-ra. Az ingatlan egyebekben tehermentes.
2. Eladó nyilatkozik, hogy jelen szerződés 1. pontjában megjelölt ingatlanra vonatkozóan a földmérő mérnököknek megadják a megbízást a telekalakításhoz szükséges iratok elkészítésére, mely iratanyag benyújtásra kerül később az illetékes Földhivatali Osztályhoz, azaz a telekalakítási megosztást rögzítő változási vázrajz záradékolása a későbbiekben elindul, amely szerint az 1. pontban megjelölt ingatlan megosztásra kerül, még hozzá kettő önálló ingatlanra. **Vevő vételi szándéka, melyet az eladó elfogadott, a megosztást követően kialakuló, jelen szerződés elválaszthatatlan mellékletét képező vázlat szerinti ..... jelölt 557 m2 alapterületű ingatlanra vonatkozik.** A telekalakítási eljárás lebonyolításáért eladó szavatol, annak valamennyi költsége a vevőt terheli. Eladó, amennyiben a végleges adásvételi szerződés nem a vevővel jön létre, úgy a vevő részére a telekalakítási eljáráshoz kapcsolódó minden költségét megtéríti. Eladó és vevő a földmérő mérnök és eljáró ügyvéd tájékoztatását megértették, hogy az 1. pontban megjelölt valamennyi szolgalmi jog jogosultjának hozzájárulását be kell szerezniük a telekalakítás megvalósításához, melyet az illetékes Földhivatali Osztály kérni fog. Felek mindezek tudatában kötik meg a jelen adásvételi előszerződést.
3. Eladó el kívánja adni, vevő pedig meg kívánja vásárolni adásvétel jogcímén 1/1 tulajdoni hányadban a jelen szerződés 2. pontjában megjelölt, megosztást követően kialakuló a **vázlat szerinti ..... jelölt 557 m2 alapterületű ingatlan** a megtekintett állapotban, tehermentesen, a kölcsönösen kialakított, **mindösszesen 835.500,- Ft**, azaz nyolcszázharmincötezer-ötszáz forint (1.500,- Ft/m<sup>2</sup>) vételáron.
4. Vevő a teljes vételárat a végleges adásvételi szerződésben meghatározottak szerint fizeti meg eladó részére, azaz a **835.500,- Ft**, azaz nyolcszázharmincötezer-ötszáz **forintot legkésőbb a végleges adásvételi szerződés megkötését követően, a végleges hatósági jóváhagyó határozat átvételét követő 15 napon belül átutalással az eladó végleges adásvételi szerződésben megjelölt bankszámlaszámára.**

Rétság Város Önkormányzata  
(képv.: Mezőfi Zoltán János polgármester)  
eladó

Gonda Gábor  
vevő

Kelemenné Dr. Zagyvai Zsanett ügyvéd

5. Eladó vállalja, hogy a telekalakítási eljárást **legkésőbb 2023. 03. 31. napjáig megvalósítja**. Amennyiben az eladó **2023. 03. 31. napjáig** nem intézi el a telekalakítási eljárás lezárását és az ingatlanok **kialakítását**, akkor a vevő jogosult a jelen szerződéstől elállni.
6. A felek kötelezettséget vállalnak, hogy legkésőbb **azt követő 15 (tizenöt) napon belül** adásvételi szerződést kötnek egymással, ahogy a telekalakítási eljárás lezárul (legkésőbb 2023. 03. 31. napja) és az **ingatlanok** kialakulnak. Szerződő felek rögzítik, hogy jelen okirat alapján az adásvételi szerződés megkötése kötelező rájuk nézve, attól csak közös megegyezéssel térhetnek el. Egyebekben bármelyik szerződő fél kérelmére az illetékes bíróság a szerződést létrehozza.
7. Eladó – a jelen okiratban foglaltak figyelembe vételével – feltétlen és kifejezett szavatosságot vállal a vétel tárgyát képező ingatlan teljes per-, teher- és igénymentességéért, kivéve a megjelölt és fennmaradó, visszajegyzésre kerülő szolgalmi jogokat. Eladó kijelenti, hogy az ingatlanokat közüzemi díjtarozások, adók és adók módjára behajtandó köztartozások nem terhelik.
8. Eladó feltétlen és kifejezett szavatosságot vállal továbbá azért, hogy az ingatlanon harmadik személynek sem az ingatlan-nyilvántartásban, sem azon kívül nem áll fenn olyan joga, kivéve Földforgalmi törvény rendelkezéseit (ideértve különösen: bérleti jog, használati jog, elővásárlási jogot), amely a vevő későbbi tulajdonszerzését, továbbá vevő birtokba lépését kizárná, illetve akadályozná. Szerződő felek tudomásul veszik, hogy a Földforgalmi törvény értelmében többeknek elővásárlási joguk áll fent a 2. pontban megjelölt ingatlanra. Vevőnek a 2. pontban megjelölt ingatlanra vonatkozóan nem áll fent elővásárlási joga. A Földforgalmi tv. rendelkezéseiről felek részletes tájékoztatást kaptak eljáró ügyvédtől, beleértve a telekalakítási eljárást követő végleges adásvételi szerződés hirdetményi közzétételére vonatkozó és a jóváhagyási eljárás teljes folyamatát és időbeliségét, valamint annak eshetőségét, hogy nem a jelen szerződés vevőjével hagyja jóvá a mezőgazdasági szakigazgatási szerv a végleges adásvételi szerződést.
9. Az eladó megegyezésük szerint **a teljes vételár kifizetésének napján** köteles az ingatlant a vevő részére véglegesen birtokba adni. A vevő a birtokba adástól kezdődően viseli az ingatlan terheit és húzza hasznait.
10. Vevő kijelenti, hogy cselekvőképes, nagykorú, magyar állampolgár, ingatlan elidegenítési képességét jogszabály nem zárja ki és nem korlátozza. Eladó kijelenti, hogy a Magyarország helyi önkormányzatairól szóló 2011. évi CLXXXIX. törvény 3. § (2) bekezdésében meghatározott magyarországi, törvényesen létrejött települési önkormányzat, és a hatályos jogszabályok értelmében jelen ingatlannal kapcsolatosan a jelen megállapodás megkötésére jogosult, arra képviselő-testületi felhatalmazással rendelkezik a ..... számú testületi határozatban. Szerződő felek kijelentik továbbá, hogy jelen előszerződést befolyásmentesen, szabad akaratukból kötötték, annak tartalmában nem tévedtek, a jelen előszerződés megkötésére nem indította őket sem valaminek a téves feltevése, sem valamely várakozás, továbbá a szerződés megkötésére senki sem bírta rá egyiküket sem jogellenes fenyegetéssel vagy tisztességtelen befolyásolással.

Rétság Város Önkormányzata  
(képv.: Mezőfi Zoltán János polgármester)  
eladó

Gonda Gábor  
vevő

Kelemenné Dr. Zagyvai Zsanett ügyvéd

11. Minden értesítést, egyéb közlést, ami a jelen szerződés alapján megteendő vagy megtehető, írásban kell megtenni és akkor minősül jelen szerződés alkalmazásában megtettnek, ha azt tértivevényes



postai küldeményként a jelen szerződésben megjelölt címre küldték meg. A fentiek szerint tértivevényes postai küldemény – ellenkező bizonyításig – a postára adástól számított 5. munkanapon megérkezettnek minősül akkor is, ha a tértivevény "nem kereste", vagy "nem vette át" jelzéssel érkezik vissza a feladóhoz.

12. A jelen okiratot kiegészítő szóbeli megállapodások nem állnak fenn felek között. Az okirattal összefüggő jognyilatkozatok csak írásban érvényesek. Felek megállapodnak, hogy a telekalakításhoz szükséges ügyintézésben jelen szerződés vevője is eljárhat a nevükben.
13. Ezen okiratot vagy annak egyes rendelkezéseit érintő értelmezési viták esetén az érintett rendelkezést akként kell értelmezni, hogy az a szerződő felek szerződéskötéskori egybehangzó akaratának megfelelően alkalmazható legyen. Abban az esetben, ha a szerződés szövegében szabályozási hiány mutatkozik, ez a későbbiek során merül fel, vagy az okirat rendelkezései érvénytelenek, a szerződő felek kötelesek az adott rendelkezést érvényesen úgy módosítani, illetve a jelen okiratot olyan új rendelkezéssel kiegészíteni, amely a jelen szerződéssel eredetileg megcélzott gazdasági eredmény eléréséhez szükséges. Ennek megfelelően a jelen okirat egyes kikötéseinek érvénytelensége nem okozza az egész okirat érvénytelenségét.
14. Szerződő felek kölcsönösen és egybehangzóan kijelentik tehát, hogy a jelen okirat aláírásakor kényszer, fenyegetés hatása alatt nem álltak, tévedésben vagy jogi tévedésben nem voltak, a jelen szerződésből az egyes feleket terhelő kötelezettségeket és megillető jogosultságokat megismerték. Szerződő felek rögzítik, hogy az általuk a jelen szerződésben tett szerződéses nyilatkozat valós, egybehangzó, és az a teljeskörű akaratukat tartalmazza. A jelen szerződésen kívül egyéb megállapodás, bontó vagy felfüggesztő feltétel, titkos fenntartás vagy rejtett indok felek részéről nem volt, és jelenleg sem áll fenn.
15. Minden értesítést, egyéb közlést, ami a jelen szerződés alapján megteendő vagy megtehető, írásban kell megtenni és akkor minősül jelen szerződés alkalmazásában megtettnek, ha azt tértivevényes postai küldeményként a jelen szerződésben megjelölt címre küldték meg. A fentiek szerint tértivevényes postai küldemény – ellenkező bizonyításig – a postára adástól számított 5. munkanapon megérkezettnek minősül akkor is, ha a tértivevény "nem kereste", vagy "nem vette át" jelzéssel érkezik vissza a feladóhoz.
16. Meghatalmazott jogi képviselő szerződő feleket tájékoztatta az Üttv-ben, illetve a pénzmosás és a terrorizmus finanszírozása megelőzéséről és megakadályozásáról szóló 2017. évi LIII. törvényben (Pmt.), továbbá a Magyar Ügyvédi Kamara 1/2017. (07.10.) számú szabályzatában nevesített, az ügyfelekre vonatkozó ügyfél-átvilágítási, személyazonosítási kötelezettségről, valamint az ügyfelek okmányaikban szereplő adatoknak az adott nyilvántartásokban szereplő adatokkal való egyezőség ellenőrzésének lehetőségéről és az adatkezelés szabályairól. Szerződő felek jelen okirat aláírásával hozzájárultak ahhoz, hogy okiratszerkesztő és ellenjegyző ügyvéd őket külön-külön azonosítsa, az ügyfél-átvilágítást elvégezze és adataikat - az adatvédelmi törvény rendelkezéseit betartva - kezelje, továbbá az okmányaikban szereplő adataikról bármely módon másolatot készítsen, valamint adataikat az adott nyilvántartásokban ellenőrizze.

Rétság Város Önkormányzata  
(képv.: Mezőfi Zoltán János polgármester)  
eladó

Gonda Gábor  
vevő

Kelemenné Dr. Zagyvai Zsanett ügyvéd

17. Szerződő felek adatai a Pmt. rendelkezései alapján jelen szerződésben kerülnek rögzítésre, a szerződő felek adatszolgáltatása és az általuk bemutatott, személyazonosság igazolására a Pmt. szabályai szerint alkalmas okirat bemutatása alapján. Szerződő felek jelen szerződés aláírásával

büntetőjogi felelősségük tudatában kijelentik, hogy jelen szerződés aláírása során saját nevükben járnak el. Szerződő felek az igazolványaik fénymásolásához hozzájárulnak.

18. Szerződő felek tudomásul veszik, hogy a szerződéses kapcsolat fennállása alatt az azonosítás során megadott adatokban bekövetkezett változásról a tudomásszerzéstől számított 5 napon belül kötelesek eljáró ügyvédet írásban értesíteni. Szerződő felek jelen szerződés aláírásával kifejezetten hozzájárulnak ahhoz, hogy eljáró ügyvéd adataikat kezelje. Szerződő felek adatait eljáró ügyvéd a személyes adatok védelméről és a közérdekű adatok nyilvánosságáról szóló törvény rendelkezései alapján, kizárólag a jelen Szerződéshez kapcsolódó megbízás és a Pmt-ben foglalt kötelezettsége teljesítése érdekében kezelheti.

19. Szerződő felek ezennel kölcsönösen és együttesen meghatalmazzák jelen szerződést készítő és ellenjegyző Kelemenné Dr. Zagyvai Zsanett ügyvédet (iroda: 2651 Rétság, Korányi Frigyes utca 2., e-mail: drzagyvai@gmail.com, tel.: 20/423-0104, nyilvántartási száma és kamara megjel.: 11-045067 Nógrád Megyei Ügyvédi Kamara, ügyvédi ig. száma: Ü-116172), hogy jelen okiratot és mellékleteit megszerkessze, valamint hogy képviselőtöket a földhivatali eljárásban az Ügyvédi tevékenységről szóló tv. rendelkezéseinek megfelelően ellássa, esetlegesen jognyilatkozatot tegyen a nevükben. Eljáró ügyvéd a megbízást aláírásával elfogadja. Felek rögzítik, hogy a jelen szerződést egyben ügyvédi megbízási szerződésnek és tényvázlatnak is tekintik. A felek rögzítik, hogy a jelen okirat szerkesztésével felmerülő ügyvédi munkadíjat a vevő köteles viselni.

20. A jelen szerződésben nem szabályozott kérdések tekintetében a Ptk. rendelkezései az irányadóak.

Jelen előszerződés négy sorszámozott oldalt, húsz pontot tartalmaz, és három egymással szó szerint megegyező eredeti példányban készült, melyet szerződő felek közös áttanulmányozás és értelmezés után, mint ügyleti akaratukkal mindenben egyezőt, jóváhagyólag aláírtak.

Kelt: Rétság, 202..... napján

Rétság Város Önkormányzata  
(képv.: Mezőfi Zoltán János polgármester)  
eladó

Gonda Gábor  
vevő

**Az okiratot szerkesztő és ellenjegyző Kelemenné Dr. Zagyvai Zsanett ügyvéd (iroda: 2651 Rétság, Korányi Frigyes utca 2., NMÜK, nyt.:163., KASZ: 36072812) kijelentem, hogy a megbízást elfogadom és kijelentem, hogy Szerződő felek az okiratot előttem saját kezűleg írták alá és azt ellenjegyzem, Rétságon, 202..... napján.**

Kelemenné Dr. Zagyvai Zsanett ügyvéd

# INGATLAN ADÁSVÉTELI ELŐSZERZŐDÉS

Létrejött egyrészről

**Rétság Város Önkormányzata** (székhely: 2651 Rétság, Rákóczi út 20., képviselőjében: Mezőfi Zoltán János polgármester (szül.név: Mezőfi Zoltán János, szem.az.szám: 1-670927-7475, szül.hely, idő: Szeged I, 1967. 09. 27., anyja neve: Ékes Mária, lakcím: 2651 Rétság, Petőfi utca 11.), adószám:15735492-2-12, statisztikai számjel:15736492-8411-321-12., számlaszám: 11741031-15451615, vezetve: OTP Bank Nyrt.), mint eladó - a továbbiakban: **eladó** -, másrészről

**Gonda Gábor** (születési név: Gonda Gábor, állandó lakcím: 2641 Berkenye, Panoráma utca 16., szül.: Dorog, 1972. 05. 28., anyja neve: Kovács Magdolna, adóazonosító jel: 8384983062, szem. az. szám: 1-720528-6133, magyar állampolgár), mint vevő - a továbbiakban: **vevő**, mindannyian együttesen: **szerező felek vagy felek** - között az alulírott helyen és napon, az alábbi feltételek szerint:

1. Eladó – 1/1 tulajdoni hányadban – kizárólagos tulajdonosa a **Rétság, külterület 05/30 hrsz-ú**, mindösszesen 2904 m<sup>2</sup> alapterületű, 5.55 AK kataszteri jövedelmű, szántó művelési ágú ingatlan. Az ingatlan terheli a MOL Magyar Olaj-és Gázipari Nyrt. javára bejegyzett bányaszolgalmi jog és az Észak-Magyarországi Áramszolgáltató Rt. javára bejegyzett vezetékjog, valamint az ÉMASZ Hálózati Kft. javára bejegyzett vezetékjogok. Ezen terhek az ingatlanon továbbra is fennmaradnak, a megosztást követően visszajegyzésre kerülnek a kialakuló hrsz-ra. Az ingatlan egyebekben tehermentes.
2. Eladó nyilatkozik, hogy jelen szerződés 1. pontjában megjelölt ingatlanra vonatkozóan a földmérő mérnöknek megadják a megbízást a telekalakításhoz szükséges iratok elkészítésére, mely iratanyag benyújtásra kerül később az illetékes Földhivatali Osztályhoz, azaz a telekalakítási megosztást rögzítő változási vázrajz záradékolása a későbbiekben elindul, amely szerint az 1. pontban megjelölt ingatlan megosztásra kerül, még hozzá kettő önálló ingatlanra. **Vevő vételi szándéka, melyet az eladó elfogadott, a megosztást követően kialakuló, jelen szerződés elválaszthatatlan mellékletét képező vázlat szerinti ..... jelölt 557 m2 alapterületű ingatlanra vonatkozik.** A telekalakítási eljárás lebonyolításáért eladó szavatol, annak valamennyi költsége a vevőt terheli. Eladó, amennyiben a végleges adásvételi szerződés nem a vevővel jön létre, úgy a vevő részére a telekalakítási eljáráshoz kapcsolódó minden költségét megtéríti. Eladó és vevő a földmérő mérnök és eljáró ügyvéd tájékoztatását megértették, hogy az 1. pontban megjelölt valamennyi szolgalmi jog jogosultjának hozzájárulását be kell szerezniük a telekalakítás megvalósításához, melyet az illetékes Földhivatali Osztály kérni fog. Felek mindezek tudatában kötik meg a jelen adásvételi előszerződést.
3. Eladó el kívánja adni, vevő pedig meg kívánja vásárolni adásvétel jogcímén 1/1 tulajdoni hányadban a jelen szerződés 2. pontjában megjelölt, megosztást követően kialakuló a **vázlat szerinti ..... jelölt 557 m2 alapterületű ingatlant** a megtekintett állapotban, tehermentesen, a kölcsönösen kialakított, **mindösszesen 835.500,- Ft**, azaz nyolcszázharmincötezer-ötszáz forint (1.500,- Ft/m<sup>2</sup>) vételáron.
4. Vevő a teljes vételárat a végleges adásvételi szerződésben meghatározottak szerint fizeti meg eladó részére, azaz a **835.500,- Ft-ot**, azaz nyolcszázharmincötezer-ötszáz **forintot legkésőbb a végleges adásvételi szerződés megkötését követően, a végleges hatósági jóváhagyó határozat átvételét követő 15 napon belül átutalással az eladó végleges adásvételi szerződésben megjelölt bankszámlaszámára.**

Rétság Város Önkormányzata  
(képv.: Mezőfi Zoltán János polgármester)  
eladó

Gonda Gábor  
vevő

Kelemenné Dr. Zagyvai Zsanett ügyvéd

5. Eladó vállalja, hogy a telekalakítási eljárást **legkésőbb 2023. 03. 31. napjáig megvalósítja**. Amennyiben az eladó **2023. 03. 31. napjáig** nem intézi el a telekalakítási eljárás lezárását és az ingatlanok **kialakítását**, akkor a vevő jogosult a jelen szerződéstől elállni.
6. A felek kötelezettséget vállalnak, hogy legkésőbb **azt követő 15 (tizenöt) napon belül** adásvételi szerződést kötnek egymással, ahogy a telekalakítási eljárás lezárul (legkésőbb 2023. 03. 31. napja) és az **ingatlanok** kialakulnak. Szerződő felek rögzítik, hogy jelen okirat alapján az adásvételi szerződés megkötése kötelező rájuk nézve, attól csak közös megegyezéssel térhetnek el. Egyebekben bármelyik szerződő fél kérelmére az illetékes bíróság a szerződést létrehozza.
7. Eladó – a jelen okiratban foglaltak figyelembe vételével – feltétlen és kifejezett szavatosságot vállal a vétel tárgyát képező ingatlan teljes per-, teher- és igénymentességéért, kivéve a megjelölt és fennmaradó, visszajegyzésre kerülő szolgalmi jogokat. Eladó kijelenti, hogy az ingatlanokat közüzemi díjtarozások, adók és adók módjára behajtandó köztartozások nem terhelik.
8. Eladó feltétlen és kifejezett szavatosságot vállal továbbá azért, hogy az ingatlanon harmadik személynek sem az ingatlan-nyilvántartásban, sem azon kívül nem áll fenn olyan joga, kivéve Földforgalmi törvény rendelkezéseit (ideértve különösen: bérleti jog, használati jog, elővásárlási jogot), amely a vevő későbbi tulajdonszerzését, továbbá vevő birtokba lépését kizárná, illetve akadályozná. Szerződő felek tudomásul veszik, hogy a Földforgalmi törvény értelmében többeknek elővásárlási joguk áll fent a 2. pontban megjelölt ingatlanra. Vevőnek a 2. pontban megjelölt ingatlanra vonatkozóan nem áll fent elővásárlási joga. A Földforgalmi tv. rendelkezéseiről felek részletes tájékoztatást kaptak eljáró ügyvédtől, beleértve a telekalakítási eljárást követő végleges adásvételi szerződés hirdetményi közzétételére vonatkozó és a jóváhagyási eljárás teljes folyamatát és időbeliségét, valamint annak eshetőségét, hogy nem a jelen szerződés vevőjével hagyja jóvá a mezőgazdasági szakigazgatási szerv a végleges adásvételi szerződést.
9. Az eladó megegyezésük szerint **a teljes vételár kifizetésének napján** köteles az ingatlant a vevő részére véglegesen birtokba adni. A vevő a birtokba adástól kezdődően viseli az ingatlan terheit és húzza hasznait.
10. Vevő kijelenti, hogy cselekvőképes, nagykorú, magyar állampolgár, ingatlan elidegenítési képességét jogszabály nem zárja ki és nem korlátozza. Eladó kijelenti, hogy a Magyarország helyi önkormányzatairól szóló 2011. évi CLXXXIX. törvény 3. § (2) bekezdésében meghatározott magyarországi, törvényesen létrejött települési önkormányzat, és a hatályos jogszabályok értelmében jelen ingatlannal kapcsolatosan a jelen megállapodás megkötésére jogosult, arra képviselő-testületi felhatalmazással rendelkezik a ..... számú testületi határozatban. Szerződő felek kijelentik továbbá, hogy jelen előszerződést befolyásmentesen, szabad akaratukból kötötték, annak tartalmában nem tévedtek, a jelen előszerződés megkötésére nem indította őket sem valaminek a téves feltevése, sem valamely várakozás, továbbá a szerződés megkötésére senki sem bírta rá egyiküket sem jogellenes fenyegetéssel vagy tisztességtelen befolyásolással.

Rétság Város Önkormányzata  
(képv.: Mezőfi Zoltán János polgármester)  
eladó

Gonda Gábor  
vevő

Kelemenné Dr. Zagyvai Zsanett ügyvéd

11. Minden értesítést, egyéb közlést, ami a jelen szerződés alapján megteendő vagy megtehető, írásban kell megtenni és akkor minősül jelen szerződés alkalmazásában megtettnek, ha azt tértivevényes

postai küldeményként a jelen szerződésben megjelölt címre küldték meg. A fentiek szerint tértivevényes postai küldemény – ellenkező bizonyításig – a postára adástól számított 5. munkanapon megérkezettnek minősül akkor is, ha a tértivevény "nem kereste", vagy "nem vette át" jelzéssel érkezik vissza a feladókhöz.

12. A jelen okiratot kiegészítő szóbeli megállapodások nem állnak fenn felek között. Az okirattal összefüggő jognyilatkozatok csak írásban érvényesek. Felek megállapodnak, hogy a telekalakításhoz szükséges ügyintézésben jelen szerződés vevője is eljárhat a nevükben.
13. Ezen okiratot vagy annak egyes rendelkezéseit érintő értelmezési viták esetén az érintett rendelkezést akként kell értelmezni, hogy az a szerződő felek szerződéskötéskori egybehangzó akaratának megfelelően alkalmazható legyen. Abban az esetben, ha a szerződés szövegében szabályozási hiány mutatkozik, ez a későbbiek során merül fel, vagy az okirat rendelkezései érvénytelenek, a szerződő felek kötelesek az adott rendelkezést érvényesen úgy módosítani, illetve a jelen okiratot olyan új rendelkezéssel kiegészíteni, amely a jelen szerződéssel eredetileg megcélzott gazdasági eredmény eléréséhez szükséges. Ennek megfelelően a jelen okirat egyes kikötéseinek érvénytelensége nem okozza az egész okirat érvénytelenségét.
14. Szerződő felek kölcsönösen és egybehangzóan kijelentik tehát, hogy a jelen okirat aláírásakor kényszer, fenyegetés hatása alatt nem álltak, tévedésben vagy jogi tévedésben nem voltak, a jelen szerződésből az egyes feleket terhelő kötelezettségeket és megillető jogosultságokat megismerték. Szerződő felek rögzítik, hogy az általuk a jelen szerződésben tett szerződéses nyilatkozat valós, egybehangzó, és az a teljeskörű akaratukat tartalmazza. A jelen szerződésen kívül egyéb megállapodás, bontó vagy felfüggesztő feltétel, titkos fenntartás vagy rejtett indok felek részéről nem volt, és jelenleg sem áll fenn.
15. Meghatalmazott jogi képviselő szerződő feleket tájékoztatta az Üttv-ben, illetve a pénzmosás és a terrorizmus finanszírozása megelőzéséről és megakadályozásáról szóló 2017. évi LIII. törvényben (Pmt.), továbbá a Magyar Ügyvédi Kamara 1/2017. (07.10.) számú szabályzatában nevesített, az ügyfelekre vonatkozó ügyfél-átvilágítási, személyazonosítási kötelezettségről, valamint az ügyfelek okmányjaiban szereplő adatoknak az adott nyilvántartásokban szereplő adatokkal való egyezőség ellenőrzésének lehetőségéről és az adatkezelés szabályairól. Szerződő felek jelen okirat aláírásával hozzájárultak ahhoz, hogy okiratszerkesztő és ellenjegyző ügyvéd őket külön-külön azonosítsa, az ügyfél-átvilágítást elvégezze és adataikat - az adatvédelmi törvény rendelkezéseit betartva - kezelje, továbbá az okmányjaikban szereplő adataikról bármely módon másolatot készítse, valamint adataikat az adott nyilvántartásokban ellenőrizze.

Rétság Város Önkormányzata  
(képv.: Mezőfi Zoltán János polgármester)  
eladó

Gonda Gábor  
vevő

Kelemenné Dr. Zagyvai Zsanett ügyvéd

16. Szerződő felek adatai a Pmt. rendelkezései alapján jelen szerződésben kerülnek rögzítésre, a szerződő felek adatszolgáltatása és az általuk bemutatott, személyazonosság igazolására a Pmt. szabályai szerint alkalmas okirat bemutatása alapján. Szerződő felek jelen szerződés aláírásával büntetőjogi felelősségük tudatában kijelentik, hogy jelen szerződés aláírása során saját nevükben járnak el. Szerződő felek az igazolványaik fénymásolásához hozzájárulnak.

17. Szerződő felek tudomásul veszik, hogy a szerződéses kapcsolat fennállása alatt az azonosítás során megadott adatokban bekövetkezett változásról a tudomásszerzéstől számított 5 napon belül kötelesek eljáró ügyvédet írásban értesíteni. Szerződő felek jelen szerződés aláírásával kifejezetten hozzájárulnak ahhoz, hogy eljáró ügyvéd adataikat kezelje. Szerződő felek adatait eljáró ügyvéd a személyes adatok védelméről és a közérdekű adatok nyilvánosságáról szóló törvény rendelkezései alapján, kizárólag a jelen Szerződéshez kapcsolódó megbízás és a Pmt-ben foglalt kötelezettsége teljesítése érdekében kezelheti.

18. Szerződő felek ezennel kölcsönösen és együttesen meghatalmazzák jelen szerződést készítő és ellenjegyző Kelemenné Dr. Zagyvai Zsanett ügyvédet (iroda: 2651 Rétság, Korányi Frigyes utca 2., e-mail: drzagyvai@gmail.com, tel.: 20/423-0104, nyilvántartási száma és kamara megjel.: 11-045067 Nógrád Megyei Ügyvédi Kamara, ügyvédi ig. száma: Ü-116172), hogy jelen okiratot és mellékleteit megszerkessze, valamint hogy képviselőtűket a földhivatali eljárásban az Ügyvédi tevékenységről szóló tv. rendelkezéseinek megfelelően ellássa, esetlegesen jognyilatkozatot tegyen a nevükben. Eljáró ügyvéd a megbízást aláírásával elfogadja. Felek rögzítik, hogy a jelen szerződést egyben ügyvédi megbízási szerződésnek és tényvázlatnak is tekintik. A felek rögzítik, hogy a jelen okirat szerkesztésével felmerülő ügyvédi munkadíjat a vevő köteles viselni.

19. A jelen szerződésben nem szabályozott kérdések tekintetében a Ptk. rendelkezései az irányadóak.

Jelen előszerződés négy sorszámozott oldalt, tizenkilenc pontot tartalmaz, és három egymással szó szerint megegyező eredeti példányban készült, melyet szerződő felek közös áttanulmányozás és értelmezés után, mint ügyleti akaratukkal mindenben egyezőt, jóváhagyólag aláírtak.

Kelt: Rétság, 2023..... napján

Rétság Város Önkormányzata  
(képv.: Mezőfi Zoltán János polgármester)  
eladó

Gonda Gábor  
vevő

**Az okiratot szerkesztő és ellenjegyző Kelemenné Dr. Zagyvai Zsanett ügyvéd (iroda: 2651 Rétság, Korányi Frigyes utca 2., NMÜK, nyt.:163., KASZ: 36072812) kijelentem, hogy a megbízást elfogadom és kijelentem, hogy Szerződő felek az okiratot előttem saját kezűleg írták alá és azt ellenjegyzem, Rétságon, 202..... napján.**

Kelemenné Dr. Zagyvai Zsanett ügyvéd



## RÉTSÁG VÁROS ÖNKORMÁNYZATÁNAK KÉPVISELŐ-TESTÜLETE

2651 Rétság, Rákóczi út 20. Telefon: 35/550-100

[www.retsag.hu](http://www.retsag.hu) Email: hivatal@retsag.hu

Előterjesztést készítette Fodor Rita Mária

Előterjesztő: Mezőfi Zoltán polgármester

**Gonda Gábor kérelme**

### ELŐTERJESZTÉS

a Képviselő-testület 2023. február 23-i ülésére

Tárgyalja	Ülés	Szavazás
<input type="checkbox"/> Szociális bizottság	<input checked="" type="checkbox"/> Nyílt	<input checked="" type="checkbox"/> Nyílt szavazás
<input checked="" type="checkbox"/> Pénzügyi és Városfejlesztési Bizottság	<input type="checkbox"/> Zárt	<input type="checkbox"/> Titkos szavazás
<input type="checkbox"/> Közbeszerzési Bizottság		<input type="checkbox"/> Egyszerű többség
<input checked="" type="checkbox"/> Képviselő-testület		<input checked="" type="checkbox"/> Minősített többség

#### **1.) A tárgyalandó témakör tárgyilagos és tényszerű bemutatása**

##### **Tisztelt Képviselő-testület!**

2022. szeptember 20-i ülésen döntés született arra vonatkozóan, hogy az önkormányzat kizárólagos tulajdonában lévő 05/30 hrsz-ú, szántó besorolású, 2.904 m<sup>2</sup> területű ingatlanából 557 m<sup>2</sup>-t telekkiegészítés jogcímen elad Gonda Gábor kérelmező részére. A testületi határozat szerint minden költség a vevőt terheli.

Gonda Gábor elkészítette az előszerződés-tervezetet, mely szerint az önkormányzat rendeli meg a telekmegosztást geodétától, vállalja a telekkialakítás valamennyi költségét, hozzájárulást szerez be a szolgalmi jogok tulajdonosaitól.

Az előszerződés javított tervezetét az előterjesztéshez csatolom.

A jelenleg hatályos testületi határozattal az előszerződés egyes részei nincsenek összhangban. Kérem szíves állásfoglalásukat az előszerződéssel kapcsolatban.

Kérem a tisztelt Képviselő-testületet, hogy az előterjesztést megtárgyalni szíveskedjen.

Rétság, 2023. február 12.

**Mezőfi Zoltán**  
polgármester

#### **2.) Előzmények, különösen a témában hozott korábbi testületi döntések, azok végrehajtása**

**RÉTSÁG VÁROS ÖNKORMÁNYZAT KÉPVISELŐ-TESTÜLETÉNEK  
222/2022.( IX.20.) KT. HATÁROZATA**

**Tárgy:** Gonda Gábor kérelme

Rétság Város Önkormányzat Képviselő-testülete megtárgyalta Gonda Gábor területvásárlási szándékáról készített előterjesztést.

A Képviselő-testület a 05/30 hrsz-ú, szántó besorolású, 2.904 m<sup>2</sup> területű ingatlanából 557 m<sup>2</sup>-t telek-kiegészítés céljából el kíván adni kérelmezőnek.

A Képviselő-testület a terület vételárát 1.500 Ft/m<sup>2</sup> összegben határozza meg, melyet adó- és értékbi-zonyítvány támaszt alá.

**Az értékesítéssel kapcsolatos valamennyi költség kérelmezőt terheli.**

Határidő: 2022. szeptember 30., majd szöveg szerint

Felelős: Fodor Rita Mária jegyző

### **3.) Jogszabályi háttér**

Rétság Város Önkormányzat Képviselő-testületének 2/2022.(III.07.) sz. önkormányzati rendelete a 2022. évi költségvetéséről 20.§ (3) bekezdés i) pontja, mely szerint „Az önkormányzat és intézmények nevében szerződést, megállapodást – a Városi Művelődési Központ és Könyvtár intézmény kivételével – csak képviselő-testületi jóváhagyást követően lehet aláírni vagy felmondani. A Városi Művelődési Központ és Könyvtár vezetője bármilyen szerződés vagy megállapodás aláírása előtt köteles a vis major bizottsággal egyeztetni.”

### **4.) Határozati javaslat**

#### **RÉTSÁG VÁROS ÖNKORMÁNYZAT KÉPVISELŐ-TESTÜLETÉNEK /2023.( II.23.) KT. HATÁROZATA**

Rétság Város Önkormányzat Képviselő-testülete megtárgyalta Gonda Gábor kérelméről készített elő-terjesztést.

A Képviselő-testület a határozat mellékletét képező előszerződést jóváhagyja. Felhatalmazza Mezőfi Zoltán polgármestert az előszerződés aláírására.

A Képviselő-testület felhatalmazza Gonda Gábor kérelmezőt, hogy a Nógrád Vármegyei Kormányhiva-tal Földhivatali Főosztály Földhivatali Osztályánál az előszerződés ügyében eljárjon.

Határidő: 2023. február 28.

Felelős: Mezőfi Zoltán polgármester

#### **Záradék:**

A tájékoztatás szabályszerű, a határozati javaslat jogszabálysértést nem tartalmaz.

Fodor Rita Mária  
jegyző







## RÉTSÁG VÁROS ÖNKORMÁNYZATÁNAK KÉPVISELŐ-TESTÜLETE

2651 Rétság, Rákóczi út 20. Telefon: 35/550-100

[www.retsag.hu](http://www.retsag.hu) Email: hivatal@retsag.hu

Előterjesztést készítette Fodor Rita Mária

Előterjesztő: Mezőfi Zoltán polgármester

Menczel Gyula kérelme

### ELŐTERJESZTÉS

a Képviselő-testület 2023. február 23-i ülésére

Tárgyalja	Ülés	Szavazás
<input type="checkbox"/> Szociális bizottság	<input checked="" type="checkbox"/> Nyílt	<input checked="" type="checkbox"/> Nyílt szavazás
<input checked="" type="checkbox"/> Pénzügyi és Városfejlesztési Bizottság	<input type="checkbox"/> Zárt	<input type="checkbox"/> Titkos szavazás
<input type="checkbox"/> Közbeszerzési Bizottság		<input type="checkbox"/> Egyszerű többség
<input checked="" type="checkbox"/> Képviselő-testület		<input checked="" type="checkbox"/> Minősített többség

#### 1.) A tárgyalandó témakör tárgyilagos és tényszerű bemutatása

##### Tisztelt Képviselő-testület!

Menczel Gyula (Rétság, Petőfi utca 60.) kérelmet nyújtott be az 1426/1 hrsz-ú kivett szérűskert megvásárlása tárgyában. Kéri a vásárlás támogatását méltányos áron.

Dombai Gábor elkészítette a változási vázrajzot is.

Az 1426-os hrsz 2019. évben alakult ki, ennek a területnek a megosztása szükséges.

Rétság városban gyakorlatilag az 1426-os hrsz-on vagy az egyetlen szérűskert. Eladási árra vonatkozó információnk nincs. Az adó- és értékbecslőbizonyítványokat a NAV által az előző évre leközölt értékesítések adatai alapján, megalapozottan állítjuk ki. Az értékesítés támogatása esetén javasolom, hogy kérjünk igazságügyi értékbecslőtől szakvéleményt.

A jelenleg elkészített vázrajzon már szerepel a volt sportkombinát mellett elvezető szervízút egy része.

A szervízút további részeinek kialakításához kérjünk fel geodétát.

Kérem a tisztelt Képviselő-testületet, hogy az előterjesztést megtárgyalni szíveskedjen.

Rétság, 2023.február 14.

**Mezőfi Zoltán**  
polgármester

## **2.) Előzmények, különösen a témában hozott korábbi testületi döntések, azok végrehajtása**

### **3.) Jogszabályi háttér**

Rétság Város Önkormányzat Képviselő-testületének hatályos rendelete az átmeneti gazdálkodás szabályairól.

### **4.) Határozati javaslat**

#### **RÉTSÁG VÁROS ÖNKORMÁNYZAT KÉPVISELŐ-TESTÜLETÉNEK /2023.( II. 23.) KT. HATÁROZATA**

Rétság Város Önkormányzat Képviselő-testülete megtárgyalta Menczel Gyula kérelméről készített előterjesztést.

A Képviselő-testület elvi hozzájárulását adja az 1426 hrsz-ú ingatlan megosztásához, az 1426/1 ingatlan értékesítéséhez. Az 1426/1 hrsz-ú ingatlan értékbecslését meg kell rendelni Balogh Bence igazságügyi szakértőtől.

A volt sportkombinát mellett lévő szervízút rendezésére a Képviselő-testület felkéri ..... földmérő mérnököt.

Határidő: 2023. február 28.

Felelős: Mezőfi Zoltán polgármester

#### **Záradék:**

A tájékoztatás szabályszerű, a határozati javaslat jogszabálysértést nem tartalmaz.

Fodor Rita Mária  
jegyző

**Segédanyagok:**

HRSZ	JEL	Műv.ág	Min.oszt.	Terület(ha.m2)	Kat.jöv.
<hr/>					
1426/					
a	kivett		0.3770	0.00	
	árok				
b	kivett		0.0606	0.00	
	sportpálya				
c	kivett		0.1032	0.00	
	szérűskert				
d	kivett		0.1327	0.00	
	szérűskert				

---

ÖSSZESEN: 0.6735 0.00

Cím: .

**Tulajdonosi adatok**

Sorszám: 1 Bejegyző határozat: 31269/2/2019.04.02

Tul.hányad: 1/1

Szerz.jogcím: tulajdonba adás

Név: RÉTSÁG VÁROS ÖNKORMÁNYZATA

Jogállás: tulajdonos

Cím: 2651 RÉTSÁG, Rákóczi út 20.

---

453/					
.	kivett		0.9523	0.00	
	közút				

---

ÖSSZESEN: 0.9523 0.00

Cím: 2651 RÉTSÁG, Petőfi utca 453 HRSZ.

**Tulajdonosi adatok**

Sorszám: 3 Bejegyző határozat: 30328/1996.01.17

Tul.hányad: 1/1

Szerz.jogcím: átadás

Név: RÉTSÁG VÁROS ÖNKORMÁNYZATA

Jogállás: tulajdonos

Cím: 2651 RÉTSÁG, Rákóczi út 20.

**Jogok-tények jogosultjai**

Sorszám: 1 Bejegyző határozat: 36988/2/2011.11.05

Jog-tény neve: Vezetékjog

Név: ÉMÁSZ HÁLÓZATI KORLÁTOLT FELELŐSSÉGŰ TÁRSASÁG

Cím: 3525 MISKOLC, Dózsa György utca 13

Szöveg: VMM-354/2011 engedély számú (7457) Rétság alállomás RETS - Rétság Kelet 20 kV-os fennálló vezeték javára a vázrajz szerinti 40 m2 területnagyságra.

Sorszám: 2 Bejegyző határozat: 38478/2012.11.29

Jog-tény neve: Vezetékjog

Név: ÉMÁSZ HÁLÓZATI KORLÁTOLT FELELŐSSÉGŰ TÁRSASÁG

Cím: 3525 MISKOLC, Dózsa György utca 13

Szöveg: VMM-708/2012 engedély számú (21144) Rétság 0,4 kV-os 1. sz. fennálló vezeték javára a vázrajz szerinti 1916 m2 területnagyságra.

### **szérűskert** főnév (*népies*)

A telek azon része, ahol kazlakban, boglyákban, kalangyákban takarmányféléket halmoznak fel; szérű.

• *A roppant, húsz holdnyi tér, melyet az udvar, park és szérűskertek képeztek..., el volt lepve ökrökkel.* (Jókai Mór)

szérűskertes; szérűskerti.





## RÉTSÁG VÁROS ÖNKORMÁNYZATÁNAK KÉPVISELŐ-TESTÜLETE

2651 Rétság, Rákóczi út 20. Telefon: 35/550-100

[www.retsag.hu](http://www.retsag.hu) Email: hivatal@retsag.hu

Előterjesztést készítette Fodor Rita Mária Előterjesztő: Mezőfi Zoltán polgármester

### Szikora Szabolcs fakivágási kérelme

#### ELŐTERJESZTÉS

a Képviselő-testület 2023. február 23-i ülésére

Tárgyalja	Ülés	Szavazás
<input type="checkbox"/> Szociális bizottság	<input checked="" type="checkbox"/> Nyílt	<input checked="" type="checkbox"/> Nyílt szavazás
<input checked="" type="checkbox"/> Pénzügyi és Városfejlesztési Bizottság	<input type="checkbox"/> Zárt	<input type="checkbox"/> Titkos szavazás
<input type="checkbox"/> Közbeszerzési Bizottság		<input type="checkbox"/> Egyszerű többség
<input checked="" type="checkbox"/> Képviselő-testület		<input checked="" type="checkbox"/> Minősített többség

#### 1.) A tárgyalandó témakör tárgyilagos és tényszerű bemutatása

##### Tisztelt Képviselő-testület!

Szikora Szabolcs az alábbi kérelemmel fordul a Képviselő-testülethez:

„Alulírott Szikora Szabolcs 2651. Rétság, Bem utca 2.fsz4. lakos hivatkozva a 036/9 hrsz. területhez vezető úton lévő, ill. útra ráhajló fák kivágásának kérelmére mellékelem a terület-ről készült fotókat.

Mivel az önkormányzat út hivatalos szélesség 6 méter és traktorral, ill. teherautóval megközelíteni nem lehet, ezért kérem a hozzájárulást a fák és bokrok kivágásához.

Köszönettel  
Szikora Szabolcs”

Kérelméhez csatolta a „Fakivágási engedélykérelmet” is, az illetéket leróta. (Csatolom)

Szikora Szabolcs földingatlana a volt szemétkerakó fölött, a 036/9 hrsz-en található. Megközelítése a 033 hrsz-ú és a 035 hrsz-ú önkormányzati tulajdonú földutakon lehetséges. 1 db akácfát, csipke, galagonya és mogyoróbokrokat szeretne kivágni saját kivitelezésben.

Évekkel ezelőtt volt egy hasonló kérelem, akkor a pusztaszántói városrészben nyújtottak be földtulajdonosok hasonló kérelmet. A Képviselő-testület akkor hozzájárulását adta az úttisztítás érdekében a fák kivágásához, gallyazási munkák elvégzéséhez.

A földutak környezetének rendezése az önkormányzat feladata lenne.

Kérem a tisztelt Képviselő-testületet, hogy az előterjesztést megtárgyalni szíveskedjen.

Rétság, 2023.február 12.

**Mezőfi Zoltán**  
polgármester

**2.) Előzmények, különösen a témában hozott korábbi testületi döntések, azok végrehajtása**

- Mellékelve

**3.) Jogszabályi háttér**

**4.) Határozati javaslat**

**RÉTSÁG VÁROS ÖNKORMÁNYZAT KÉPVISELŐ-TESTÜLETÉNEK  
/2023.( II. 23.) KT. HATÁROZATA**

Rétság Város Önkormányzat Képviselő-testülete megtárgyalta Szikora Szabolcs fakivágási kérelméről készített előterjesztést.

A Képviselő-testület úttisztítás címen tulajdonosi hozzájárulását adja a 033 hrsz-ú és a 035 hrsz-ú önkormányzati tulajdonú földutakon 1 db akácfa, csipke, galagonya és mogyoróbokrok kivágásához.

Határidő: 2023. február 28.

Felelős: Mezőfi Zoltán polgármester

**Záradék:**

A tájékoztatás szabályszerű, a határozati javaslat jogszabálysértést nem tartalmaz.

Fodor Rita Mária  
jegyző



---

033/ . kivett közút	0.6514	0.00
ÖSSZESEN:	0.6514	0.00

---



Cím: .

Tulajdonosi adatok

Sorszám: 3 Bejegyző határozat: 34830/2001.12.03

Tul.hányad: 1/1 Szerz.jogcím: tulajdonba adás 1999.XLIX. tv. Név: RÉTSÁG VÁROS ÖNKORMÁNYZATA Jogállás: tulajdonos

035/

. kivett közút

0.1473

0.00

---

ÖSSZESEN:

0.1473

0.00

Cím: .

Tulajdonosi adatok

Sorszám: 3 Bejegyző határozat: 30328/1996.01.17

Tul.hányad: 1/1 Szerz.jogcím: átadás, Név: RÉTSÁG VÁROS ÖNKORMÁNYZATA

Jogállás: tulajdonos Cím: 2651 RÉTSÁG, Rákóczi út 20.



## Szerződésmódosítás

Szerződés száma: VP140366  
Kondíciós kód: SPOT\_SZERZMOD\_2\_2023\_B2M



VP140366

Jelen szerződés (Szerződés) létrejött a Kereskedő, másrésről a Felhasználó (együttesen: Felek) között, a megadott Felhasználási hely(ek)re vonatkozóan, alulírott helyen és időben az alábbi feltételekkel.

### 1. Szerződő felek

#### 1.1. Felhasználó adatai

**Felhasználó neve:** Rétság Polgármesteri Hivatal  
**Székhelye:** 2651 Rétság Rákóczi Ferenc út 20-22.  
**Adószáma:** 15451615212

**Céggjegyzékszám:**

#### 1.2. Fizető adatai

**Fizető neve:** Rétság Polgármesteri Hivatal  
**Székhelye:** 2651 Rétság Rákóczi Ferenc út 20-22.  
**Adószáma:**

**Céggjegyzék száma:**

#### 1.3. Kereskedő adatai

**Kereskedő neve:** E.ON Energiamegoldások Kft.  
**Kereskedő székhelye:** 1134 Budapest, Váci út 17.  
**Adószáma:** 13322142-2-44  
**Céggjegyzék száma:** 01-09-729313

2. Felek rögzítik, hogy Felhasználó és Kereskedő között teljes ellátás alapú, villamosenergia-vásárlási szerződés (a továbbiakban: Szerződés) jött létre VP140366 szerződésszámon. Jelen szerződésmódosítás hatályosulása esetén a Kereskedő a következő szerződésszámon tartja nyilván a Szerződést MA140366
3. Felek a 2. pontban rögzített Szerződést az alábbiak szerint módosítják:

#### 3.1. Szerződés hatálya, szerződéses időszakra vonatkozó villamos energia igény

**A teljesítés/szállítás kezdő időpontja:** 2023.04.01 0:00 órától  
**A teljesítés/szállítás befejezésének időpontja:** 2023.09.30. 24:00 óráig  
**A szerződéses időszakra vonatkozó igényelt villamos energia:** 0,000 MWh

A jelen Szerződés határozott időtartamra jön létre, ezért rendes felmondás útján nem lehet felmondani. Amennyiben a Felek bármelyike a jelen Szerződés lejártát megelőző 60 és 30 nap közötti időtartamban nem jelzi írásban a másik Fél részére, hogy nem kívánja meghosszabbítani a jelen Szerződés hatályát, úgy a jelen Szerződés hatálya a Szerződés fordulónapján 6 hónapos határozott idővel megegyező időszakkal automatikusan meghosszabbodik. Ennek megfelelően a Szerződés hatálya a fenti jognyilatkozat- és a szerződés megszüntetését eredményező más jognyilatkozat hiányában a Szerződés fordulónapján időszakra folyamatosan meghosszabbodik. Az írásbeli jelzésnek legkésőbb a Szerződés hatályának lejártát (meghosszabbodás esetén a fordulónapját) megelőző 30. napon meg kell érkeznie a másik Félhez.

#### 3.2. Szerződéses ár, fizetési feltételek

**Energiadíj egységára:** Az 3.3 pontban rögzített képlet alapján kerül meghatározásra, mely képletben a C értéke:  
31,98 HUF/kWh  
**Fizetési határidő:** Az előre kiállított számlán feltüntetett esedékesség szerint.  
**Fizetés módja:** Átutalás

Szerződés száma: VP140366

Kondíciós kód: SPOT\_SZERZMOD\_2\_2023\_B2M

### 3.3. Ármeghatározás módszere

A teljes havi tényfogyasztás átlagára a következő képlet szerint számítódik negyedóránként:

$$P = \sum [V * (HUPX * F_x / 1000 + C)] / V_s$$

V: negyedórás fogyasztás görbe alapján meghatározott fogyasztás (kWh)

V<sub>s</sub>: elszámolási periódus szumma fogyasztás (kWh)

Profilos elszámolású felhasználási helyek esetében az elosztó által meghatározott, adott profilcsoporthoz tartozó standard negyedórás mérést helyettesítő szintetikus profilgörbe alapján kerül meghatározásra a havi kiszámlázott villamos energia értéke. Amennyiben nem áll rendelkezésre a területileg illetékes elosztói engedélyes által meghatározott profilcsoport, abban az esetben Általános üzleti profil alapján történik az elszámolás. Az éves leolvasás alapján megállapított különbözeti energiadíj a leolvasás alapján elszámolt időszakra vonatkozó órás HUPX<sub>DAM</sub> és a szintetikus görbe szerint előállított negyedórás adatok felhasználásával kerül megállapításra és elszámolásra.

F<sub>x</sub>: adott elszámolási periódus utolsó munkanapján jegyzett hivatalos MNB árfolyam (HUF/EUR)

C: Spread (HUF/kWh)

HUPX: DAM órás elszámoló ár (HUPX<sub>DAM</sub>: HUPX Magyar Szervezett Villamosenergia-piacon „HUPX SPOT”-ként jegyzett adott órás termék ára), (EUR/MWh)

P: elszámolási periódus (naptári hónap) átlagár (HUF/kWh)

Elszámolási periódus: naptári hónap – amennyiben a szerződés hatálybalépésének időpontja nem naptári hónap elsejére esik, a számlázási fordulónap abban az esetben is naptári hónap vége, ez esetben törthavi elszámolás készül időarányosan.

A negyedórás spot árak képzése az órás HUPX<sub>DAM</sub> árak alapján történik úgy, hogy az adott óra minden negyedórájában az adott órás HUPX ár érvényes.

3.4. A szerződéses árképlet alapján meghatározott energiadíj nem tartalmazza a VET 9-13. §-ban meghatározott megújuló energiaforrásokból és hulladékból nyert villamos energiatermelés támogatására fizetendő KÁT és prémium pénzeszközt, a rendszerhasználati díjakat, a VET 147. §-ában meghatározott pénzeszközöket, a jövedéki adót, az ÁFÁ-t, valamint jogszabályok alapján esetlegesen felmerülő egyéb adókat, illetékeket, díjakat, járulékokat és költségeket. Ugyanakkor a szerződéses ár tartalmazza azt a ráfordítást, amely a Kereskedőnél az energiahatékonyságról szóló 2015. évi LVII. törvény („Enhat. tv.”) és a kapcsolódó jogszabályok, szabályzatok, közigazgatási határozatok alapján elérendő éves energiamegtakarítási kötelezettség miatt felmerül.

3.5. Kereskedő a villamos energia fogyasztásra vonatkozó számlát az elszámolási időszakot megelőzően előre állítja ki, mely számlának a fizetési határideje is megelőzi az elszámolási időszakot, az első előre fizetendő számla esetében a fizetési határidő megelőzi a 3.1. pontban rögzített Teljesítés/Szállítás kezdő időpontját is. Az így megfizetendő ellenérték magában foglalja a villamos energia árát, a VET 9-13. §-a alapján kötelezően megvásárolandó villamos energia (ún. KÁT) mennyiségének és szabályozásának Felhasználóira eső költségét, a VET 147. §-ában meghatározott pénzeszközöket, a jövedéki adót, az ÁFÁ-t, valamint jogszabályok alapján esetlegesen felmerülő egyéb adókat, illetékeket, díjakat, járulékokat és költségeket, valamint a rendszerhasználati díjat, amennyiben a Felek megállapodása szerint a Felhasználó a Kereskedő részére fizeti meg a rendszerhasználati díjat.

Az előre fizetendő számlán szereplő villamosenergia mennyiség alapja idősoros felhasználási helyek esetében a Kereskedő portfóliójában lévő, hasonló fogyasztási szokással rendelkező felhasználási helyekre jellemző havi fogyasztási arányszám felhasználásával kerül meghatározásra, mely arányszám havonta eltérő lehet. Profilos elszámolású felhasználási helyek esetében az elosztó által meghatározott fogyasztási mennyiség, vagy annak hiányában a szerződött mennyiség havi időarányos mennyisége alapján kerül meghatározásra a havi kiszámlázott villamosenergia értéke.

Az előre fizetendő számlákon szereplő ár meghatározása az elszámolási időszakra vonatkozó HUDEX és OTC piac forward árjegyzései alapján történik.

Az előre kiállított számla utólagosan elszámolásra kerül az elszámolási periódusonként (naptári hónaponként) kiállított, tény adatokon vagy elosztó által megadott Mértékadó éves fogyasztás időarányos mennyiségén alapuló számlában.

Felek a szerződéses időszak leteltét követő 30 napon belül a ténylegesen elfogyasztott mennyiség és a tényleges árak alapján egymással elszámolnak, amely elszámolás során figyelembe veszik az elszámolást megelőzően már kiszámlázott és megfizetett összegeket. Távmért felhasználási hely esetén az elszámolás alapját az elosztói adatszolgáltatás, távméréssel nem rendelkező felhasználási hely esetén a felhasználói díktálás, ennek hiányában elosztói becslés képezi.



## Szerződésmódosítás

Szerződés száma: VP140366

Kondíciós kód: SPOT\_SZERZMOD\_2\_2023\_B2M

- 3.6. Amennyiben a Felhasználó háztartási méretű kiserőművet vagy kiserőművet telepít a Felhasználási helyei valamelyikére, úgy a Kereskedő jogosult a szerződést az érintett felhasználási hely tekintetében felmondani.
- 3.7. A Szerződésmódosítás a Felhasználó általi elfogadás visszaigazolásának Kereskedő által történt kézhezvételének napján jön létre azzal, hogy a 3.1 pont szerinti teljesítés/szállítás kezdő időpontjától induló teljesítés/szállítás feltétele, hogy az előre kiállított első - előre fizetendő - számla kiegyenlítése megtörténjen a számlán feltüntetett esedékesség napjáig. A Felhasználó általi elfogadás a jelen Szerződésmódosítás cégszerű aláírását követően valamennyi oldal szkennelt vagy lefotózott képének a szerzodes@eon.hu címre történő visszaküldésével vagy az eon.hu/versenyiaci-szerzodesmodositas oldalon megadott adatokkal a Szerződésmódosítás elfogadásáról tett nyilatkozat beküldésével történik.
- 3.8. Kereskedő a szerződés futamideje alatt jogosult a Felhasználó szerződését azonnali hatállyal megszüntetni (felmondani), amennyiben Felhasználó az előre fizetendő számlák bármelyikének teljesítésével késedelembe esik, azzal, hogy ha a Felhasználó a 3.1 pont szerinti szállítási időszakot megelőzően kiállított előre fizetendő számla befizetésével esik késedelembe, abban az esetben Kereskedő a Szerződést 2023.03.31 nappal jogosult megszüntetni.
- 4. Felek a 2. pontban rögzített Szerződés jelen szerződésmódosítással nem érintett rendelkezéseit változatlan tartalommal érvényesnek és hatályosnak tekintik.
- 5. Felek megállapodnak, hogy amennyiben a Kereskedő által a villamosenergia-szállításra/villamosenergia-beszerezésre vonatkozóan valamely nagykereskedelmi partnerével ("Nagykereskedelmi Partner") kötött valamely vagy összes szerződése olyan okból szűnik meg, amelyért a Kereskedő nem felelős (ideértve a megszüntetés és megszűnés eseteit is), felfüggesztésre kerül vagy olyan körülmény következik be, mely alapján a Nagykereskedelmi Partner tartósan, de legalább 2 napon túl részben vagy egészben nem teljesíti a Kereskedővel kötött szerződésben meghatározott kötelezettségeit (különösen a szállítási kötelezettségét) vis maior eseményre, vagy bármely más indokra hivatkozással, úgy a Nagykereskedelmi Partnerrel létrejött szerződés megszűnésétől vagy a teljesítést akadályozó körülményről való tudomásszerzést követő 15 napon belül Kereskedő jogosult (i) a jelen Szerződés 3.2 pontjában meghatározott „C” értékét – a felhasználó írásbeli értesítése mellett – egyoldalúan módosítani és új előre fizetendő számlát kiállítani; vagy (ii) a jelen Szerződést azonnali hatállyal, írásbeli rendkívüli felmondással megszüntetni Felek elszámolási kötelezettsége mellett. Amennyiben a Felhasználó a fenti okból kibocsátott számlát nem teljesíti a számlán szereplő fizetési határidőre, úgy Kereskedő jogosult a Szerződést egyoldalúan, azonnali hatállyal megszüntetni.

dátum	dátum	2023. január 16. dátum
Felhasználó aláírása	Fizető aláírása (amennyiben a felhasználótól eltér)	 E.ON Energiamegoldások Kft.
Rétság Polgármesteri Hivatal	Lehoczki Balázs	Lehoczki Balázs
Aláíró(k) olvasható neve	Aláíró(k) olvasható neve	Aláíró(k) olvasható neve

00018247  
 1825  
 VP140366\_03-12-2023\_00018247\_13-381  
 21:13\_3\_B2M\_ALL\_03X\_C2625

**Melléklet**

**A változásban (szerződésmódosításban vagy hatályosulás hiánya esetén felmondásban) érintett Szerződés(ek), felhasználási hely(ek) és mérési pont(ok)**

Szerződés száma	Felhasználási hely címe	Mérési pont azonosító
VP140366	2651 Rétság Rákóczi Ferenc út 20	HU000220F11-S00000000000005051417



1825 00018243

VP\_361\_P\_000220F11-S00000000000005051417

0018243\_00018243





## KLASSZIK STABIL TELJES ELLÁTÁS ALAPÚ VILLAMOSENERGIA-ÉRTÉKESÍTÉSI EGYEDI SZERZŐDÉS

55-33

amely az alább meghatározott **Felhasználó** és az **MVM Next Energiakereskedelmi Zrt.** mint Kereskedő (székhelye: 1081 Budapest, II. János Pál pápa tér 20.; cégjegyzékszám: 01-10-140263; adószáma: 26713111-2-44; között – együttesen Felek – jött létre a jelen egyedi szerződésben (továbbiakban: Egyedi Szerződés) felsorolt felhasználási hely(ek) villamos energia ellátásának vonatkozásában. Az Egyedi Szerződés keretében a Felek teljes ellátás alapú villamosenergia ellátásban állapodnak meg, menetrendadási kötelezettség nélkül. Az Egyedi Szerződés elválaszthatatlan részét képezi a Kereskedő mindenkor hatályos Villamos energia kereskedelmi üzletszabályzatának (továbbiakban: Üzletszabályzat) M.4. számú mellékletében található Villamosenergia Szerződés Általános Szerződési Feltételei (továbbiakban: ÁSZF). A Felhasználó kijelenti, hogy az ÁSZF-t megismerte és annak tartalmát magára nézve kötelezőnek fogadja el. Jelen Egyedi Szerződés és a mindenkor hatályos ÁSZF rendelkezéseit minden esetben együttesen kell értelmezni, azonban az Egyedi Szerződés és az ÁSZF közötti eltérés esetén az Egyedi Szerződés rendelkezései irányadók (az Egyedi Szerződés és az ÁSZF a továbbiakban együttesen: Szerződés). A jelen Egyedi Szerződésben nem szabályozott kérdések tekintetében az ÁSZF irányadó.

A mindenkor hatályos ÁSZF elérhető a Kereskedő ügyfélszolgálatán, illetve weboldalán ([www.mvmenergiakereskedo.hu](http://www.mvmenergiakereskedo.hu)).

### 1. Felhasználó

Neve:	Rétság Város Önkormányzat
Vevőkódja:	100150611
Székhelye:	2651 Rétság, Rákóczi út 20.
Cégjegyzékszám:	
Adószáma:	15735492-2-12

### 2. Kapcsolattartó személyek

	Felhasználó részéről	Kereskedő részéről
Név:	Jávorka János	Hornyak Marcell
E-mail:	<a href="mailto:hivatal@retsag.hu">hivatal@retsag.hu</a>	<a href="mailto:hornyak.marcell@mvm.hu">hornyak.marcell@mvm.hu</a>
Mobil:	+36-20-949-2803	
Telefon:		+36-1-304-3946
Fax:		

### 3. Teljesítési időszak

Teljesítési időszak:	2023.02.08. 00:00 órától - 2024.12.31. 24:00 óráig
----------------------	--

Jelen Szerződés határozott időtartamra jött létre, amely rendes felmondás útján nem szüntethető meg.

Felek megállapodnak, hogy a Kereskedő jogosult a határozott idejű Szerződés lejáratát megelőző 60. napig írásban, ajánlat megtételével a Szerződés meghosszabbítását kezdeményezni, melyben közli a meghosszabbított időszakra vonatkozó feltételeket. Amennyiben a Felhasználó a Szerződés meghosszabbítására irányuló ajánlat kézhezvételét követő 20. napig nem jelzi írásban a Kereskedő felé, hogy a Szerződés meghosszabbítását nem kéri, a Szerződés a Felhasználó ráutaló magatartása alapján a Kereskedő ajánlatában meghatározott feltételekkel és időtartamra meghosszabbodik. A jelen pont alapján a Szerződés meghosszabbítására több alkalommal is sor kerülhet.

### 4. Szerződött villamos energia mennyiség

Szerződött mennyiség:	30 460 kWh
-----------------------	------------

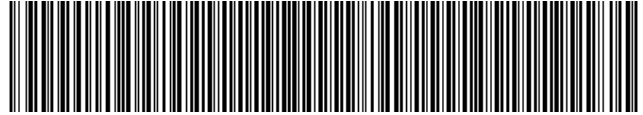

A Felhasználónak villamos energia fogyasztása tekintetében nincs sem éves, sem havi mennyiségi átvételi kötelezettsége, („take or pay”).

## 5. Számlázás, fizetés és elszámolás

Fizetési határidő:	Tárgyhót követő 25. naptári nap
Fizetési biztosíték:	Nem szükséges szerződéskötéskor

### 5.1. Profil elszámolású Mérési Pont (továbbiakban: POD) elszámolása:

Profil elszámolású Mérési Pont esetén a Kereskedő a Felhasználó számára havonta számlát állít ki, amely a Mértékadó Éves Fogyasztás (továbbiakban: MÉF) arányos mennyiségén kívül tartalmazhatja az elosztói engedélyes által küldött leolvasásból eredő fogyasztási adatok alapján számított mennyiségi eltérést is. A havi számlákon a területileg illetékes elosztói engedélyes gyakorlatához igazodva a MÉF 1/12-ed része, vagy a MÉF/365 szorozva az adott hónap napjainak számával meghatározott mennyiség kerül kiszámlázásra, mennyiségi eltérésként pedig a mért fogyasztás alapján számított díjak és a korábban kiszámlázott díjak különbözete kerül feltüntetésre. Kereskedő a mennyiségi eltérést tartalmazó számlán a KÁT és prémium pénzeszközből eredő díjat is jogosult kiszámlázni.

Profil elszámolású POD esetén a Kereskedő jogosult a vételezési szokásoktól jelentősen eltérőnek látszó MÉF érték esetén az elosztói engedélyestől rendkívüli leolvasást megrendelni, és ennek eredménye alapján vagy a Felhasználóval egyetértésben, egyéb esetekben is a MÉF-et módosítani.

### 5.2. Idősoros elszámolású POD elszámolása:

Idősoros elszámolású POD esetén a Kereskedő az elosztói engedélyes által közölt negyedórás mérési adatok alapján készíti el minden hónapban a Felhasználó havi villamosenergia-számláját. Amennyiben nem áll rendelkezésre mérési adat, úgy a Szerződésben foglalt, szerződött éves mennyiség, azaz a Várható Éves Fogyasztás 1/12-ed része kerül kiszámlázásra.

### 5.3. Hibás mérés esetén követendő eljárás:

Amennyiben a Felek bármelyike tudomást szerez a fogyasztásmérő meghibásodásáról, köteles erről a másik Felet és a területileg illetékes elosztói engedélyest haladéktalanul telefonon és írásban (levélben, faxon, vagy e-mailben) tájékoztatni.

Amennyiben a fogyasztásmérő meghibásodik, a fogyasztási adatokat a Felhasználó hálózathasználati szerződésének rendelkezései szerint és az elosztói engedélyes üzletszabályzatában leírtaknak megfelelően állapítja meg az elosztói engedélyes. Emellett, ha a fogyasztásmérő berendezés vagy annak valamely része hibás működésének időtartama visszamenőlegesen megállapítható, a már leolvasott adatokat az elosztói engedélyes jogosult és köteles helyesbíteni.

### 5.4. Fizetés:

Az ÁSZF 5.1. pontja kiegészül: A Felhasználó a számlán feltüntetett összeget a Kereskedő bankszámlájára átutalással, azonnali beszedési, csoportos beszedési vagy készpénz-átutalási megbízással, valamint elektronikus számla esetén a Kereskedő által elfogadott egyéb módon köteles megfizetni.

A további számlázási, fizetési és elszámolási feltételeket részletesen az ÁSZF tartalmazza.

## 6. Számla postázási címe

Rétság Város Önkormányzat, 2651 Rétság, Rákóczi út 20.

## 7. Felhasználási hely(ek), éves fogyasztások, szerződéses ár (áramdíj)



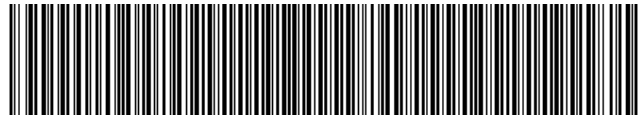

Profil elszámolású felhasználási hely(ek):

Sorsz.	Cím	Egyéb azonosító*	Felhasználási hely azonosító**	MÉF***
	Mérési pont azonosító (POD)			Áramdíj
1	2651 Rétság, Mikszáth Kálmán utca 6.		243085	5 773 kWh
	HU000220F11-S00000000000005012579			97,80 Ft/kWh
2	2651 Rétság, Templom utca hrsz. 356/59		243087	10 119 kWh
	HU000220F11-S0000000000000107876			97,80 Ft/kWh
3	2651 Rétság, Templom utca hrsz. 356/59		243088	0 kWh
	HU000220F11-S0000000000000107878			97,80 Ft/kWh

\* (1) Elosztó Felhasználási hely azonosító, (2) Előző kereskedőnél nyilvántartott szerződés szám, (3) Mérő gyári száma

\*\* Kereskedői Felhasználási hely azonosító

\*\*\* Várható Éves Fogyasztás/Mértékadó Éves Fogyasztás

A POD azonosítók 3-8. karaktere az illetékes Elosztói engedélyest jelöli a következők szerint:

Elosztói engedélyes kódja	Elosztói engedélyes neve	Elosztói engedélyes székhelye
000220	MVM Émász Áramhálózati Kft.	3525 Miskolc, Dózsa utca 13.

Az áramdíj tartalmazza a mérlegkör tagsági díjat, de nem tartalmazza a rendszerhasználati díjakat, a villamos energiáról szóló 2007. évi LXXXVI. törvény (VET) 13/A. §-ában a kötelező átvételi rendszer és a prémium típusú támogatási rendszer működtetésének finanszírozása céljából, valamint a VET 147. §-ában meghatározott pénzeszközöket, a jövedéki adót, az ÁFA-t, valamint jogszabályok alapján esetlegesen felmerülő egyéb adókat, illetékeket, díjakat, járulékokat és költségeket, amelyek megfizetésére – amennyiben jogszabály nem zárja ki – a Felhasználó kötelezettséget vállal. Amennyiben jogszabály olyan új adótípusról, illetékről, járulékról vagy bármilyen egyéb, a villamosenergia-ellátással kapcsolatos új költségelem alkalmazásáról rendelkezik, amelynek hatálya kiterjed jelen Szerződésre, az áramdíjon felül a Kereskedő jogosult ezen új tételeket is felszámítani és számlázni, feltéve, hogy azt jogszabály nem zárja ki.

Tekintettel az ajánlati árra, a Felhasználó biztosítja, hogy felhasználási helyeire a szerződéses időszakot követő ajánlatkérés során az utolsó ajánlattétel joga a Kereskedőt illeti meg. A Kereskedő az utolsó ajánlattételi jogával, a Felhasználó írásos – mástól érkezett ajánlat(ok) üzleti feltételeit, különösen az árat tartalmazó – értesítésének kézhezvételétől számított 5 munkanapon belül élhet, amely esetben a Felhasználó a Kereskedővel köteles a szerződést megkötni. Amennyiben a Felhasználó megszegi a jelen pont szerinti kötelezettségeit, úgy kötbér megfizetésére köteles Kereskedő részére, melynek mértéke a 4. pontban meghatározott szerződött energiamennyiség 1/12-ed része és szerződéses egységár szorzata alapján kerül meghatározásra, de minimum 100.000,- (azaz Százezer) Ft.

Amennyiben a szerződéses ár Euróban lett meghatározva, a KÁT és Prémium pénzeszköz díja, valamint a Forintban meghatározott jövedéki adó Euróra történő átszámítása a Magyar Nemzeti Bank (MNB) által tárgyhónap utolsó munkanapján közzétett, hivatalos HUF/EUR devizaárfolyamon történik.

A Felhasználó a rendszerhasználati díjat közvetlenül az elosztói engedéllyessel számolja el, így a rendszerhasználati díjra vonatkozó számlát az elosztói engedélyestől kapja. A Felhasználónak lehetősége van arra, hogy a Kereskedővel kötött külön megállapodás alapján a rendszerhasználati díjakat a Kereskedő fizesse meg az elosztói engedélyes részére, majd közvetített szolgáltatásként havonta tovább számlázza azt a Felhasználónak.

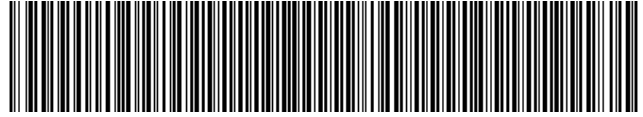

## 8. Mérlegkör tagság

A Kereskedő a villamos energiáról szóló 2007. évi LXXXVI. törvény értelmében hatályos mérlegkör-tagsági szerződéssel rendelkezik, mely alapján jogosult mérlegkör aggregátorként eljárni. Felhasználó a jelen Szerződésben foglaltak teljesítése érdekében és a Szerződés hatályának tartamára Kereskedő, mint mérlegkör aggregátor által képviselt mérlegkörhöz csatlakozik. A Felhasználó, mint mérlegkör tag külön mérlegkör tagsági díjat nem fizet. A Kereskedő, mint mérlegkör aggregátor átvállalja a Felhasználótól, mint mérlegkör tagtól az átviteli rendszerirányítóval való kapcsolattartás adminisztratív feladatait. A mérlegkör működtetésével kapcsolatos adatszolgáltatási kötelezettség megszegéséből eredő minden felelősség a mérlegkör aggregátort terheli, aki mentesíteni tartozik mérlegkör tagot minden ebből eredő kár alól.

## 9. Szerződéses ajánlat érvényessége, üzleti titok

A szerződéses ajánlat érvényességi ideje 2023. 01. 31. 16:00, ameddig a Felhasználó köteles a cégszerűen aláírt Szerződést a Kereskedőnek visszaküldeni. Kereskedő jogosult a jelen szerződéses ajánlatot az érvényességi időn belül a Felhasználó részére küldött írásbeli értesítés útján visszavonni, amellyel a jelen szerződéses ajánlat érvényét és hatályát veszti.

A Szerződés a szerződéses ajánlat Felhasználó általi elfogadását követően, az elfogadott szerződéses ajánlat Kereskedő általi, hiánytalan kézhezvételével jön létre és lép hatályba, azzal, hogy a Szerződés hatálybalépésének feltétele, hogy a Felhasználó érvényes és hatályos hálózathasználati és hálózati csatlakozási szerződéssel rendelkezzen. Kereskedő a Szerződés szerinti villamosenergia-mennyiség rendelkezésre bocsátását a teljesítési időszak kezdő időpontjában kezdi meg.

Felek megállapodnak, hogy amennyiben a Felhasználó által elfogadott szerződéses ajánlat az érvényességi határidőn túl kerül a Kereskedő által kézhez vételre, úgy az aláírt szerződéses dokumentumok Kereskedő általi befogadása esetén a teljesítési időszak kezdő időpontja módosulhat. Felek rögzítik, hogy Kereskedő általi kézhez vételre a Kereskedő iktatórendszere szerinti időpontban kerül sor.

Felek rögzítik, hogy a Kereskedő a Szerződés lényeges feltételeit a Szerződés megkötését megelőzően egyértelmű, közérthető és világos módon ismertette a Felhasználóval, és erre tekintettel a Felhasználó a VET 61.§ (2) bekezdésére figyelemmel a Szerződés megkötésével kijelenti, hogy a Szerződés lényeges feltételeit a Szerződés megkötése előtt teljeskörűen megismerte, megértette és azok kifejezett elfogadásával köti meg a Szerződést.

A Szerződésben foglaltak a Kereskedő üzletileg bizalmas információit képezik, ezért jelen dokumentum, illetve annak bármely része – különös tekintettel a szerződéses árra – harmadik személynek a Kereskedő előzetes írásbeli engedélye nélkül semmilyen formában nem adható át.

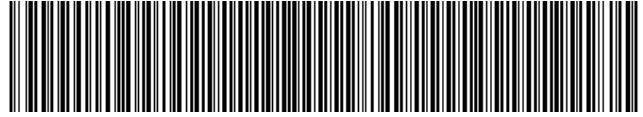

## 10. Személyes adatok kezelése

Felek egyezően rögzítik, hogy a jelen Szerződés megkötése és teljesítése során a jelen Szerződéssel összefüggésben természetes személy alkalmazottaik, cégképviselőik, közreműködőik (a továbbiakban együttesen: Közreműködők) személyes adata kerül közlésre. Saját Közreműködője tekintetében mindegyik Fél adatkezelő, az adatkezelő Fél Közreműködője tekintetében a másik Fél a címzett.

A Kereskedő tájékoztatja a Felhasználót és Felek jelen Szerződésben feltüntetett természetes személy kapcsolattartóit/közreműködőit, hogy a jelen Szerződésben, illetve más dokumentumokban kapcsolattartóként/közreműködőként megjelölt természetes személyek személyes adatai kezeléséről szóló részletes adatkezelési tájékoztatót (Adatkezelési Tájékoztató az MVM Vállalkozáscsoport 1. sz. melléklet szerinti tagvállalatai által kötött szerződésekben, illetve más dokumentumokban kapcsolattartóként megjelölt természetes személyek, továbbá a tagvállalatok egyéb partnerei részéről kapcsolattartóként eljáró természetes személyek személyes adatainak kezeléséről) a <https://www.mvmnext.hu/Adatvedelem/adatvedelmi-tajekoztatok/adatvedelmi-tajekoztatások> elérhetőségen tekintheti meg a Felhasználó és Felek jelen Szerződésben feltüntetett természetes személy kapcsolattartói/közreműködői.

Felek erről kötelesek a jelen Szerződésben feltüntetett természetes személy kapcsolattartóikat/közreműködőiket tájékoztatni és igazolható módon meggyőződni arról, hogy ezen érintett természetes személyek a fenti dokumentumokat elolvasták.

Felhasználó kijelenti, hogy a jelen pontban foglalt kötelezettsége megszegéséből eredő következményért felelősség terheli, és a kötelezettsége megszegéséből eredően a Kereskedővel szemben támasztott igény, követelés alól Kereskedőt teljes körűen mentesíti, az ilyen igényért, követelésért harmadik személlyel szemben helytáll.

## 11. Egyéb rendelkezések

A Felhasználó kötelezettséget vállal arra, hogy a Szerződés keretében ellátott felhasználási helyeinek adásvétele, bérletbe vagy használatba adása esetén, illetve minden olyan esetben, amikor a felhasználási hely egészének birtoklása, használata vagy a felette való rendelkezési jog a Felhasználón kívül harmadik személyt illette meg, a Felhasználó az ilyen irányú megállapodás megkötését megelőzően legalább 15 nappal értesíti a Kereskedőt. A Kereskedő ilyen esetben jogosult a Szerződés újratárgyalását kezdeményezni, szükség esetén az érintett harmadik személy(ek) bevonásával. Amennyiben a Felek az újratárgyalás során 30 napon belül nem jutnak olyan eredményre, amely valamennyi Fél számára elfogadható, úgy a Szerződés a Felek közös megegyezésével megszüntetésre kerül.

Kereskedő a Szerződésben foglalt jogait, illetve kötelezettségeit jogosult a Kereskedő Vállalatcsoporton belüli bármely egyéb vállalkozásra a Felhasználó külön hozzájárulása nélkül is átruházni. Jelen pont vonatkozásában „Kereskedő Vállalatcsoport” jelenti az MVM Zrt-t, továbbá mindazon társaságok összességét, amelyekben az MVM Zrt. a Ptk. szerinti közvetlen vagy közvetett többségi befolyással rendelkezik, továbbá ezen utóbbi társaságok Számviteli törvény szerinti leányvállalatait.

A Szerződés aláírásával egyidejűleg a Felek között létrejött, a Szerződés tárgyát érintő minden korábbi megállapodás, jognyilatkozat és egyéb dokumentum érvényét és hatályát veszti, és a Feleknek a Szerződés tárgyát érintő jogviszonyát kizárólag a Szerződés határozza meg.

A Felek kijelentik, hogy nincs ellenük folyamatban vagy egyébként fenyegető bírósági vagy egyéb eljárás, mely veszélyeztetni Szerződés teljesítését.



Szerződésszám: MVMNEXT-AJ-611187/00

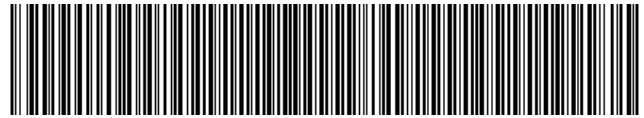

MVMNEXT-AJ-611187-00;AJ;100150611;V;

## 12. Szerződés példányai és mellékletei

Jelen Szerződés két azonos, a Felek által cégszerűen aláírt eredeti példányban készült, magyar nyelven, melyből egy példány a Felhasználót, egy példány a Kereskedőt illet meg. A Felek nevében aláíró képviselők rendelkeznek minden olyan jogszabályi és egyéb szervezeti felhatalmazással, melynek alapján a jelen Szerződés aláírására jogosultak. Az Egyedi Szerződés elválaszthatatlan részét képezi az ÁSZF.

A Felek a jelen Szerződést annak értelmezése és elolvasása után, mint akaratukkal mindenben megegyezőt, jóváhagyólag írják alá. Jelen Szerződés annak mindkét fél általi aláírásával jön létre és lép hatályba.

Kelt: Budapest, 2023.01.31.

Fodor Imre  
üzleti kereskedelmi igazgató

Sipos László  
kisvállalati ügyfelek és  
partner hálózat értékesítési  
osztályvezető

Felhasználó  
Rétság Város Önkormányzat

Kereskedő  
MVM Next Energiakereskedelmi Zrt.



## RÉTSÁG VÁROS ÖNKORMÁNYZATÁNAK KÉPVISELŐ-TESTÜLETE

2651 Rétság, Rákóczi út 20. Telefon: 35/550-100

[www.retsag.hu](http://www.retsag.hu) Email: hivatal@retsag.hu

Előterjesztést készítette Fodor Rita Mária      Előterjesztő: Mezőfi Zoltán polgármester

**Tájékoztató aláírt szerződésekről, benyújtott igénylésről**

### ELŐTERJESZTÉS

a Képviselő-testület 2023. február 23-i ülésére

Tárgyalja	Ülés	Szavazás
<input type="checkbox"/> Szociális bizottság	<input checked="" type="checkbox"/> Nyílt	<input checked="" type="checkbox"/> Nyílt szavazás
<input checked="" type="checkbox"/> Pénzügyi és Városfejlesztési Bizottság	<input type="checkbox"/> Zárt	<input type="checkbox"/> Titkos szavazás
<input type="checkbox"/> Közbeszerzési Bizottság		<input type="checkbox"/> Egyszerű többség
<input checked="" type="checkbox"/> <b>Képviselő-testület</b>		<input checked="" type="checkbox"/> Minősített többség

#### **1.) A tárgyalandó témakör tárgyilagos és tényszerű bemutatása**

##### **Tisztelt Képviselő-testület!**

Az átmeneti gazdálkodásról szóló rendelet alapján felhatalmazást kaptam arra, hogy beszámolási kötelezettség mellett közüzemi szerződéseket, anyagi vonzattal nem járó szerződéseket aláírjak.

Az alábbi szerződéseket írtam alá:

- E-ON villamosenergia szerződések (mellékelem)
- Polgármesteri Hivatal klímatelepítési szerződés módosítás: a vállalkozó kérte, hogy a vállalási díjat felezzük el, az első rész 2022. december hónapban kifizetésre került, a második részre pedig kaptunk próbaüzemmód lehetőséget. Az eredeti szerződés szerinti vállalási ár nem változott.
- MVM szerződés (laktanya, óvoda, közvilágítás)

Anyagi vonzatú szerződés (a vállalkozóval történt egyeztetéskor valamennyi képviselő támogatta)

- R-Carnet Service Kft. – piac kivitelezési munkákra pótmunkák és inflációkövetés – nettó 42.127.786 Ft.

Benyújtott igénylés

- Településfásítás 2023.programban 30 db gömb szivarfa igénylés.

Kérem a tisztelt Képviselő-testületet, hogy az előterjesztést megtárgyalni szíveskedjen.

Rétság, 2023.február 12.

**Mezőfi Zoltán**  
polgármester

## **2.) Előzmények, különösen a témában hozott korábbi testületi döntések, azok végrehajtása**

### **3.) Jogszabályi háttér**

Rétság Város Önkormányzat Képviselő-testületének hatályos rendelete az átmeneti gazdálkodás szabályairól.

### **4.) Határozati javaslat**

#### **RÉTSÁG VÁROS ÖNKORMÁNYZAT KÉPVISELŐ-TESTÜLETÉNEK /2023.( II. 23.) KT. HATÁROZATA**

Rétság Város Önkormányzat Képviselő-testülete megtárgyalta az aláírt szerződésekről és a benyújtott igénylésről készített előterjesztést.

A Képviselő-testület az alábbi szerződések aláírásával egyetért:

- E-ON villamosenergia szerződések (mellékelem)
- Polgármesteri Hivatal klímatelepítési szerződés módosítás: a vállalkozó kérte, hogy a vállalási díjat felezzük el, az első rész 2022. december hónapban kifizetésre került, a második részre pedig kaptunk próbaüzemmód lehetőséget. Az eredeti szerződés szerinti vállalási ár nem változott.
- MVM szerződés (laktanya, óvoda, közvilágítás)
- R-Carnet Service Kft. – piac kivitelezési munkákra pótmunkák és inflációkövetés – nettó 42.127.786 Ft.

A Képviselő-testület egyetért a Településfásítás 2023. programban 30 db gömb szivarfa igényléssel.

Határidő: ---

Felelős: ---

#### **Záradék:**

A tájékoztatás szabályszerű, a határozati javaslat jogszabálysértést nem tartalmaz.

Fodor Rita Mária  
jegyző

ÖSSZESÍTŐ

A

RÉTSÁGI ÖNKORMÁNYZAT ...../2022. SZÁMÚ HATÁROZATÁHOZ ÉS A  
...../2022. SZÁMÚ

MEGÁLLAPODÁSHOZ KAPCSOLÓDÓ ELSZÁMOLÁSHOZ

Kapott összeg: 2022. évre: 5.128.036,- Ft, került felhasználásra.

Sor szám	Kp. Számla száma megnevezése	Kp. számla száma	Átutalás esetén számla szám	Teljesítés dátuma	Számla összeg	Önkormányzati támogatás	Saját erő
<b>Lövész Íjászász szakosztály /850.000,-Ft/</b>							
1.	Rajtengedély	MSSZ 0294/22		2022.02.10.	517.500,-	517.500,-	
2.	Építési anyagok	SM-2022 6523/R	16200223 10002632 00000000	2022.11.16.	29.250,-	29.250,-	
3.	Építési anyagok	SM-2022 4680/R	16200223 10002632 00000000	2022.08.30.	70.580,-	70.580,-	
4.	Lószerek	SZ2022/2 00150/FK		2022.04.21.	125.445,-	125.445,-	
5.	Íjászfelszerelés	E-IL- 2022-46		2022.06.02.	98.600,-	98.600,-	
6.	Távcső	SZ2022/4 00063/FK		2022.07.28.	30.193,-	8.625,-	21.568,-
7.	<b>Lövész Íjász szakcsoport össz:</b>				871.568,-	<b>850.000,-</b>	
<b>Öregfiúk szakosztály /150.000,-Ft/</b>							
8.	Bíróidj	470-0521/ 22		2022.09.24.	30.400,-	30.400,-	
9.	Mérkőzésdíj	470-2613/ 22		2022.12.24.	10.000,-	10.000,-	
10.	Nevezésidj, Bíróidj	470-2885/ 22		2022.06.28.	40.000,-	40.000,-	
11.	Versenyyengedély	465- 0630/22		2022.	730,-	730,-	
12.	Kiküldetési rendelvény	ZF 027689		2022.04.29.	7.960,-	7.960,-	
13.	Kiküldetési rendelvény	ZF 027690		2022.05.27.	10.970,-	10.970,-	
14.	Kiküldetési rendelvény	ZF 027691		2022.09.30.	11.070,-	11.070,-	
15.	Kiküldetési rendelvény	ZF 027692		2022.10.30.	11.975,-	11.975,-	
16.	Kiküldetési rendelvény	ZD 232273		2022.04.29.	5.605,-	5.605,-	
17.	Kiküldetési rendelvény	ZD 232272		2022.05.27.	7.735,-	7.735,-	
18.	Kiküldetési rendelvény	ZD 232274		2022.09.30.	7.800,-	7.800,-	
19.	Kiküldetési rendelvény	ZD 232275		2022.10.28.	8.445,-	5.755,-	2.690
<b>Öregfiúk foci össz:</b>					<b>152.690,-</b>	<b>150.000,-</b>	<b>2.690,-</b>
<b>Felnőtt labdarúgó szakosztály /4.128.036,-Ft/</b>							

1.	Zöldterület kezelés	MNLN-2022-59	---	2022.12.23.	75.000,-	75.000,-	----
2.	Üdítő és Ásványvíz	2022/650.	----	2022.08.06.	6.840,-	6.840,-	---
3.	pályameszelő javítása	VAS-2022-7		2022.09.09.	15.000,-	15.000,-	
4.	Tisztítószer és festék	E-MKLS-2022-272	---	2022.08.06.	47.350.-	47.350.-	-----
5.	Sportruházat	2022-001414	---	2022.07.22	62.271.-	62.271.-	----
6.	Lakat	202206242	---	2022.07.29	3.330.-	3.330.-	----
7.	Informatika Nyomtató	HU22744088	---	2022.08.05	52.470.-	52.470.-	---
8.	Informatika Laptop	E-ATKFT-2022-11322	---	2022.08.09	120.880.-	120.880.-	---
9.	Elsősegély	AN168432	---	2022.08.26	23.680.-	23.680.-	---
10.	Sportruházat nyomtatás	E-SK-2022-107	---	2022.08.30	58.040.-	58.040.-	---
11.	Vendéglátás	2022/666	---	2022.08.14	7.440.-	7.440.-	---
12.	Törölköző	2768072	---	2022.08.29	14.800.-	14.800.-	---
13.	Sportruházat	VAS6-SZ-1096634	---	2022.08.12	103.050.-	103.050.-	---
14.	Sportruházat nyomtatás	E-SK-2022-91	---	2022.08.05	23.000.-	23.000.-	---
15.	Sportruházat	2022-001505	---	2022.08.12	5.265.-	5.265.-	---
16.	Üdítő, műanyagpohár	2022/727	---	2022.09.18	24.895.-	24.895.-	---
17.	Kötöző, karabiner, elosztó, fűnyírókerék, vágókorong	2022/07668	---	2022.09.19	23.625.-	23.625.-	---
18.	Festőanyagok	PAL-2022-1622	---	2022.09.19	58.900.-	58.900.-	---
19.	Reklám tervezés, készítés	SZAML-2021-11	---	2022.08.22	20.000.-	20.000.-	---
20.	Zöldterület kezelés	MNLN-2022-51	---	2022.10.11	140.000.-	140.000.-	---
21.	Ételfogyasztás	PNZS-2022-68	---	2022.11.20	46.700.-	46.700.-	---
22.	Sportruházat	2022-001939	---	2022.10.04	129.309.-	129.309.-	---
23.	Sportruházat	2022-002150	---	2022.10.24	76.708.-	76.708.-	---
24.	Sportruházat	2022-001980	---	2022.10.07	8.095.-	8.095.-	---
25.	Pizza	2022/00050	---	2022.10.16.	30.600.-	30.600.-	---
26.	Kiküldetési rendelvény	ZF 216251	---	2022.07.30.	12.244.-	12.244.-	---
27.	Kiküldetési rendelvény	ZF 216252	---	2022.08.30.	8356.-	8356.-	---
28.	Kiküldetési rendelvény	ZF 216253	---	2022.10.31.	11.086.-	11.086.-	---
29.	Sportorvosi, sportegészségügyi intézet	---	2022/V0006845	2022.12.23	46.000.-	46.000.-	---
30.	MLSZ	---	465-	2022.09.16	38.619.-	38.619.-	---



	versenyéztetési díj		0567/22				
31.	Átigazolás	---	DSJN-2022-18	2022.07.26	30.000.-	30.000.-	---
32.	MLSZ versenyengedély	---	465-0473/22	2022.08.15	38.359.-	38.359.-	---
33.	MLSZ versenyengedély		465-0469/22	2022.08.15	365.-	365.-	---
34.	MLSZ nevezési díj	---	465-0381/22	2022.07.11	19.000.-	19.000.-	---
35.	Focivilág Pécs Kft. felszerelés	TEAM/2022/-001915	117310012313305300000000	2022.08.08.	1.630.936	1.630.936	---
36.	Paletta Trade Kft. takarítószer	PAL-2022-2070	117410312112518400000000	2022.12.10.	185.700,-	185.700,-	---
37.	Zseber-i-ker Kft. építési anyagok	SM-20227158/R	162002231000263200000000	2022.12.16.	461.000,-	461.000,-	---
38.	Ani Pall Kft. Fűrészáru	2022/0858	117410312416064100000000	2022.12.16.	420.983,-	420.983,-	---
39.	Sportorvosi	SZLN-2022-146	117410172003558500000000	2022.12.28.	23.000,-	23.000,-	---
40.	M-elektro Kft. villyszer anyagok	223251	640000601005257200000000	2022.12.27.	26.420,-	25.140,-	<b>1.280.-</b>
<b>ÖSSZESEN</b>		<b>2022. év</b>			<b>4.129.316.-</b>	<b>4.128.036.-</b>	<b>1.280.-</b>

Rétság, 2022. január 04-én -

---

**Fodor László elnök**  
**A támogatott szervezet**  
**hivatalos képviselőjének aláírása**



## RÉTSÁG VÁROS ÖNKORMÁNYZATÁNAK KÉPVISELŐ-TESTÜLETE

2651 Rétság, Rákóczi út 20. Telefon: 35/550-100

www.retsag.hu Email: hivatal@retsag.hu

Előterjesztést készítette: Lackovszki Pálné

Előterjesztő: Mezőfi Zoltán polgármester

### A RÉTSÁGI ÁRPÁD EGYESÜLET 2022. ÉVI TÁMOGATÁS MÓDOSÍTÁSI KÉRELME

#### ELŐTERJESZTÉS

a képviselő-testület 2023. február 23-i ülésére

Tárgyalja	Ülés	Szavazás
<input type="checkbox"/> Szociális bizottság	<input checked="" type="checkbox"/> Nyílt	<input checked="" type="checkbox"/> Nyílt szavazás
<input checked="" type="checkbox"/> Pénzügyi és Városüzemeltetési Bizottság	<input type="checkbox"/> Zárt	<input type="checkbox"/> Titkos szavazás
<input type="checkbox"/> Közbeszerzési Bizottság		<input type="checkbox"/> Egyszerű többség
<input checked="" type="checkbox"/> Képviselő-testület		<input checked="" type="checkbox"/> Minősített többség

#### 1. A tárgyalandó témakör tárgyalagos és tényszerű bemutatása

Tisztelt Képviselő-testület!

A Rétsági Árpád Egyesület kérelmet nyújtott be 2022. évi önkormányzati támogatásának módosítása tárgyában. Az Egyesület 2022. évben 5.128.036 Ft támogatást kért és kapott. A megkötött megállapodásban a különböző célokra fordított összegek azonban változtak. A kérelmet előterjesztésemhez mellékelem.

#### Íjász-lövész szakosztály:

Cél	Megállapodás szerinti összeg (Ft)
Rajtengedélyek, biztosítási díj, sportorvos	517.000, -Ft
Építési anyagok javításra, karbantartásra	50.000, -Ft
Fűnyíráshoz benzin	20.000, -Ft
PB-palack cseréje	10.000, -Ft
Lőszerek, nyílvesszők, fegyverek, íjak	253.000, -Ft
<b>Összesen:</b>	<b>850.000, -Ft</b>

Cél	Megállapodás módosítás szerinti összeg (Ft)
Rajtengedélyek	517.500, -Ft
Építési anyagok javításra, karbantartásra	99.830, -Ft
Fűnyíráshoz benzin	0
PB-palack cseréje	0
Lőszerek, íjászfelszerelés, távcső	232.670, -Ft
<b>Összesen:</b>	<b>850.000, -Ft</b>

**Labdarúgó öregfiúk szakosztály:**

Cél	Megállapodás szerinti összeg (Ft)
Tagsági, nevezési, bírói díjak, utazás, terembér	150.000,-Ft
<b>Összesen:</b>	<b>150.000,-Ft</b>

Ebben a szakosztályban nincs szükség módosításra.

**Felnőtt labdarúgó csapat szakosztály:**

Cél	Megállapodás szerinti összeg (Ft)
Informatikai eszközök beszerzése	250.000,-Ft
Útiköltség	400.000,-Ft
Könyvelői díj	100.000,-Ft
Vendéglátás (üdítő, ásványvíz)	200.000,-Ft
MLSZ üzemeltetés (nevezési díj, igazolás, adatlap átigazolási díj, büntető lapok utáni díj, óvási díj, admin. díj, pályahitelesítési díj, játékvezetői díj, mérk.időp.v.d.)	500.000,-Ft
Sportorvosi díj	220.000,-Ft
Pályaelőkészítés (pályameszelés, szénhidrát)	200.000,-Ft
Sporteszközök beszerzése (labda, szerelés, melegítő szett, kapuháló, labdafogó háló, szögletzászló, megkül. mellény, rendezői mellény, pályavonalzó, edzői bóják)	1.618.036,-Ft
Karbantartási műveletek (öltöző-pálya karbantartás, kispadok javítása, pályalocsoló szivattyú+tömlő, tart. korlátok festése, öltöző festése)	600.000,-Ft
Elsősegély-láda beszerzése	40.000,-Ft
<b><u>Összesen:</u></b>	<b>4.128.036,-Ft</b>

Cél	Megállapodás módosítás szerinti összeg (Ft)
Informatikai eszközök beszerzése	173.350,-Ft
Útiköltség	31.686,-Ft
Könyvelői díj	0
Vendéglátás (üdítő, ásványvíz)	116.475,-Ft
MLSZ üzemeltetés (nevezési díj, igazolás, adatlap átigazolási díj, büntető lapok utáni díj, óvási díj, admin. díj, pályahitelesítési díj, játékvezetői díj, mérk.időp.v.d.)	126.343,-Ft
Sportorvosi díj	69.000,-Ft
Pályaelőkészítés (pályameszelés, szénhidrát)	62.350,-Ft
Sporteszközök beszerzése (labda, szerelés, melegítő szett, kapuháló, labdafogó háló, szögletzászló, megkül. mellény, rendezői mellény, pályavonalzó, edzői bóják)	2.131.474,-Ft
Karbantartási műveletek (öltöző-pálya karbantartás,	

Rétsági Árpád Egyesület 2022. évi támogatás megállapodásának módosítási kérelme

kispadok javítása, pályalocsoló szivattyú+tömlő, tart. korlátok festése, öltöző festése)	1.393.678,-Ft
Elsősegély-láda beszerzése	23.680,-Ft
<b><u>Összesen:</u></b>	<b>4.128.036,-Ft</b>

Kérem a Tisztelt Képviselő-testületet, hogy az előterjesztést megtárgyalni szíveskedjen.

Rétság, 2023. február 14.

Mezőfi Zoltán  
polgármester

## **2. Előzmények, különösen a témában hozott korábbi testületi döntések, azok végrehajtása**

- RET/2769-2/2022. sz. és RET/2769-3/2022. sz. megállapodás, melyet előterjesztésemhez mellékelek.

## **3. Jogszabályi háttér**

**Rétság Város Önkormányzat Képviselő-testületének  
9/2022. (XII.16.) önkormányzati rendelete  
a 2023. évi átmeneti gazdálkodás szabályairól**

### **3.§**

(4) Az önkormányzat és intézmények nevében szerződést, megállapodást – a Városi Művelődési Központ és Könyvtár intézmény kivételével - csak képviselő-testületi jóváhagyást követően lehet aláírni vagy felmondani. A Városi Művelődési Központ és Könyvtár vezetője bármilyen szerződés vagy megállapodás aláírása előtt köteles a vis major bizottsággal egyeztetni.

## **4. Határozati javaslat**

**RÉTSÁG VÁROS ÖNKORMÁNYZAT KÉPVISELŐ-TESTÜLETÉNEK  
/2023.( II.23.) KT. HATÁROZATA**

Rétság Város Önkormányzat Képviselő-testülete megtárgyalta a Rétsági Árpád Egyesület 2022. évi önkormányzati támogatásra vonatkozó módosítást kérő kérelmét, azt támogatja.

A Képviselő-testület hozzájárul, hogy a támogatási megállapodásban szereplő felhasználási cél az alábbiak szerint kerüljön módosításra:

### **Íjász-lövész szakosztály:**

Rajtengedélyek	517.500, -Ft
Építési anyagok javításra, karbantartásra	99.830, -Ft
Fűnyíráshoz benzin	0
PB-palack cseréje	0
Lőszerek, íjászfelszerelés, távcső	232.670, -Ft
<b>Összesen:</b>	<b>850.000, -Ft</b>

**Labdarúgó öregfiúk szakosztály:**

Tagsági, nevezési, bírói díjak, utazás	150.000, -Ft
<b>Összesen:</b>	<b>150.000, -Ft</b>

**Felnőtt labdarúgó csapat szakosztály:**

Informatikai eszközök beszerzése	173.350,-Ft
Útiköltség	31.686,-Ft
Könyvelői díj	0
Vendéglátás (üdítő, ásványvíz)	116.475,-Ft
MLSZ üzemeltetés (nevezési díj, igazolás, adatlap átigazolási díj, büntető lapok utáni díj, óvási díj, admin. díj, pályahitelesítési díj, játékvezetői díj, mérk.időp.v.d.)	126.343,-Ft
Sportorvosi díj	69.000,-Ft
Pályaelőkészítés (pályameszelés, szénhidrát)	62.350,-Ft
Sporteszközök beszerzése (labda, szerelés, melegítő szett, kapuháló, labdafogó háló, szögletzászló, megkül. mellény, rendezői mellény, pályavonalzó, edzői bóják)	2.131.474,-Ft
Karbantartási műveletek (öltöző-pálya karbantartás, kispadok javítása, pályalocsoló szivattyú+tömlő, tart. korlátok festése, öltöző festése)	1.393.678,-Ft
Elsősegély-láda beszerzése	23.680,-Ft
<b><u>Összesen:</u></b>	<b>4.128.036,-Ft</b>

Felhatalmazza Mezőfi Zoltán polgármestert, hogy a határozat mellékletét képező megállapodás módosítást aláírja.

Határidő: 2023 .....

Felelős: Mezőfi Zoltán polgármester

Rétság, .....

Mezőfi Zoltán  
polgármester

**Záradék:**

Az előterjesztés jogszabálysértést nem tartalmaz.

Fodor Rita Mária  
jegyző

## MEGÁLLAPODÁS MÓDOSÍTÁS

mely létrejött Rétság Város Önkormányzat – képviselő: Mezőfi Zoltán polgármester – és a Rétsági Árpád Egyesület – képviselő: Fodor László elnök – között 2022. évi önkormányzati támogatás módosítása felhasználása tárgyában:

- 1.) A megállapodás 2.) pontja az alábbiak szerint módosul.
- 2.) A támogatást a Támogatott a következő kifizetésekre használhatja fel:

### Íjász-lövész szakosztály:

Rajtengedélyek	517.500, -Ft
Építési anyagok javításra, karbantartásra	99.830, -Ft
Fűnyíráshoz benzin	0
PB-palack cseréje	0
Lőszerek, íjászfelszerelés, távcső	232.670, -Ft
<b>Összesen:</b>	<b>850.000, -Ft</b>

### Labdarúgó öregfiúk szakosztály:

Tagsági, nevezési, bírói díjak, utazás	150.000, -Ft
<b>Összesen:</b>	<b>150.000, -Ft</b>

### Felnőtt labdarúgó csapat szakosztály:

Informatikai eszközök beszerzése	173.350,-Ft
Útiköltség	31.686,-Ft
Könyvelői díj	0
Vendéglátás (üdítő, ásványvíz)	116.475,-Ft
MLSZ üzemeltetés (nevezési díj, igazolás, adatlap átigazolási díj, büntető lapok utáni díj, óvási díj, admin. díj, pályahitelesítési díj, játékvezetői díj, mérk.időp.v.d.)	126.343,-Ft
Sportorvosi díj	69.000,-Ft
Pályaelőkészítés (pályameszelés, szénhidrát)	62.350,-Ft
Sporteszközök beszerzése (labda, szerelés, melegítő szett, kapuháló, labdafogó háló, szögletzászló, megkül. mellény, rendezői mellény, pályavonalzó, edzői bóják)	2.131.474,-Ft
Karbantartási műveletek (öltöző-pálya karbantartás, kispadok javítása, pályalocsoló szivattyú+tömlő, tart. korlátok festése, öltöző festése)	1.393.678,-Ft
Elsősegély-láda beszerzése	23.680,-Ft
<b>Összesen:</b>	<b>4.128.036,-Ft</b>

- 3.) A megállapodás más rendelkezései az eredeti megállapodás szerint változatlanok maradnak.

Rétság, 2023 .....

Mezőfi Zoltán  
polgármester

Fodor László  
elnök

## Melléklet a lejárt határidejű döntések végrehajtásáról

	Határozat tárgya	
1/2023. 01. 18.	Közbeszerzési dokumentációk jóváhagyása (Rétság, bölcsődei eszközök 2)	Közbeszerző értesült a döntésről
2/	Árajánlat és szerződéstervezet elfogadása közbeszerzési eljárásra	A szerződéskötés megtörtént
3/	Raktár bérleti szerződés jóváhagyása	A szerződéskötés megtörtént
4/	PH beázási miatti víz major esemény – tetőszerkezet javítás	
5/2023. 01. 26.	Településrendezési és településtervezési szerződés jóváhagyása	A szerződéskötés megtörtént
6/	Településrendezési és településtervezési szerződés jóváhagyása	A szerződéskötés megtörtént
7/	2023. évi költségvetési rendelet megalkotását megalapozó döntések	Az összeállított költségvetés a mai ülés napirendje
8/	KEBB tagjainak megválasztása a „Rétság Általános Iskola épületének bővítése” tárgyú közbeszerzéshez	végrehajtás folyamatos
9/	Iskolai étkezdre építésre közbeszerzési szakértői munkára érkezett árajánlatok elbírálása, megbízási szerződés jóváhagyása	A szerződéskötés megtörtént
10/	„Közétkeztetési szolgáltatás Rétságon” tárgyú közbeszerzési eljárás dokumentumainak jóváhagyása	A közbeszerző értesült a döntésről
11/	Kerékpáros pumpapálya kialakításának lehetősége – Országos Bringapark Program 2023.; elvi hozzájárulás kérése kivitelezői árajánlat és szerződéstervezet elfogadásához	A szerződéskötés megtörtént
12/	Kerékpáros pumpapálya kialakításának lehetősége – Országos Bringapark Program 2023.; elvi hozzájárulás kérése kivitelezői árajánlat és szerződéstervezet elfogadásához	A szerződéskötés megtörtént
13/	Árajánlat elbírálása a Városi Piac használatbavételi eljárásának lebonyolítására	A szerződéskötés megtörtént
14/	Mentőállomás nyílászárók korszerűsítése	A szerződés a jelen ülés napirendje
15/	Tolmács Község Önkormányzatának tájékoztatása	Várjuk az eseti bizottság javaslatát
16/	Tolmács Község Önkormányzatának tájékoztatása	A szerződés jelen ülés napirendje
17/	Green-Goes Kft. szerződésmódosítási kérelme	A szerződéskötés megtörtént
18/	ZSEMBER – KER Kft. bérleti szerződés módosítási kérelme	Az egyik fél már válaszolt (Zs.ker), a másik fél még nem.
19/	Marton Szakértő szerződésmódosítási kérelme	A szerződéskötés megtörtént
20/	Megállapodás módosítása – Rózsa Attila	A szerződéskötés megtörtént
21/	Ingatlancsere szerződésre vonatkozó határozat kiegészítése	Földhivatalnak átadásra került a határozat.
22/	A VMKK átmeneti intézményvezetői megbízás meghosszabbítása	A megbízás megtörtént.
23/	Webmesteri feladatok ellátása	Jelen ülés napirendje a szerződés
24/	Szerződés ASP-IVK vagyonynyilvántartási rendszer aktualizálására	A szerződéskötés megtörtént



## Melléklet a lejárt határidejű döntések végrehajtásáról

25/	Szerződés ASP-KATI tárgyeszköz nyilvántartási rendszer aktualizálásra	A szerződéskötés megtörtént
26/	Menilán Complex Kft. szerződésmódosítási kérelme	A szerződéskötés megtörtént
27/	Városüzemeltetési Csoport 2023. évi karbantartási feladatterve	Végrehajtás folyamatos
28/	OD Invest tulajdonosi hozzájárulási kérelme	A tulajdonosi hozzájárulást eljuttattuk a kérelmezőhöz.
29/	B26 Ingatlanhasznosító Kft. területvásárlási kérelme	Az értékbecslő felkérése megtörtént
30/	Tulajdonosi hozzájárulás megadása (Szerűskert u. 1. sz. alatti ingatlan gázbekötéshez)	A kérelmező értesült a döntésről.
31/	Polgármester szabadságolási terve	Végrehajtás folyamatos



# RÉTSÁG VÁROS ÖNKORMÁNYZATÁNAK KÉPVISELŐ-TESTÜLETE

2651 Rétság, Rákóczi út 20. Telefon: 35/550-100

[www.retsag.hu](http://www.retsag.hu) Email: [hivatal@retsag.hu](mailto:hivatal@retsag.hu)

Előterjesztést készítette és előterjesztő: Mezőfi Zoltán polgármester

**Beszámoló a testület lejárt határidejű határozatainak végrehajtásáról és az átruházott hatáskörben hozott döntésekről, valamint a két testületi ülés közötti időszakban az önkormányzat érdekében végzett munkáról.**

## ELŐTERJESZTÉS a Képviselő-testület 2023. február 23-i ülésére

Tárgyalja	Ülés	Szavazás
<input type="checkbox"/> Szociális bizottság	<input checked="" type="checkbox"/> Nyílt	<input checked="" type="checkbox"/> Nyílt szavazás
<input checked="" type="checkbox"/> Pénzügyi és Városüzemeltetési Bizottság	<input type="checkbox"/> Zárt	<input type="checkbox"/> Titkos szavazás
<input type="checkbox"/> Közbeszerzési Bizottság		<input checked="" type="checkbox"/> Egyszerű többség
<input checked="" type="checkbox"/> <b>Képviselő-testület</b>		<input type="checkbox"/> Minősített többség

### 1 **A tárgyalandó témakör tárgyilagos és tényszerű bemutatása**

**Tisztelt Képviselő-testület!**

I.

A Szervezeti és Működési Szabályzat 22. § (3) bekezdés alapján a lejárt határidejű határozatok végrehajtásáról be kell számolni a Képviselő-testületnek.

A határozatok sorszámozásának és tárgyának felsorolását az előterjesztés melléklete tartalmazza.

II.

Tisztelt Képviselő-testület!

Témacsoportok szerint tájékoztatom Önöket a 2023. január 15 után eltelt eseményekről. Nyilván a kiemelt események dátum szerint.

- Újabb hiánypótlást kaptunk (január 16) a Fővárosi Katasztrófavédelmi Igazgatóságtól a közlekedésfejlesztési pályázat kapcsán. Jelesül, a megépült kerékpárút és a Takarékos utca 1. előtt megépült öt parkoló olajfogójáról, annak típusáról és további elvezetéséről. Salgóterv képviselő, Lantos László tervezővel újra lettek a dokumentumok átnézve, szétszedve. Szerényen jegyzem meg, hogy többször be lett nyújtva.

- Mai napon 2023. február 10-én vízjogi üzemeltetési engedéllyel rendelkezünk a két buszöböl párra. Ez a jó hír. A kellemetlen hír, hogy az egy évre benyújtott változási vázrajz bejegyzése lejárt pont előtte néhány nappal.

Tisztelt Képviselők!

Egyszerűsítve: Eddig azért nem jegyezték be, mert nem volt vízjogi üzemeltetési engedély. Most lett. Erre lejárt a földhivatalban benyújtott vázrajz kérelmünk. Ezt újra indítom 2023. február 13-án. Mindezt az ügyintézővel egyeztetve. Remélem szintén az Útügyvel, illetve Fővárosi Katasztrófavédelmi Hatósággal együttműködve lesz valamennyi akcióterületre vízjogi üzemeltetési engedélyünk.

- Január 17: Együtt vettünk részt Dr. Szabó Sándor Főispán Úr által kezdeményezett helyszíni egyeztetésen és bejáráson. Ez érintett önkormányzati ingatlant is. Az ingatlanfejlesztést saját ingatlanon belül készítik elő. Ez az utolsó álláspont.

- Valamennyiünk közös célja, hogy olyan ingatlan legyen fejlesztve, ami hatékonyan és leggyorsabban szolgálja az ide érkező polgárok hivatali kiszolgálását. Legyen az bármilyen okmány, földhivatal, adó.stb.

- Fontos nem rabolva az Önök olvasásra szánt idejét, Rétság- Diósjenő vasút, illetve Diósjenő- Vác vonal rehabilitációs kezdeményezéseken vettem részt. Kérték, hogy a képviselőkkel az elképzelést osszam meg. Kérdés úgy hangzott, hogy gyorsvasút fejlesztésben indítványozunk. A gyors a busszal versenyképes.

- Január 26: Pusztaszántói bejáráson voltam (Képviselő-testületi ülés után) Tapasztalat: Munkaerőhiány van az üzemekben. (Hulladékfeldolgozó, Volt Globus)

- Január 28: Egészen elképesztően folytatódott Botlik Anna, Jókai utcai állatkínzás története. A TV2 Tények kért meg szombat reggel, hogy kalauzoljam őket. Nem voltam büszke erre a programra

- Jávorka János alpolgármesterrel bejárást tartottunk a Rétság 08 Hrsz önkormányzati út miatt. Kaput szerelt fel az út lekerítésére valaki. Képviselő-testület határozata szerint birtokvédelmet kell kérni.

- Ezt követően földmérőtől kell ajánlatot kérnünk. „Nem tudjuk hol megy az út?” A valószínűségben kitaposott út és a térkép szerinti út további kimérésre szorul.

- A Rózsavölgy 60 szám alatti tulajdonos már a kertje végét is lekerítette Erre számtalan panasz van. Az egy út, továbbá turista útvonal, ahová a GPS viszi a kerékpáros turistákat.

- Korányi utca 6 (volt Tüdőgondozó)

Felkértek, hogy a nevezett ingatlan sorsának nézzek utána. Nem kevés küzdelem után a következő tájékoztatást kaptam:

Jelenlegi vagyonkezelő OKFŐ (Országos Kórházi Főigazgatóság) nyilatkozata szerint az ingatlan átadás-átvétel alatt van. Az MNV veszi át. Az OKFŐ már nem rendelkezik az MNV még nem. Az MNV ZRT salgótarjáni kirendeltsége ezt megerősítette. Mind a két helyen (átadó-átvevő) ígérték, hogy érdeke mindenkinek egy megnyugtató tulajdonviszony kialakulása.

- A salgótarjáni tankerület mai napon is a nyomunkban van, hogy biztonságban és jól érezze magát.

- Közben kiderült, hogy a Jászteleki u. 779 hrsz-t Önkormányzatunk eladta, mint összközműves telket. A vállalkozó kérte az ivóvíz bekötését. Tett javaslatot, hogy 500.000 forintért megoldja
- Felvettem a kapcsolatot Valent József épületgépésszel tekintve ivóvíz nem volt a telken. Az összes többi közmű igen.
- Közben Timmer Zoltánnal február 8-án együtt jártuk be a piac udvart. Jelen volt a művezető is. A beázásokat már kijavították
- Február 9: Megtörtént a takarítógép használatának képzése. Minden műszaki csoport dolgozó részt vett.
  - Szintén ezen a napon nagy nehezen Jávorka János alpolgármester vezetésével át-fogó bejárás az összes játszótéren. A hiánypótlások feljegyzésre kerültek.
- Február 11: Csak az érdekesség kedvéért jegyzem meg- mert ilyen is van- leszerelő találko-zón vettem részt a laktanyában. Sokan voltak és családotól.

Kérem a tájékoztató tudomásulvételét.

### III.

A Szervezeti és Működési Szabályzat 22. § (3) bekezdés b) pontja alapján a lejárt határidejű határozatok végrehajtásáról az alábbiak szerint adok számot.

#### Tisztelt Képviselő-testület!

A Szervezeti és Működési Szabályzat 22. § (3) bekezdés b) pontja alapján a lejárt határidejű határozatok végrehajtásáról az alábbiak szerint adok számot.

**Szociális Bizottság 2023.január 24.** ülésén az alábbi részletezés szerint **9 db** határozatot hozott:

Megnevezés	Döntés szám	Biztosított támo-gatás Ft
<b>Települési támogatás megállapítása</b>	<b>2 db</b>	
- - támogatott kérelem	1 db	30.000 Ft
- - elutasított kérelem	1 db	
<b>Döntés összesen:</b>	<b>2 db</b>	<b>30.000 Ft</b>
<b>Szociális étkezés engedélyezése és térítési díj megállapítása</b>		
- - támogatott kérelem (felül-vizsgálat)	1	-
- - elutasított kérelem	-	-
<b>Döntés összesen:</b>	<b>1</b>	<b>-</b>
<b>Temetési Települési támogatás</b>		
- - támogatott kérelem	6	600.000
- - elutasított kérelem	-	-

<b><i>Döntés összesen:</i></b>	<b>6</b>	<b>600.000</b>
<b>Születési települési támogatás</b>		-
- - támogatott kérelem		
- - elutasított kérelem		-
<b><i>Döntés összesen:</i></b>		
<b><i>Döntés összesen:</i></b>	<b>9 db</b>	<b>630.000 Ft</b>

Rétság, 2023. február 15.

Mezőfi Zoltán  
polgármester